



STOLL

Algupärase kasutusjuhendi tõlge

Lauplaadur **ProfiLine**



Tüüp FS, FS-kiirkäik, FZ, FZ-L

Seis: 10/2021

3646820 B58FZS 000000078 ET 007

Impressum

Wilhelm STOLL Maschinenfabrik GmbH

Postfach 1181, 38266 Lengede

Bahnhofstr. 21, 38268 Lengede

Telefon: +49 (0) 53 44/20 -222

Faks: +49 (0) 53 44/20 -182

E-post: info@stoll-germany.com

Internet: www.stoll-germany.com

Varuosade tellimine

Telefon: +49 (0) 53 44/20 -144 ja -266

Administratsioon

Telefon: +49 (0) 53 44/20 -145 ja -146

Faks: +49 (0) 53 44/20 -183

E-post: parts@stoll-germany.com

Autoriõigus

© Wilhelm STOLL Maschinenfabrik GmbH

Selle juhendi paljundamine, nii täielikult kui ka osaliselt, on lubatud ainult Wilhelm STOLL Maschinenfabrik GmbH loal. Eiramine toob kaasa kahju korvamise kohustuse, millele võib järgneda kriminaalvastutus.

Originaaljuhend on koostatud saksa keeles.

Teistes keeltes juhendid on tõlgitud saksa keelest.

Sisukord

1	Selle kasutusjuhendi selgitus	5
1.1	Ülevaade dokumentatsioonist	5
1.2	Kasutusjuhendi kasutamine ja eesmärk	6
1.3	Tüübisilt	6
1.4	Kasutusjuhendi kehtivus	7
1.5	Dokumentide säilitamine	7
1.6	Täiendavalt kehtivad dokumendid	7
1.7	Kujundus	7
1.8	Jaluse nomenklatuur	8
2	Ohutus	9
2.1	Ohutus- ja hoiatusjuhiste selgitus	9
2.2	Hoiatusjuhiste kujutamine ja ülesehitus	9
2.3	Hoiatusjuhiste ohtlikkusastmed	9
2.4	EÜ vastavus	9
2.5	Sihipärane kasutamine	10
2.6	Kasutuspiirid	10
2.7	Põhilised ohutusjuhised	11
2.8	Ohutsoonid	17
2.9	Kaitseseadised	17
2.10	Turvakleebised	18
2.11	Nõuded personaliile	23
2.12	Hädaolukorras käitumine	24
2.12.1	Käitumine traktori kaldumisel või überminekul	24
2.12.2	Käitumine õhuliinide pinge ülelöökide puhul	24
3	Ehitus	25
3.1	Lauplaaduri FS ehitus	25
3.2	Lauplaaduri FZ ehitus	27
3.3	Varustusvariandid	29
3.4	Traktori külge kinnitamine	30
3.5	Vahetusraam	31
3.5.1	Euro-vahetusraam	31
3.5.2	SMS vahetusraam	32
3.5.3	Kombineeritud vahetusraam Euro-SMS	32
3.5.4	Kombineeritud vahetusraam Euro-Alö3	33
3.5.5	Kombineeritud vahetusraam Euro-FR	33
3.5.6	Skid-Steer vahetusraam	34
3.5.7	Tugevdatud Euro-vahetusraam (FZ 100)	34
3.6	Hüdrovoolikud	35
3.7	Hüdrojuhvid	36
3.7.1	Pistikjuhvid	36
3.7.2	Hydro-Fix mitmikjuhv	37
3.7.3	Tööseadis-Fixi mitmikjuhv	38
4	Funktsioonid	39
4.1	Tööseadise lukustus	39
4.1.1	Tööseadise mehaaniline lukustus	39
4.1.2	Hüdrauliline tööseadise lukustus Hydro-Lock	41
4.2	Põhifunktsioonid	42

4.3	Ujuvasend	44
4.3.1	Töstehaarade ujuvasend	45
4.3.2	Tööseadise ujuvasend	45
4.4	Tööseadise asendi visuaalne näit	46
4.5	Paralleelhoidemoodul (FZ, FZ-L)	46
4.6	Kiirkäigul tühjendamine (FS) ja kiirtühjendamine (FZ-L)	47
4.7	Return-To-Level (FZ-L)	48
4.8	Langetuskaitse	49
4.9	Lisafunktsioonid	50
4.9.1	Täiendavad juhtkontuurid	50
4.9.2	Comfort-Drive	52
4.9.3	Langetusdrossel	54
4.9.4	Kaamerasüsteem	54
5	Kasutuselevõtmine	55
5.1	Esmane kasutuselevõtmine	55
5.2	Kontrollimine iga kord enne kasutuselevõtmist	55
5.3	Ettevalmistused	56
5.3.1	Traktori ettevalmistamine	56
5.3.2	Ballasti paigaldamine	57
5.4	Lauplaaduri külgeühendamine	59
5.5	Lauplaaduri joondamine külgeühendamise jaoks	61
5.6	Lauplaaduri lukustuse reguleerimine	62
5.6.1	Lauplaaduri lukustuse FS ja FZ 8 kuni 50 reguleerimine	62
5.6.2	Lauplaaduri lukustuse "Kaksiklukustus" FZ 30 kuni 100 reguleerimine	64
6	Käsitsemine	66
6.1	Juhtelemendid	66
6.1.1	Põhijuhtimine hoobadega	66
6.1.2	Traktori juhthoob	68
6.1.3	STOLL Base Control	69
6.1.4	STOLL Pro Control	72
6.1.5	STOLL Trac Control	77
6.1.6	Lüliti/ümberlüiti	78
6.1.7	REAL ³ -ventiil	79
6.1.8	Comfort-hüdraulika	79
6.2	Tugiseadiste käsitsemine	80
6.3	Hüdrauliliste käsitsemise	81
6.3.1	Pistikmuhvide käsitsemine	81
6.3.2	Keermesliitmike käsitsemine	81
6.3.3	Hydro-Fixi käsitsemine	82
6.3.4	Tööseadis-Fixi käsitsemine	83
6.4	Tööseadise lukustuse käsitsemine	84
6.4.1	Euro-, SMS- ja kombineeritud vahetusraami mehaanilise tööseadise lukustuse käsitsemine	84
6.4.2	Skid-Steer vahetusraami mehaanilise tööseadise lukustuse käsitsemine	86
6.4.3	Hüdraulilise tööseadise lukustuse käsitsemine	87
6.5	Tööseadiste kinnitamine ja eemaldamine	89
6.5.1	Tööseadiste ühendamine mehaanilise tööseadise lukustuse abil Euro-, SMS- ja kombineeritud vahetusraami külge	89
6.5.2	Tööseadiste ühendamine mehaanilise tööseadise lukustuse abil Skid-Steer vahetusraami külge	92
6.5.3	Hüdraulilise tööseadise lukustusega tööseadiste külgeühendamine	93

6.5.4	Tööseadiste eemaldamine	95
6.6	Tagasisuunas tasandamine	96
6.7	Lasti ülestõstmise	97
6.8	Üldkasutatavatel teedel sõitmine	99
6.8.1	Maanteeõidukaitse aktiveerimine ja inaktiveerimine	100
6.8.2	Madala kõrgusega kohtadest läbisõitmine	100
6.9	Lauplaaduriga traktori seiskamine	101
7	Veotsing rikete korral	102
8	Korrashoid	106
8.1	Puhastus ja korrashoid	107
8.1.1	Määrimiskohad	107
8.1.2	Määrdeplaan	109
8.2	Hooldus	110
8.2.1	Hooldusplaan	110
8.2.2	Lauplaaduri kinnituste hooldusjuhised	111
8.2.3	Lauplaaduri kinnituste hooldusjuhised	111
8.2.4	Comfort-Drive'i hooldusjuhised	112
8.2.5	Hüdrovoolikute hooldusjuhised	113
8.2.6	Mõrade tekke hooldusjuhised	113
8.2.7	Vahetusraami hooldusjuhised	114
8.2.8	Õlivahetuse hooldusjuhised	114
8.3	Remont	114
9	Käitusest eemaldamine	115
9.1	Ajutine käitusest eemaldamine	115
9.2	Taaskasutuselevõtmine	116
9.3	Lõplik käitusest eemaldamine ja jäätmekäitlus	117
10	Varuosad ja klienditeenindus	117
10.1	Varuosad	117
10.2	Klienditeenindus	117
11	Tehnilised andmed	118
11.1	Möödud ja kaalud	118
11.2	Müraemissioon	118
11.3	Poltide pingutusmomendid	119
11.4	Hüdraulikaskeemid	120
11.4.1	FS ja FS-kiirkäik hüdraulikaskeem	120
11.4.2	FZ ja FZ-L hüdraulikaskeem	122
11.5	Elektriskeem	124
11.6	Lisafunktsioonide hüdroventiilide paigutus	126
12	Vastavusdeklaratsioon	127
	Märksõna	129

1 Selle kasutusjuhendi selgitus

1.1 Ülevaade dokumentatsioonist

Lauplaaduri, paigalduskomplekti ja lisavarustuse kohta on olemas erinevad juhendid ja tehnilised dokumendid. Enamus dokumente on saadaval mitmes keeles.

Kui üks juhend peaks puuduma või vajate juhendit mõnes teises keeles:

- Tellige juhend müügiesindaja käest.
- Laadige juhend tasuta alla internetist aadressil www.stoll-germany.com.

Lauplaaduri paigalduskomplekti paigaldusjuhend



Paigalduskomplekti ning samuti hüdraulilise ja elektriliste seadmete montaaži võib eranditult läbi viia volitatud remonditöökoda.

Paigaldusjuhend kirjeldab lauplaaduri paigalduskomplekti ja hüdraulilise ning elektrilise varustuse paigaldust kuni esmase kasutuselevõtmiseni. See on mõeldud spetsialiseeritud remonditöökojale.

Paigaldusjuhend on koostatud spetsiaalselt traktorimudeli jaoks. See ei sisalda kasutusjuhendis toodud teavet.

Paigaldusjuhend sisaldab teavet spetsiaalselt traktori jaoks kohandatud monteeritavate osade ja varustuste varuosade kohta.

Lauplaaduri kasutusjuhend

Kasutusjuhend kirjeldab lauplaaduri turvalist käsitlemist alates esmasest kasutuselevõtmisest kuni jäätmekäitluseni. See on mõeldud lauplaaduri käitajale ja kasutajale.

See kasutusjuhend on koostatud spetsiaalselt lauplaaduri seeria jaoks, sellest tulenevalt on võimalik spetsiaalselt traktori jaoks kohandatud varustusi käsitleda ainult osaliselt.

Varuosade loendid

Lauplaaduri varuosade loendis on toodud tellimisteave lauplaaduri seeria ning selle valikute varuosade kohta. Ei käsitleta spetsiaalseid kohandusi traktori jaoks.

Lisaks sellele on saadaval lauplaaduri tööseadiste varuosade loendid.

Lauplaaduri tööseadiste kasutusjuhend

Kasutusjuhend kirjeldab nimetatud lauplaaduri seeria jaoks saadaolevaid tööseadiseid.

Täiendav dokumentatsioon

Nimetatud juhenditele võib lisanduda paigaldus- ja kasutusjuhendeid ning samuti tehnilist teavet, mis käsitlevad spetsiaalset lisavarustust ja täiendusi, mida ülejäänud dokumentatsioon ei sisalda.



Kui annate lauplaaduri või traktori koos külgeühendatud lauplaaduriga edasi, siis andke edasi ka kõik juurdekuuluvad dokumendid. Järgmisel omanikul läheb seda teavet vaja.

1.2 Kasutusjuhendi kasutamine ja eesmärk

Käesolev kasutusjuhend sisaldab olulist teavet Wilhelm STOLL Maschinenfabrik GmbH poolt toodetud lauplaadurite turvaliseks käsitsemiseks ja veatuks, nõuetekohaseks ja ökonoomseks käituseks. See kasutusjuhend on mõeldud lauplaaduri käitajale ja kasutajale ning peab aitama ohtusid ja kahjusid vältida, töökäetustusi ennetada ning samuti lauplaaduri kasutuskestust tagada ning pikendada.

Kasutusjuhend tuleb enne lauplaaduri kasutuselevõtmist läbi lugeda ja sellest tuleb aru saada.

Parema loetavuse huvides on Wilhelm STOLL Maschinenfabrik GmbH asemel kasutatud edaspidi „STOLL“.

See kasutusjuhend on koostatud spetsiaalselt lauplaaduri seeria jaoks, sellest tulenevalt on võimalik spetsiaalselt traktori jaoks kohandatud varustusi käsitleda ainult osaliselt.

Suunateave viitab edasisuunas sõitmisele, kui ei ole sätestatud teisiti.

1.3 Tüübisilt

Lauplaadur on märgistatud tüübisildiga, mis asub vasaku tala siseküljel lauplaaduri tõstehaara risttoru taga või peal.

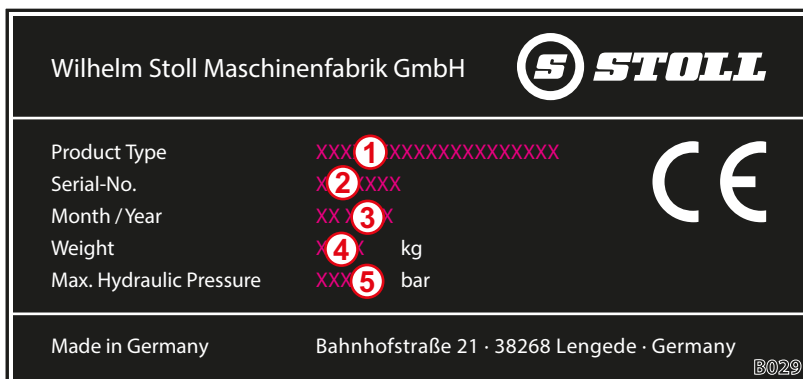

jn 1 Tüübisilt lauplaaduri peal

Selgitus

- 1 Lauplaaduri tüüp (nt tõstehaamad ProfilLine FZ 20, Solid 38-20)
- 2 Seerianumber
- 3 Ehitusaasta
- 4 Kaal
- 5 Lubatud hüdrosurve

1.4 Kasutusjuhendi kehtivus

Kasutusjuhend kehtib eranditult STOLLi lauplaaduri ProfiLine kohta, järgnevalt toodud kui „lauplaadur“ või spetsiaalne mudel „FS“ või „FZ“. Lauplaaduri tüübi leiata tüübisildilt.

Kasutusjuhend hõlmab mudelite kõiki komponente ja funktsioone.

1.5 Dokumentide säilitamine

Kasutusjuhend on masina koostisosa. Kogu dokumentatsiooni, mis koosneb sellest kasutusjuhendist ning kõigist teistest kaasasolevatest lisajuhenditest, tuleb hoida pidevalt kättesaadavana, turvaliselt ja kuivas kohas sõiduki juures või sõidukis. Andke lauplaaduri laenamisel või müümisel kogu dokumentatsioon samuti edasi.

1.6 Täiendavalt kehtivad dokumendid

Koos selle kasutusjuhendiga kehtivad järgmised täiendavad dokumendid:

- Traktori kasutusjuhend
- Vastavate tööseadiste kasutusjuhend
- Vastava paigalduskomplekti ja lauplaaduri lisavarustuste paigaldusjuhend

Järgige lauplaaduri käsitlemisel ja kõikide teenindustööde juures täiendavalt:

- turvalise ja asjatundliku töötamise osas kehtivaid tunnustatud erialatehnilisi reegleid,
- töökaitse õigusnorme,
- tervishoiu- ja keskkonnakaitse õigusnorme,
- lauplaaduri käitaja / kasutaja asukohamaal kehtivad riiklikud eeskirjad,
- kaasaegse tehnika tasemele vastavaid nõudeid,
- liikluseeskirju.

1.7 Kujundus

Kasutusjuhend sisaldab tekstis järgnevaid erinevaid sümboleid ja tähistusi:



Ohusümbol, mida kasutatakse hoiatusjuhistes ja mis viitab erinevatele ohu astmetele (vaata 2 Ohutus)







Täiendav teave ja soovitus

- Loendipunkt
- Toimingute järgnevuse eeldus
- ✕ Vajalikud tööriistad
- (1) Numereeritud üksiktoiming
- ✓ Ühe toimingu või toimingute järgnevuse tulemus
- Numereerimata üksiktoiming

Lisaks sellele kasutatakse stiliseeritud joonkujutisi. Parema mõistmise huvides on mõningad joonised näitlikud, lihtsustatud või on paremaks kujutamiseks ja selgitamiseks komponendid eemaldatud.

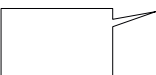
- Pidage silmas järgnevat:
 - Demontaaž ei ole vastava kirjelduse jaoks alati möödapääsmatult nõutav.
 - Kui ei ole teisiti kirjeldatud, siis ei ole joonistel kujutatud erinevaid varustusvariante.
 - Jooniste juurde kuulub alati vastav kirjeldav tekst.
 - Kehtivad järgmised kujundusreeglid ja -elemendid:

Kujutis	Tähendus
	Kollaselt kujutatud elemendid tõstavad komponente vastava käsitsemisolukorra jaoks esile.
	Joonistel kujutatud numbrid tähistavad kooste või komponente. Kõikide jooniste juures on nendel toodud numbrite kohta alati selgitus.
	Luubid on mõeldud üksikosade ja detailide täpsemaks kujutamiseks.
	Nooled viitavad liikumissuunale või toimingute teostamisele.

1.8 Jaluse nomenklatuur

Jalus koosneb järgmistest parameetritest:

1234567 A12XYZ 0000001234 DE 123

1
2
3
4
5

jn 2 Jaluse nomenklatuur

Selgitus

- 1 Dokumendi number (tellimisnumber)
- 2 Juhendi tüüp
- 3 Sisene süsteeminumber
- 4 Keelemärgis
- 5 Versioon

2 Ohutus

2.1 Ohutus- ja hoiatusjuhiste selgitus

Põhilised ohutus- ja hoiatusjuhised hõlmavad juhiseid, mis kehtivad põhimõtteliselt lauplaaduri turvalisema kasutamise või turvalise seisukorra säilitamise kohta.

Toimingupõhised hoiatusjuhised hoiatavad jääkohtude eest ja on toodud enne ohtlikke toimingute järgnevusi.

2.2 Hoiatusjuhiste kujutamine ja ülesehitus

Hoiatusjuhised on toimingupõhised ja koostatud järgneva põhimõtte alusel:

OHT

Ohu liik ja allikas!

Ohu liigi ja allika selgitus.

- ▶ Meetmed ohu vältimiseks.

2.3 Hoiatusjuhiste ohtlikkusastmed

Hoiatusjuhised näitavad ohuastet ja neid kujutatakse koos juurdekuuluvate märgusõnade ja hoiatussümbolitega järgnevalt:

OHT

Vahetu eluoht või rasked vigastused.

HOIATUS

Võimalik eluoht või rasked vigastused.

ETTEVAATUST

Võimalikud kerged vigastused.

MÄRKUS

Seadme või ümbritseva keskkonna kahjud.

2.4 EÜ vastavus

STOLLi lauplaadurid vastavad EÜ masinadirektiivile 2006/42/EÜ.

2.5 Sihipärane kasutamine

Lauplaadur on vahetatav seade põllu- või metsamajanduses kasutatavate traktorite jaoks ja eranditult konstrueeritud ning ette nähtud:

- ühendamiseks STOLLi poolt lubatud lauplaaduri paigalduskomplekti (vaata 3.4 *Traktori külge kinnitamine*) ja STOLLi poolt lubatud hüdraulilise ja elektrilise varustusega traktorite külge,



STOLL ei võta vastutust kahju eest, mis tekivad muude, mittelubatud varustuste ja kombinatsioonide kasutamisel!

Veenduge enne lauplaaduri esmakordset kasutuselevõtmist, et lauplaadurit võib koos teie traktoriga kasutada.

Küsimuste korral pöörduge järgneva e-posti aadressi kaudu STOLLi klienditeeninduse poole: service@stoll-germany.com.

- kasutamiseks koos STOLLi poolt ettenähtud tööseadistega, mis on vastavate laadimistöde jaoks sobivad (vaata 6.5 *Tööseadiste kinnitamine ja eemaldamine* ja tööseadise kasutusjuhendit),
- kindlaksmääratud piirides kasutamiseks ja käituseks (vaata 11 *Tehnilised andmed*),
- juhiistmelt juhtimiseks.

Lauplaadurit on lubatud käitada ainult tehniliselt täiesti korrasolevana. Kui rikked mõjutavad ohutust, siis tuleb need koheselt spetsialiseeritud remonditöökojas kõrvaldada.

Lauplaadurit ei tohi kasutada tööprotsessides ja tööseadistega, mis nõuavad lauplaaduri tõstetud asendis isikute viibimist lasti läheduses! Need tööd on lubatud ainult siis, kui lauplaadur on varustatud langetuskaitsega (vaata 4.8 *Langetuskaitse*).

Lauplaadurit ja selle tööseadiseid ei või samaaegselt käitada koos traktori teiste hüdrauliliste seadmetega.

Sihipärase kasutamise hulka kuulub samuti kasutusjuhendi, juurdekuuluvate lisajuhendite, täiendavalt kehtivate dokumentide ning samuti ohutusalase teabe lugemine ja järgimine. Käitusohutuse tagamiseks tuleb ettekirjutatud korrashoiutöödest ja ka korrashoiu ja hoolduse intervallidest ja tingimustest kinni pidada. Iga muu või sellest erinev kasutus loetakse mitteotstarbekohaseks.

Eeldatav valekasutus

Vältige järgnevat:

- traktori lubatud teljekoormuse ja lubatud kogumassi ületamist
- kasutamist väljaspool tingimusi ja nõudeid, mis on toodud tehnilistes dokumentides ja dokumentatsioonis
- inimeste transportimist
- koorma transportimist, mis ei ole ette nähtud lauplaaduritega transportimiseks
- koorma transportimist üldkasutatavatel teedel
- kindlustamata lasti (nt kividega kaubaaluste) transportimist

2.6 Kasutuspiirid

- Järgige järgnevaid käitustingimusi ja kasutuskohale kehtivaid nõudeid:
 - vajadusel traktori nõuetekohase käituse jaoks ettenähtud temperatuurivahemikke (vaata traktori kasutusjuhendit)
 - rehvide ja traktori esisilla piisavat kandevõimet

2.7 Põhilised ohutusjuhised

Põhilised ohutusjuhised hõlmavad temaatiliselt kõiki ohutust puudutavaid meetmeid ja kehtivad alati. Täiendavalt on toodud juhised hoiatusjuhustena selle kasutusjuhendi vastavates kohtades.

Põhilised ohud



Lauplaaduriga inimeste tõstmisel või transportimisel valitseb eluoht. Lauplaadur ei ole varustatud töökorvide kasutamiseks nõutavate turvaseadistega.

- Lauplaaduriga on keelatud tõsta või transportida inimesi.

Mehaanilised ohud



Etteulatuvate või väljaulatuvate raamiosade ja masina liikuvate komponentide juures valitseb käte ja jalgade muljumis- ja löögioht.

- Instrueerige personali masina nõuetekohase käsitlemise ning ohtude asukoha ja liigi osas.
- Suunake isikud masina ohu- ja liikumistsoonidest välja.
- Vajaduse korral kandke hooldustööde juures sobivat kaitseriietust.



Traktori, lauplaaduri ning samuti tööseadiste ettenägematute liikumiste korral valitseb eluohtlik muljumis- ja vigastuht.

- Suunake isikud masina ohu- ja käitustsoonist välja.
- Ärge lubage täiendava isiku poolt abistavaid toiminguid (nt heinamaal postide kinnihoidmist, kui neid poste tuleb lauplaaduriga pinnasesse suruda) ja suunake isik masina töötsoonist välja.
- Kui langetuskaitse puudub, siis laske teisel isikul viia abistavaid laadimistoiminguid läbi ainult langetatud lauplaaduri korral.
- Jälgige laadimistöode ning samuti lauplaaduri külge- ja lahtiühendamise juures piisava tasase aluspinna olemasolu ning traktori seisukindlust.
- Käituge lauplaadurit ainult traktori juhikohalt. Väljaspool traktori küljes olevad juhtelemendid ei tohi rakenduda lauplaadurile! Eelkõige ei tohi lauplaadurile mõjuda esitõsteseadme juhtelemendid!
- Lauplaadurit võib käitada ainult üks isik.

Lauplaaduri maksimaalselt lubatud koormuse ületamisel või asjatundmatul kasutamisel ja sellest tulenevalt lauplaaduri või selle komponentide purunemisel valitseb eluohtlike vigastuste oht.

- Järgige tehnilistes andmetes antud koormuspiire.
- Ärge sõitke lasti transportimisel, tasandamisel või lumelükkamisel mitte kunagi kiiremini kui 10 km/h.
- Töötage ainult külgeühendatud ja lukustatud tööseadisega.
- Järgige traktori rehvide ja esisilla kandevõimet.

Hüdraulilised ohud



Suure surve all väljuva hüdroöli korral valitseb eluohut.

- Järgige masinal olevaid turvakleebiseid.
- Kontrollige enne lahtiühendamist hüdrojuhvidel ja -voolikutel lekete esinemist.
- Monteerige suletud juhikabiiniga traktoritel pritsmekaitsevoolikud.



Kui masinaosad liiguvad hüdroüsteemis leiduva õhu tõttu kontrollimatult, valitseb muljumisoht.

- Lülitage enne kõikide tööde teostamist hüdroseadmes seade survevabaks.
- Puhastage hüdrojuhve ja -voolikuid enne külgeühendamist.
- Vahetage hüdroöli regulaarselt vastavalt hooldusplaanile.

Elektriohud

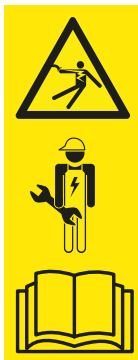

Pinge all olevate masinaosade puutumisel valitseb elektrilöögist tulenev eluohut, nt traktori pardavõrgu lühise korral.

- Laske elektriseadme installatsiooni- ja hooldustöid teostada ainult elektrikalisikutel.
- Järgige traktori kasutusjuhendit.



Ülestõstetud lauplaaduri pörkumisel vastu kõrgepingeliine valitseb eluohut.

- Ärge tõstke üldkasutatavatel teedel sõitmisel lauplaadurit kõrgemale kui 4 m.
- Hoidke piisavat vahekaugust elektriliinideni.
- Hoidke tundmatu nimipingel korral elektriliinidest vähemalt 4 m kaugusele.

Emissioonidest tulenevad ohud



Masina pideva tavakäituse korral võivad traktori ja hüdroseadme mürataseme tõttu tekkida kuulmiskahjustused.

- Kasutage alati isiklikku kuulmiskaitsevahendit.
- Järgige erieeskirju üldkasutatavatel teedel käituse kohta ja masinate kasutamisel välitingimustes.

Ohud pakendamisel ja transportimisel



Kui lauplaadur läheb ümber, kaldub või kukub tõstevahendi pealt maha, valitseb muljumisest, löögist või kinniilumisest tulenev vigastusoht.

- Jälgige kõikide ettevalmistustööde juures alati seisukindlust.
- Suunake abistavad isikud vahetust ohutsoonist lauplaaduri all eemale.



Kui lauplaadur ei ole nõuetekohaselt peale laaditud ja fikseeritud, valitseb lauplaaduri transportimisel õnnetusoht.

- Kinnitage ja transportige lauplaadurit nõuetekohaselt.

Ohud kasutuselevõtmiseks tehtava montaaži juures



Raskete masinaosade ning samuti lauplaaduri halvasti käsitletavate komponentide tõstmisel ja käitlemisel valitseb vigastusoht.

- Tõstke raskeid ja halvasti käsitletavaid masinaosasid ainult koos teise isikuga.
- Vältige õige tõstmise abil seljavigastusi.

Ohud lauplaaduri külge- ja lahtiühendamisel



Vigastusoht valitseb siis, kui lauplaadur külge- ja lahtiühendamisel ümber läheb või lahtiühendatud lauplaadur puuduva seisukindluse tõttu ümber läheb.

- Jälgige lauplaaduri ja traktori seisukindlust.
- Järgige selles kasutusjuhendis toodud juhiseid ja järjestust lauplaaduri nõuetekohaseks külge- ja lahtiühendamiseks.
- Kontrollige lauplaaduri nõuetekohast lukustust.



Kehaosade muljumisoht valitseb tugiseadiste käsitlemisel lauplaaduri lahtiühendamiseks, eelkõige ebatasase pinnase korral.

- Järgige selles kasutusjuhendis toodud juhiseid ja järjestust tugiseadiste nõuetekohaseks käsitlemiseks.

Ohud tööseadiste külge- ja lahtiühendamisel



Kui kasutatakse sobimatuid tööseadiseid või kasutatavad tööseadised koormatakse üle, siis valitseb tööseadiste allakukkumisest või lauplaaduri kontrollimatust allalangemisest tulenev raskete vigastuste ja eluoht.

- Enne kasutamist kontrollige tööseadiste sobivust.
- Kontrollige tööseadise nõuetekohast lukustust tööseadise mitmekordsel langetamisel maapinnale.
- Teostage lukustuse visuaalne kontrollimine.
- Teostage tööseadise hüdrauliline lukustamine ainult kõrgusel kuni 1,5 m.
- Kontrollige tööseadise nõuetekohast talitlust enne töö alustamist üks kord ilma lastita.

Ohud kaevetööde teostamisel



Kaevetööde teostamisega kaasneb pinnases asuvate kaablitega kokkupõrke tõttu oht elule ja plahvatusoht.

- Veenduge enne kaevetöid, et pinnases ei ole elektrikaableid.
- Veenduge enne kaevetöid, et pinnases ei ole gaasitorustikke.

Ohud laadimistöodel



Lastide laadimisel ja transportimisel valitseb raskete vigastuste ning samuti eluoht, kui lauplaadurit juhitakse ühepoolset, kui lasti tõstetakse liiga kõrgele üle juhikoha või kasutatakse sobimatuid tööseadiseid.

- Kabiini ja/või kukkuvate objektide kaitse/ümberminekukaitsetarindi puudumisel kandke töösisekorraeeskirjade raamides hoolt nende hilisema paigaldamise eest.
- Kabiini ja turvaseadiste puudumisel ärge mitte kunagi tõstke lasti üle juhikoha.
- Kasutage ainult sobivaid tööseadiseid, mille korral on nt tagasiveerimine ja juhikohale kukkumine välistatud.

Ohud lauplaaduri käitamisel



Tööde teostamisel kallakul, kurvides sõitmisel, tagasilla liiga väikese koormuse ja laaditava materjali juurde viltusel sõitmisel valitseb traktori ümbermineku tõttu raskete vigastuste või eluoht.

Oht suureneb kõrgele ülestõstetud lauplaaduri korral kõrgendatud raskuskeskme asendi tõttu.

- Sõitke kallakul töötamisel ettevaatlikult. Ärge mitte kunagi sõitke ülestõstetud lastiga kallaku suhtes risti.
- Jälgige piisava tasase aluspinna olemasolu.
- Vähendage kurvides sõitmisel kiirust ja langetage lasti.
- Ärge mitte kunagi hakake kõrgele ülestõstetud ja täislaaditud lauplaaduriga sõitma äkiliselt.
- Järgige ja pidage kinni traktori maksimaalsest lastist.
- Kasutage alati traktori tagaosale kinnitatud piisavalt dimensioonitud vastukaalu.
- Ebastabiilsuse või kaldumise korral langetage lauplaadur ja jääge juhikabiini.
- Sõitke otse laaditava materjali juurde ja ärge keerake laaditava materjali sisse sõitmisel rooli.
- Kasutage turvarihmasid.
- Ühendage piduripedaalid kokku.
- Lülitage esisilla vedrustus välja.
- Seadistatava rööpmelaiusega traktorid: reguleerige maksimaalselt seadistatav rööpmelaius.

Kui traktor ja lauplaadur ei ole üldkasutatavatel teedel sõitmiseks nõuetekohaselt ette valmistatud ja neid ei kasutata vastavalt, siis valitseb üldkasutatavatel teedel sõitmisel kasutaja ja teiste liiklejate suhtes raskete vigastuste ja eluoht.

- Sõitke üldkasutatavatel teedel ainult ilma koormata.
- Lülitage hüdroseade enne üldkasutatavatel teedel sõitmist välja ja blokeerige.
- Tõstke lauplaadur üles.

Allakukkuvast lastist tulenevad ohud

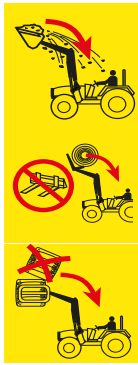

Valitseb eluoht ülestõstetud lastide tõttu, mis võivad juhikohale kukkuda. Risk suureneb kaubaaluste või ümarballide tõstmisel juhikabiinist kõrgemale ja tööde teostamisel kallakul. Ka tavalised kaitsesüsteemid (ümberminekukaitsetarind ÜMK, kukkuvate objektide kaitse FOPS) ei paku täielikult piisavat kaitset.

- Kallakul töötades vähendage tööseadise täitumust ja langetage lasti.
- Kontrollige tööseadise kallet. Ärge kallutage tööseadist liiga kaugemale.
- Kasutage tööseadiseid, mis on kujundatud selliselt, et need takistavad lastide allakukkumist juhiistmele.
- Kasutage tükikauba laadimiseks ainult selleks ettenähtud tööseadiseid (nt ümarballide jaoks pallihaaratseid või aluste jaoks alusekahvleid).
- Tõstke kaubaaluseid või ümarpalle üksikult. Ärge mitte kunagi virnastage mitut lasti üksteise peale, kuna ülemised lastid võivad kukkuda juhiistmele.
- Kompenseerige ilma paralleelhoideta lauplaadurite puhul kaldenurga suurenemine tõstmisel tööseadise raputamise abil.
- Ärge käitage tagurdamisel ilma mehaanilise paralleelhoidemoodulita lauplaadurit.
- Ärge tõstke ilma kabiinita või 4-posti ümberminekukaitsetarindita traktorite puhul suuri lastiosasid, eelkõige palle, tõstehaara pöördepunktist kõrgemale.
- Jälgige koormat tõstmise ajal. Ärge tõstke koormat tagurpidi sõites.

Ohud korrashoiutööde juures



Asjatundmatult läbiviidud korrashoiutööd (korrashoid ja puhastamine, hooldus, remont) mõjutavad lauplaaduri ohutust.

- Kontrollige lauplaaduril regulaarselt puuduste esinemist.
- Kontrollige regulaarselt lisamoodulitel (konsoolidel) kahjustuste (mõrade) esinemist.
- Viige korrashoiu- ja puhastustööd läbi nõuetekohaselt.
- Laske remondimeetmed läbi viia ainult volitatud erialapersonalil.

2.8 Ohutsoonid

Lauplaaduri juures ja ümber asuvad järgmised kasutaja ohutuse või teiste isikute ohutuse suhtes kõrgendatud ohuga tsoonid:



pn 3 Pealtvaade (ülevalt poolt)

Selgitus

- 1 Töötsoon (kollane)
- 2 Väline ohutsoon (oranžilt viirutatud)
- 3 Sisene ohutsoon (punane)

Ohutsoon	Kirjeldus	Ohud
Töötsoon	Lauplaaduriga traktori kogu võimalik liikumistsoon laadimistöö ajal.	<ul style="list-style-type: none"> • Töötsoonis viibimine kujutab endast riski.
Väline ohutsoon	Traktori ja lauplaaduri kogu käitustsoon ning samuti tsoon, kuhu võivad traktor või lauplaadur õnnetuse korral ümber kukkuda: <ul style="list-style-type: none"> • külgsuunas (vasakul ja paremal): traktori kõrgus koos maksimaalselt ülestõstetud lauplaaduriga (koos tööseadisega) • ees ja taga: pool traktori kõrgust koos maksimaalselt ülestõstetud lauplaaduriga (koos tööseadisega) 	<ul style="list-style-type: none"> • Traktori ümberkukkumisel või koorma allakukkumisel võivad inimesed saada raskeid vigastusi.
Sisene ohutsoon	Tsoon traktori ja lauplaaduri juures ja ümber, eelkõige traktori rataste vahel, vahetult traktori ees ja taga ning samuti lauplaaduri juures ja all.	<ul style="list-style-type: none"> • Inimesi võidakse traktori rataste vahele kinni kiiluda. • Traktori juht võib inimesi mitte märgata ja neist üle sõita. • Liikuvad masinaosad võivad kontrollimatult liikuda ja sealjuures inimesi muljuda ja vigastada.

➤ Jälgige ohutsoone ja suunake kõrvalised isikud nendest tsoonidest välja.

2.9 Kaitseeadised

Lauplaadur on varustusest sõltuvalt varustatud järgmiste kaitse- või turvaseadistega:

Kaitse-/turvaseadised	Funktsioon
Turvakleebised	Turvakleebised hoiatavad ohukohtades ohtude eest (vaata 2.10 Turvakleebised).
Langetuskaitse	Langetuskaitse kaitseb lauplaaduri soovimatu langetamise eest tööde puhul, mille juures on vajalik täiendava isiku kohalolek lauplaaduri töö- või ohutsoonis (vaata 4.8 Langetuskaitse).

2.10 Turvakleebised

Turvakleebised hoiatavad ohukohtades ohtude eest ja on lauplaaduri turvavarustuse tähtsaks koostisosaks.

- Puhastage määrduvad turvakleebised.
- Asendage kahjustatud või loetamatud turvakleebised (vaata 10.1 Varuosad).
- Vajadusel varustage uued varuosad vastavate turvakleebistega.

Turvakleebiste asukoht lauplaaduri peal

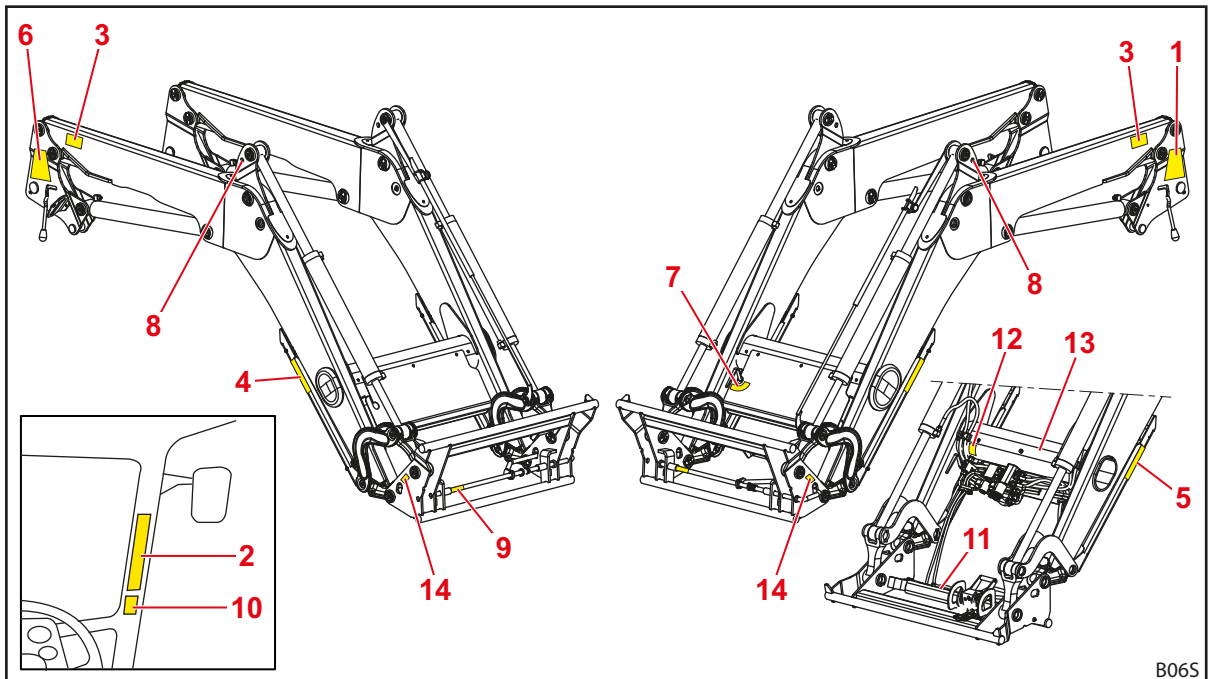

jn 4 Lauplaadur FZ (näitlik joonis)

Selgitus

- 1 Ohutusjuhised vasaku toe peal
- 2 Ohutusjuhised traktori juhikabiinis
- 3 Ohutusjuhised vasaku ja parema tõstehaara peal
- 4 Ohutusjuhised parema tugiseadise peal
- 5 Ohutusjuhised vasaku tugiseadise peal
- 6 Juhised lauplaaduri külge- ja lahtiühendamiseks parema toe peal
- 7 Comfort-Drive'i käsitsemise juhised risttoru peal
- 8 Juhis kraanaga transportimisel konksu kohta avause kohal, all või kõrval (lauplaaduril FZ juhtnurgiku juures, lauplaaduril FS raami peal)
- 9 Kleebis turvalise manuaalse tööseadise lukustuse kohta lukustuspistiku peal
- 10 Hüdraulilise tööseadise lukustuse ohutusjuhised juhikabiinis (lisavarustus)
- 11 Hüdraulilise tööseadise lukustuse ohutusjuhised katteplaadil (lisavarustus)
- 12 Ohutusjuhised surve all õli kohta kattepaneeli all risttoru peal (lisavarustus)
- 13 Ohutusjuhised survemahuti kohta mahuti peal risttoru küljes (lisavarustus)
- 14 Lauplaaduri tõstehaara töösooni ohutusjuhised vahetusraami juures paremal ja vasakul

Turvakleebiste kirjeldus

i Numeratsioon vastab asenditele lauplaaduri peal (vaata *Turvakleebiste asukoht lauplaaduri peal*).

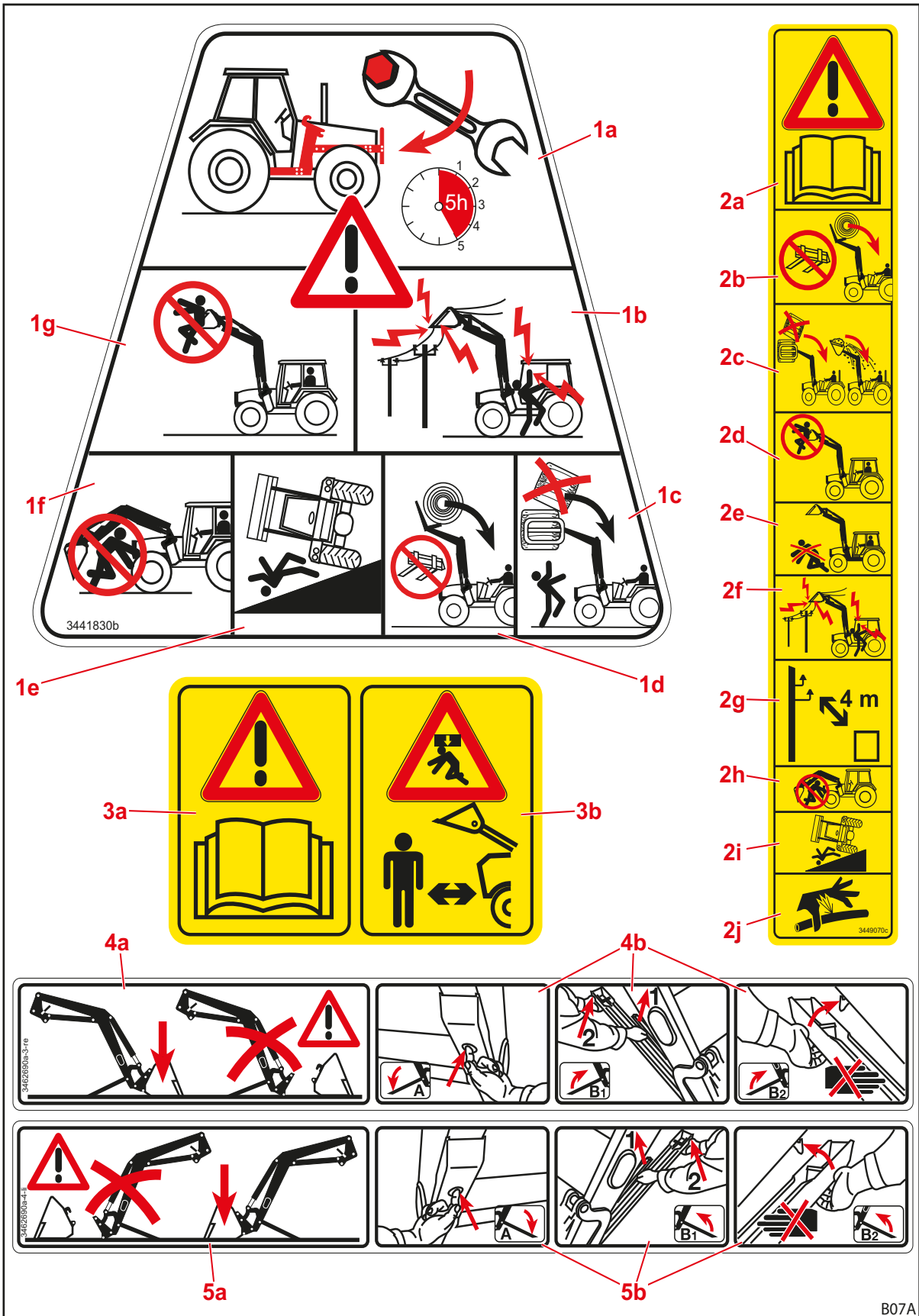

jin 5 Turvakleebiste asukohad 1-5

Asukoht	Kirjeldus
1a	Pingutage kõiki paigalduskomplekti kinnituspolte esimese 5 töötunni möödumisel.
1b	Hoidke piisavat vahekaugust elektriliinideni.
1c	Ärge asetage mitut lasti üksteise peale.
1d	Lasti allakukkumise vältimiseks kasutage ainult sobivaid tööseadiseid.
1e	Ülestõstetud lauplaaduri korral on suurem kaldumisoht.
1f	Ärge viibige ülestõstetud lauplaaduri all.
1g	Ärge tõstke või transportige lauplaaduriga inimesi.
2a	Järgige kasutusjuhendit.
2b	Lasti allakukkumise vältimiseks kasutage ainult sobivaid tööseadiseid.
2c	Ärge asetage mitut lasti üksteise peale. Jälgige tööseadise kallet.
2d	Ärge tõstke või transportige lauplaaduriga inimesi.
2e	Ärge viibige lauplaaduri töötsoonis.
2f	Hoidke piisavat vahekaugust elektriliinideni.
2g	Hoidke kõrgepingeliinideni vähemalt 4 m vahekaugust.
2h	Ärge viibige ülestõstetud lauplaaduri all.
2i	Ülestõstetud lauplaaduri korral on suurem kaldumisoht.
2j	Ettevaatust hüdroõli on suure surve all.
3a	Järgige kasutusjuhendit.
3b	Ärge viibige lauplaaduri töötsoonis. Allakukkuvast lastist tulenev võimalik oht.
4a	Ühendage lauplaadur lahti ainult koos vähemalt 70 kg kaaluva külgeühendatud tööseadisega.
4b	Toimimisviis tugiseadiste väljapööramiseks.
5a	Ühendage lauplaadur lahti ainult koos vähemalt 70 kg kaaluva külgeühendatud tööseadisega.
5b	Toimimisviis tugiseadiste väljapööramiseks.

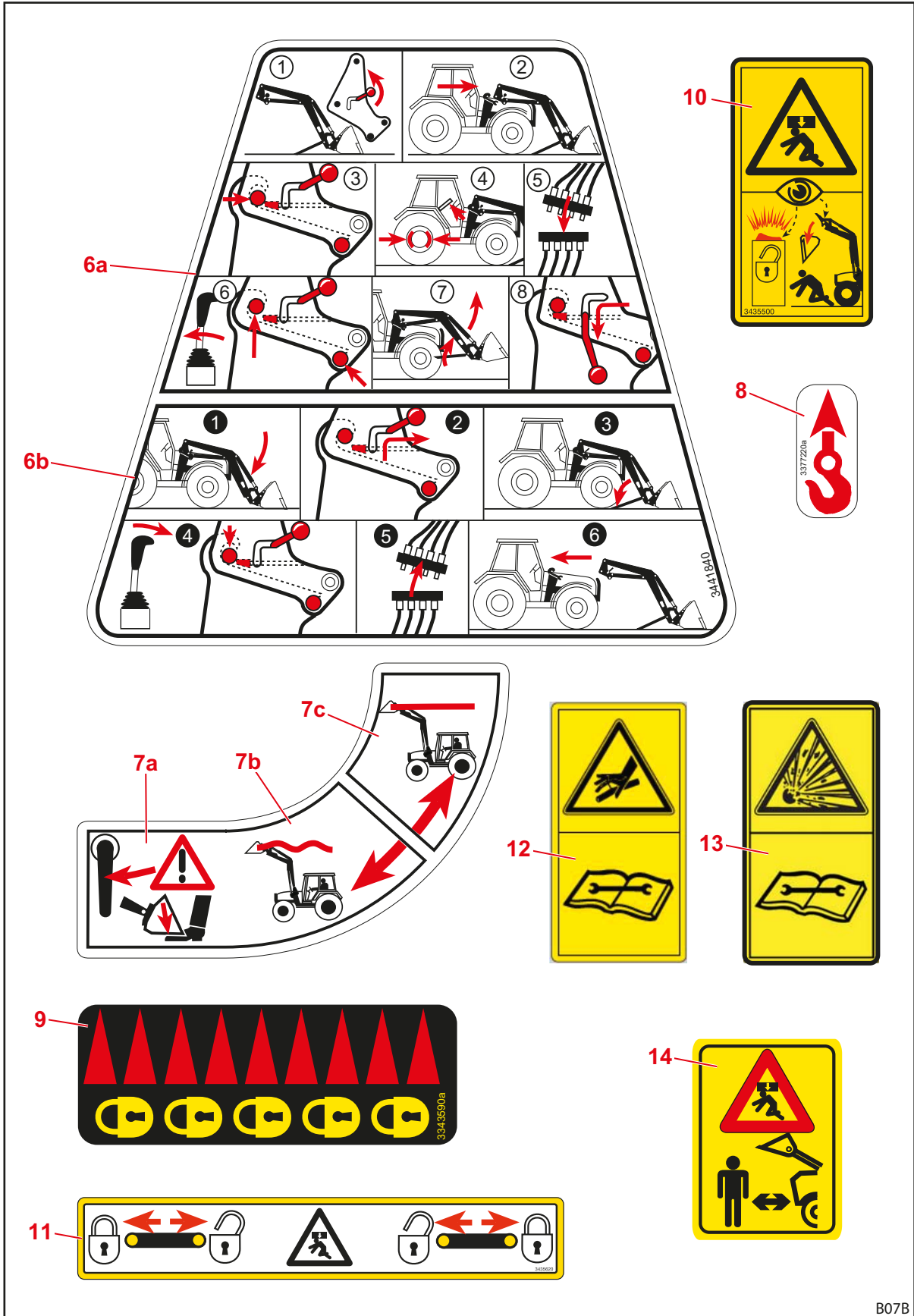

jn 6 Turvakleebiste asukohad 6-14

B07B

Asukoht	Kirjeldus
6a	Juhend lauplaaduri külgeühendamiseks.
6b	Juhend lauplaaduri lahtiühendamiseks.
7a	Comfort-Drive'i sisselülitamisel langeb lauplaadur alla.
7b	Hoova asend Comfort-Drive'i sisselülitamiseks.
7c	Hoova asend Comfort-Drive'i väljalülitamiseks.
8	Kinnituspunktid lauplaaduri transportimiseks kraana abil.
9	Mehaanilise tööseadise lukustuse lukustatud asendi tähistus.
10	Ettevaatust hüdraulilise tööseadise lukustuse kasutamisel ja inimeste viibimisel lauplaaduri läheduses.
11	Hüdraulilise tööseadise lukustuse poldi asend.
12	Hüdraulikasüsteemi õli on surve all. Eemaldage ja remontige alles peale surve langetamist paigaldusjuhendis või traktori kasutusjuhendis toodud juhiste järgi.
13	Survemahuti on gaasi- ja õlisurve all. Teostage eemaldamist ja remonti ainult paigaldusjuhendis toodud juhiste järgi.
14	Ärge viibige lauplaaduri töötsoonis. Allakukkuvast lastist tulenev võimalik oht.

2.11 Nõuded personalile

Kasutusjuhendis eristatakse järgnevaid isikuid:

- Käitaja
- Erialapersonal
- Spetsialist

Kõik isikute grupid peavad olema kasutusjuhendi läbi lugenud ja sellest aru saanud. Tabelis on loetletud täiendavalt vastavad kvalifikatsioonid ning pädevused.

Personal	Kvalifikatsioon/vastutus
Käitaja	<ul style="list-style-type: none">• vastutab lauplaaduri nõuetekohase käituse eest• instrueerib erialapersonali lauplaaduri käsitsemise osas• tagab lauplaaduri regulaarse kontrollimise ja hoolduse spetsialiseeritud remonditöökojas
Erialapersonal	<ul style="list-style-type: none">• vastutab lauplaaduri nõuetekohase käituse eest• on kehaliselt suuteline lauplaadurit ja traktorit kontrollima• tagab lauplaaduri regulaarse hoolduse• tunneb liikluseeskirjade olulisi reegleid• omab nõutavat juhiluba• oskab traktoreid turvaliselt juhtida
Spetsialist	<ul style="list-style-type: none">• viib läbi korrashoiutööd (hoolduse ja remondi)• omab tunnustatud kvalifikatsiooni tõendavat dokumenti või erialateadmisi, mis on kehtivate eeskirjade, reeglite ja direktiivide järgimisel määravaks



Tõid masina elektriliste komponentide juures võib teostada ainult elektrialaisik elektrotehnilisi eeskirju järgides.

Keevitustöid võib teostada ainult volitatud remonditöökojas.

2.12 Hädaolukorras käitumine

- Rakendage järgnevaid meetmeid, et vältida hädaolukorras täiendavaid kahjusid:
 - (1) Tõkestage õnnetuskoht nõuetekohaselt.
 - (2) Andke esmaabi (vajadusel).
 - (3) Helistage päästeteenistusse, kirjeldage olukorda lühidalt ja asjalikult. Oodake küsimusi.
 - (4) Teavitage tööandjat või käitajat.

2.12.1 Käitumine traktori kaldumisel või ümberminekul

- Lauplaaduriga traktori kaldumisel või ümberminekul järgige järgnevaid juhiseid:
 - (1) Langetage lasti.
 - (2) Jääge kuni professionaalse abi saabumiseni juhikabiini.

2.12.2 Käitumine õhuliinide pinge ülelöökide puhul

Õhuliinide läheduses võivad kergesti tekkida pinge ülelöögid, mis põhjustavad traktoril väliselt kõrge elektripinge. Selle tõttu tekivad maapinnal masina ümber suured pingeerinevused.

Pinge ülelöögi korral:

- Ärge lahkuge juhikabiinist.
- Ärge puutuge metallosi.
- Ärge looge maapinnaga ühendust.
- Hoiatage kõrvalisi isikuid ja takistage nende lähenemist.
- Laske vool välja lülitada.
- Oodake professionaalset päästeteenistust.

Kui juhikabiinist lahkumine on siiski vajalik, nt ähvardava põlenguohu tõttu:

- Hüpake traktorist eemale ja ärge puutuge seda.
- Eemalduge traktorist väikeste sammudega.

3 Ehitus

3.1 Lauplaaduri FS ehitus

Lauplaadurid FS koosnevad järgmistest põhikomponentidest:

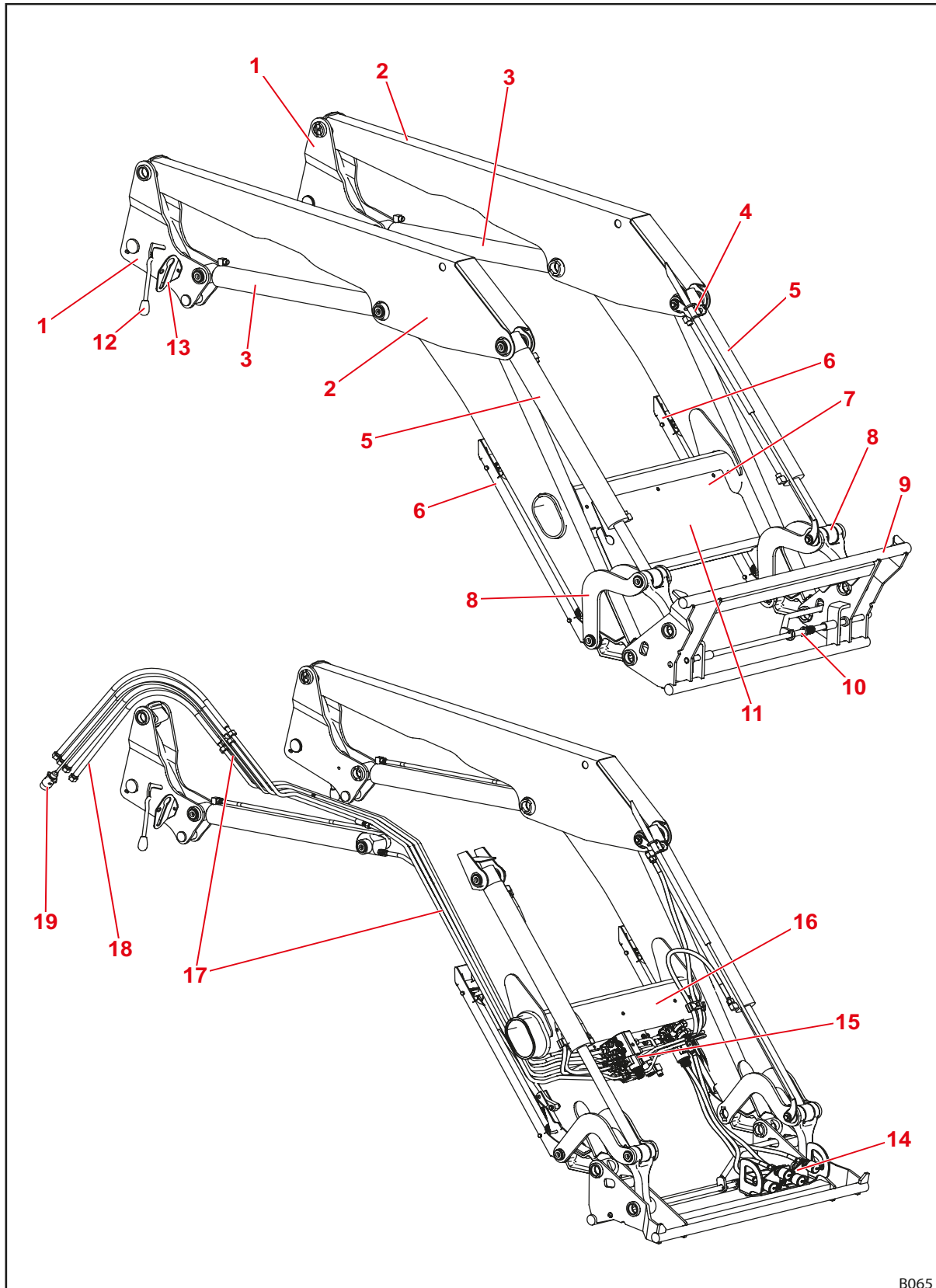

B065

jn 7 Lauplaadur FS

Selgitus

- 1 Toed (sisseliikumissüsteem)
- 2 Tõstehaar (põhiraam)
- 3 Tõstesilinder: hüdrosilinder tõstmiseks ja langetamiseks
- 4 Tõõseadise asendi visuaalse näidu ülemine kinnitus
- 5 Tõõseadise silinder: hüdrosilinder kopa tühjendamiseks ja kopa täitmiseks (diferentsiaalsilinder)
- 6 Tugiseadised
- 7 Tüübisilt
- 8 Tõstemehaanika kopa tühjendamiseks/täitmiseks
- 9 Euro vahetusraam (tõõseadise kinnitus)
- 10 Tõõseadise lukustus
- 11 Hüdraulika- ja elektriliitmike ja lisavarustuste kate
- 12 Lauplaaduri lukustus
- 13 Muhvikinnitus
- 14 Hüdromuhv 3. ja 4. juhtkontuuri või REAL³ jaoks (lisavarustus)
- 15 Hüdraulika- ja elektriliitmikud, lisavarustuste ventiilid
- 16 Risttoru
- 17 Hüdrotorud
- 18 Hüdrovoolikud traktorini (ühendusliides lisamooduli küljes)
- 19 Ühenduskaabel (lisavarustus, võimalikud on erinevad mudelid)



Ehituslikke suurusi vaata *11 Tehnilised andmed*.

3.2 Lauplaaduri FZ ehitus

Lauplaadurid FZ on täiendavalt varustatud paralleelhoidemooduliga ning need koosnevad järgmistest põhikomponentidest:

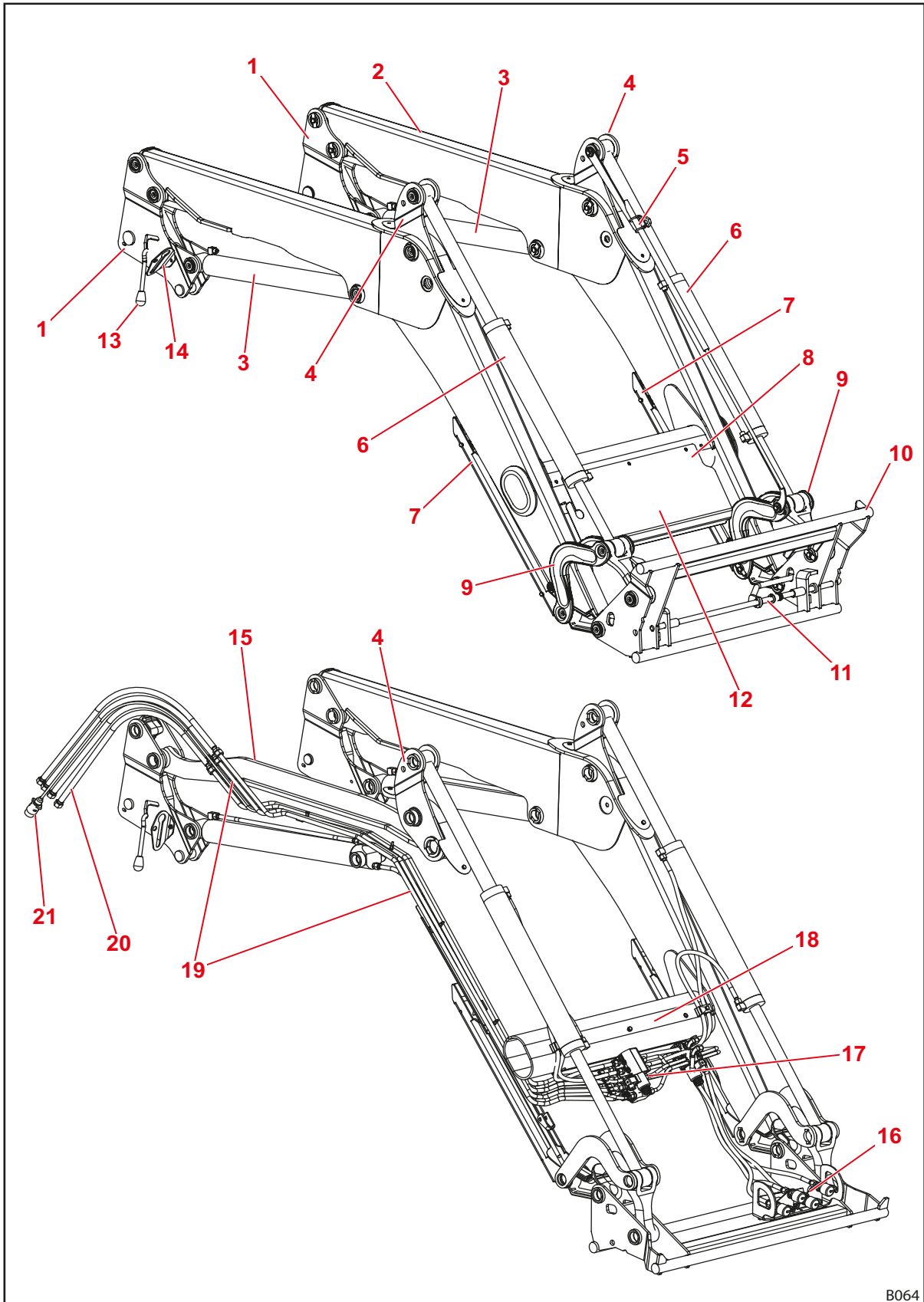

B064

jn 8 Lauplaadur FZ

Selgitus

- 1 Toed (sisseliikumissüsteem)
- 2 Tõstehaar (põhiraam)
- 3 Tõstesilinder: hüdroasilinder tõstmiseks ja langetamiseks
- 4 Paralleelhoide juhtnurgik
- 5 Tõõseadise asendi visuaalne näit
- 6 Tõõseadise silinder: hüdroasilinder kopa tühjendamiseks ja kopa täitmiseks (sünkroonsilinder)
- 7 Tugiseadised
- 8 Tüübisilt
- 9 Tõõstemehaanika kopa tühjendamiseks/täitmiseks
- 10 Euro vahetusraam (tõõseadise kinnitus)
- 11 Tõõseadise lukustus
- 12 Hüdraulika- ja elektriliitmike ja lisavarustuste kate
- 13 Lauplaaduri lukustus
- 14 Muhvikinnitus
- 15 Paralleelhoide juhtlatt
- 16 Hüdrojuhvid 3. ja 4. juhtkontuuri või REAL³ jaoks (lisavarustus)
- 17 Hüdraulika- ja elektriliitmikud, lisavarustuste ventiilid
- 18 Risttoru
- 19 Hüdrotorud
- 20 Hüdrovoolikud traktorini (ühendusliides lisamooduli küljes)
- 21 Ühenduskaabel (lisavarustus, võimalikud on erinevad mudelid)



Ehituslikke suurusi vaata 11 *Tehnilised andmed*.

3.3 Varustusvariandid

Tabelis on toodud lauplaadurite FS ja FZ erinevad varustusvariandid:

Varustus	Lauplaadur			
	FS	FS-kiirkäik	FZ	FZ-L
Põhivarustus				
Paralleelhoidemoodul (mehaaniline)	—	—	●	●
Vahetusraam				
Euro	●	●	●	●
SMS	○	○	○	○
Skid-Steer	○	○	○	○
Euro-FR kombiraam	○	○	○	○
Euro-SMS kombiraam	○	○	○	○
Euro-Alö kombiraam tüüp 3	○	○	○	○
Tööseadise lukustus				
mehaaniline	●	●	●	●
hüdrauliline	○	○	○	○ ⁽¹⁾
Hüdraulika- ja elektriliitmikud				
4 pistikmuhvi	●	●	●	●
7-kontaktiga elektripistik	○	●	○	●
Hydro-Fix mitmik-hüdro-muhvid	○	○	○	○
Hydro-Fix mitmikmuhvid hüdraulika ja elektriliitmike jaoks	○	○	○	○
Traktoripõhine Multikuppler	(○)	(○)	(○)	(○)
Lisafunktsioonid				
Comfort-Drive (mehaaniline käitamine)	○	○	○	○ ⁽¹⁾
Comfort-Drive (elektriline käitamine)	○	○	○	○
3. juhtkontuur ⁽²⁾	○	○	○	○ ⁽¹⁾
4. juhtkontuur ⁽²⁾	○	○	○	○
REAL ³⁽²⁾	○	—	○	○ ⁽³⁾
Kiirkäigul tühjendamine	—	●	—	—
Kiirtühjendamine	—	—	—	●
Return-To-Level	—	—	—	●
Kaamerasüsteem	○	○	○	○ ⁽¹⁾

● = seeria, ○ = lisavarustus, — = pole saadaval, () = mitte kõikide traktorite jaoks

(1) FZ 100 standardvarustus

(2) valikuliselt keermesliitmike, pistikmuhvide või mitmikmuhvidega

(3) mitte FZ 100 puhul

3.4 Traktori külge kinnitamine

Lauplaadur kinnitatakse traktori külge paigalduskomplekti abil. Paigalduskomplekt koosneb järgmistest komponentidest:

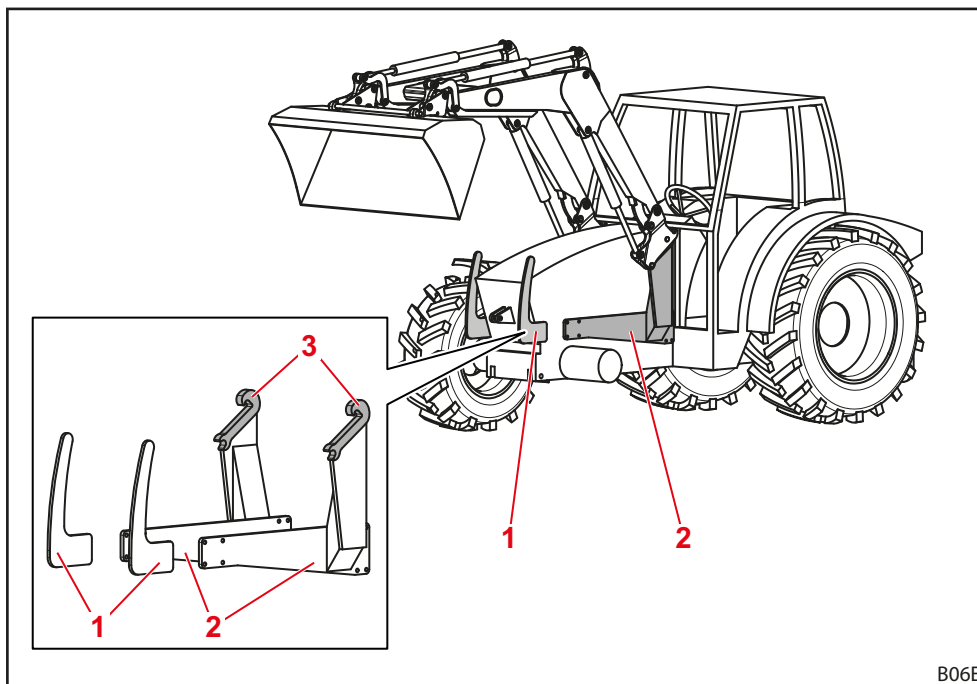

jn 9 Paigalduskomplekt traktori jaoks

Selgitus

- 1 Esikaitse vasakul ja paremal
- 2 Lisamoodulid vasakul ja paremal
- 3 Kinnitused/kinnitushaagid

Need komponendid jäävad traktori külge jäigalt monteerituks. Traktori mudelist sõltuvalt võivad need välja näha erinevalt.

- Järgige paigalduskomplekti paigaldusjuhendit.
- Järgige eeskirju muudetud tühikaalu traktori dokumentidesse sissekandmise kohta.



Lauplaadurit on eranditult lubatud monteerida traktori külge, kui juurdekuuluv paigalduskomplekt on juba monteeritud. Paigalduskomplekti montaaži traktori külge võib eranditult läbi viia volitatud remonditöökoda.

3.5 Vahetusraam

Vahetusraam on lauplaaduri jäik koostisosa. Erinevad tüübid on konstrueeritud ja kohandatud selle tüübi standardiseeritud tööseadiste kinnitamiseks.

Põhimõtteliselt on lauplaadurite FS ja FZ 8 kuni 80.1 jaoks saadaval järgmised vahetusraamid:

- Euro-vahetusraam
- SMS vahetusraam
- Kombineeritud vahetusraam Euro-SMS
- Kombineeritud vahetusraam Euro-Alö3
- Kombineeritud vahetusraam Euro-FR
- Skid-Steer vahetusraam

Vahetusraamide põhivarustuse hulka kuulub mehaaniline tööseadise lukustus, samas võib lisavarustusena olla monteeritud hüdrauliline tööseadise lukustus (vaata 4.1 Tööseadise lukustus).

Lauplaaduri FZ 100 jaoks on saadaval tugevdatud Euro-vahetusraam, mis on alati varustatud hüdraulilise tööseadise lukustusega.



Järgnevalt kujutatakse vahetusraame ilma tööseadiseta.

3.5.1 Euro-vahetusraam

Need vahetusraamid monteeritakse lauplaadurite FS ja FZ 8 kuni 80.1 külge.

Need on ette nähtud tööseadiste kinnitamiseks Euro-standardi järgi.

Tööseadise silindri abil kallutatakse vahetusraami selle pöördepunkti ümber.

Lisavarustusena saab kinnituse külge monteerida muhve 3. ja 4. juhtkontuuri jaoks (vaata 4.9.1 Täiendavad juhtkontuurid).

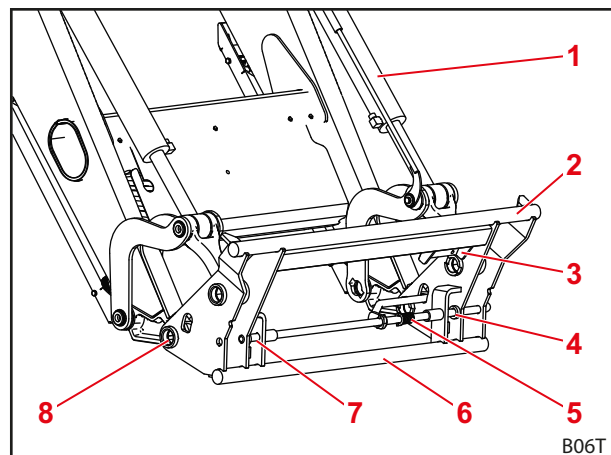

jn 10 Euro-vahetusraam

Selgitus

- 1 Tööseadise silinder
- 2 Ülemine risttala
- 3 Hüdroühvidega kinnitus 3./4. juhtkontuuri jaoks
- 4 Kinnitus vasakul
- 5 Vedru
- 6 Alumine risttala
- 7 Kinnitus paremal
- 8 Pöördepunkt

3.5.2 SMS vahetusraam

Need vahetusraamid monteeritakse lauplaadurite FS ja FZ 8 kuni 80.1 külge.

Tööseadis kinnitatakse ülemise risttala külge ja fikseeritakse lukustusega.

Talitusviis sarnaneb Euro-vahetusraamiga.

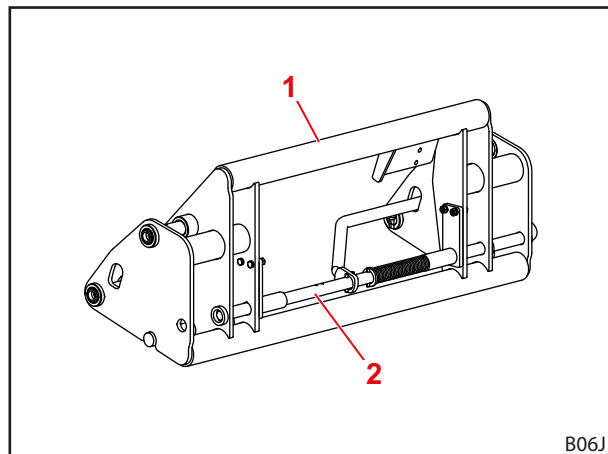

jn 11 SMS vahetusraam

Selgitus

- 1 Ülemine risttala
- 2 Lukustus

3.5.3 Kombineeritud vahetusraam Euro-SMS

Need vahetusraamid monteeritakse lauplaadurite FS ja FZ 8 kuni 80.1 külge.

Need on ette nähtud tööseadiste kinnitamiseks nii Euro-standardi kui ka SMS-standardi järgi.

Euro-tööseadised kinnitatakse välimiste poltide külge. SMS-tööseadised kinnitatakse risttala külge.

Talitusviis vastab Euro- või SMS-vahetusraamile.

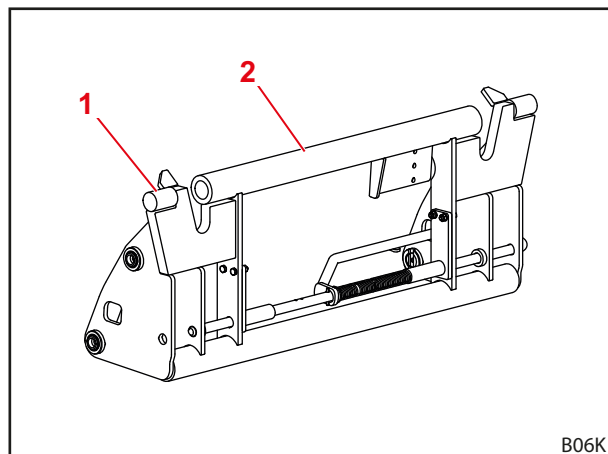

jn 12 Kombineeritud vahetusraam Euro-SMS

Selgitus

- 1 Välimine polt
- 2 Risttala

3.5.4 Kombineeritud vahetusraam Euro-Alö3

Need vahetusraamid monteeritakse lauplaadurite FS ja FZ 8 kuni 80.1 külge.

Need on ette nähtud tööseadiste kinnitamiseks nii Euro-standardi kui ka Alö3-standardi järgi.

Euro-tööseadised kinnitatakse välimiste poltide külge. Alö3-tööseadised kinnitatakse sisemiste poltide külge.

Talitusviis vastab Euro-vahetusraamile.

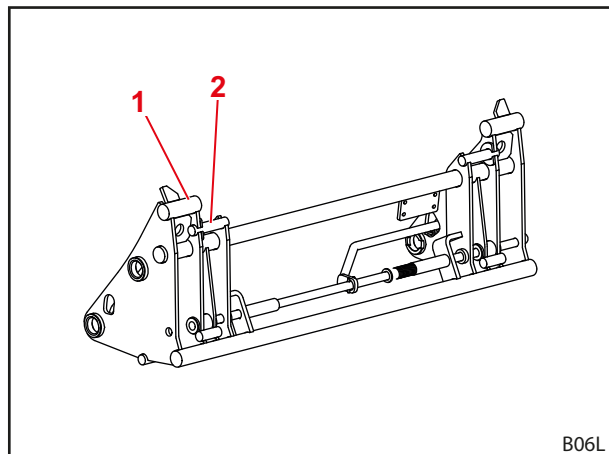

jn 13 Kombineeritud vahetusraam Euro-Alö3

Selgitus

- 1 Välimine polt
- 2 Sisemine polt

3.5.5 Kombineeritud vahetusraam Euro-FR

Need vahetusraamid monteeritakse lauplaadurite FS ja FZ 8 kuni 80.1 külge.

Need on ette nähtud tööseadiste kinnitamiseks nii Euro-standardi kui ka FR-standardi järgi.

FR-tööseadistega kasutamiseks tuleb monteerida mõlemad kinnitused väljastpoolt vahetusraami külge ja fikseerida rõngassplintidega. Euro-tööseadiste kasutamiseks fikseeritakse kinnitused tugiraami külge.

Talitusviis vastab Euro-vahetusraamile.

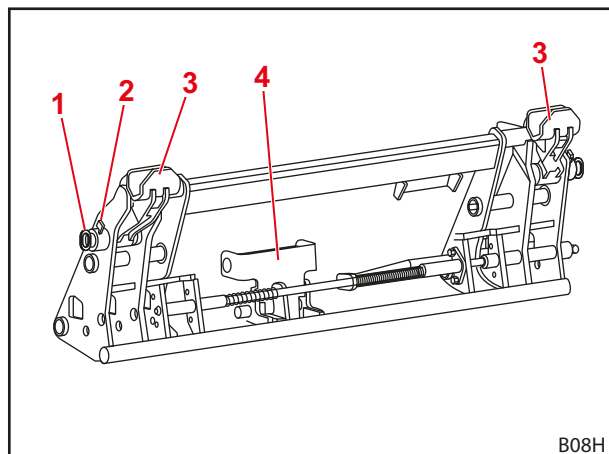

jn 14 Kombineeritud vahetusraam Euro-FR

Selgitus

- 1 Poldid
- 2 Rõngassplint
- 3 Kinnitused
- 4 Kinnituste tugiraam

3.5.6 Skid-Steer vahetusraam

Need vahetusraamid monteeritakse lauplaadurite FS ja FZ 8 kuni 20 külge.

Need on ette nähtud tööseadiste kinnitamiseks Skid-Steer-standardi järgi.

Hoova abil kinnitatakse tööseadis lukustushaakidega.

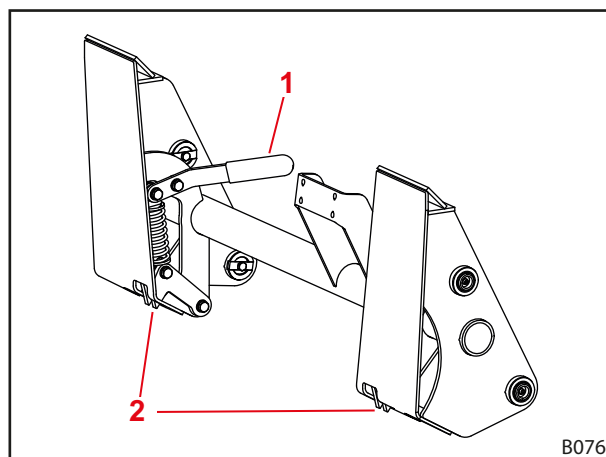

jn 15 Skid-Steer vahetusraam

Selgitus

- 1 Hoob
- 2 Lukustushaagid

3.5.7 Tugevdatud Euro-vahetusraam (FZ 100)

Need vahetusraamid sarnanevad ehituselt Euro-vahetusraamiga FS ja FZ 8 kuni 80.1. Samas on need ette nähtud suuremate koormuste jaoks ja alati varustatud hüdraulilise tööseadise lukustusega (vaata 4.1.2 Hüdrauliline tööseadise lukustus Hydro-Lock).

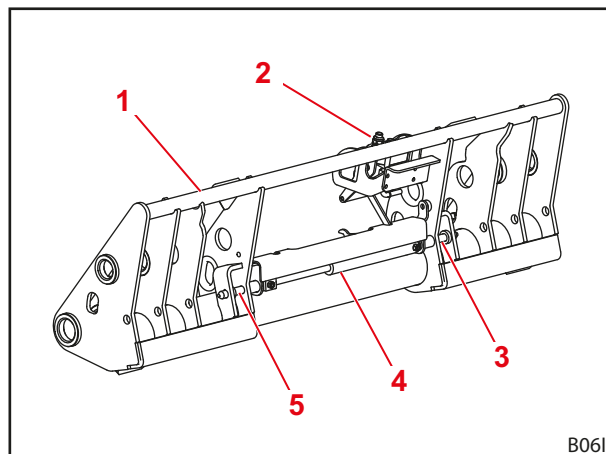

jn 16 Tugevdatud Euro-vahetusraam (FZ 100)

Selgitus

- 1 Ülemine risttala
- 2 Hüdromuhvidega kinnitus 3./4. juhtkontuuri jaoks
- 3 Lukustuspoltt (vasak)
- 4 Tööseadise lukustuse hüdrosilinder
- 5 Lukustuspoltt (parem)

3.6 Hüdروvoolikud

⚠ ETTEVAATUST
Väljatungivast hüdroõlist tulenev vigastusoht!

Kui hüdrovoolikuid ei lülitata enne ühendustoiminguid survevabaks, võib õli välja pritsida ja sealjuures nahka või teisi kehaosi (nt silmi) vigastada.

- ▶ Lülitage hüdraulika enne kõiki ühendustoiminguid alati survevabaks.
- ▶ Puhastage ühendusmuhve regulaarselt.

Traktor ja lauplaadur ühendatakse omavahel 4 hüdrovoolikuga, mis asuvad lauplaaduri paremal küljel.

Hüdrovoolik	Kaitsekatte värv	Kirjeldus
A1	kollane	Funktsioon <i>Tõstmine</i>
A2	sinine	Funktsioon <i>Kopa täitmine</i>
B1	roheline	Funktsioon <i>Langetamine</i>
B2	punane	Funktsioon <i>Kopa tühjendamine</i>

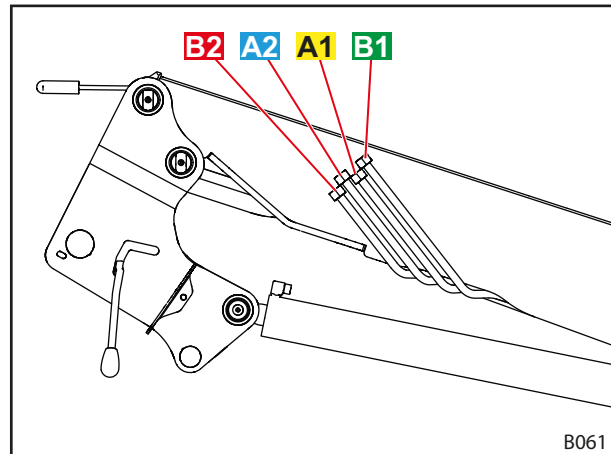

jn 17 Hüdrovoolikud

Lisavarustuse REAL³ puhul

Traktor ja lauplaadur ühendatakse omavahel 6 hüdrovoolikuga.

Hüdrovoolik	Kaitsekatte värv	Kirjeldus
A1	kollane	Funktsioon <i>Tõstmine</i>
A2	sinine	Funktsioon <i>Kopa täitmine</i>
B1	roheline	Funktsioon <i>Langetamine</i>
B2	punane	Funktsioon <i>Kopa tühjendamine</i>
A3	sinine	Funktsioon <i>REAL³</i>
B3	punane	Funktsioon <i>REAL³</i>

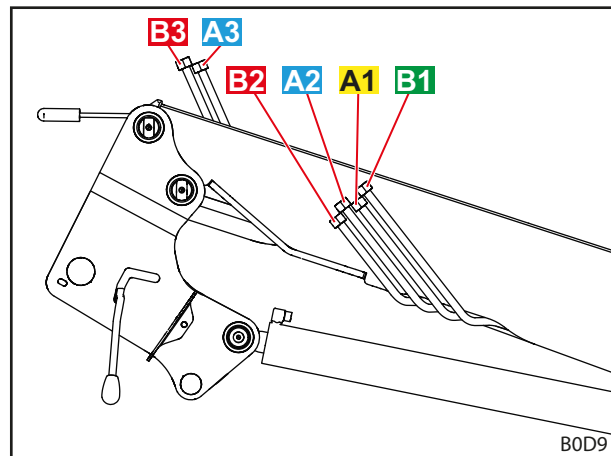
 jn 18 Hüdrovoolikud (lisavarustus REAL³)

3.7 Hüdromuhvid

3.7.1 Pistikmuhvid

Pistikmuhvide pistikud on lauplaaduri hüdروoolikute küljes.

Muhvid traktori jaoks asuvad paremal lisamoodulil. Need on hüdroventiili külge ühendatud kas otse või voolikute kaudu.

Kuuluvuse määramise lihtsustamiseks on pistikud ja muhvid märgistatud värviliste kaitsekatetega.

 Asendage koheselt kahjustatud või puuduvad tähistused (nt katted).

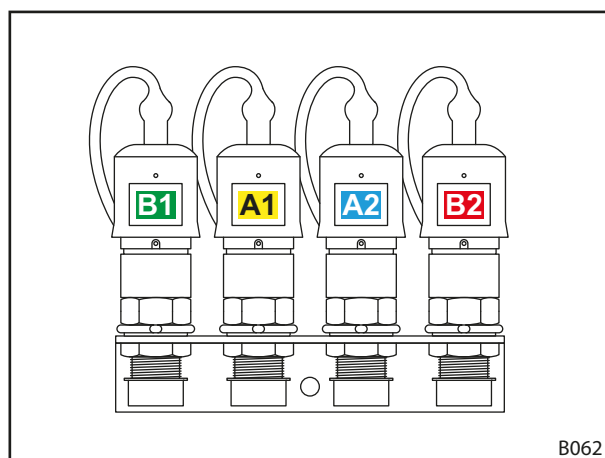

jn 19 Pistikmuhvid ühendatud

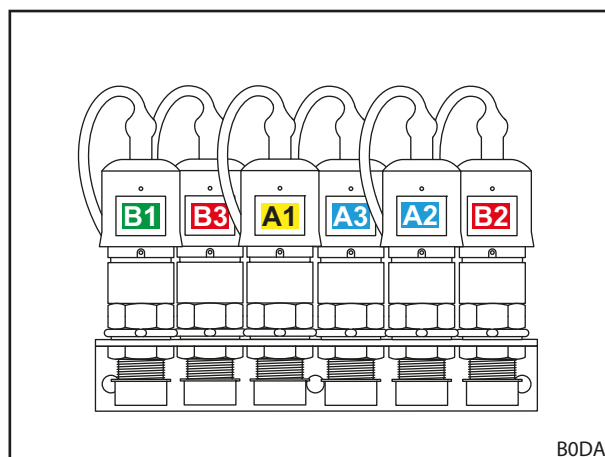

jn 20 Pistikmuhvid ühendatud (lisavarustus REAL³)

3.7.2 Hydro-Fix mitmikmuhv

Lisavarustusena võib lauplaadur olla varustatud Hydro-Fix-muhviga. See võimaldab kõikide hüdrovoolikute üheaegset ühendamist muhvidega.

Hydro-Fix-ülemine osa asub lauplaaduri hüdrovoolikute küljes. Hydro-Fix-alumine osa asub traktori paremal lisamoodulil.

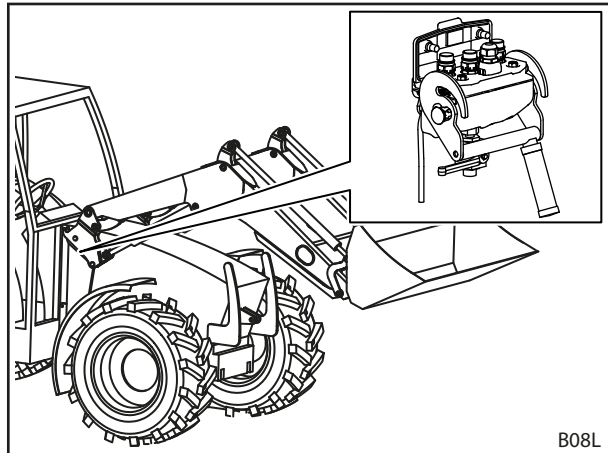

jn 21 Hydro-Fix: asukoht lauplaaduril

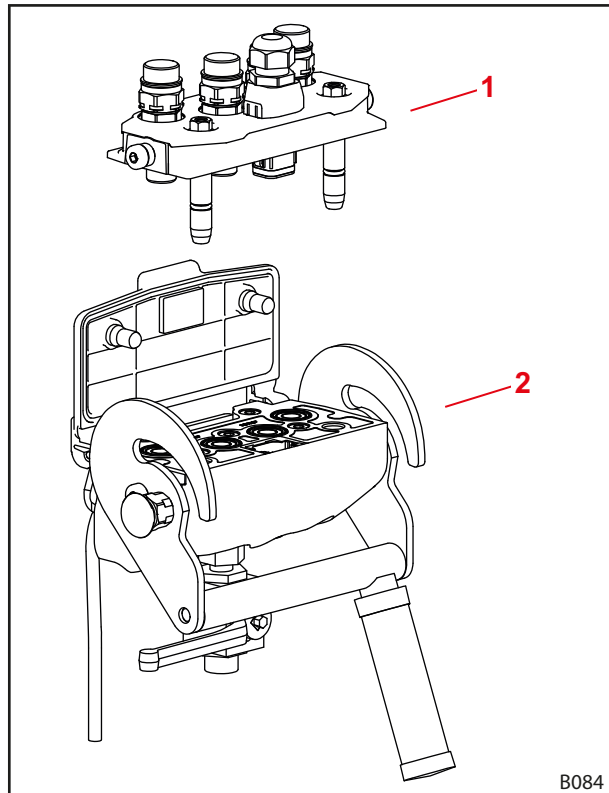

jn 22 Hydro-Fixi ehitus

Selgitus

- 1 Hydro-Fix-ülemine osa
- 2 Hydro-Fix-alumine osa

3.7.3 Tööseadis-Fixi mitmikmuhv

Lisavarustusena võib lauplaadur olla varustatud tööseadis-Fixi muhviga. See võimaldab kõikide tööseadise hüdrovoolikute üheaegset ühendamist vahetusraami muhvidega.

Tööseadis-Fixi ülemine osa asub tööseadise hüdrovoolikute küljes. Tööseadis-Fixi alumine osa asub lauplaaduri vahetusraami küljes.

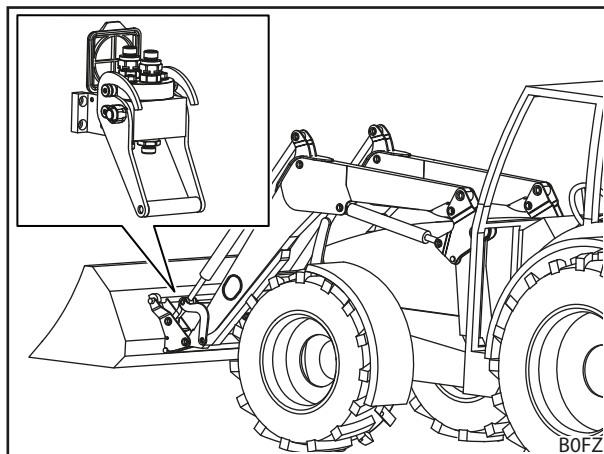

jn 23 Tööseadis-Fix: asukoht lauplaaduril

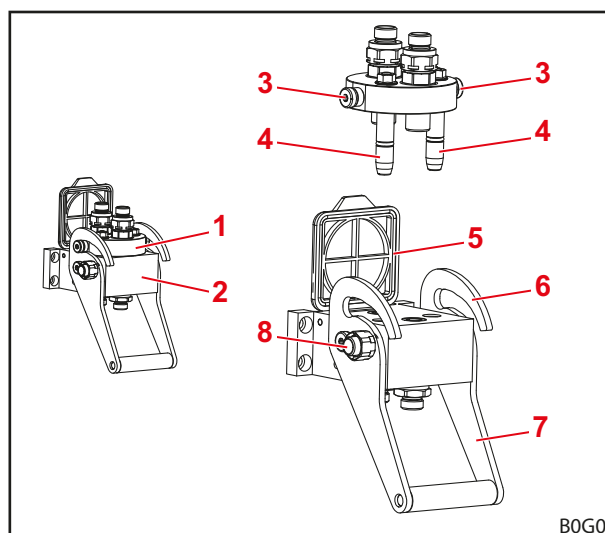

jn 24 Tööseadis-Fixi ehitus

Selgitus

- 1 Tööseadis-Fixi ülemine osa
- 2 Tööseadis-Fixi alumine osa
- 3 Poldid
- 4 Juhttihvid
- 5 Kate
- 6 Juhik
- 7 Hoob
- 8 Turvanupp

4 Funktsioonid

4.1 Tööseadise lukustus

4.1.1 Tööseadise mehaaniline lukustus

Euro-, SMS- ja kombineeritud vahetusraam

HOIATUS

Allakukkuvast tööseadisest tulenev vigastusoht!

Avatud või mitte nõuetekohaselt suletud tööseadise lukustuse korral võib tööseadis alla kukkuda. Sealjuures võivad läheduses viibivad inimesed saada raskeid vigastusi.

- ▶ Käitage tööseadise lukustust ainult siis, kui tööseadis on langetatud maapinna lähedale või turvalise aluse kohale.
- ▶ Kontrollige alati tööseadise nõuetekohast lukustust.

ETTEVAATUST

Vedrupingsusest tulenev muljumisoht!

Tööseadise lukustuse käepideme juures on vedrupingsus, mis sulgeb käepideme ülestõstmisel lukustuse. Asjatundmatu käsitsemine põhjustab käte ja sõrmede vigastusi.

- ▶ Rakendage käepidet alati ainult ühe käega ja võtke keskelt kinni.

Euro-, SMS- ja kombineeritud vahetusraami mehaaniline tööseadise lukustamine toimub käsitsi.

Tööseadis kinnitatakse selle haakide abil vahetusraami ülemise risttala külge.

All on tööseadis vastu alumist risttala. Sealjuures ulatuvad tööseadise mõlemad silmused vahetusraami kinnitustesse.

Lukustust hoitakse avatuna tõkise abil.

Käepideme ülestõstmisel suletakse lukustus vedru abil, selleks lükatakse lauplaaduri polt läbi tööseadise silmuste.

Kopa täitmisel tõstetakse käepide tõstehaara juhiku abil üles ja lukustus sulgub selliselt automaatselt.



Ärge tõstke lauplaadurit kõrgemale kui 1,5 m seni, kuni on kindel, et tööseadise lukustus on nõuetekohaselt blokeeritud!

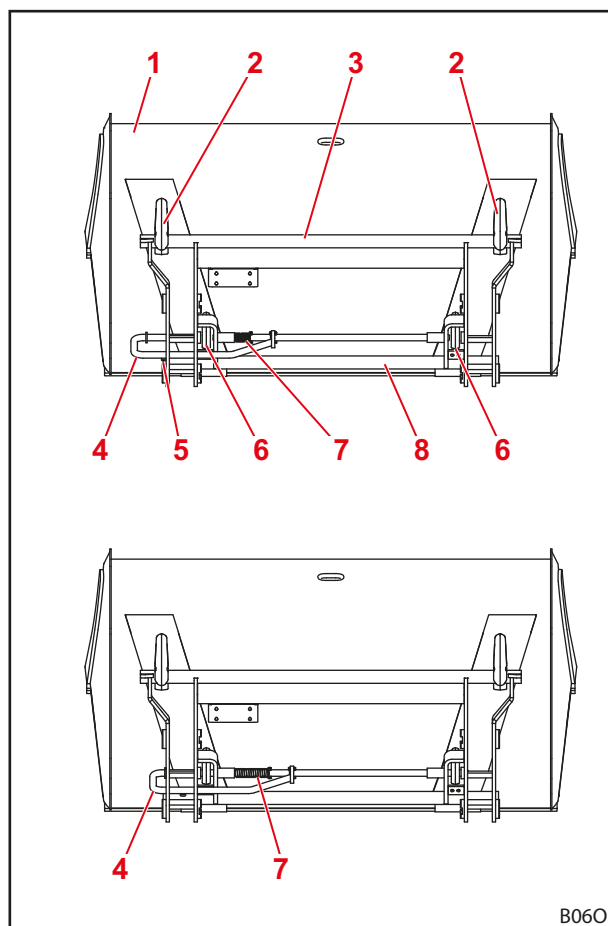

jn 25 Avatud (üleväl) ja suletud (all) lukustus

Selgitus

- 1 Tööseadis
- 2 Haak
- 3 Ülemine risttala
- 4 Käepide
- 5 Tõkis
- 6 Aas
- 7 Vedru
- 8 Alumine risttala

Skid-Steer vahetusraam
⚠ HOIATUS
Allakukkuvast tööseadisest tulenev vigastusoht!

Avatud või mitte nõuetekohaselt suletud tööseadise lukustuse korral võib tööseadis alla kukkuda. Sealjuures võivad läheduses viibivad inimesed saada raskeid vigastusi.

- ▶ Käitage tööseadise lukustust ainult siis, kui tööseadis on langetatud maapinna lähedale või turvalise aluse kohale.
- ▶ Kontrollige alati tööseadise nõuetekohast lukustust.

⚠ ETTEVAATUST
Vedrupingsusest tulenev muljumisoht!

Tööseadise lukustuse käepideme juures on vedrupingsus, mis sulgeb käepideme ülestõstmisel lukustuse. Asjatundmatu käsitlemine põhjustab käte ja sõrmede vigastusi.

- ▶ Rakendage käepidet alati ainult ühe käega ja võtke keskest kinni.

Skid-Steer vahetusraami mehaaniline tööseadise lukustamine toimub käsitsi.

Tööseadiste kinnitamiseks lükatakse kinnituspindade serv tööseadise kinnitustesse. Kohe kui tööseadis on vastu vahetusraami, suletakse lukustus hoobade abil. Kinnitushaagid fikseeruvad siis tööseadise tappidesse.

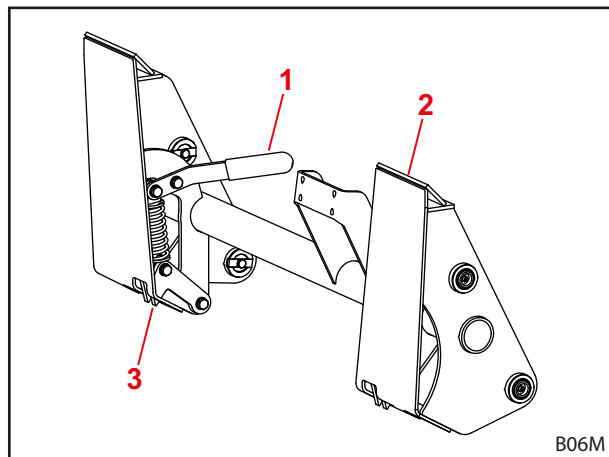

jn 26 Skid-Steer vahetusraami mehaaniline tööseadise lukustus

Selgitus

- 1 Hoob
- 2 Kinnituspind
- 3 Lukustushaagid

4.1.2 Hüdrauliline tööseadise lukustus Hydro-Lock
⚠ HOIATUS
Allakukkuvast tööseadisest tulenev vigastusoht!

Asjatundmatu installatsiooni või käsitlemise korral võib tööseadis alla kukkuda. Sealjuures võivad läheduses viibivad inimesed saada raskeid vigastusi.

- ▶ Laske hüdrauliline tööseadise lukustus monteerida ainult spetsialiseeritud remonditöökojas.
- ▶ Kasutage ainult Stoll'i poolt ettenähtud lülitit.
- ▶ Langetage enne tööseadise lukustuse funktsiooni kasutamist tööseadis maapinna lähedale või turvalise aluse kohale.

Lauplaadur võib lisavarustusena olla varustatud hüdraulilise tööseadise lukustusega. Sealjuures kinnitatakse tööseadis vahetusraami külge 2 hüdrosilindri poolt käitatava poldi abil.

4.2 Põhifunktsioonid

⚠ OHT

Allakukkuvast lastist tulenev eluohut ilma paralleelhoidemoodulita lauplaadurite puhul!

Paralleelhoidemoodulita lauplaadurite puhul kaldub tööseadis tõstmisel tahapoole. Selle tagajärjel võib last kukkuda juhi peale ja juhti eluohtlikult vigastada.

- ▶ Jälgige koormat tõstmise ajal. Ärge tõstke koormat tagurpidi sõites.
- ▶ Kompenseerige ilma paralleelhoideta lauplaadurite puhul kaldenurga suurenemine tõstmisel tööseadise raputamise abil.

⚠ HOIATUS

Allakukkuvast lastist või allalangevast lauplaadurist tulenev vigastusoht ja materiaalsed kahjud!

Pikkade või kaugete ette kallutatud tööseadiste korral võib masina raskuskese muutuda ja lauplaaduri ülerõhuklapp iseseisvalt avaneda. Sellest tulenevalt tühjendab lauplaadur kontrollimatult kopa või langeb alla ja võib põhjustada raskeid vigastusi ja kahjusid.

- ▶ Järgige lauplaaduri maksimaalset lasti (vaata 11 Tehnilised andmed).
- ▶ Kasutage alati traktori tagaosale kinnitatud piisavat vastukaalu (vaata 5.3.2 Ballasti paigaldamine).
- ▶ Suunake isikud laadimistööde ajal töötsoonist eemale (vaata 2.8 Ohutsoonid).

Lauplaadur on varustatud 4 põhifunktsiooniga, mis on vajalikud tõstehaarade ja tööseadise liigutamiseks.

Tõstmine

2 tõstesilindrit liiguvad välja ja tõstavad sellised tõstehaarad ja tööseadise üles.

Ilma paralleelhoideta jääb kaldenurk tõstehaarade ja tööseadise vahel konstantseks, selliselt muudab tööseadis oma asendit.

Paralleelhoidega muutub kaldenurk tõstehaarade ja tööseadise vahel selliselt, et tööseadis säilitab oma algse asendi.



Tööseadise liigutamiseks vaata 4.5 Paralleelhoidemoodul (FZ, FZ-L).

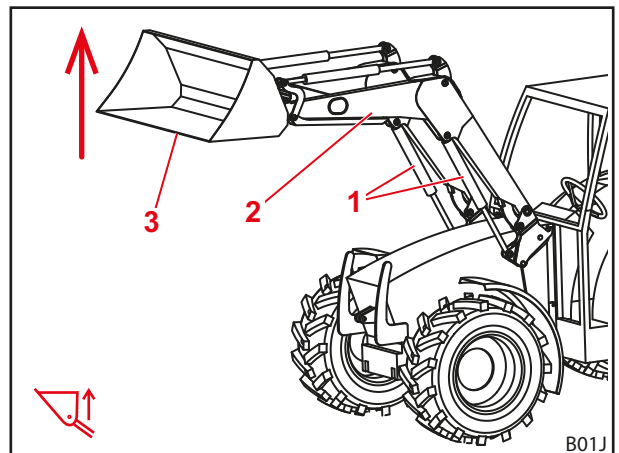

jn 27 Tõstmisfunktsioon

Selgitus

- 1 Tõstesilinder vasakul ja paremal
- 2 Tõstehaarad
- 3 Tööseadis

Langetamine

2 tõstesilindrit liiguvad sisse ja lasevad sellised tõstehaard ja tööseadise alla.

Ilma paralleelhoideta jääb kaldenurk tõstehaarde ja tööseadise vahel konstantseks, selliselt muudab tööseadis oma asendit.

Paralleelhoidedega muutub kaldenurk tõstehaarde ja tööseadise vahel selliselt, et tööseadis säilitab oma algse asendi.



Tööseadise liigutamiseks vaata 4.5 Paralleelhoidemoodul (FZ, FZ-L).

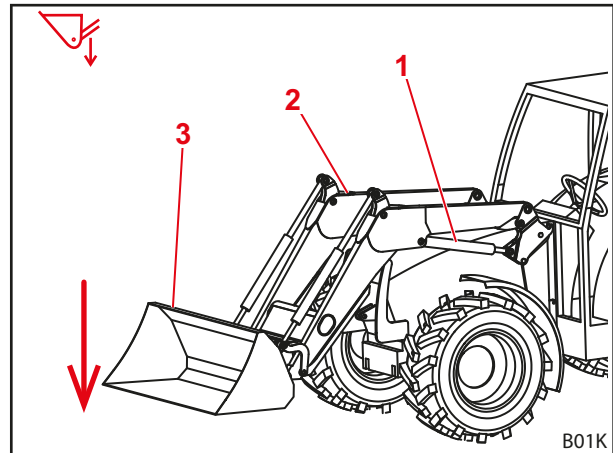

jn 28 Langetamisfunktsioon

Selgitus

- 1 Vasak tõstesilinder
- 2 Tõstehaard
- 3 Tööseadis

Kopa täitmine

2 tööseadise silindrit liiguvad sisse ja kallutavad selliselt tööseadise üles. Tööseadis täidab koppa.

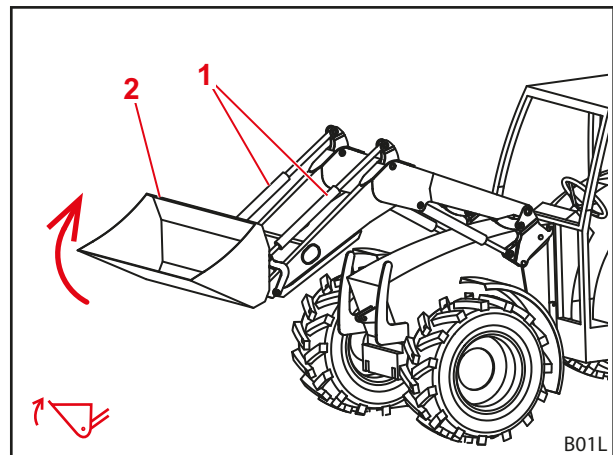

jn 29 Kopa täitmise funktsioon

Selgitus

- 1 Tööseadise silinder vasakul ja paremal
- 2 Tööseadis

Kopa tühjendamine

2 tööseadise silindrid liiguvad välja ja kallutavad selliselt tööseadist allapoole. Koorem kallutatakse välja.

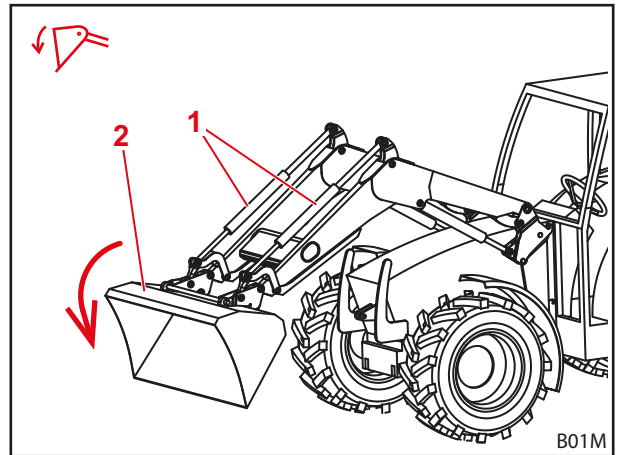

jn 30 Kopa tühjendamise funktsioon

Selgitus

- 1 Tööseadise silinder vasakul ja paremal
- 2 Tööseadis

4.3 Ujuvasend

⚠ HOIATUS

Ootamatust liikumisest tulenev võimalik vigastuht!

Ujuvasendi ajal võib mitte täielikult langetatud lauplaaduri puhul tõstesilindrites tekkida vaakum. See põhjustab lauplaaduri hilisemat kontrollimatut allalangetamist. Sealjuures võivad inimesed saada vigastusi või nad muljutakse vahele.

- ▶ Kasutage ujuvasendit ainult täielikult langetatud lauplaaduri puhul.
- ▶ Ärge kasutage ujuvasendit tööseadistega, mis nõuavad täiendavate isikute kohalolekut.
- ▶ Kasutage ujuvasendit ainult siis, kui ohupiirkonnas ei viibi inimesi.
- ▶ Ärge täitke koppa ujuvasendis.

⚠ HOIATUS

Lauplaaduri soovimatutest liikumistest tulenev võimalik vigastuht!

Ujuvasendi soovimatu aktiveerimine võib põhjustada lauplaaduri ootamatuid ja kontrollimatuid liikumisi. Sealjuures võivad inimesed saada vigastusi või nad muljutakse vahele.

- ▶ Ujuvasend peab olema langetusasendist piiratud selgelt tuntava takistuse või muu blokeeringu kaudu. Kui see nii ei ole, siis pöörduge spetsialiseeritud töökoja poole ja laske ujuvasend inaktiveerida. Lauplaadurit võib uuesti kasutada alles siis, kui ujuvasend on inaktiveeritud.

⚠ HOIATUS

Ootamatust liikumisest tulenev võimalik vigastuht!

Lauplaadurite FZ-L puhul võib lauplaadur kiirtühjendamise juures "läbi vajuda", kui eelnevalt täideti koppa sisselülitatud ujuvasendis. Sealjuures võivad inimesed saada vigastusi või nad muljutakse vahele.

- ▶ Ärge kasutage ujuvasendit tööseadistega, mis nõuavad täiendavate isikute kohalolekut.
- ▶ Kasutage ujuvasendit ainult siis, kui ohupiirkonnas ei viibi inimesi.
- ▶ Ärge täitke koppa ujuvasendis.

⚠ HOIATUS
Võimalik vigastuht tööseadise ülekaldumise tõttu!

Lauplaaduritel FS ei tohi funktsioonide *Kopa täitmine* ja *Kopa tühjendamine* jaoks tööseadise ujuvasendit aktiveerida. Selle tõttu võib tööseadis tahtmatult tahapoole üle kalduda. Tagajärjeks võivad olla rasked õnnetused.

- ▶ Ujuvasendi aktiveerimine peab lauplaaduritel FS olema montaaži teel välistatud. Kui see nii ei ole, siis lõpetage kohe lauplaaduriga töötamine ja pöörduge spetsialiseeritud töökoja poole ja laske ujuvasend funktsioonide *Kopa täitmine* ja *Kopa tühjendamine* jaoks inaktiveerida. Lauplaadurit võib funktsioonide *Kopa täitmine* ja *Kopa tühjendamine* jaoks uuesti kasutada alles siis, kui ujuvasend on inaktiveeritud.

Ujuvasend on mõeldud paremaks kohandamiseks pinnasega, kuna tööseadis jälgib siin aluspinna kontuuri ja niiõelda „ujub“ selle peal.

4.3.1 Tõstehaarde ujuvasend

Tõstehaarde ujuvasendiks muudetakse hüdrosilindrid survevabaks, seega avatakse paagi suunas. Lauplaadur lamab oma kaalust tulenevalt maapinna peal.

Tõstehaarde ujuvasendi aktiveerimine:

- (1) Langetage lauplaadur täiesti alla.
 - (2) Liigutage juhthoob täiesti ette kuni see fikseerub (vaata 6.1 *Juhtelemendid*).
- ✓ Ujuvasend on aktiveeritud.

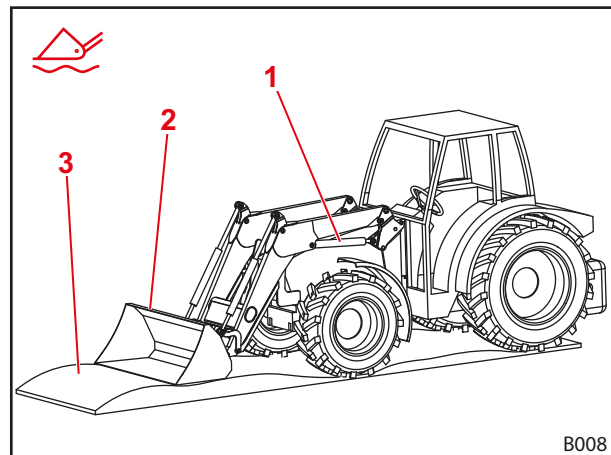

jn 31 Lauplaadur ujuvasendis

Selgitus

- 1 Hüdrosilinder
- 2 Tööseadis
- 3 Maapind

4.3.2 Tööseadise ujuvasend

Tööseadise ujuvasendiks peab lauplaadur olema varustatud Hydac-ventiilidega ning samuti paralleelhoidemooduliga ja omama STOLL Pro Controli juhtelementi. Tööseadise ujuvasend tuleb paigalduse käigus STOLL Pro Controlis eelseadistada.

Tööseadise ujuvasendi aktiveerimine:

- (1) Langetage lauplaadur maapinna lähedale.
 - (2) Liigutage juhthooba paremale ja vajutage nuppu T2 (roheline) (vaata 6.1.4 *STOLL Pro Control*).
- ✓ Ujuvasend on aktiveeritud.

4.4 Tööseadise asendi visuaalne näit

Tööseadise asendi visuaalne näit asub vasaku tööseadise silindri peal. See võimaldab vaadata juhiistmelt tööseadise horisontaalset asendit.

Latt on kinnitatud alumise laagripoldi külge ja liigub läbi toru, mis on kinnitusega fikseeritud ülemise laagripoldi külge. Kopa tühendamisel või kopa täitmisel liigub latt toru sees. Tööseadise horisontaalse asendi puhul on latt ja toru ühetasasel.

Visuaalse näidu reguleerimine:

- (1) Seadke tööseadis horisontaalseks.
- (2) Langetage lauplaadur kuni maapinnani.
- (3) Seisake traktor.
 - Aktiveerige seisupidur.
 - Seisake mootor.
- (4) Keerake klemmkruvi lahti.
- (5) Nihutage toru kinnituses, kuni toru ja lati ülemised otsad on kohakuti.
- (6) Keerake klemmkruvi kinni.
 - ✓ Tööseadise asendi visuaalne näit on reguleeritud.

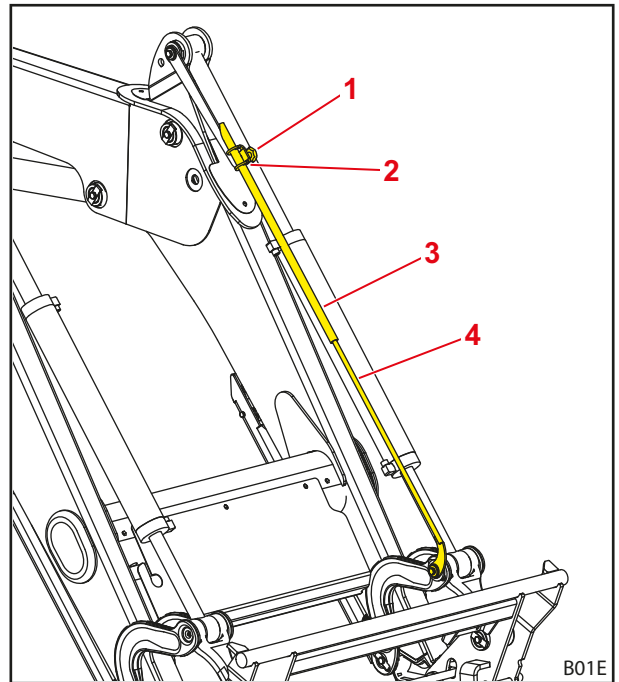

jn 32 Tööseadise asendi visuaalne näit

Selgitus

- 1 Klemmkruvi
- 2 Kinnitus
- 3 Toru
- 4 Latt

4.5 Paralleelhoidemoodul (FZ, FZ-L)

Paralleelhoidemooduli puhul tagab juhthoovastik tööseadise konstantse joondumise/kalde.

See funktsioon sobib eriti hästi kaubaaluste laadimiseks ja pallide virnastamiseks.



See funktsioon on rakendatav ainult horisontaalses või täitmisasendis tööseadise puhul.

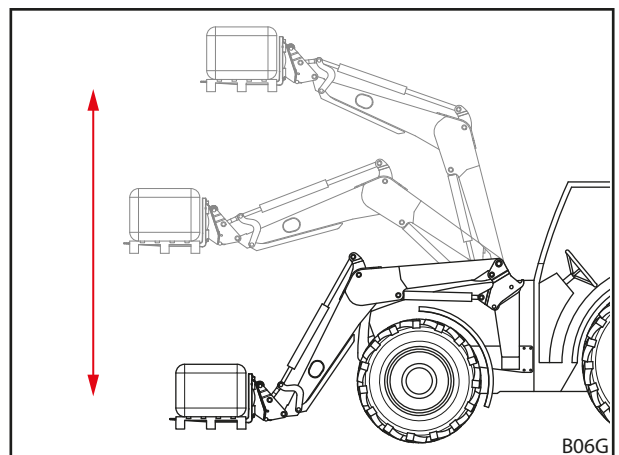

jn 33 Paralleelhoidemoodul

4.6 Kiirkäigul tühjendamine (FS) ja kiirtühjendamine (FZ-L)

⚠ ETTEVAATUST

Kiirkäigul tühjendamise asjatundmatust käsitlemisest tulenev võimalik õnnetusoh!

Kui kiirkäigul tühjendamist rakendatakse väljaspool tühjendustsüklit, võib hüdroüsteemis tekkida tugev rõhu langus. Sellest tulenev lauplaaduri „pehme“ ja kontrollimatu talitlus võib põhjustada õnnetusi.

- ▶ Kasutage kiirkäigul tühjendamist ainult tühjendustsüklites.

⚠ ETTEVAATUST

Kiirkäigul- ja kiirtühjendamise vales kasutamisest tulenev õnnetusoh!

Kiirkäigul- või kiirtühjendamise kasutamine hüdrauliliste funktsioonidega tööseadiste puhul võib põhjustada hüdrovoolikute kahjustusi. Selle tõttu valitseb suurem õnnetusoh.

- ▶ Kasutage kiirkäigul- või kiirtühjendamist ainult hüdrauliliste funktsioonideta tööseadiste puhul.

Kiirkäigul tühjendamine (FS-kiirkäik)

Tööseadise silindri täiendav ventiil võimaldab kiirkäigul tühjendamisel tööseadise kiiremat kallutamist.

Hüdroõli juhitakse sealjuures tööseadise silindri täitmise poolelt ümber tühjendamise poolele, selliselt ei ole pump koormatud.

- Kiirkäigul tühjendamise käsitlemist vaata 6.1 Juhtelemendid.

Kiirtühjendamine (FZ-L)

Tööseadise silindri täiendav ventiil võimaldab kiirtühjendamisel koorma kohest väljakallutamist.

Ventiili kaudu luuakse ühendus tööseadise täitmise poole ja tühjendamise poole vahel. Tühjendustsükkel algab nupuvajutusega ning tööseadise enda ja koorma kaal kiirendavad seda.



Nupu vajutamisel kallutab tööseadis ilma hüdraulilise käitamiseta kohe välja.

- Kiirtühjendamise käsitlemist vaata 6.1 Juhtelemendid.

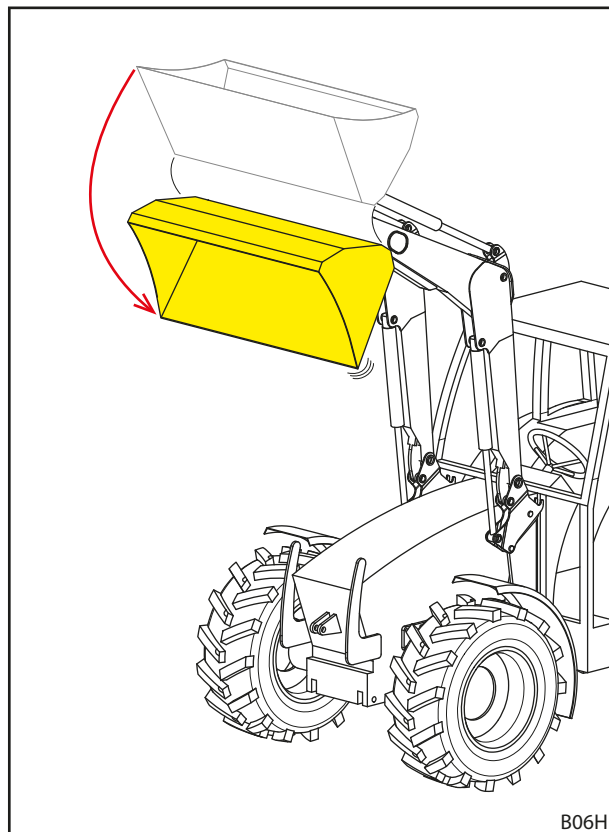

jn 34 Kiirkäigul- või kiirtühjendamine

4.7 Return-To-Level (FZ-L)

⚠ HOIATUS

Kontrollimatust allalangemisest tulenev võimalik vigastuht!

RTL-nupu vajutamine tühjendamise ajal põhjustab lauplaaduri allalangemist. Lisaks sellele võib tühjendamisel ebapiisava õli pealevoolu korral moodustuda tööseadise silindris vaakum, mis toob samuti kaasa lauplaaduri allalangemise. Sealjuures võivad läheduses viibivad inimesed saada vigastusi.

- ▶ Vajutage RTL-nuppu ainult lauplaaduri langetamisel.
- ▶ Võimaluse korral ärge piirake õli pealevoolukogust.
- ▶ Vajadusel tõstke tühikäigul pöörlemissagedust.

Return-To-Level-andur asub vasaku tööseadise silindri visuaalse näidu peal. See võimaldab nupuvajutuse teel lauplaaduri automaatset langetamist selle eelseadistatud algasendisse. Sellega lihtsustatakse eelkõige sageli korduvate liikumistoimingutega laadimistöid.

Selleks tagab täiendav ventiil tööseadise silindri peal langetamise ajal väljavoolava hüdroõli ümberjuhtimise. Andur kontrollib tööseadise asendit ja annab signaali ventiili sulgemiseks kohe, kui tööseadis on jõudnud oma eelseadistatud asendisse.

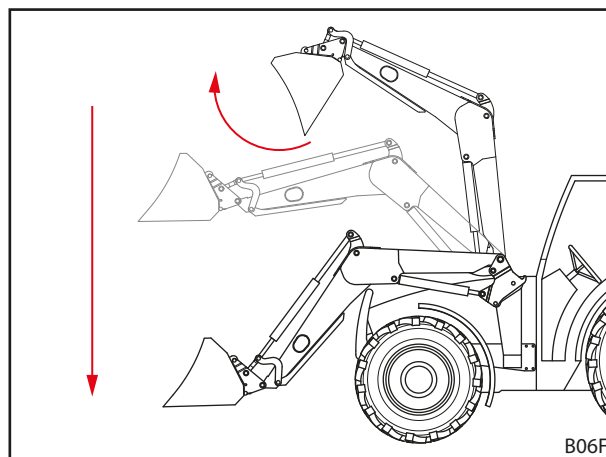

jn 35 Return-To-Level-funktsioon

Return-To-Level-asendi seadistamine:

- (1) Seadke tööseadis horisontaalseks.
 - (2) Langetage lauplaadur kuni maapinnani.
 - (3) Lülitage traktor välja.
 - Aktiveerige seisupidur.
 - Seisake mootor.
 - (4) Keerake klemmkruvi lahti.
 - (5) Nihutage toru kinnituse sees, kuni lati ülemise otsa ja anduri ülemise serva vahel on vahekaugus umbes 10 mm.
 - (6) Keerake klemmkruvi kinni.
 - (7) Lülitage traktor sisse.
 - (8) Tõstke lauplaadur üles ja kallutage kopp alla.
 - (9) Langetage aeglaselt lauplaadurit ja vajutage sealjuures RTL-nuppu (vaata 6.1 Juhtelemendid).
 - (10) Kontrollige tööseadise asendit.
 - Vajadusel nihutage toru üles või alla.
- ✓ Return-To-Level-asend on seadistatud.

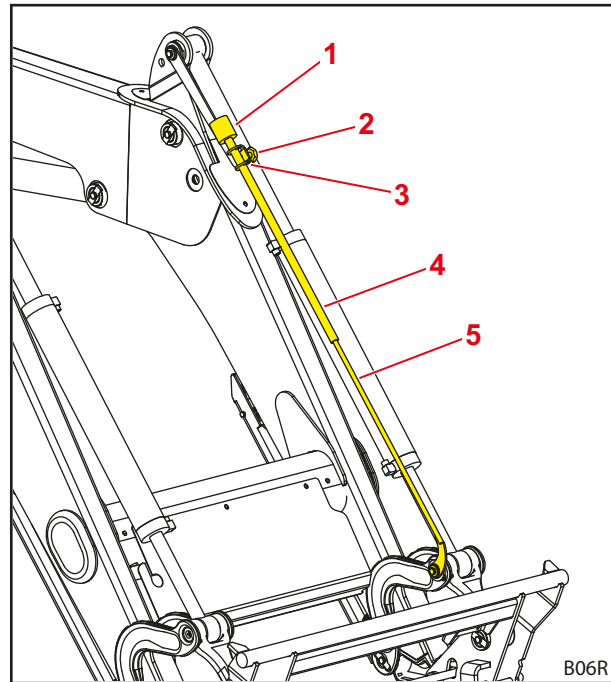

jn 36 Return-To-Level-andur visuaalse näidu peal

Selgitus

- | | |
|---|------------|
| 1 | Andur |
| 2 | Klemmkruvi |
| 3 | Kinnitus |
| 4 | Toru |
| 5 | Latt |

4.8 Langetuskaitse

⚠ HOIATUS
Allakalduvast tööseadisest tulenev vigastus- ja õnnetusoht!

Langetuskaitse takistab ainult lauplaaduri langetamist, kuid ei takista tööseadise ettekatsetamatut tühjendamist. Isikud, kelle viibimine lasti lähedal on nõutav, võivad saada allakukkuvat lasti tõttu vigastusi.

- ▶ Ärge liigutage lauplaadurit nii kaua, kuni isikud viibivad ohupiirkonnas.
- ▶ Alustage tõstetoimingut alles siis, kui kõik inimesed on ohupiirkonnast lahkunud.

Langetuskaitse takistab EN 12525/A1 järgi lauplaaduri äkilist langetamist. Seda kasutatakse tööde teostamiseks ülestõstetud lauplaaduriga, mis nõuavad isikute viibimist masina töötsoonis.

Langetuskaitse ei sobi kasutamiseks töökorvide jaoks, millega tuleb transportida inimesi.

Langetuskaitse käitusolekut näitab lamp lülituskilbil. Kui lamp põleb, siis on langetuskaitse aktiveeritud. Kui lamp ei põle, siis on langetuskaitse inaktiveeritud. Sellisel juhul ei tohi isikud viibida lauplaaduri töötsoonis (vaata 2.8 Ohutsoonid). Aktiveeritud langetuskaitse puhul on funktsioon *Tõstminevõimalik* ja funktsioon *Langetamine* on blokeeritud.

4.9 Lisafunktsioonid

4.9.1 Täiendavad juhtkontuurid

⚠ HOIATUS

Vigastuht lauplaaduri või tööseadise ootamatu liikumise tõttu!

Elektririkete korral võib juhtelementide talitus ajutiselt või pidevalt puududa. Selle tõttu võib juhtuda, et tööseadise valitud funktsiooni asemel (vaata *3. juhtkontuur* ja *4. juhtkontuur*) aktiveeritakse soovimatu funktsioon. Soovimatute funktsioonide aktiveerimine võib tuua kaasa lauplaaduri või tööseadise ootamatuid liikumisi ja põhjustada raskeid vigastusi.

- ▶ Kontrollige enne kasutamist lauplaaduri kõiki funktsioone ilma koormata.
- ▶ Tõrgete korral lõpetage kohe töö lauplaaduriga ja võtke ühendust spetsialiseeritud töökojaga.

Tööseadise hüdrauliliste funktsioonide jaoks peavad olema monteeritud täiendavad juhtkontuurid. Vastavad hüdromuhvid asuvad vahetusraamil ja võivad olla pistikmuhvid, keermesliitmikud või mitmikmuhvid.

3. juhtkontuur

Ümberlülitusventiiliga 3. juhtkontuuri jaoks on võimalikud tööseadise hüdraulilised funktsioonid, nt ülemise haaratsi käitamine.

- 3. juhtkontuuri käsitlemist vaata *6.1.6 Lüli/ümberlüli*.
- Hüdromuhvide käsitlemist vaata *6.3 Hüdromuhvide käsitlemine*.

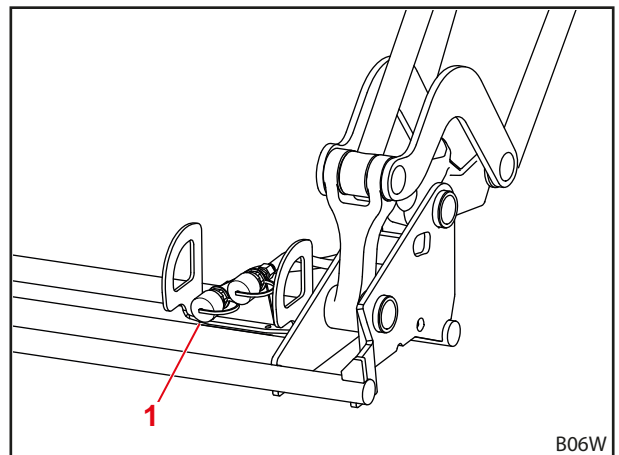

jn 37 Täiendav 3. juhtkontuur

Selgitus

- 1 Keermes- või pistikmuhv 3. juhtkontuuri jaoks

4. juhtkontuur

Ümberlülitusventiiliga 4. juhtkontuuri jaoks on võimalikud tööseadise täiendavad hüdraulilised funktsioonid.

- 4. juhtkontuuri käsitlemist vaata *6.1.6 Lüli/ümberlüli*.
- Hüdromuhvide käsitlemist vaata *6.3 Hüdromuhvide käsitlemine*.

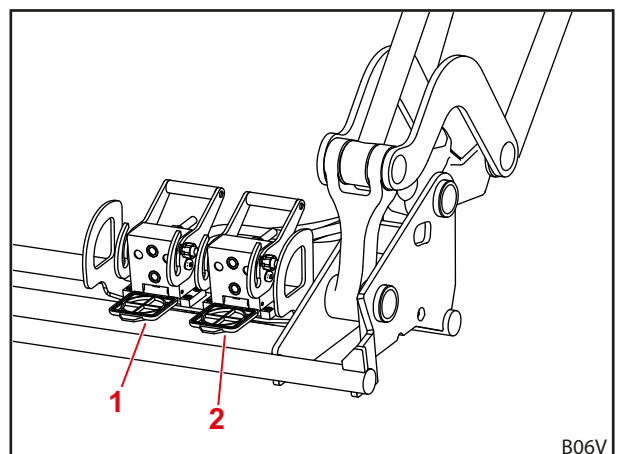

jn 38 Täiendav 4. juhtkontuur

Selgitus

- 1 Mitmikmuhvid 4. juhtkontuuri jaoks
2 Mitmikmuhvid 3. juhtkontuuri jaoks

REAL³

Kui lauplaaduri varustusse kuulub REAL³, siis ei ole lauplaadurit võimalik varustada 3. ja/või 4. juhtkontuuriga.

REAL³-juhtkontuuri REAL³-ventiiliga on võimalikud tööseadise hüdraulilised funktsioonid, nt ülemise haaratsi käitamine ning samuti tööseadise täiendavad hüdraulilised funktsioonid. Sealjuures saab funktsioone teostada üheaegselt, sest REAL³-ringluse toide toimub otse traktori hüdraulikapumba kaudu.

- REAL³ käsitlemist vaata 6.1.6 Lüliti/ümberlüüti ja 6.1.7 REAL³-ventiil.
- Hüdromuhvide käsitlemist vaata 6.3 Hüdromuhvide käsitlemine.

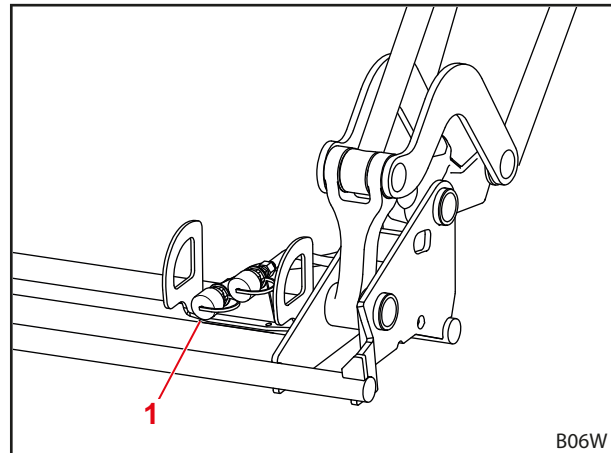

jn 39 REAL³

B06W

Selgitus

- 1 Keermes- või pistikmuhv REAL³ jaoks



Eksituste vältimiseks märgistage lauplaaduri ja tööseadiste hüdromuhvid omavahel sobivalt.



Asendage kohe kahjustatud või puuduvad tähistused (nt värvilised katted).

4.9.2 Comfort-Drive

⚠ HOIATUS

Võimalik muljumisoht!

Comfort-Drive'i sisselülitamisel langeb lauplaadur alla.

- ▶ Langetage enne Comfort-Drive'i sisselülitamist lauplaadur täielikult maapinnale.

MÄRKUS

Ülekoormusest tulenevad võimalikud materiaalsed kahjud!

Raskete laadimistööde juures (nt pinnasetööd) ning alustekahvlitega teostatavate tööde juures võib toimuda Comfort-Drive'i ülekoormamine ja selliselt kahjustamine.

- ▶ Lülitage Comfort-Drive enne raskeid laadimistöid ja alustekahvlitega teostatavate tööde juures välja.

Comfort-Drive-funktsioon võimaldab külgeühendatud lauplaaduriga rahulikumat ja mugavamast sõitmist transportimisel ja üldkasutatavatel teedel sõitmisel. Selleks on risttorusse integreeritud kolbamortisaator, mis amortiseerib ebatasasel pinnal sõitmisel tekkivaid löökoormusi.

i Comfort-Drive'i optimaalse funktsiooni saavutamiseks langetage lauplaadurit peale töstmist uuesti veidi alla.

Gaashüdrauliline Comfort-Drive

Gaashüdraulilist Comfort-Drive'i käitatakse käsitsi. Selleks asub lauplaaduri risttorus sulgeventiil.

Hoova asend	Funktsioon
vertikaalne	Comfort-Drive sees
horisontaalne	Comfort-Drive väljas

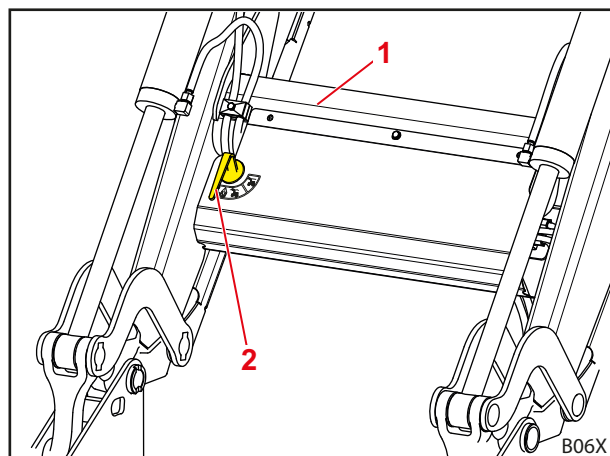

jn 40 Käsitsi käitav Comfort-Drive

Selgitus

- 1 Risttoru
- 2 Ventili sulgeventiil

Elektrohüdrauliline Comfort-Drive
⚠ HOIATUS
Võimalik muljumisoht!

Comfort-Drive aktiveeritakse ka süüte väljalülitamisel või elektriliitmiku lahutamisel. Lauplaadur võib sealjuures veidi alla langeda ja selle tagajärjel inimesi vigastada.

- ▶ Laske enne süüte väljalülitamist või lauplaaduri elektriühenduse katkestamist lauplaadur täielikult alla.

⚠ HOIATUS
Allalangevast lauplaadurist tulenev vigastus- ja õnnetusoht!

Comfort-Drive-lüliti soovimatu käitamine sõidu ajal võib põhjustada lauplaaduri allalangemise ja madala tõstekõrguse korral (vähem kui 1 m) lauplaaduri langemise maapinnale. See võib põhjustada õnnetusi ja inimesi raskelt vigastada.

- ▶ Jälgige, et lauplaadur on sõidu ajal piisavalt tõstetud (vähemalt 1 m).

Elektrohüdraulilist Comfort-Drive'i käitatakse juhikabiinis asuva lüliti kaudu.

Standardselt on ventiil siin pingevabalt avatud, seega aktiivne, kui ventiil ei ole pingestatud.

Näidutuli	Kirjeldus
SEES	Comfort-Drive sees
VÄLJAS	Comfort-Drive väljas



Elektrohüdraulilise Comfort-Drive'i käsitlemine on võimalik ka STOLL Pro Controliga (vaata 6.1.4 STOLL Pro Control).

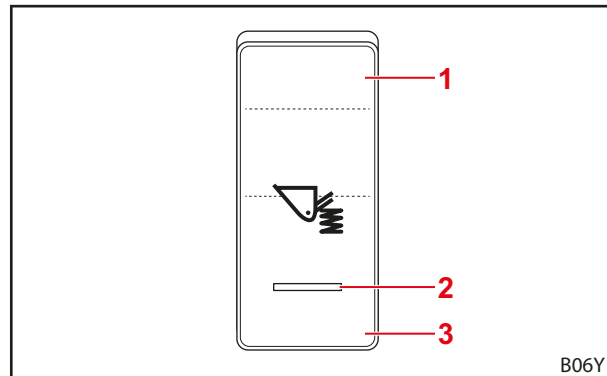

jn 41 Lülitiga käitav Comfort-Drive

Selgitus

- 1 Lüliti asend SEES
- 2 Näidutuli
- 3 Lüliti asend VÄLJAS

4.9.3 Langetusdrossel

⚠ ETTEVAATUST

Ülekoormusest tulenev võimalik vigastusoht ja materiaalsed kahjud!

Kui mõlemad langetusdrosselid ei ole seadistatud võrdset, võib lauplaadur alla langeda ebaühtlaselt ja painduda ja võib selliselt inimesi vigastada.

- ▶ Seadistage mõlemad langetusdrosselid samale väärtusele.

Langetusdrosselite abil saab lauplaaduri langetamiskiirust seadistada. Tõstehaarade mõlemal küljel asub üks langetusdrossel. Mõlema langetusdrosseli seadistus toimub pöördnupu abil. Täpse seadistuse võimaldamiseks asuvad pöördnupu peal numbrid.

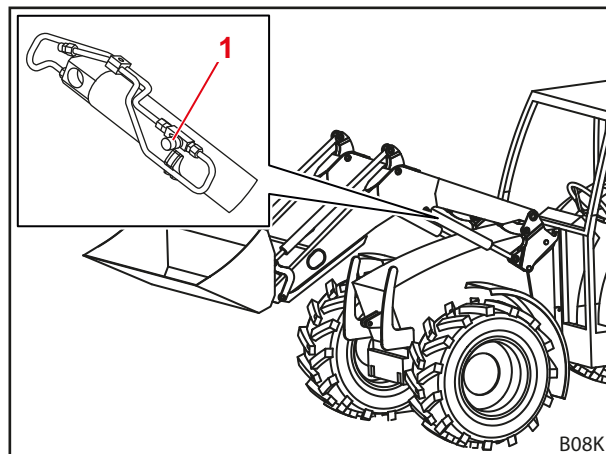

jn 42 Langetusdrossel

Selgitus

- 1 Pöördnupp

4.9.4 Kaamerasüsteem

MÄRKUS

Imijõu vähenemisest tulenevad materiaalsed kahjud!

Iminapaga kinnituse imijõud võib vaakumi loomuliku vähenemise tõttu kaduda ja kinnitus võib alla kukkuda. See võib tekitada kaamerasüsteemi kahjustusi.

- ▶ Eemaldage iminapaga kinnitus regulaarsete ajavahemike järel ja fikseerige uuesti.

MÄRKUS

Sulamisel tekkivad materiaalsed kahjud!

Iminapaga kinnitus võib liiga pikal kokkupuutel klaasiga sulamise tõttu klaasi külge kinni jääda ja klaasi kahjustada.

- ▶ Eemaldage iminapaga kinnitus regulaarsete ajavahemike järel ja fikseerige uuesti.

Kaamerasüsteem koosneb ekraanist, kaamerast ja vastavatest kaablitest.

See võimaldab täpset töötamist lauplaaduri ja külgeühendatud tööseadistega.

- Järgige kaamerasüsteemi kaasasolevat dokumentatsiooni.

5 Kasutuselevõtmine

5.1 Esmane kasutuselevõtmine

Esmase kasutuselevõtmise viib läbi spetsialiseeritud remonditöökoda. See teostab ka lauplaaduri külgeühendamise ning samuti talitluskontrolli.

- Laske ennast spetsialiseeritud remonditöokojas instrueerida ja vajadusel selgitada arusaamatusi.
- Lugege enne esmast kasutamist kasutusjuhendit.
- Laske esimese 5 töötunni möödumisel spetsialiseeritud remonditöokojas kõiki külgeühendamiseks kasutatud polte pingutada.
- Kontrollige lauplaaduri kõiki funktsioone ilma koormata.
- Kontrollige lauplaaduri talitlust kõikides käitusolekutes.

5.2 Kontrollimine iga kord enne kasutuselevõtmist

- Kontrollige iga kord enne kasutuselevõtmist kontrollnimekirja kõiki punkte.
- Vajadusel kõrvaldage kindlakstehtud puudused turvalises asendis ja kohas.
- Kasutage lauplaadurit ainult siis, kui on tagatud nõuetekohane ja turvaline käsitsemine.

	Kontrollimine	vaata ka	teostatud
Enne lauplaaduri külgeühendamist			
	Kas turvakleebised traktoril ja lauplaaduril on kompleksed ja korras?	Ptk 2.10 Turvakleebised	
	Piduripedaalid ühendatud?	Ptk 5.3.1 Traktori ettevalmistamine	
	Hüdroöli: õlitase piisav?	Traktori kasutusjuhend	
	Esisilla vedrustus välja lülitatud?		
	Esiõuõõtuventiili sulgeventiil suletud?		
	Rehvirõhk lauplaaduri käituseks piisav?		
	Õige lisaraskus traktori tagaosas külge kinnitatud?	Ptk 5.3.2 Ballasti paigaldamine	
	Traktori külge ühendatud lisamoodulite kinnituspoldid tugevalt ühendatud/järelpingutatud?	Ptk 5.1 Esmane kasutuselevõtmine	
	Ühendatud lisamoodulite kinnitused (laagrikohad ja liugpinnad) on puhtad, värvivabad ja määritud?	Ptk 8.1.1 Määrimiskohad	
	Lauplaaduri lukustused on määritud?	Ptk 8.1.1 Määrimiskohad	
Külgeühendamise ajal			
	Hüdrovoolikud nõuetekohaselt ühendatud?	Ptk 6.3 Hüdromuhvide käsitsemine	
	Lauplaaduri elektriakaablid ühendatud?		
	Lauplaaduri lukustused nõuetekohaselt seadistatud?	Ptk 5.6.1 Lauplaaduri lukustuse FS ja FZ 8 kuni 50 reguleerimine, Ptk 5.6.2 Lauplaaduri lukustuse "Kaksiklukustus" FZ 30 kuni 100 reguleerimine	

	Kontrollimine	vaata ka	teostatud
Peale külgeühendamist			
	Tugiseadised sisse pööratud ja blokeeritud?	Ptk 6.2 Tugiseadiste käsitsemine	
	Lauplaaduri lukustus nõuetekohaselt blokeeritud?	Ptk 8.2.3 Lauplaaduri kinnituste hooldusjuhised	
	Tööseadise lukustus nõuetekohaselt blokeeritud?	Ptk 4.1 Tööseadise lukustus	
	Poritiivad seadistatud lauplaaduri käituseks?		
	Talituskontroll läbi viidud? (Põhifunktsioonid ja lisafunktsioonid)	Ptk 6.1 Juhtelemendid	

5.3 Ettevalmistused

5.3.1 Traktori ettevalmistamine

MÄRKUS

Traktori eraldi piduritest tulenevad materiaalsed kahjud!

Külgeühendatud lauplaaduri korral võib ühepoolne pidurdamine põhjustada ulatuslikke kahjusid.

- ▶ Ühendage enne lauplaaduri kasutamist traktori piduripedaalid omavahel kokku.

Lahutatud piduripedaalid abistavad traktori juhtimisel ja saavad pidurdada rattaid ühel küljel. Sellega on nt üldkasutatavatel teedel sõitmisel võimalikud väikesed pöörderaadiused. Külgeühendatud lauplaaduri korral soovitatakse enne kasutuselevõtmist piduripedaalid kokku ühendada.

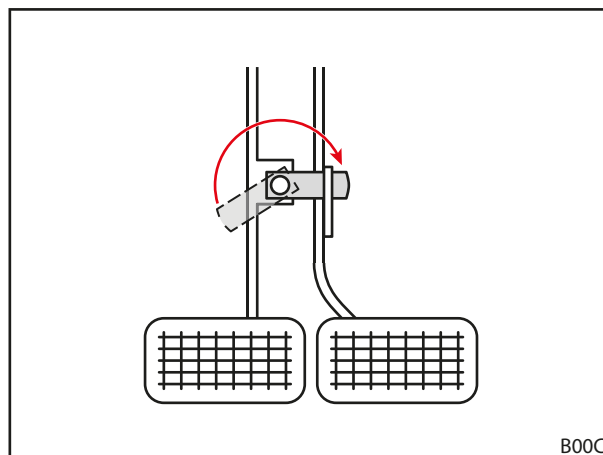

jn 43 Piduripedaalide kokku ühendamine

B00C

5.3.2 Ballasti paigaldamine

 **HOIATUS**
Ümberkukkuvast masinast tulenevad rasked vigastused!

Kui lauplaaduriga teostatakse töid ilma tagaosale vastukaalu kinnitamata, võib traktor ümber minna ja sealjuures juhti ja läheduses viibivaid inimesi vigastada. Samuti on traktori esisilla ülekoormuse oht.

- ▶ Kasutage lauplaaduriga tööde teostamisel alati traktori tagaosale kinnitatud piisavat vastukaalu.

Traktorile ballasti õige paigaldamine omab piisava seisukindluse jaoks olulist tähendust. Seda seisukindlust mõjutab mh koormaga traktori/lauplaaduri kombinatsiooni raskuspunkt, geomeetriselised tingimused, kaal, tööseadise paigutus ja last tööseadise sees, traktori rööbe, kiirendus- ja pidurdustoimingud ning samuti sõidutee omadused. Seisukindluse suurendamisel on oluliseks meetmeks vastu- või tagakaalu paigaldamine, mida soovitatakse tungivalt kõikide lauplaaduriga teostatavate tööde puhul. Kui käitus tagakaaluga ei ole võimalik, saab seisukindlust suurendada vastavate ballastide kinnitamisega tagarataste külge (rataste koormamine) või vedelikuga rehvide sees.

Vajaliku kaalu kindlakstegemiseks ballasti paigaldamisel kehtivad järgmised tingimused:

Täielikult koormatud lauplaaduri ja kõige eespoelses asendis tööseadise korral peab tagasild olema koormatud vähemalt 20 % võrra kogukaalust (traktori, lauplaaduri, tööseadise massi, lasti ja vastukaalu summa) (vaata *jn 44*). See tagab seisukindluse ja pidurdustõhususe.

Ilma tööseadiseta ülestõstetud lauplaaduri korral peab esisild olema koormatud vähemalt 20 % ulatuses kogukaalust (vaata *jn 45*). See tagab juhitavuse sõitmisel.

- Järgige traktori kasutusjuhendit ning samuti esi- ja tagasilla lubatud sillakoormuseid.

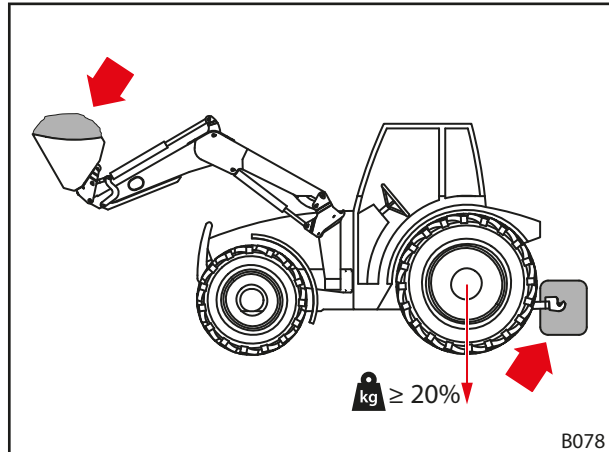

jn 44 Koormus lauplaaduriga tööde teostamisel

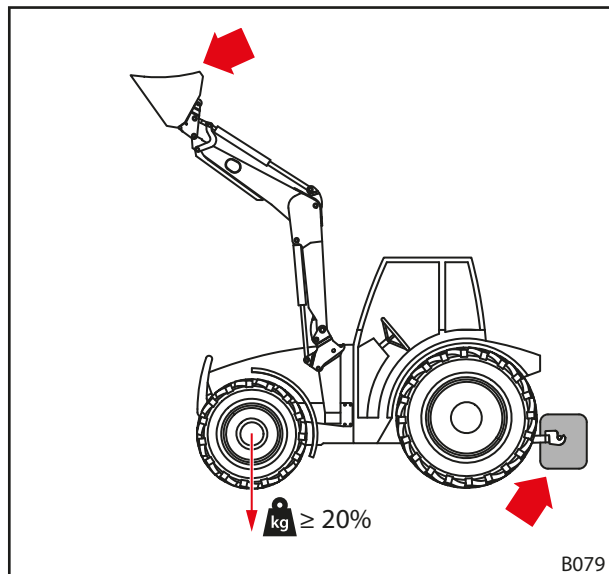

jn 45 Koormus üldkasutatavatel teedel sõitmisel

Valem tagakaalu täpseks kindlakstegemiseks on toodud standardis DIN EN 12525:2000-A2:

$$\frac{G \cdot l_2 + M(l_1 + l_2) - N \cdot b}{l_2} \geq \frac{P + N + M}{5}$$

- P** Traktori mass kg
(koos lauplaaduri ja vahetusraamiga ilma vastukaaluta)
- M** Vastukaalu mass kg
- N** Tööseadise mass kg
(koos tööseadise maksimaalselt lubatud lastiga)

Märkus: maksimaalselt lubatud last on maksimaalne last, mida hüdroüsteem saab turvaliselt üles tõsta. See võib lasti kujust või tihedusest tulenevalt olla piiratud. Kui kasutatakse mitut erinevat tööseadist, siis tuleb arvutamisel lähtuda ebasoodsamast olukorrast.

- G** Tagasilla koormus kg
(koos lauplaaduri ja vahetusraamiga maksimaalsete ulatuvustega ilma vastukaaluta)
- B** Kaugus tööseadise sees oleva lasti raskuspunkti ja esisilla keskpunkti vahel maksimaalse ulatuvuse korral mm
- l_1** Vahekaugus vastukaalu raskuspunkti ja tagasilla keskpunkti vahel mm
- l_2** Traktori rataste vahekaugus mm

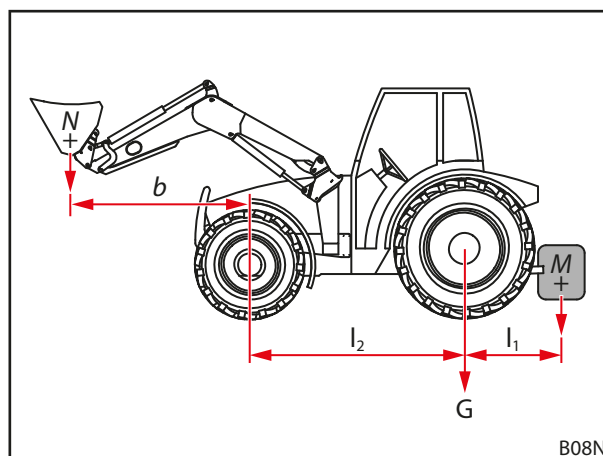

jn 46 Staatilise seisukindluse arvutamine



Järgige DIN EN 12525 kehtivat versiooni.

5.4 Lauplaaduri külgeühendamine

⚠ HOIATUS
Kontrollimatutest liikumistest tulenev vigastusoht!

Lauplaaduri kontrollimatute liikumiste tõttu võivad läheduses viibivad abistavad inimesed saada vigastusi.

- ▶ Viige lauplaaduri külgeühendamine läbi ainult siis, kui ohupiirkonnas ei viibi teisi isikuid (vaata 2.8 Ohutsoonid).
- ▶ Lülitage enne juhikabiinist lahkumist traktor välja ja hüdraulika survevabaks.

⚠ HOIATUS
Mittenõuetekohasest lauplaaduri lukustusest tulenev vigastus- ja õnnetusoht!

Kui lauplaaduri lukustus ei ole nõuetekohaselt reguleeritud, võib lauplaadur kinnitustest välja libiseda ja sealjuures õnnetusi põhjustada ja inimesi vigastada.

- ▶ Jälgige lauplaaduri lukustuse laitmatut seadistust.

⚠ HOIATUS
Tööseadise silindri liiga varasest rakendamisest tulenev vigastus- ja õnnetusoht!

Kui tööseadise silindrit rakendatakse enne, kui lauplaaduri lukustus on nõuetekohaselt reguleeritud, võib lauplaadur kinnitustest välja libiseda ja sealjuures õnnetusi põhjustada ja inimesi vigastada.

- ▶ Äрге rakendage tööseadise silindrit enne, kui lauplaaduri lukustus on nõuetekohaselt reguleeritud.

Lauplaaduri külgeühendamine:

- (1) Avage lauplaaduri lukustus.
 - Pöörake mõlemad riivistushoovad üles.

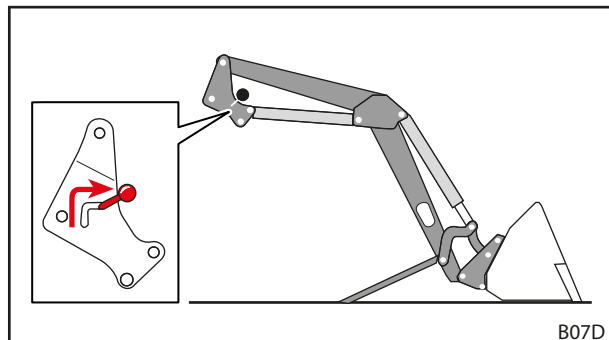

jn 47 Lauplaaduri lukustuse avamine

- (2) Sõitke traktoriga aeglaselt keskasendis tõstehaarade vahele.
 - Jälgige, et lauplaaduri ülemised poldid puutuvad mõlemal küljel vastu liugsiini ja kinnitushaaki.

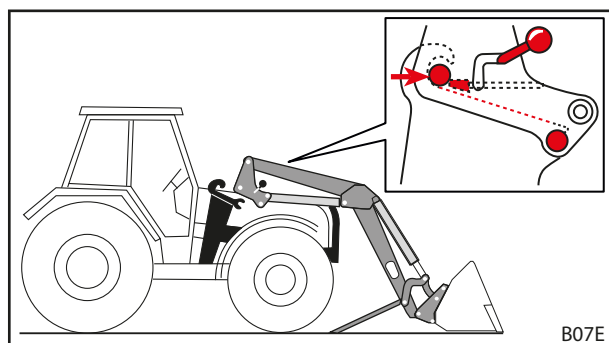

jn 48 Traktoriga tõstehaarade vahele sõitmine



Kui vahelesõitmine ei ole täielikult võimalik, tuleb lauplaadur külgeühendamise jaoks joondada (vaata 5.5 Lauplaaduri joondamine külgeühendamise jaoks).

- (3) Lülitage traktor välja.
 - Aktiveerige seisupidur.
 - Seisake mootor.
 - Lülitage hüdraulika survevabaks (vaata 6.1 Juhtelemendid).
- (4) Ühendage lauplaaduri hüdrovoolikud (vaata 6.3 Hüdromuhvide käsitsemine).
- (5) Ühendage elektrikaabel.
- (6) Käivitage traktor.

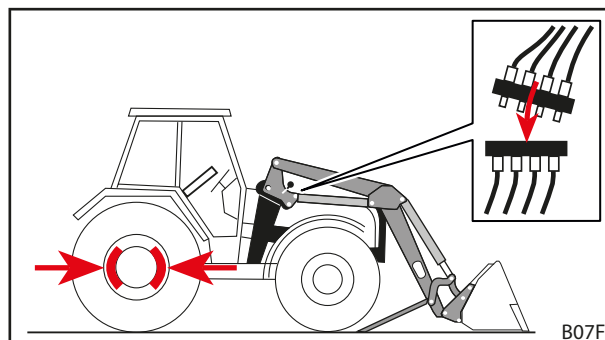

jn 49 Traktori väljalülitamine ja hüdrovoolikute ühendamine

- (7) Rakendage funktsiooni *Tõstmine*, kuni lauplaaduri poldid on kinnitushaakide sees vastu.

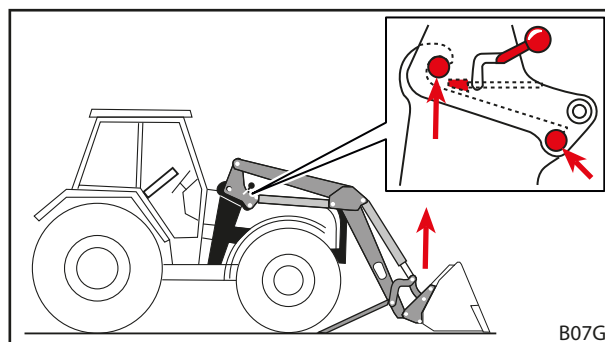

jn 50 Rakendage funktsiooni *Tõstmine*, kuni lauplaaduri poldid on kinnitushaakide sees vastu

- (8) Sulgege lauplaaduri lukustus.
 - Kasutage *Tõstmine*-funktsiooni, kuni lauplaadur on vahetult maapinna kohal.
 - Aktiveerige seisupidur.
 - Seisake mootor.
 - Pöörake mõlemad riivistushoovad alla.
 - Kontrollige lauplaaduri lukustust ja vajadusel reguleerige (vaata 5.6 Lauplaaduri lukustuse reguleerimine).
- (9) Pöörake tugiseadised sisse.
 - Pöörake mõlemad tugiseadised sisse (vaata 6.2 Tugiseadiste käsitsemine).
- ✓ Lauplaadur on külgeühendatud ja käitusvalmis.

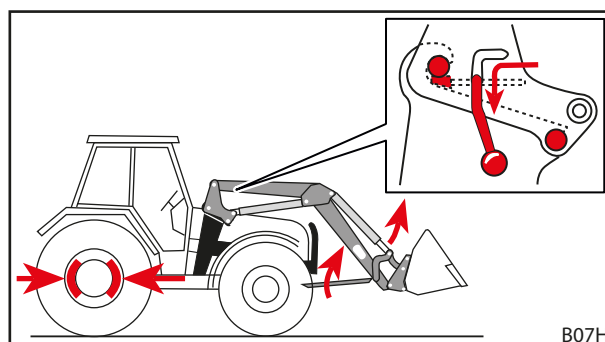

jn 51 Tugiseadiste sissepööramine ja lauplaaduri lukustuse sulgemine

5.5 Lauplaaduri joondamine külgeühendamise jaoks

⚠ HOIATUS

Mittenõuetekohasest lauplaaduri lukustusest tulenev vigastus- ja õnnetusohht!

Kui lauplaaduri lukustus ei ole nõuetekohaselt reguleeritud, võib lauplaadur kinnitusest välja libiseda ja sealjuures õnnetusi põhjustada ja inimesi vigastada.

- ▶ Jälgige lauplaaduri lukustuse laitmatut seadistust.

MÄRKUS

Äkilisest juhtimisest tulenevad materiaalsed kahjud!

Lauplaaduri joondamisel võivad lauplaaduri äkilised liikumised lauplaadurit ja kinnitusi kahjustada.

- ▶ Kontrollige enne lauplaaduri külgeühendamist juhthoova kergest käsitsemist.
- ▶ Jälgige traktori ja lauplaaduri ettevaatlikku juhtimist.

Juhul kui lauplaadur ühendatakse külge esmakordselt või seda kasutati eelnevalt mõne teise traktoriga, võivad lauplaaduri toed olla külgeühendamise jaoks liiga kõrged või liiga madalad. Sellisel juhul tuleb lauplaadurit külgeühendamise jaoks joondada.

Lauplaaduri joondamine ja külgeühendamine:

- (1) Vabastage lauplaaduri lukustus.
 - Pöörake mõlemad riivistushoovad üles.
- (2) Sõitke traktoriga aeglaselt keskasendis tõstehaarade vahele.
 - Sõitke traktoriga ettepoole, kuni kinnitused ulatuvad lauplaaduri tugelede võimalikult lähedale.
- (3) Lülitage traktor välja.
 - Aktiveerige seisupidur.
 - Seisake mootor.
 - Lülitage hüdraulika survevabaks (vaata 6.1 Juhtelemendid).
- (4) Ühendage hüdrovoolikud.
- (5) Ühendage elektrikaabel.
- (6) Käivitage traktor.
- (7) Joondage lauplaaduri toed.
 - Kasutage funktsioone *Tõstmine*, *Langetamine*, *Kopa tühjendamine* ja *Kopa täitmine*, kuni lauplaaduri toed on õigel kõrgusel.
- (8) Sõitke traktoriga ettepoole, kuni lauplaaduri ülemised poldid puutuvad mõlemal küljel vastu liugsiini ja kinnitushaaki.
 - ✓ Lauplaadur on traktori külge ühendamise jaoks joondatud.
- (9) Rakendage funktsiooni *Tõstmine*, kuni lauplaaduri poldid on kinnitushaakide sees vastu.
- (10) Sulgege lauplaaduri lukustus.
 - Kasutage *Tõstmine*-funktsiooni, kuni lauplaadur on vahetult maapinna kohal.
 - Aktiveerige seisupidur.
 - Seisake mootor.
 - Pöörake mõlemad riivistushoovad alla.
 - Kontrollige lauplaaduri lukustust ja vajadusel reguleerige (vaata 5.6 Lauplaaduri lukustuse reguleerimine).
- (11) Pöörake tugiseadised sisse.
 - Pöörake mõlemad tugiseadised sisse (vaata 6.2 Tugiseadiste käsitsemine).
 - ✓ Lauplaadur on külgeühendatud ja käitusvalmis.

5.6 Lauplaaduri lukustuse reguleerimine

⚠ ETTEVAATUST

Mittenõuetekohaselt reguleeritud lauplaaduri lukustusest tulenevad võimalikud vigastused ja materiaalsed kahjud!

Mittenõuetekohaselt reguleeritud lauplaaduri lukustus võib põhjustada lauplaaduri liikumisi kinnitustes ja nende kahjustust. Selle tõttu võib lauplaadur alla langeda ja läheduses viibivaid inimesi vigastada või esemeid kahjustada.

- ▶ Kontrollige külge- ja lahtiühendamisel alati lauplaaduri lukustust.
- ▶ Kontrollige lauplaaduri lukustust regulaarselt ja vajadusel reguleerige uuesti.
- ▶ Pealispindade silumise tagajärjel tekkiva võimaliku lõtku kõrvaldamiseks järelpingutage uute lauplaadurite puhul lukustust esimeste käitustundide möödumisel.

5.6.1 Lauplaaduri lukustuse FS ja FZ 8 kuni 50 reguleerimine

- ▶ Kontrollige enne lauplaaduri lukustuse reguleerimist lukustuskiilu paigaldusasendit.



Lukustuskiilu kaldega külge peab olema suunatud allapoole lauplaaduri kinnituse suunas.

- ▶ Kui lukustuskiil on monteeritud valesti, siis pöörduge töökoja poole ja laske seda korrigeerida.

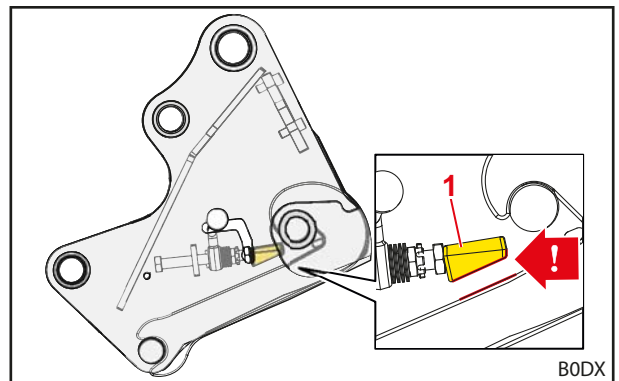

jn 52 Lukustuskiilu õige paigaldusasend

Selgitus

- 1 Lukustuskiil

Lauplaaduri lukustuse reguleerimine:

- ✘ Silmusvõti mõõdus 24 mm
- ✘ Kärsti 1/2" pikendusega, liigend ja padrunvõti (padrun) mõõdus 24 mm

(1) Avage lauplaaduri lukustus täielikult.

- ▶ Suruge lukustushoob üles.

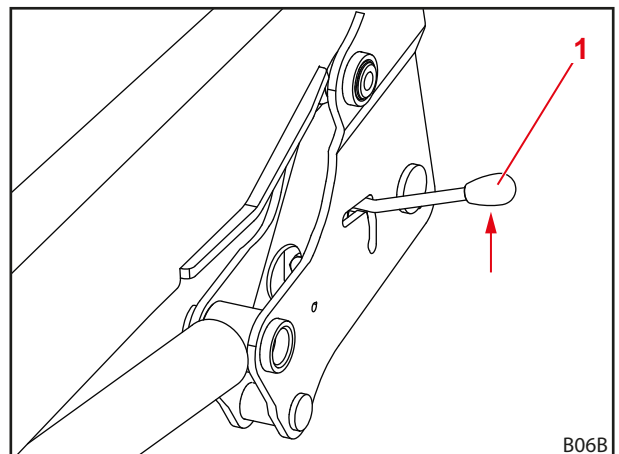

jn 53 Lauplaaduri lukustuse avamine

Selgitus

- 1 Lukustushoob

- (2) Lükake silmusvõti läbi lukustushoova juhikusoone.
- (3) Lükake padrunvõti läbi ava poldini.

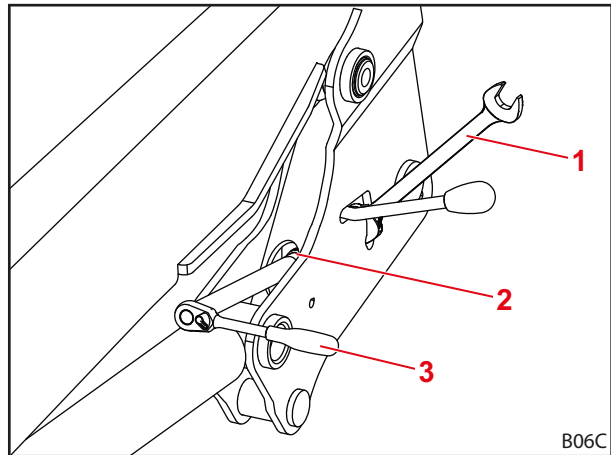

jn 54 Tööriista pealepanek

Selgitus

- 1 Silmusvõti
- 2 Juhikusoone
- 3 Padrunvõti

- (4) Keerake kontramutter silmusvõtme abil lahti.
- (5) Reguleerige lukustuskiilu poldi abil.



Reguleerige padrunvõtme abil polti selliselt, et lukustushoova pingutustoiming algab asendis a ja lukustushooba saab käsitsi selgelt tuntavat jõudu rakendades allapoole liigutada. Asendis b (suletud lukustus) peab lukustushoob olema pingutatud ja sellel ei tohi olla lõtku.

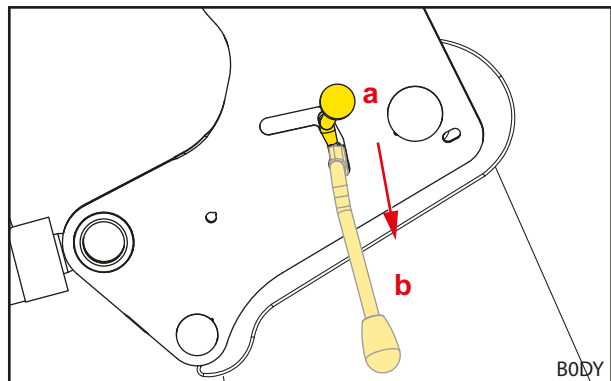

jn 55 Lukustushoova pingutustoiming

- (6) Keerake kontramutter silmusvõtme uuesti kinni.
- (7) Eemaldage silmusvõti ja padrunvõti.
- (8) Kontrollige lauplaaduri lukustust.
 - Sulgege ja avage lauplaaduri lukustus.
 - Jälgige sealjuures nõutavat käejõudu.
 - Vajadusel reguleerige lauplaaduri lukustus uuesti.
- ✓ Lauplaaduri lukustus on reguleeritud.

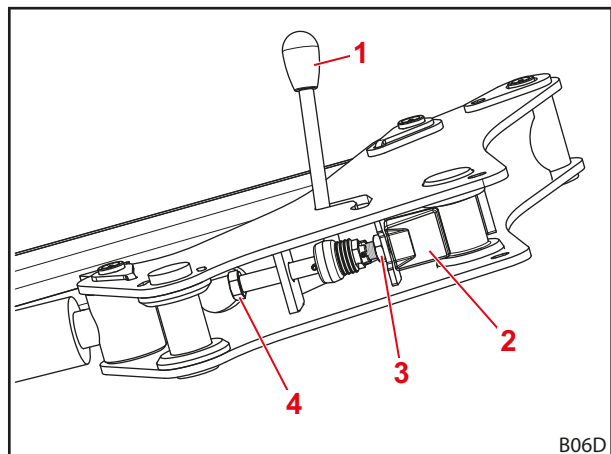

jn 56 Lauplaaduri lukustuse vaade altpoolt

Selgitus

- 1 Lukustushoob
- 2 Lukustuskiil
- 3 Kontramutter
- 4 Polt

5.6.2 Lauplaaduri lukustuse "Kaksiklukustus" FZ 30 kuni 100 reguleerimine



Lauplaaduritele FZ 30-50 on lisavarustusena monteeritud kaksiklukustus.

Lauplaaduri lukustuse reguleerimine:

- ✘ Silmusvõti mõõdus 30 mm
 - ✘ Käristi 1/2" pikendusega, liigend ja padrunvõti (padrun) mõõdus 30 mm
- (1) Avage lauplaaduri lukustus.
- Suruge lukustushoob üles.

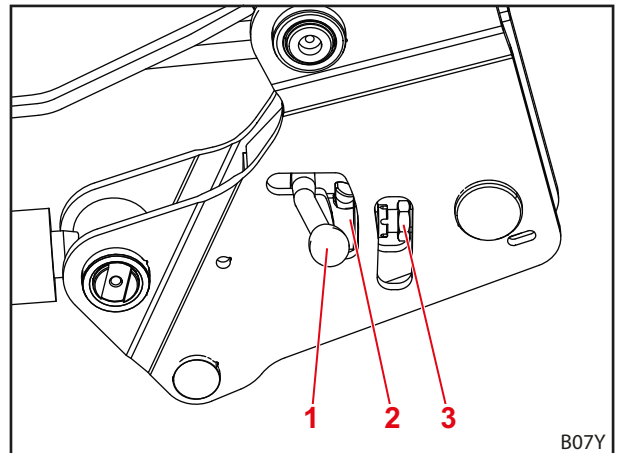

jn 57 Lauplaaduri lukustuse avamine

Selgitus

- 1 Lukustushoob
- 2 Pöördriiv
- 3 Kontramutter

- (2) Keerake kontramutter silmusvõtme abil lahti.

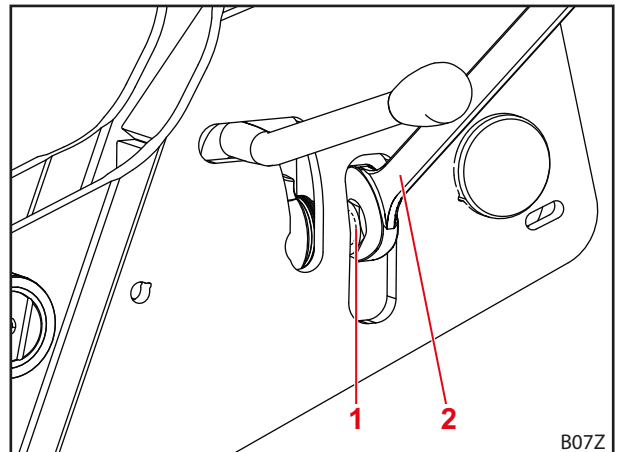

jn 58 Tööriista pealepanek

Selgitus

- 1 Kontramutter
- 2 Silmusvõti

- (3) Sulgege lauplaaduri lukustus.
 - Suruge lukustushoob alla.
- (4) Lükake padrunvõti läbi ava poldini.

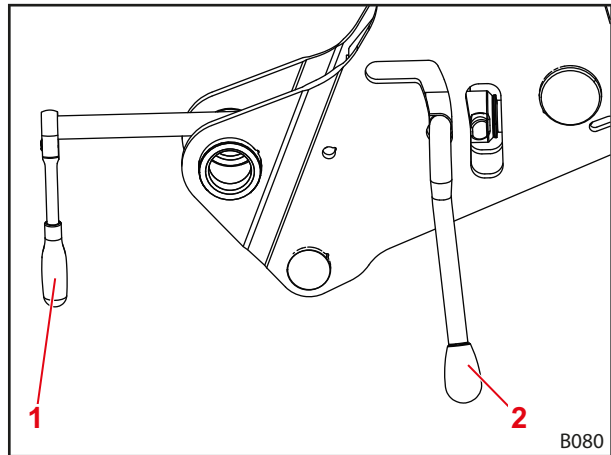

jn 59 Padrunvõtme lükkamine poldini

Selgitus

- 1 Padrunvõti
- 2 Lukustushoob

- (5) Keerake polt välja.
 - Jälgige taldrükvedru.
- (6) Kui taldrükvedru on maksimaalselt pingutatud (pöördriivi suhtes pilu puudub), siis lödvendage uuesti 1/4 pöörde võrra.

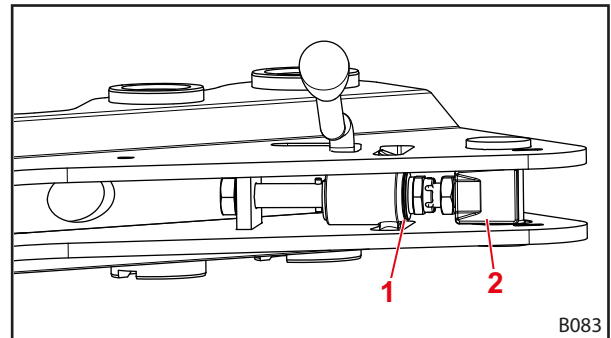

jn 60 Lauplaaduri lukustuse vaade altpoolt

Selgitus

- 1 Pöördriiv
- 2 Polt

- (7) Avage lauplaaduri lukustus.
- (8) Keerake kontramutter silmusvõtmega uuesti kinni.
- (9) Sulgege lauplaaduri lukustus.
 - ✓ Lauplaaduri lukustus on reguleeritud.

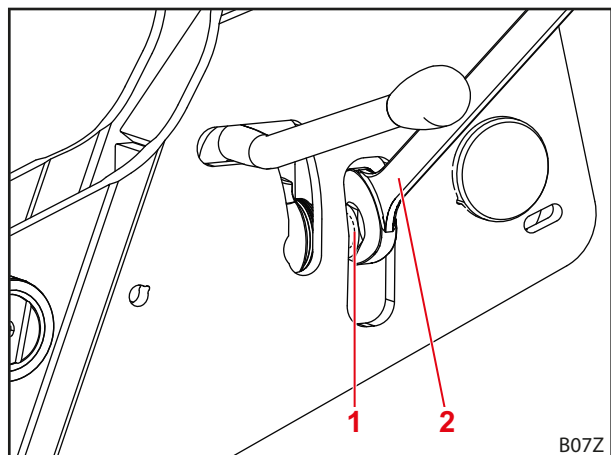

jn 61 Pingutage kontramutrit

Selgitus

- 1 Kontramutter
- 2 Silmusvõti

6 Käsitsemine

6.1 Juhtelemendid

6.1.1 Põhijuhtimine hoobadega

HOIATUS

Lauplaaduri kontrollimatust liikumisest tulenev võimalik vigastuht!

Kui juhtseadet ei rakendatud pikema aja jooksul, võivad tekkida nt temperatuurierinevused hüdroöli ja juhtseadme vahel. Selle tõttu kiiluvad liughoovad kinni ja lauplaadur liigub kontrollimatult. Tagajärjeks võivad olla rasked õnnetused.

- ▶ Kui ümbritseva keskkonna temperatuurid on alla 10 °C ja lauplaadurit ei kasutata kauem kui 15 minutit, siis kasutage juhtseadme soojendamiseks esmalt alati seisaku ajal funktsioone *Kopa täitmine* ja *Kopa tühjendamine*.
- ▶ Kasutage funktsioone *Tõstmine* ja *Langetamine* alles peale soojendusfaasi.

HOIATUS

Lauplaaduri soovimatutest liikumistest tulenev võimalik vigastuht!

Ujuvasendi soovimatu aktiveerimine võib põhjustada lauplaaduri ootamatuid ja kontrollimatuid liikumisi. Sealjuures võivad inimesed saada vigastusi või nad muljutakse vahele.

- ▶ Ujuvasend peab olema langetusasendist piiratud selgelt tuntava takistuse või muu blokeeringu kaudu. Kui see nii ei ole, siis pöörduge spetsialiseeritud töökoja poole ja laske ujuvasend inaktiveerida. Lauplaadurit võib uuesti kasutada alles siis, kui ujuvasend on inaktiveeritud.

HOIATUS

Võimalik vigastuht tööseadise ülekaldumise tõttu!

Lauplaaduritel FS ei tohi funktsioonide *Kopa täitmine* ja *Kopa tühjendamine* jaoks tööseadise ujuvasendit aktiveerida. Selle tõttu võib tööseadis tahtmatult tahapoole üle kalduda. Tagajärjeks võivad olla rasked õnnetused.

- ▶ Ujuvasendi aktiveerimine peab lauplaaduritel FS olema montaaži teel välistatud. Kui see nii ei ole, siis lõpetage kohe lauplaaduriga töötamine ja pöörduge spetsialiseeritud töökoja poole ja laske ujuvasend funktsioonide *Kopa täitmine* ja *Kopa tühjendamine* jaoks inaktiveerida. Lauplaadurit võib funktsioonide *Kopa täitmine* ja *Kopa tühjendamine* jaoks uuesti kasutada alles siis, kui ujuvasend on inaktiveeritud.

HOIATUS

Ootamatust liikumisest tulenev võimalik vigastuht!

Lauplaadurite FZ ja FZ-L puhul põhjustab ujuvasendis langetamine ja langetamine ühepoolse toimega hüdraulika juhtseadmega olukorra, et kopa täitmisel vastu tõkist tõstetakse üles ka frontlaadur. Sellele järgneval tühjendamisel liigub lauplaadur soovimatult allapoole. Sealjuures võivad inimesed saada vigastusi või nad muljutakse vahele.

- ▶ Kasutage lauplaaduri käsitsemiseks ainult kahepoolse toimega hüdraulika juhtseadmeid.
- ▶ Kasutage lauplaaduri käsitsemiseks ainult STOLLi poolt lubatud juhthoobasid.
- ▶ Ärge langetage koppa ujuvasendis.

Traktori varustusest sõltuvalt on lauplaadur varustatud erinevate juhthoobadega. Enamusel juhtudel on tegemist risthoova või juhtkangiga. Mõned traktorid on lauplaaduri juhtimiseks varustatud 2 juhthoovaga.

Joonistel on kujutatud kaetust ühe juhthoova jaoks (vaata *jn 62*) ja 2 juhthoova jaoks (vaata *jn 63*) pealtvaates.

i Punaselt märgistatud sümbolid asuvad ka traktori sees juhthoobadel. Kui need sümbolid puuduvad, siis kinnitage sellised sümbolid funktsiooni üheseks tähistamiseks DIN EN 12525 nõuetele vastavalt peale.

Asend	Kaetus
0	Nullasend
A	Kopa tühjendamine
B	Kopa täitmine
C	Tõstmine
D	Langetamine
S	Ujuvasend

i Ujuvasend on hoova ainuke asend, milles see võib fikseeruda.

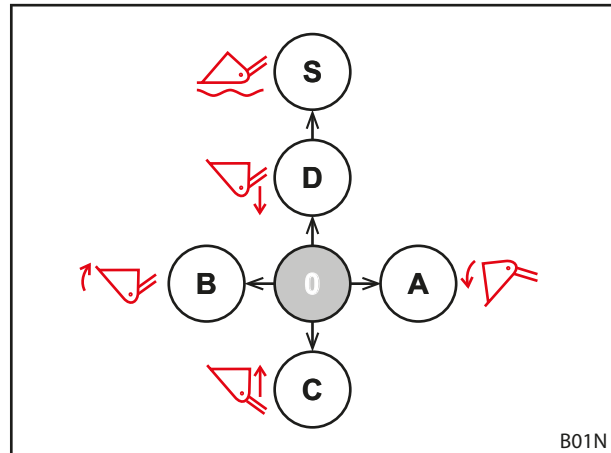

jn 62 Kaetus ühe juhthoova puhul

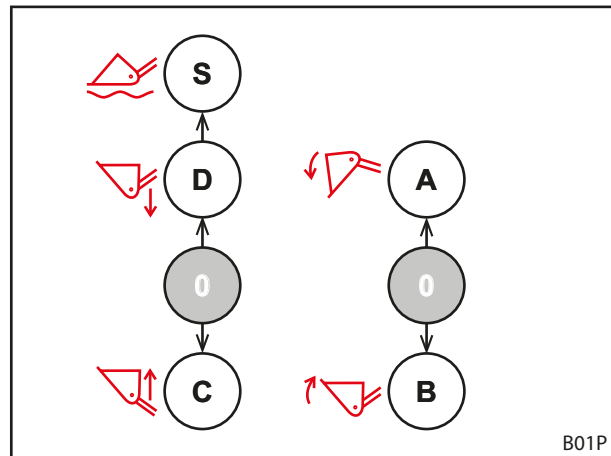

jn 63 Kaetus 2 juhthoova puhul

6.1.2 Traktori juhthoob

⚠ HOIATUS
Vigastuht lauplaaduri ootamatute liikumiste tõttu!

Juhthoova ettekavatsematust käsitlemisest või programmeeritud käitudest tulenevalt võib lauplaadur ootamatult liikuda. Sealjuures võivad läheduses viibivad inimesed saada vigastusi.

- ▶ Kui lauplaadurit ei vajata, siis blokeerige juhthoob nullasendis.
- ▶ Kui juhthoova lukustamine ei ole võimalik, sulgege *Tõstmine*-hüdrovooliku sulgeventiil.
- ▶ Inaktiveerige hüdraulika juhtseadmete blokeering.
- ▶ Enne lauplaaduri kasutamist inaktiveerige või ühendage traktori muud tööseadised lahti.
- ▶ Enne muude tööseadiste kasutamist inaktiveerige või ühendage lauplaadur lahti.
- ▶ Ärge mitte kunagi kasutage lauplaaduri programmeeritud tsükleid.

⚠ HOIATUS
Voolikute valesst paigutusest tulenev õnnetusoh!

Kui lauplaaduri voolikud on ühendatud vahetult traktori lisajuhtseadmete külge, siis toob voolikute vahetusseminek kaasa juhthoova funktsioonide vale paigutuse. Tagajärjeks võivad olla ootamatud liikumised ja nendest põhjustatud õnnetused.

- ▶ Märgistage alati voolikute ja ühendusliitmike muhvid.
- ▶ Asendage koheselt kahjustatud või puuduvad tähistused.
- ▶ Ühendage voolikud selliselt, et ujuvasend rakendub *Langetamine*-funktsiooni käidusuunas.
- ▶ Kontrollige peale ühendamist seisaku ajal lauplaaduri kõikide funktsioonide õigsust.

Traktori mudelist sõltuvalt võivad juhthoovad erinevalt välja näha. Põhifunktsioonide juhtimine jääb siiski samaks (vaata 6.1.1 *Põhijuhtimine hoobadega*).

Nuppude kaetus on määratud järgnevalt:

Ühe nupuga juhthoob

Nupp	Lauplaadur	Funktsioon	Lisafunktsioon ümberlülitiga	
A	FS, FZ	3. juhtkontuuri jaoks	-	
	FS-kiirkäik	Kiirkäigul tühjendamine	3. juhtkontuuri jaoks	4.6 Kiirkäigul tühjendamine (FS) ja kiirtühjendamine (FZ-L)

2 nupuga juhthoob

Nupp	Lauplaadur	Funktsioon	Lisafunktsioon ümberlülitiga	
A	FS, FZ	3. juhtkontuuri jaoks	-	
	FS-kiirkäik	Kiirkäigul tühjendamine	3. juhtkontuuri jaoks	4.6 Kiirkäigul tühjendamine (FS) ja kiirtühjendamine (FZ-L)
	FZ-L	Kiirtühjendamine	3. juhtkontuuri jaoks	
B	FS, FZ	4. juhtkontuuri jaoks	-	
	FZ-L	Return-To-Level	4. juhtkontuuri jaoks	4.9.1 Täiendavad juhtkontuurid

3 nupuga juhthoob

Nupp	Lauplaadur	Funktsioon	Lisafunktsioon ümberlülitiga	
A	FS, FZ	3. juhtkontuuri jaoks		
	FS-kiirkäik	Kiirkäigul tühjendamine	3. juhtkontuuri jaoks	4.6 Kiirkäigul tühjendamine (FS) ja kiirtühjendamine (FZ-L)
	FZ-L	Kiirtühjendamine	3. juhtkontuuri jaoks	
B	FS, FZ	4. juhtkontuuri jaoks		
	FZ-L	Return-To-Level		
C	kõiki	4. juhtkontuuri jaoks		



Lauplaaduri soovimatu käitamise takistamiseks blokeerige üldkasutatavatel teedel sõitmisel juhthoob nullasendis!

Hüdraulika survevabaks lülitamine

- vaata traktori kasutusjuhendit

6.1.3 STOLL Base Control

HOIATUS

Vigastuht lauplaaduri ootamatute liikumiste tõttu!

Juhthoova ettekatsematust käsitsemisest tulenevalt võib lauplaadur ootamatult liikuda. Sealjuures võivad läheduses viibivad inimesed saada vigastusi.

- ▶ Kui lauplaadurit ei vajata, siis blokeerige juhthoob nullasendis.
- ▶ Enne lauplaaduri kasutamist inaktiveerige või ühendage traktori muud tööseadised lahti.
- ▶ Enne muude tööseadiste kasutamist inaktiveerige või ühendage lauplaadur lahti.

STOLL-juhthoob „Base Control“ on kuni 3 surunupplülitiga ühe hoovaga juhtseade lauplaaduri lisafunktsioonide jaoks ja lisavarustusena 2 külgmise mikrolülitiga traktori funktsioonide jaoks.

Lisaks sellele on Base Control varustatud blokeeringuga, nt üldkasutatavatel teedel sõitmiseks.



Aktiveeritud blokeeringu korral ei ole juhthoova liigutamine võimalik.

Juhthoova juhtimine vastab põhijuhtimisele 6.1.1 Põhijuhtimine hoobadega.

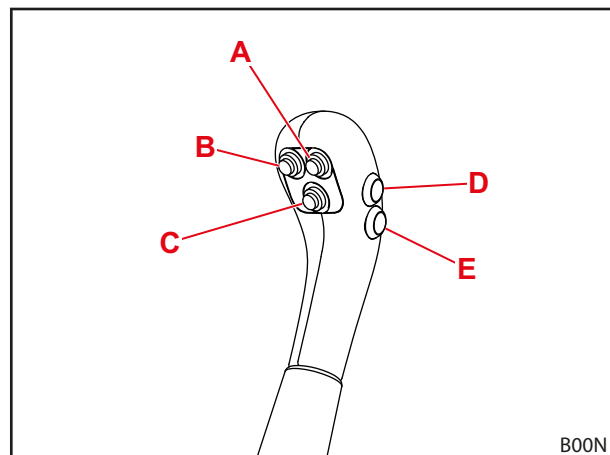

jn 64 Base Control 5 nupuga

Nuppude kaetus erinevate lauplaaduri tüüpide jaoks on toodud järgnevates tabelites:

Ühe nupuga juhthoob

Nupp	Lauplaadur	Funktsioon	Lisafunktsioon ümberlülitiga	
A	FS, FZ	3. juhtkontuuri jaoks	-	
	FS-kiirkäik	Kiirkäigul tühjendamine	3. juhtkontuuri jaoks	4.6 Kiirkäigul tühjendamine (FS) ja kiirtühjendamine (FZ-L)

2 nupuga juhthoob

3. ja 4. juhtkontuuriga varustuse korral:

Nupp	Lauplaadur	Funktsioon	Lisafunktsioon ümberlülitiga	
A	FS, FZ	3. juhtkontuuri jaoks	-	4.6 Kiirkäigul tühjendamine (FS) ja kiirtühjendamine (FZ-L)
	FS-kiirkäik	Kiirkäigul tühjendamine	3. juhtkontuuri jaoks	
	FZ-L	Kiirtühjendamine	3. juhtkontuuri jaoks	
B	FS, FZ	4. juhtkontuuri jaoks	-	4.9.1 Täiendavad juhtkontuurid
	FZ-L	Return-to-Level	-	

REAL³ varustuse korral:

Nupp	Lauplaadur	Funktsioon	Lisafunktsioon ümberlülitiga	
A	FS, FZ	REAL ³ (ventiil avatud)	-	
B	FS, FZ	REAL ³ (ventiil suletud)	-	

3 nupuga juhthoob

3. ja 4. juhtkontuuriga varustuse korral:

Nupp	Lauplaadur	Funktsioon	Lisafunktsioon ümberlülitiga	
A	FS, FZ	3. juhtkontuuri jaoks	-	4.6 Kiirkäigul tühjendamine (FS) ja kiirtühjendamine (FZ-L)
	FS-kiirkäik	Kiirkäigul tühjendamine	3. juhtkontuuri jaoks	
	FZ-L	Kiirtühjendamine	3. juhtkontuuri jaoks	
B	FZ-L	Return-To-Level	-	4.9.1 Täiendavad juhtkontuurid
C	kõiki	4. juhtkontuuri jaoks	-	

REAL³ varustuse korral:

Nupp	Lauplaadur	Funktsioon	Lisafunktsioon ümberlülitiga	
A	FZ-L	Kiirtühjendamine	REAL ³ (ventiil avatud)	4.6 Kiirkäigul tühjendamine (FS) ja kiirtühjendamine (FZ-L)
B	FZ-L		REAL ³ (ventiil suletud)	
C	FZ-L	Return-To_Level	-	4.9.1 Täiendavad juhtkontuurid



Nupud D ja E on mõeldud traktori lisafunktsioonide jaoks ning seetõttu mudelist ja kliendi soovist sõltuvalt erineva kaetusega.

Juhthoova lukustamine nullasendisse ja nullasendist vabastamine

Juhthoova lukustamine:

- (1) Viige juhthoob nullasendisse.
- (2) Lükake blokaatorklahv sisse.
 - ✓ Punane märgistus riivistusel ei ole enam nähtav.
 - ✓ Juhthoob on riivistatud ja seda ei saa liigutada.

Juhthoova vabastamine lukustusest:

- Tõmmake blokaatorklahvi välja kuni punane märgistus on nähtav.
- ✓ Juhthoob on riivistusest vabastatud ja seda saab liigutada.



Lauplaaduri soovimatu käitamise takistamiseks blokeerige üldkasutatavatel teedel sõitmisel ja olukorras, kui lauplaadurit ei vajata, juhthoob nullasendisse!

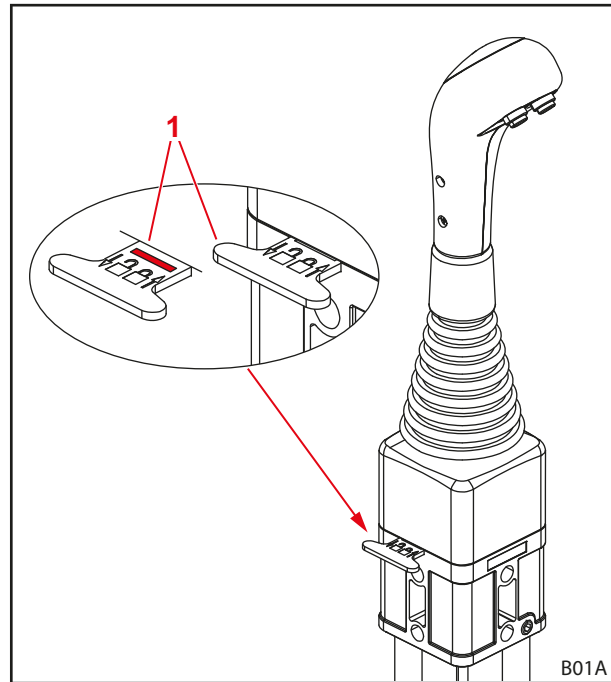

jn 65 Juhthoova lukustus

Selgitus

- 1 Blokaatorklahv

Hüdraulika survevabaks lülitamine

⚠ HOIATUS

Muljumisoht lauplaaduri langetamisel!

Hüdraulika lülitamisel survevabaks langeb lauplaadur alla. Sealjuures võivad inimesed saada vigastusi või nad muljutakse vahele.

- ▶ Langetage enne hüdraulika survevabaks lülitamist lauplaadur täielikult maapinnale.



See alalõik ei kehti traktoritele, mille varustusse kuulub REAL³. REAL³ jaoks vaata 6.1.7 REAL³-ventiil.

Hüdraulika survevabaks lülitamine:

- (1) Langetage lauplaadur kuni maapinnani.
- (2) Seisake mootor.
- (3) Viige kõik juhthoovad lõppasenditesse.



Hoidke juhthooba kõikides lõppasendites u 3 sekundit.

- ✓ Hüdraulika on lülitatud survevabaks.

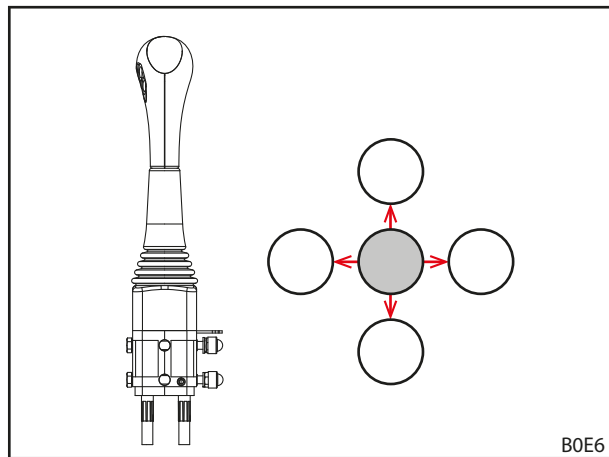

jn 66 Juhthoova liigutamine kõikidesse lõppasenditesse

6.1.4 STOLL Pro Control

 **HOIATUS**
Vigastuht lauplaaduri ootamatute liikumiste tõttu!

Juhthoova ettekavatsematust käsitemisest tulenevalt võib lauplaadur ootamatult liikuda. Sealjuures võivad läheduses viibivad inimesed saada vigastusi.

- ▶ Kui lauplaadurit ei vajata, siis lülitage juhthoob ooterežiimi.
- ▶ Enne lauplaaduri kasutamist inaktiveerige või ühendage traktori muud tööseadised lahti.
- ▶ Enne muude tööseadiste kasutamist inaktiveerige või ühendage lauplaadur lahti.



Ühe hoovaga juhtseadet „Pro Control“ võib kasutada ainult kabiiniga traktorite jaoks.

Ühe hoovaga juhtseadet „Pro Control“ võib kasutada ainult kombinatsioonis mehaanilise paralleelhoidemooduliga lauplaaduritega (ProfiLine FZ, FZ-L). Kasutamine kombinatsioonis lauplaaduritega ProfiLine FS on lubamatu!

STOLL-juhthoob „Pro Control“ on integreeritud nuppude ja samuti integreeritud kileklaviatuuriga ühe hoovaga juhtseade.

Peale ujuvasendi vastab juhthoova juhtimine põhijuhtimisele peatükis 6.1.1 Põhijuhtimine hoobadega.

Nuppude kaetus on toodud järgnevas tabelis:

Juhtkangi nupud täiendavate funktsioonide jaoks

3. ja 4. juhtkontuuriga varustuse korral:

Nupp	Juhthoob	LED	Lauplaaduri valikud
T1	paremale	L2b põleb	Kiirtühjendamine
Kollane	parem/vasak	L2a põleb	3. juhtkontuuri jaoks
T2	ettepoole		Return-to-Level
Roheline	paremale		Tööseadise ujuvasend
T3	ettepoole		Tõstehaarde ujuvasend
Sinine	parem/vasak		4. juhtkontuuri jaoks
T4			lisavarustusena funktsioonide jaoks
Punane			
T5			lisavarustusena funktsioonide jaoks
Punane			

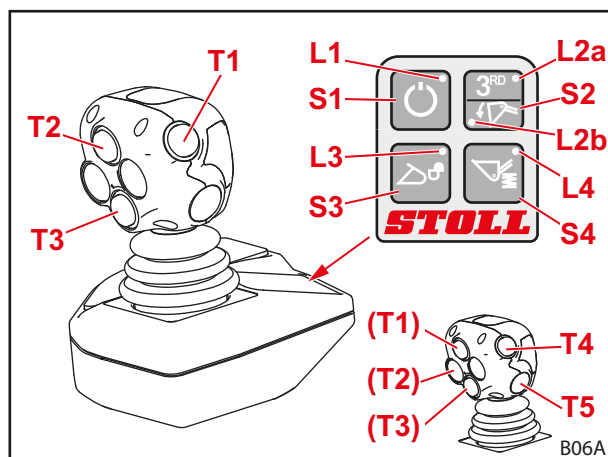

jn 67 STOLL Pro Control

REAL³ varustuse korral:

3 nupuga juhtkang			
Nupp	Juhthoob	LED	Lauplaaduri valikud
T1 Kollane	paremale	L2b põleb	Kiirtühjendamine
		L2a põleb	REAL ³ (ventiil avatud)
T2 Roheline	ettepoole	L2b põleb	Return-to-Level
		L2a põleb	REAL ³ (ventiil suletud)
	paremale	L2b põleb	Tööseadise ujuvasend
T3 Sinine	ettepoole		Tõstehaarade ujuvasend

5 nupuga juhtkang			
Nupp	Juhthoob	LED	Lauplaaduri valikud
T1 Kollane	paremale	L2b põleb	Kiirtühjendamine
		L2a põleb	REAL ³ (ventiil avatud)
T2 Roheline	paremale	L2b põleb	Tööseadise ujuvasend
		L2a põleb	REAL ³ (ventiil suletud)
T3 Sinine	ettepoole		Tõstehaarade ujuvasend
T4 Punane	ettepoole		Return-to-Level
T5 Punane			lisavarustusena funktsioonide jaoks

Kilelüliti

Nupp	LED	Funktsioon
S1	L1 põleb	Ooterežiim
	L1 ei põle	Töörežiim
S2	L2a põleb	3. juhtkontuur / REAL ³
	L2b põleb	Kiirtühjendamine
S3	L3 vilgub	Tööseadise lukustus aktiveeritud
	L3 ei põle	Tööseadise lukustus suletud
S4	L4 põleb	Comfort-Drive aktiveeritud
	L4 ei põle	Comfort-Drive inaktiveeritud

Sisse- ja väljalülitamine

Sisselülitamine:

- (1) Lülitage traktori süüde sisse (käivitage mootor).
 - ✓ LED L1 põleb.
Juhtseade on ooterežiimis.
- (2) Vajutage lühidalt kilelüliti S1.
 - ✓ LED L1 vilgub.
Programmeerimisest sõltuvalt võib vilkumistsükkel välja näha erinev.
Lauplaadurit saab käsitseda ainult juhtkangi abil.

Väljalülitamine:

- (1) Vajutage lühidalt kilelülitit S1.
 - ✓ LED L1 põleb.
 - Juhtseade on ooterežiimis.
 - Süüte väljalülitamisel saab juhtseadme täielikult välja lülitada.



Soovimatu rakendumise vältimiseks lülitage juhtseade üldkasutatavatel teedel sõitmisel ja olukorras, kui lauplaadurit ei vajata, ooterežiimi!

Sulgege ja avage tööseadise lukustus
 **HOIATUS**
Allakukkuvast tööseadisest tulenev vigastusoht!

Avatud või mitte nõuetekohaselt suletud tööseadise lukustuse korral võib tööseadis alla kukkuda. Sealjuures võivad läheduses viibivad inimesed saada raskeid vigastusi.

- ▶ Käitage tööseadise lukustust ainult siis, kui tööseadis on langetatud maapinna lähedale või turvalise aluse kohale.
- ▶ Kontrollige alati tööseadise nõuetekohast lukustust.

Lauplaaduri vastava varustuse korral saab lülitiga S3 tööseadist blokeerida ja vabastada.



Tööseadise külge- ja lahtiühendamise kirjeldus on toodud *6.5 Tööseadiste kinnitamine ja eemaldamine*.

Tööseadise lukustuse avamine:

- (1) Vajutage kilelülitit S3.
- (2) Vajutage kilelülitit S3 2-5 sekundi möödumisel uuesti.
 - ✓ LED L3 vilgub.
- (3) Tõmmake juhtkangi vasakule (tööseadise kopa täitmine).
 - ✓ Ventiiil lülitab.
 - Tööseadise lukustus on avatud.

Tööseadise lukustuse sulgemine:

- (1) Vajutage kilelülitit S3.
- (2) Tõmmake juhtkangi vähemalt 3 sekundiks vasakule (tööseadise kopa täitmine).
 - ✓ LED L3 kustub.
- (3) Teostage tööseadise lukustuse visuaalne kontrollimine.
 - ✓ Tööseadise lukustus on suletud.

Poole väiksema kiirusega töötamine

Te saate tööde jaoks, mis nõuavad laaditava materjali eriti ettevaatlikku käitlemist, lülitada lauplaaduri hüdraulika kiiruse poole väiksemaks.

Funktsioonide sisse- ja väljalülitamine:

- (1) Viige Pro Control ooterežiimi (vaata „Sisse- ja väljalülitamine“).
- (2) Vajutage kilelülitit S2 ja hoidke vajutatult.
- (3) Vajutage nuppu T2.
- (4) Vabastage kilelülitit S2.
 - ✓ Poole väiksema kiiruse sisselülitamisel vilgub LED L2a ooterežiimil.

Hüdraulika survevabaks lülitamine elektrooniliselt

See alalõik ei kehti traktoritele, mille varustusse kuulub REAL³. REAL³ jaoks vaata 6.1.7 REAL³-ventiil.

Külge- ja lahtiühendamise jaoks 3. juhtkontuuri survevabaks lülitamine:

⚠ HOIATUS**Talitlushäiretest tulenev vigastusoh!**

See funktsioon on võimalik ainult Hydac-ventiilide, 3. juhtkontuuriga lauplaadurite ja aktiveeritud tööseadise ujuvasendi puhul. Selle tingimuse eiramisel võivad tekkida talitlushäired ja inimesed võivad saada raskeid vigastusi.

- ▶ Talitlushäirete tekkimise vältimiseks kontrollige, kas kõik 3 tingimust on täidetud.

(1) Viige Pro Control ooterežiimi (vaata „Sisse- ja väljalülitamine“).

(2) Vajutage kilelülitit S2 ja hoidke vajutatult.

(3) Liigutage juhtkangi täiesti vasakule (kopa täitmine).

- ✓ 3. juhtkontuur on lülitatud survevabaks.

Külge- ja lahtiühendamise jaoks 4. juhtkontuuri survevabaks lülitamine:

⚠ HOIATUS**Talitlushäiretest tulenev vigastusoh!**

See funktsioon on võimalik ainult Hydac-ventiilide, 3. ja 4. juhtkontuuriga lauplaadurite ja aktiveeritud tööseadise ujuvasendi puhul. Selle tingimuse eiramisel võivad tekkida talitlushäired ja inimesed võivad saada raskeid vigastusi.

- ▶ Talitlushäirete tekkimise vältimiseks kontrollige, kas kõik 3 tingimust on täidetud.

(1) Viige Pro Control ooterežiimi (vaata „Sisse- ja väljalülitamine“).

(2) Vajutage kilelülitit S2 ja hoidke vajutatult.

(3) Liigutage juhtkangi täiesti paremale (kopa tühjendamine).

- ✓ 4. juhtkontuur on lülitatud survevabaks.

Hüdraulika survevabaks lülitamine mehaaniliselt



See alalõik ei kehti traktoritele, mille varustusse kuulub REAL³. REAL³ jaoks vaata 6.1.7 REAL³-ventiil.

⚠ HOIATUS

Muljumisoht lauplaaduri langetamisel!

Hüdraulika lülitamisel survevabaks langeb lauplaadur alla. Sealjuures võivad inimesed saada vigastusi või nad muljutakse vahele.

- ▶ Langetage enne hüdraulika survevabaks lülitamist lauplaadur täielikult maapinnale.

Hüdraulika survevabaks lülitamine:

- (1) Langetage lauplaadur kuni maapinnani.
- (2) Lülitage mootor välja, kuid jätke süüde sisselülitatuks.
- (3) Vajutage lühidalt kilelülitit S1.
- (4) Liigutage juhtkangi kõikidesse lõppasenditesse.



Hoidke juhtkangi kõikides lõppasendites u 3 sekundit.

- ✓ Hüdraulika on lülitatud survevabaks.

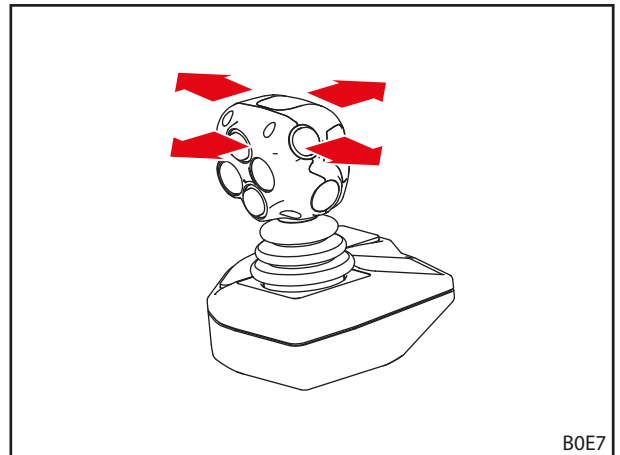

jn 68 Liigutage juhtkangi kõikidesse lõppasenditesse

6.1.5 STOLL Trac Control

STOLL-juhthoob „Trac Control“ on integreeritud nuppudega käsihoob. See saab asendada traktori juhthooba, kui sellel ei peaks olema piisavalt klahve.

Peale ujuvasendi vastab juhthoova juhtimine põhijuhtimisele peatükis 6.1.1 Põhijuhtimine hoobadega.

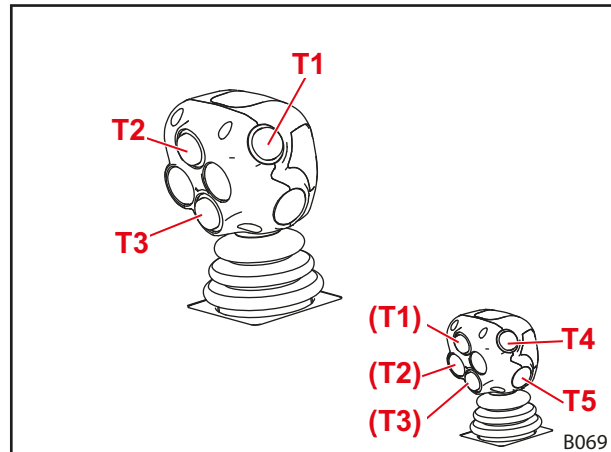

jn 69 STOLL Trac Control (3 nuppu)

Nuppude kaetus on toodud järgnevas tabelis:

Juhtkangi nupud täiendavate funktsioonide jaoks

Nupp	Lauplaadur	Funktsioon	Lisafunktsioon ümlülitiga	
T1	FS, FZ	3. juhtkontuuri jaoks		
Kollane	FS-kiirkäik	Kiirkäigul tühjendamine	3. juhtkontuuri jaoks	4.6 Kiirkäigul tühjendamine (FS) ja kiirtühjendamine (FZ-L)
	FZ-L	Kiirtühjendamine	3. juhtkontuuri jaoks	
T2 Roheline	FZ-L	Return-To-Level	-	
T3 Sinine	kõiki	4. juhtkontuuri jaoks	-	
T4 Punane		lisavarustusena funktsioonide jaoks	-	
T5 Punane		lisavarustusena funktsioonide jaoks	-	

Hüdraulika survevabaks lülitamine

- vaata traktori kasutusjuhendit

6.1.6 Lüliti/ümberlülit

Kiirkäigul- ja kiirtühjendamine/3. juhtkontuur ja REAL³

Kiirkäigul- ja kiirtühjendamise (vaata 4.6 Kiirkäigul tühjendamine (FS) ja kiirtühjendamine (FZ-L)) ja 3. juhtkontuuri või REAL³ funktsioonide (vaata 4.9.1 Täiendavad juhtkontuurid) samaaegse kasutamise vältimiseks on mõlemad funktsioonid määratud samale lülitile.

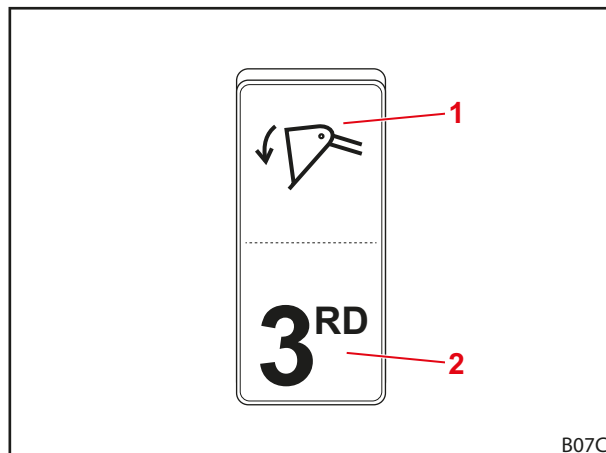

jn 70 Lüliti kiirkäigul- või kiirtühjendamise ja 3. juhtkontuuri või REAL³ jaoks

Selgitus

- 1 Lüliti asend kiirkäigul- või kiirtühjendamisel
- 2 3. juhtkontuuri või REAL³ lüliti asend

RTL/4. juhtkontuur

Lülitiga tuleb eelvalida 4. juhtkontuuri (vaata 4.9.1 Täiendavad juhtkontuurid) ja Return-to-Level (vaata 4.7 Return-To-Level (FZ-L)) funktsioonid.



See lüliti on olemas ainult siis, kui kolme nupuga juhthoob puudub.

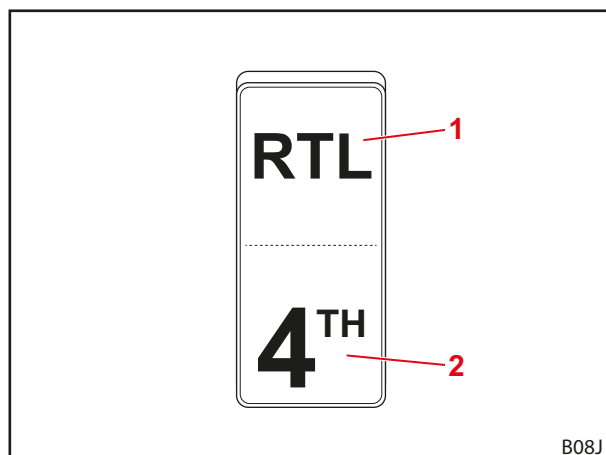

jn 71 RTL-funktsioonide ja 4. juhtkontuuri lüliti

Selgitus

- 1 RTL lüliti asend
- 2 4. juhtkontuuri lüliti asend

6.1.7 REAL³-ventiil

 REAL³ surveabaks lülitamine

 HOIATUS

Muljumisoht lauplaaduri langetamisel!

Hüdraulika lülitamisel surveabaks langeb lauplaadur alla. Sealjuures võivad inimesed saada vigastusi või nad muljutakse vahele.

- ▶ Langetage enne hüdraulika surveabaks lülitamist lauplaadur täielikult maapinnale.

Hüdraulika surveabaks lülitamine:

- (1) Langetage lauplaadur kuni maapinnani.
 - (2) Aktiveerige seisupidur.
 - (3) Seisake mootor.
 - (4) Tõmmake REAL³-ventiili survealandusventiil välja.
- ✓ Hüdraulika on lülitatud surveabaks.

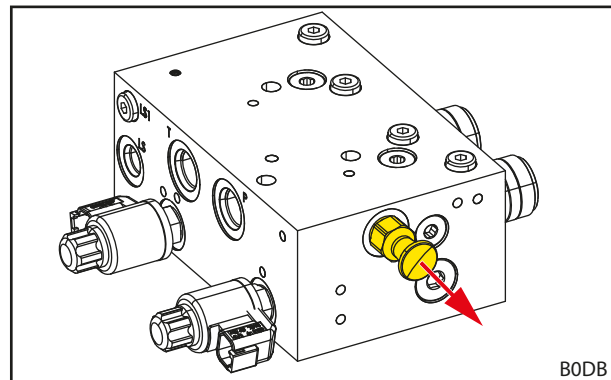

jn 72 Tõmmake REAL³-ventiili survealandusventiil välja.

6.1.8 Comfort-hüdraulika

 ETTEVAATUST

Lauplaaduri soovimatutest liikumistest tulenev vigastusohk ja materiaalsed kahjud!

Traktorihaldusega varustatud traktorite puhul võib Comfort-hüdraulika põhjustada lauplaaduri soovimatuid liikumisi.

- ▶ Kui traktoril on Comfort-hüdraulika, siis kontrollige, kas traktor ei ole varustatud traktorihaldusega.
- ▶ Kui traktoril tekivad ootamatud või soovimatud liikumised, siis pöörduge spetsialiseeritud remonditöökoja poole.

Comfort-hüdraulika lülitab lauplaaduri hüdroventiilide jaoks mõeldud funktsioonide ja traktori originaalfunktsioonide (nt tagumine liitmik või esijõuvõtuvõll) vahel ümber.

Näidutuli	Kirjeldus
SEES	Lauplaadur aktiivne
VÄLJAS	Originaalfunktsioon aktiivne



Lauplaaduri soovimatu rakendumise vältimiseks lülitage üldkasutatavatel teedel sõitmisel ja olukorras, kui lauplaadurit ei vajata, lüliti asendisse „Originaalfunktsioon aktiivne“ (vaata jn 73)!

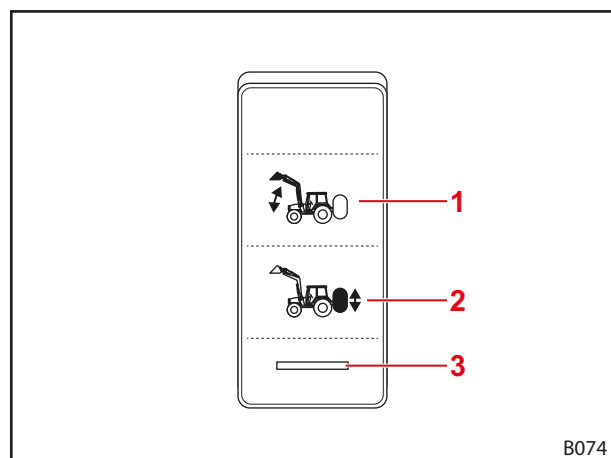

jn 73 Comfort-hüdraulika lüliti

Selgitus

- 1 Lüliti asend lauplaadur aktiivne
- 2 Lüliti asend originaalfunktsioon aktiivne
- 3 Näidutuli

6.2 Tugiseadiste käsitsemine

⚠ ETTEVAATUST

Kallutatavatest komponentidest tulenev muljumisoht!

Tugiseadiste sissepööramisel võib toimuda kehaosade muljumine.

- ▶ Ärge pange tugiseadiste sissepööramisel käsi tugiseadise ja tõstehaara tala vahele.

Tugiseadised on mõeldud lauplaaduri turvaliseks lahtiühendamiseks. Blokaatorlatted tagavad sealjuures kohandamise erinevate tööseadistega ning samuti ebatasasel maapinnal lahtiühendamisel.

Tugiseadise väljapööramine:

- (1) Pöörake link sellele vajutades lahti.
 - (2) Pöörake tugiseadis kuni maapinnani alla.
 - (3) Kontrollige, kas blokaatorlattel on kinnitusvahemikus fikseerunud.
- ✓ Tugiseadis on välja pööratud.

Tugiseadise sissepööramine:

- (1) Tõstke blokaatorlattel vastu vedrupingsust üles ja hoidke kinni.
 - (2) Tõstke tugiseadis ettevaatlikult üles, kuni blokaatorlattel ots on kinnitusvahemikust väljas.
 - (3) Laske blokaatorlattel lahti.
 - (4) Pöörake tugiseadis kerge hooga üles, kuni link fikseerub.
- ✓ Tugiseadis on sisse pööratud.

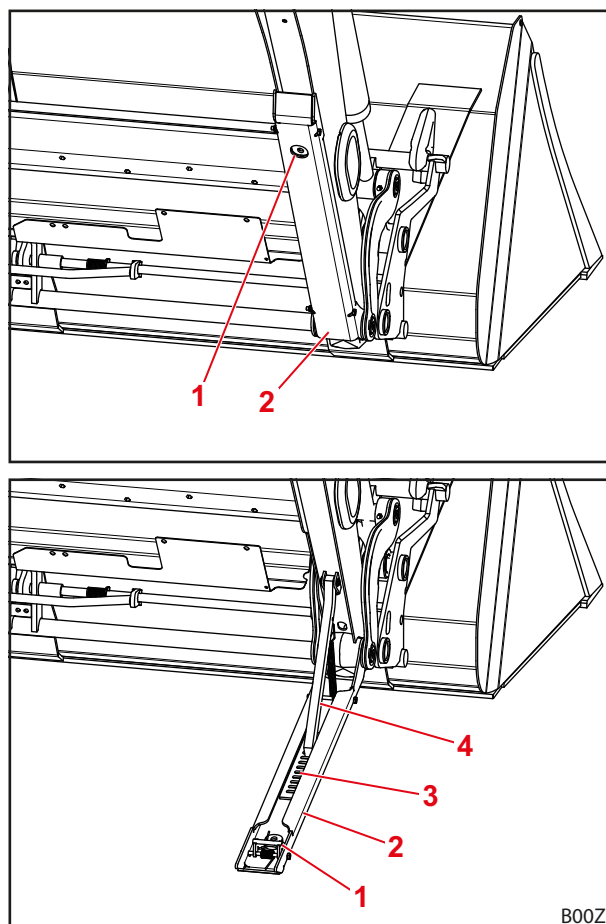

jn 74 Tugiseadis

Selgitus

- 1 Link
- 2 Tugiseadis
- 3 Kinnitusvahemik
- 4 Blokaatorlattel

6.3 Hüdromuhvide käsitsemine

6.3.1 Pistikmuhvide käsitsemine

Pistiku ühendamine muhviga:

- (1) Lülitage hüdraulika survevabaks (vaata 6.1 Juhtelemendid).
 - (2) Eemaldage kaitsekatted ja pühkige vajadusel muhvid puhtaks.
 - (3) Ühendage pistik ühendusmuhviga.
 - (4) Määrumuse vältimiseks lükake kaitsekatted kokku.
- ✓ Pistikmuhvid on ühendatud.

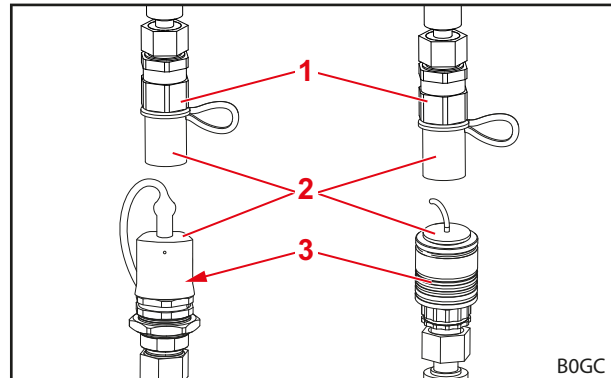

jn 75 Pistikmuhvid (näitlikud kujutised)

Pistiku eemaldamine ühendusmuhvi küljest:

- (1) Lülitage hüdraulika survevabaks (vaata 6.1 Juhtelemendid).
 - (2) Tõmmake ühendusmuhvi alla ja tõmmake pistik ühendusmuhvi seest välja.
 - (3) Paigaldage kaitsekatted pistikule ja ühendusmuhvile.
- ✓ Pistikmuhvid on lahutatud.

Selgitus

- 1 Muhvipistmik
- 2 Kaitsekate
- 3 Ühendusmuhv



Kaitske lahtiühendatud lauplaadurit otsese päikesekiirguse eest! Ümbritseva keskkonna mõjul kuumenenud hüdraulikasüsteemi ei ole võimalik ühendada.

6.3.2 Keermesliitmike käsitsemine

Pistiku ühendamine ühendusmuhviga:

- (1) Lülitage hüdraulika survevabaks (vaata 6.1 Juhtelemendid).
 - (2) Keerake kaitsekatted ära ja pühkige vajadusel muhvid puhtaks.
 - (3) Keerake pistik ühendusmuhvi sisse.
 - (4) Määrumuse vältimiseks lükake kaitsekatted kokku.
- ✓ Keermesliitmikud on ühendatud.

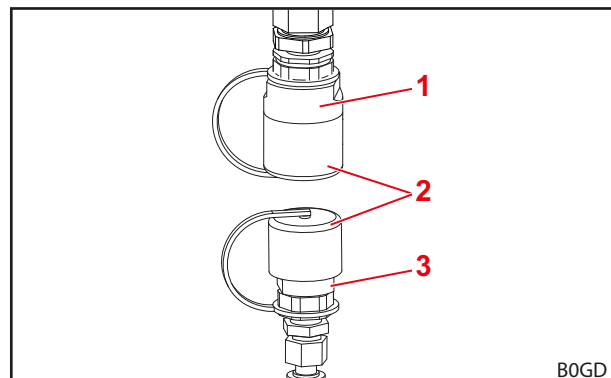

jn 76 Keermesliitmikud (näitlik joonis)

Pistiku eemaldamine ühendusmuhvi küljest:

- (1) Lülitage hüdraulika survevabaks (vaata 6.1 Juhtelemendid).
 - (2) Keerake pistik ühendusmuhvi seest välja.
 - (3) Keerake kaitsekatted pistiku ja ühendusmuhvi peale.
- ✓ Keermesliitmikud on lahutatud.

Selgitus

- 1 Muhvipistmik
- 2 Kaitsekate
- 3 Ühendusmuhv



Kaitske lahtiühendatud lauplaadurit otsese päikesekiirguse eest! Ümbritseva keskkonna mõjul kuumenenud hüdraulikasüsteemi ei ole võimalik ühendada.

6.3.3 Hydro-Fixi käsitsemine

⚠ HOIATUS

Määrdundud hüdrovoolikute tulenev vigastusohu ja materiaalsed kahjud!

Hydro-Fix-muhvid, mida ei ole regulaarselt puhastatud, võivad põhjustada olukorra, et ühendatavaid osasid ei saa nõuetekohaselt ühendada või Hydro-Fixi osasid kahjustatakse ühendamise katsel. Selle tagajärjel võivad tekkida hüdraulika talitlushäired. Hüdraulika talitlushäired võivad tuua kaasa lauplaaduri või tööseadise kontrollimatuid liikumisi ja põhjustada raskeid vigastusi.

- ▶ Puhastage Hydro-Fix enne külgeühendamist.
- ▶ Määrduumuste vältimiseks sulgege alati Hydro-Fixi alumise osa kate.

Hüdrovoolikute ühendamine:

- (1) Lülitage hüdraulika survevabaks (vaata 6.1 Juhtelemendid).
- (2) Avage alumise osa kate (vaata 3.7.2 Hydro-Fixi mitmikmuhv).
- (3) Pühkige muhvi pinnad lapiga puhtaks.

i Ärge pühkige tolmu olemasoleva pistikühenduse sisse.

- (4) Vajutage turvanuppu ja pöörake hoob ülespoole.
- (5) Eemaldage ülemine osa lauplaaduri kinnitusest.
- (6) Eemaldage ülemise osa kaitsekate.
- (7) Paigaldage ülemine osa koos juhttihvtidega alumise osa sisse.
- (8) Kallutage hoob alla.
 - ✓ Juhik surub ülemise osa poltide abil vastu alumist osa. Turvanupp pörkab välja.
 - ✓ Hüdrovoolikud on ühendatud.

Hüdrovoolikute lahtiühendamine:

- (1) Lülitage hüdraulika survevabaks (vaata 6.1 Juhtelemendid).
- (2) Vajutage turvanuppu ja pöörake hoob ülespoole.
- (3) Tõmmake ülemine osa välja.
- (4) Paigaldage kaitsekate.
- (5) Fikseerige ülemine osa lauplaaduri vastava kinnituse külge.
- (6) Sulgege alumise osa kate.
- (7) Kallutage hoob alla.
 - ✓ Turvanupp pörkab välja.
 - ✓ Hüdrovoolikud on lahtiühendatud.

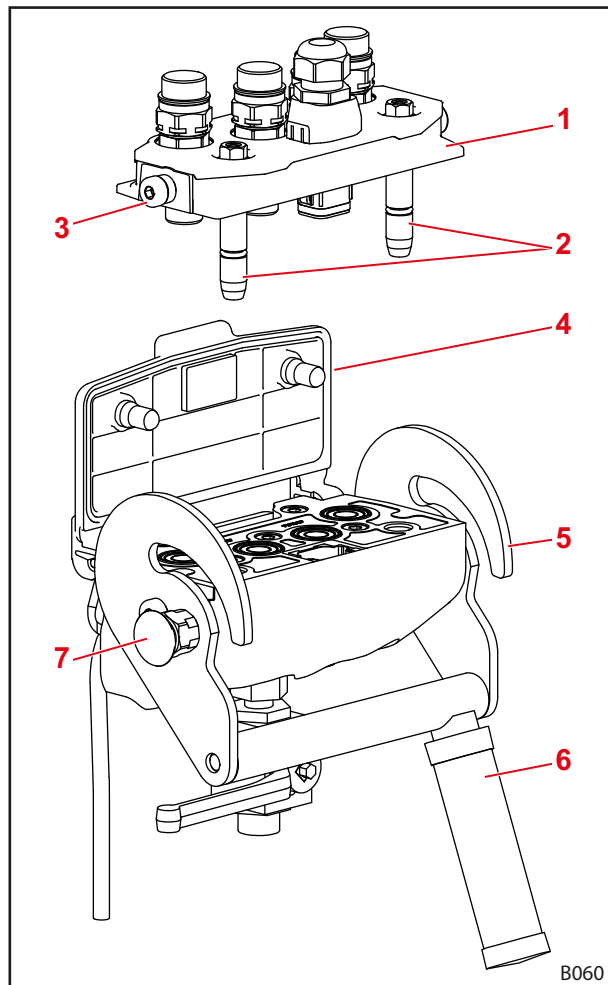

jn 77 Hydro-Fix

Selgitus

- 1 Hydro-Fix-ülemine osa
- 2 Juhttihvtid
- 3 Poldid
- 4 Kate
- 5 Juhik
- 6 Hoob
- 7 Turvanupp

6.3.4 Tööseadis-Fixi käsitsemine

⚠ HOIATUS
Määrduvad hüdrovoolikute tulenev vigastusohv ja materiaalsed kahjud!

Tööseadis-Fixi muhvid, mida ei ole regulaarselt puhastatud, võivad põhjustada olukorra, et ühendatavaid osasid ei saa nõuetekohaselt ühendada või tööseadis-Fixi osasid kahjustatakse ühendamise katsel. Selle tagajärjel võivad tekkida hüdraulika talitlushäired. Hüdraulika talitlushäired võivad tuua kaasa lauplaaduri või tööseadise kontrollimatuid liikumisi ja põhjustada raskeid vigastusi.

- ▶ Puhastage tööseadis-Fixi enne külgeühendamist.
- ▶ Määrduvuste vältimiseks sulgege alati tööseadis-Fixi alumise osa kate.

Hüdrovoolikute ühendamine:

- (1) Lülitage hüdraulika survevabaks (vaata 6.1 Juhtelemendid).
- (2) Avage alumise osa kate (vaata 3.7.3 Tööseadis-Fixi mitmikmuhv).
- (3) Pühkige muhvi pinnad lapiga puhtaks.
- (4) Vajutage turvanuppu ja pöörake hoob ülespoole.
- (5) Paigaldage ülemine osa koos juhttihvtidega alumise osa sisse.
- (6) Kallutage hoob alla.
 - ✓ Juhik surub ülemise osa poltide abil vastu alumist osa. Turvanupp pörkab välja.
 - ✓ Hüdrovoolikud on ühendatud.

Hüdrovoolikute lahtiühendamine:

- (1) Lülitage hüdraulika survevabaks (vaata 6.1 Juhtelemendid).
- (2) Vajutage turvanuppu ja pöörake hoob ülespoole.
- (3) Tõmmake ülemine osa välja.
- (4) Sulgege alumise osa kate.
- (5) Kallutage hoob alla.
 - ✓ Turvanupp pörkab välja.
 - ✓ Hüdrovoolikud on lahtiühendatud.

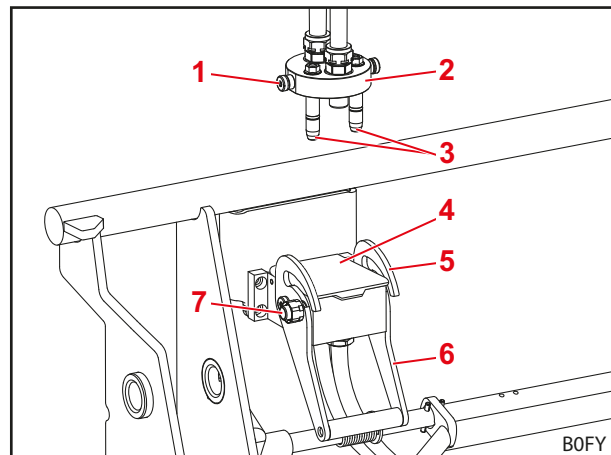

jn 78 Lahtiühendatud tööseadis-Fix

Selgitus

- 1 Poldid
- 2 Tööseadis-Fixi ülemine osa
- 3 Juhttihvtid
- 4 Kate
- 5 Juhik
- 6 Hoob
- 7 Turvanupp

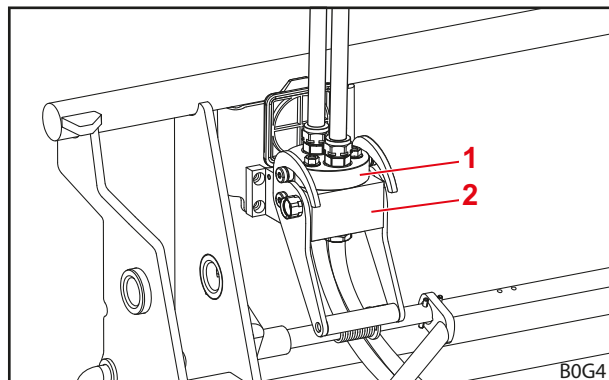

jn 79 Külgeühendatud tööseadis-Fix

Selgitus

- 1 Tööseadis-Fixi ülemine osa
- 2 Tööseadis-Fixi alumine osa

6.4 Tööseadise lukustuse käsitsemine

6.4.1 Euro-, SMS- ja kombineeritud vahetusraami mehaanilise tööseadise lukustuse käsitsemine

⚠ HOIATUS

Allakukkuvast tööseadisest tulenev vigastusoht!

Avatud või mitte nõuetekohaselt suletud tööseadise lukustuse korral võib tööseadis alla kukkuda. Sealjuures võivad läheduses viibivad inimesed saada raskeid vigastusi.

- ▶ Käitage tööseadise lukustust ainult siis, kui tööseadis on langetatud maapinna lähedale või turvalise aluse kohale.
- ▶ Kontrollige alati tööseadise nõuetekohast lukustust.

⚠ ETTEVAATUST

Vedrupingsusest tulenev muljumisoht!

Tööseadise lukustuse käepideme juures on vedrupingsus, mis sulgeb käepideme ülestõstmisel lukustuse. Asjatundmatu käsitsemine põhjustab käte ja sõrmede vigastusi.

- ▶ Rakendage käepidet alati ainult ühe käega ja võtke keskest kinni.

Tööseadise lukustuse avamine:

- (1) Tõstke käepide üles ja tõmmake välja.
 - (2) Lükake käepide alla, kuni nina haakub vahetusraami külge.
- ✓ Tööseadise lukustus on avatud.

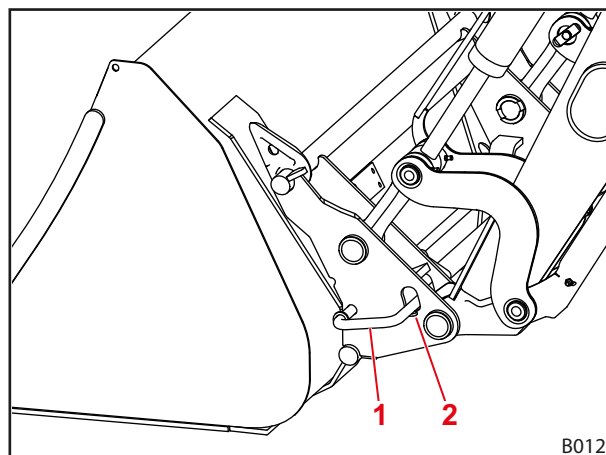

jn 80 Tööseadise mehaaniline lukustus

Selgitus

- 1 Käepide
- 2 Nina

Tööseadise lukustuse sulgemine:

- (1) Aktiveerige funktsioon *Kopa täitmine*. Sealjuures võib lauplaadurit tõsta maksimaalselt 1,5 m kõrgusele.
- ✓ Tööseadise lukustus sulgub iseseisvalt.

Tööseadise lukustuse kontrollimine:

- Kontrollige, kas kleebise nooleotsad on vahetult vastu puksi.

i Kombineeritud vahetusraami Euro-FR puhul asub kleebis keskmise kinnitusplaadi peal (vaata *jn 82*).

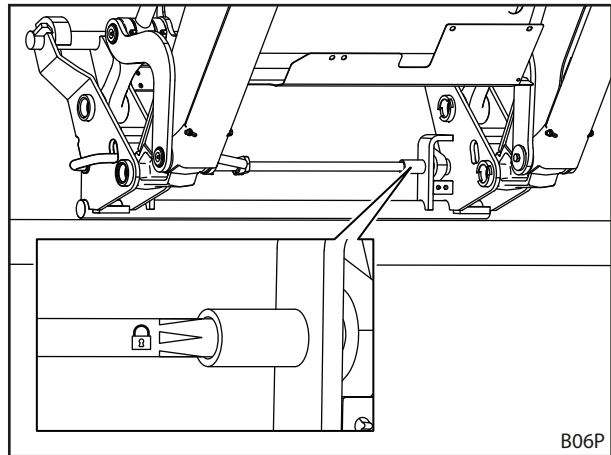

jn 81 Kleebise järgi tööseadise lukustuse kontrollimine

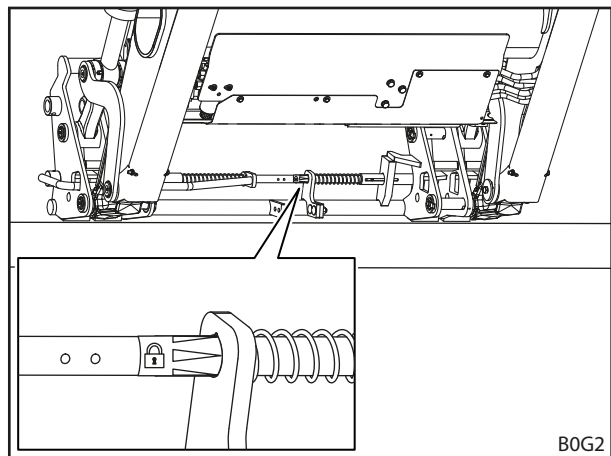

jn 82 Tööseadise lukustuse kontrollimine kleebise järgi (kombineeritud vahetusraam Euro-FR)

- Kontrollige, kas mõlemad lukustuspolidid kinnituvad tööseadise aasadesse.

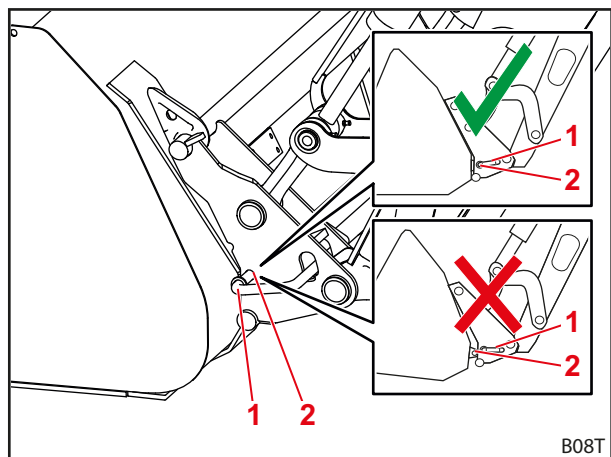

jn 83 Lukustuspoltide asendi kontrollimine

Selgitus

- 1 Lukustuspolt
- 2 Aas

- Suruge tööseadis otsaga pinnasesse.
- ✓ Nõuetekohase lukustuse korral jääb tööseadis vahetusraami külge.
- ✓ Tööseadise lukustus on kontrollitud.

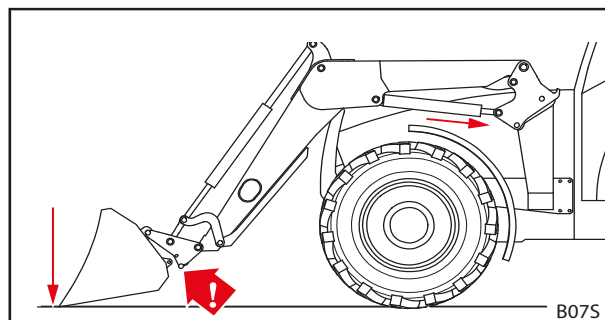

jn 84 Tööseadise surumine maapinnale

6.4.2 Skid-Steer vahetusraami mehaanilise tööseadise lukustuse käsitsemine

⚠ HOIATUS

Allakukkuvast tööseadisest tulenev vigastusoht!

Avatud või mitte nõuetekohaselt suletud tööseadise lukustuse korral võib tööseadis alla kukkuda. Sealjuures võivad läheduses viibivad inimesed saada raskeid vigastusi.

- ▶ Käitage tööseadise lukustust ainult siis, kui tööseadis on langetatud maapinna lähedale või turvalise aluse kohale.
- ▶ Kontrollige alati tööseadise nõuetekohast lukustust.

⚠ ETTEVAATUST

Vedrupingsusest tulenev muljumisoht!

Tööseadise lukustuse käepideme juures on vedrupingsus, mis sulgeb käepideme ülestõstmisel lukustuse. Asjatundmatu käsitsemine põhjustab käte ja sõrmede vigastusi.

- ▶ Rakendage käepidet alati ainult ühe käega ja võtke keskest kinni.

Tööseadise lukustuse avamine:

- Kallutage käepide mõlemal küljel alla.
- ✓ Tööseadise lukustus on avatud.

Tööseadise lukustuse sulgemine:

- Kallutage käepide mõlemal küljel üles.
- ✓ Tööseadise lukustus on suletud.

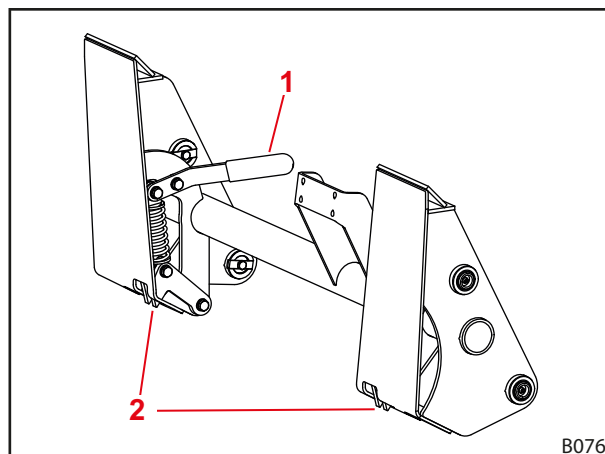

jn 85 Skid-Steer vahetusraami tööseadise lukustus

Selgitus

- 1 Käepide
- 2 Haak

Tööseadise lukustuse kontrollimine:

- Kontrollige, et mõlemad haagid fikseeruvad nõuetekohaselt tööseadise külge.
- Suruge tööseadis otsaga pinnasesse.
- ✓ Nõuetekohase lukustuse korral jääb tööseadis vahetusraami külge.
- ✓ Tööseadise lukustus on kontrollitud.

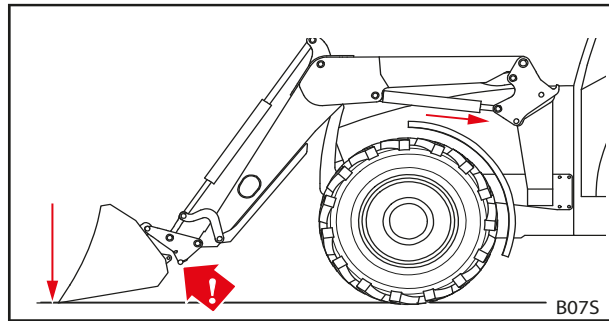

jn 86 Tööseadise surumine maapinnale

6.4.3 Hüdraulilise tööseadise lukustuse käsitsemine
⚠ HOIATUS
Allakukkuvast tööseadisest tulenev vigastusoht!

Asjatundmatu installatsiooni või käsitlemise korral võib tööseadis alla kukkuda. Sealjuures võivad läheduses viibivad inimesed saada raskeid vigastusi.

- ▶ Laske hüdrauliline tööseadise lukustus monteerida ainult spetsialiseeritud remonditöökojas.
- ▶ Kasutage ainult Stoll'i poolt ettenähtud lüliti.
- ▶ Langetage enne tööseadise lukustuse funktsiooni kasutamist tööseadis maapinna lähedale või turvalise aluse kohale.

Tööseadise lukustuse avamine:

- (1) Nihutage blokaatorklahvi veidi allapoole ja rakendage sealjuures lüliti.
 - ✓ Lamp põleb.
- (2) Kasutage funktsiooni *Kopa täitmine*, kuni tööseadis on vastu tõkist.
- (3) Kasutage funktsiooni *Kopa täitmine* mitu sekundit edasi, kuni tööseadise lukustus on avatud.
 - ✓ Tööseadise lukustus on avatud.

Tööseadise lukustuse sulgemine:

- (1) Käitage lüliti.
- (2) Kasutage funktsiooni *Kopa täitmine*, kuni tööseadis on vastu tõkist.
- (3) Kasutage funktsiooni *Kopa täitmine* mitu sekundit edasi, kuni tööseadise lukustus on suletud.
 - ✓ Tööseadise lukustus on suletud. Lamp ei põle.

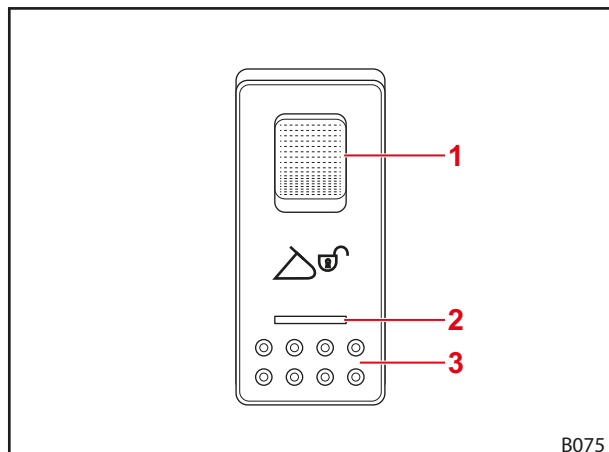

jn 87 Hydro-Lock-lüliti

Selgitus

- 1 Blokaatorklahv
- 2 Lamp
- 3 Lüliti



Tööseadise lukustuse käsitsemine on võimalik ka STOLL Pro Controliga (vaata 6.1.4 STOLL Pro Control).

Tööseadise lukustuse kontrollimine:

Ainult kombineeritud vahetusraam Euro-FR:

- Kontrollige, kas kleebise nooletsad on vahetult vastu kinnitusplaati.

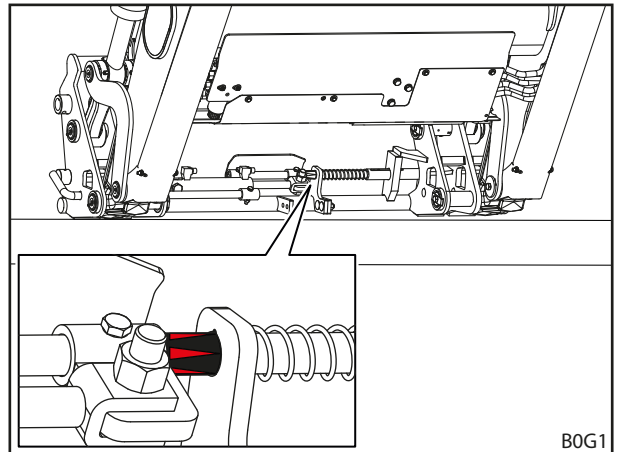

jn 88 Kleebise järgi tööseadise lukustuse kontrollimine

Muude vahetusraamide jaoks:

- Kontrollige, kas kõik kollased indikaatorid asuvad välimistes asendites.

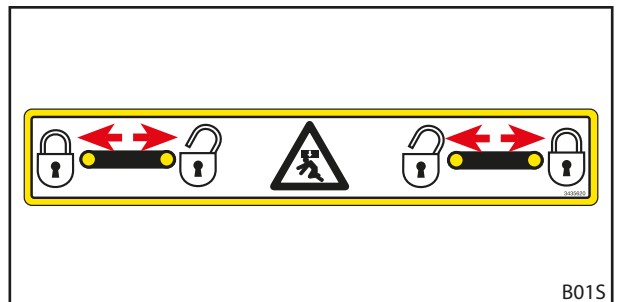

jn 89 Kollaste indikaatorite asendi kontrollimine

- Kontrollige, kas mõlemad lukustuspoldid kinnituvad tööseadise aasadesse.

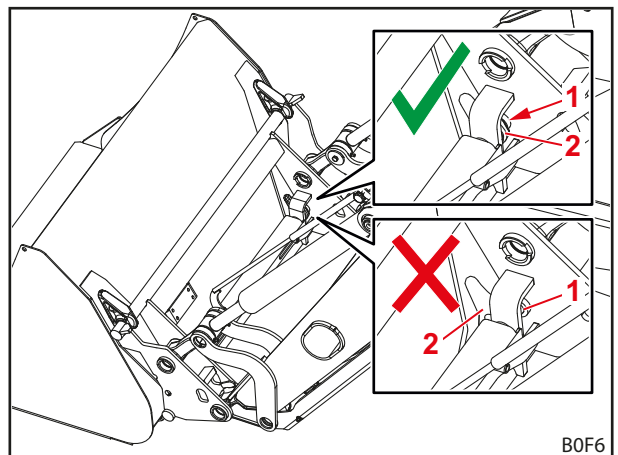

jn 90 Lukustuspoltide asendi kontrollimine

Selgitus

- 1 Lukustuspolt
- 2 Aas

- Suruge tööseadis otsaga pinnasesse.
- ✓ Nõuetekohase lukustuse korral jääb tööseadis vahetusraami külge.
- ✓ Tööseadise lukustus on kontrollitud.

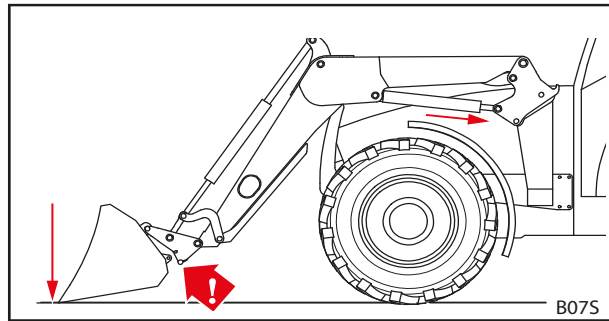

jn 91 Tööseadise surumine maapinnale

6.5 Tööseadiste kinnitamine ja eemaldamine

⚠ HOIATUS

Allakukkuvast lastist või allalangevast lauplaadurist tulenev vigastusoht ja materiaalsed kahjud!

Pikkade või kaugete ette kallutatud tööseadiste korral võib masina raskuskese muutuda ja lauplaaduri ülerõhuklapp iseseisvalt avaneda. Sellest tulenevalt tühjendab lauplaadur kontrollimatult kopa või langeb alla ja võib põhjustada raskeid vigastusi ja kahjusid.

- ▶ Järgige lauplaaduri maksimaalset lasti (vaata 11 Tehnilised andmed).
- ▶ Kasutage alati traktori tagaosale kinnitatud piisavat vastukaalu (vaata 5.3.2 Ballasti paigaldamine).
- ▶ Suunake isikud laadimistöde ajal töötsoonist eemale (vaata 2.8 Ohutsoonid).

MÄRKUS

Ebasobivatest tööseadistest tulenevad materiaalsed kahjud!

Liiga pikkade, liiga laiade või liiga raskete tööseadiste külgeühendamine võib tuua kaasa traktori, lauplaaduri või tööseadise kahjustamise.

- ▶ Jälgige lauplaadurite ning tööseadiste sobivaid mõõtmeid ja masse.
- ▶ Kasutage ainult tööseadiseid, mis on lauplaaduri ja külgeühendatud vahetusraami jaoks ette nähtud.
- ▶ Kasutage ainult tööseadiseid, mis on vastava tegevuse jaoks sobivad.
- ▶ Järgige tööseadise kasutusjuhendit.

6.5.1 Tööseadiste ühendamine mehaanilise tööseadise lukustuse abil Euro-, SMS- ja kombineeritud vahetusraami külge

⚠ HOIATUS

Allakukkuvast tööseadisest tulenev vigastusoht ja materiaalsed kahjud!

Automaatne lukustus talitleb ainult kuni 1,5 m kõrgusel. Nõuetekohaselt lukustamata tööseadis võib alla kukkuda ja põhjustada kahjustusi ümbrisevas keskkonnas ning samuti vigastusi.

- ▶ Kontrollige alati tööseadise nõuetekohast lukustust.

⚠ ETTEVAATUST

Vedrupingsusest tulenev muljumisoht!

Tööseadise lukustuse käepideme juures on vedrupingsus, mis sulgeb käepideme ülestõstmisel lukustuse. Asjatundmatu käsitlemine põhjustab käte ja sõrmede vigastusi.

- ▶ Rakendage käepidet alati ainult ühe käega ja võtke keskest kinni.

Tööseadise külgeühendamine:

- (1) Avage tööseadise lukustus (vaata 6.4.1 Euro-, SMS- ja kombineeritud vahetusraami mehaanilise tööseadise lukustuse käsitlemine).

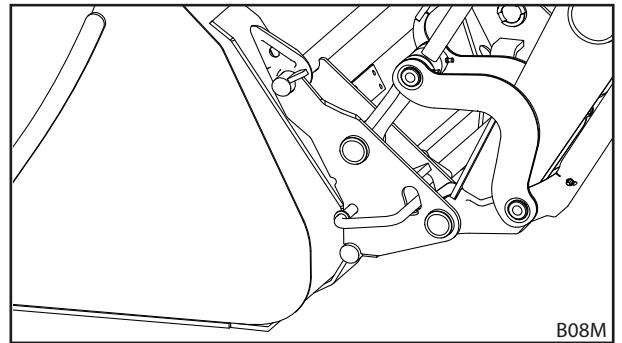

jn 92 Tööseadise lukustuse avamine

- (2) Kasutage funktsiooni *Kopa tühjendamine*, kuni vahetusraami ülemine risttala asub tööseadise haagi all.

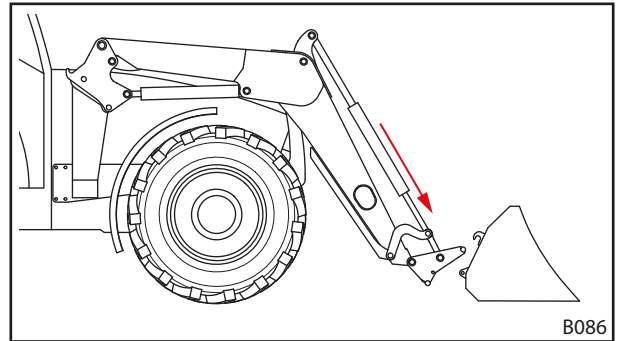

jn 93 Töstehaarade positsioneerimine

- (3) Sõitke vahetult tööseadise ette.

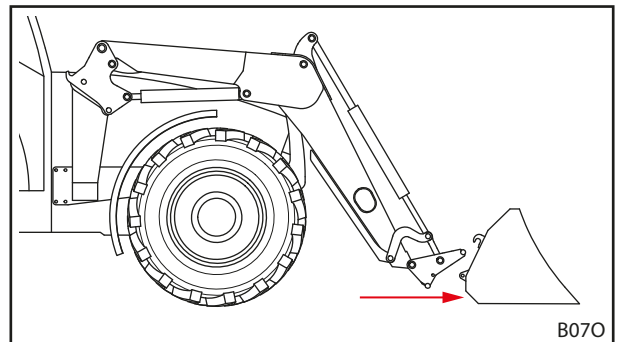

jn 94 Juurdesõitmine

- (4) Sõitke traktoriga ettevaatlikult ettepoole, kuni vahetusraami risttala on vastu tööseadist.

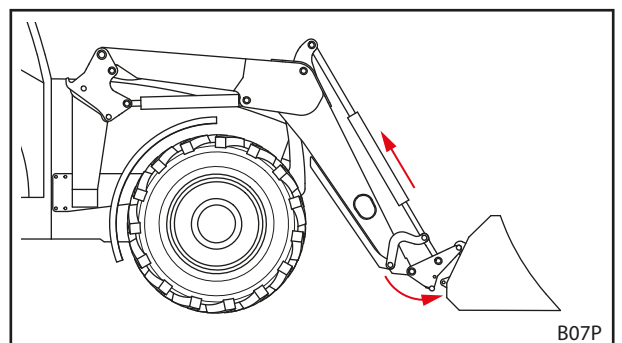

jn 95 Külgehaakimine

- (5) Kasutage funktsiooni *Kopa täitmine* ja sõitke sealjuures veidi ettepoole, kuni risttala on külge haagitud.
- ✓ Tööseadise lukustus sulgub iseseisvalt.
- (6) Kontrollige tööseadise lukustust (vaata 6.4.1 *Euro-, SMS- ja kombineeritud vahetusraami mehaanilise tööseadise lukustuse käsitsemine*).

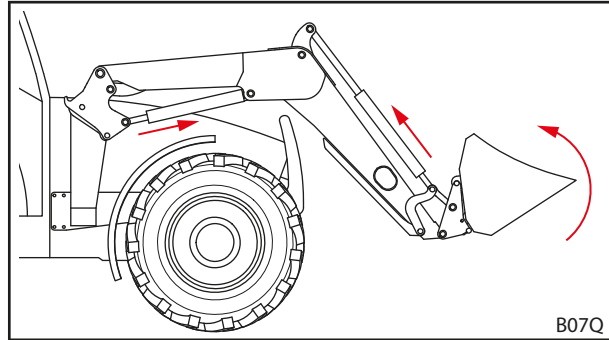

jn 96 Tööseadise lukustuse vabastamine

- (7) Vajadusel ühendage tööseadise hüdrovoolikud lauplaaduri muhvidega.
- Langetage lauplaadurit, kuni tööseadis asub horisontaalselt maapinnal.
 - Lülitage traktor välja.
 - Aktiveerige seisupidur.
 - Lülitage hüdraulika survevabaks (vaata 6.1 *Juhtelemendid*), või
Tööseadise hüdraulika survevabaks lülitamiseks liigutage juhthoob aktiveeritud tööseadise funktsiooniga külgmisse lõppasendisse (vaata 6.1 *Juhtelemendid*).
 - Ühendage tööseadise hüdrovoolikud vahetusraami muhvide külge.

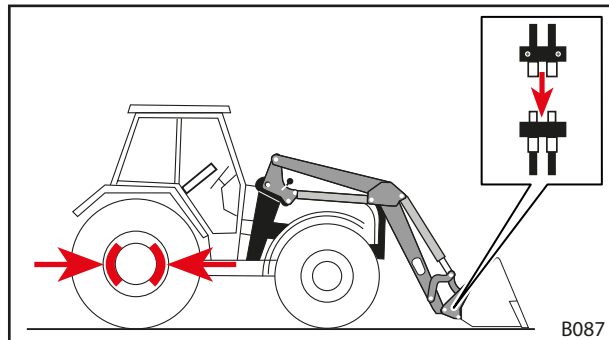

jn 97 Ühendage tööseadise hüdrovoolikud lauplaaduri muhvidega

- (8) Võõrtoodete puhul: kallutage tööseadis ettevaatlikult täielikult lõppasendisse tagamaks, et tööseadis ei pörku vastu lauplaadurit.
- ✓ Tööseadis on külgeühendatud ja käitusvalmis.

6.5.2 Tööseadiste ühendamine mehaanilise tööseadise lukustuse abil Skid-Steer vahetusraami külge

⚠ HOIATUS

Allakukkuvast tööseadisest tulenev vigastusoht!

Avatud või mitte nõuetekohaselt suletud tööseadise lukustuse korral võib tööseadis alla kukkuda. Sealjuures võivad läheduses viibivad inimesed saada raskeid vigastusi.

- ▶ Käitage tööseadise lukustust ainult siis, kui tööseadis on langetatud maapinna lähedale või turvalise aluse kohale.
- ▶ Kontrollige alati tööseadise nõuetekohast lukustust.

⚠ ETTEVAATUST

Vedrupingsusest tulenev muljumisoht!

Tööseadise lukustuse käepideme juures on vedrupingsus, mis sulgeb käepideme ülestõstmisel lukustuse. Asjatundmatu käsitsemine põhjustab käte ja sõrmede vigastusi.

- ▶ Rakendage käepidet alati ainult ühe käega ja võtke keskest kinni.

Tööseadise külgeühendamine:

- (1) Avage tööseadise lukustus (vaata 6.4.2 *Skid-Steer vahetusraami mehaanilise tööseadise lukustuse käsitsemine*).

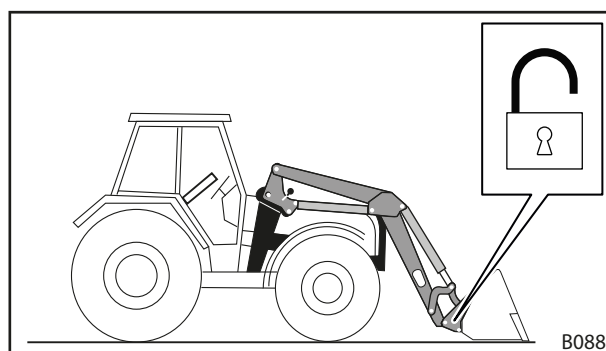

jn 98 Tööseadise lukustuse avamine

- (2) Sõitke vahetult tööseadise ette.

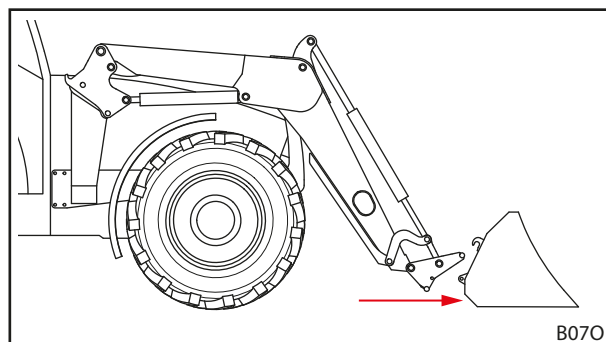

jn 99 Juurdesõitmine

- (3) Kasutage funktsiooni *Kopa tühjendamine*, kuni vahetusraami ülemine risttala asub tööseadise haagi all.
- (4) Sõitke traktoriga ettevaatlikult ettepoole, kuni vahetusraami risttala on vastu tööseadist.

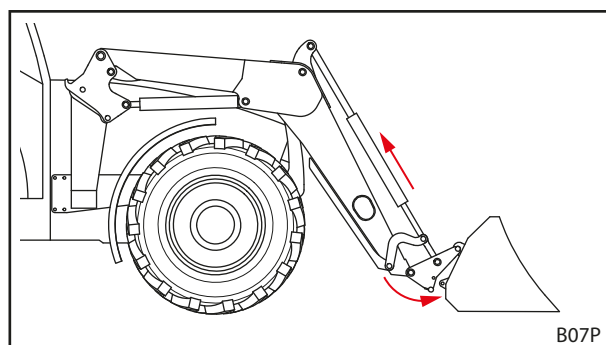

jn 100 Külgehaakimine

- (5) Lülitage traktor välja.
 - Lülitage mootor välja.
 - Aktiveerige seisupidur.
- (6) Sulgege tööseadise lukustus käsitsi (vaata 6.4.2 *Skid-Steer vahetusraami mehaanilise tööseadise lukustuse käsitsemine*).
- (7) Vajadusel ühendage tööseadise hüdrovoolikud lauplaaduri muhvidega.
 - Langetage lauplaadurit, kuni tööseadis asub horisontaalselt maapinnal.
 - Lülitage hüdraulika survevabaks (vaata 6.1 *Juhtelemendid*).
või
Tööseadise hüdraulika survevabaks lülitamiseks liigutage juhthoob aktiveeritud tööseadise funktsiooniga külgmisse lõppasendisse (vaata 6.1 *Juhtelemendid*).
 - Ühendage tööseadise hüdrovoolikud vahetusraami muhvide külge.
- (8) Võõrtoodete puhul: kallutage tööseadis ettevaatlikult täielikult lõppasendisse tagamaks, et tööseadis ei pörku vastu lauplaadurit.
 - ✓ Tööseadis on külgeühendatud ja käitusvalmis.

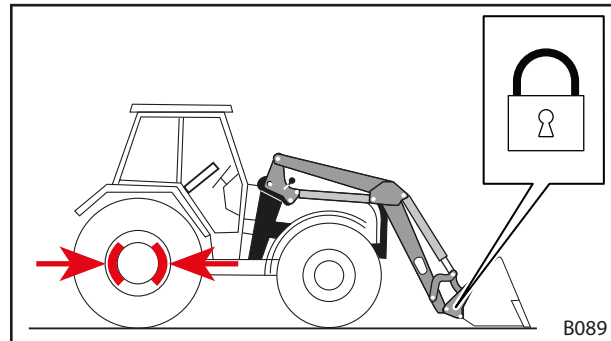

jn 101 Tööseadise lukustuse sulgemine

6.5.3 Hüdraulilise tööseadise lukustusega tööseadiste külgeühendamine

HOIATUS

Allakukkuvast tööseadisest tulenev vigastusoht!

Avatud või mitte nõuetekohaselt suletud tööseadise lukustuse korral võib tööseadis alla kukkuda. Sealjuures võivad läheduses viibivad inimesed saada raskeid vigastusi.

- ▶ Käitage tööseadise lukustust ainult siis, kui tööseadis on langetatud maapinna lähedale või turvalise aluse kohale.
- ▶ Kontrollige alati tööseadise nõuetekohast lukustust.

Tööseadise külgeühendamine:

- (1) Sõitke vahetult tööseadise ette.
- (2) Avage tööseadise lukustus (vaata 6.4.3 *Hüdraulilise tööseadise lukustuse käsitsemine*).
- (3) Kasutage funktsiooni *Kopa tühjendamine*, kuni vahetusraami ülemine risttala asub tööseadise haagi all.

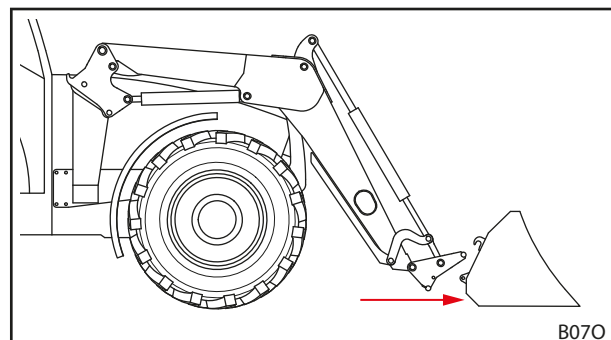

jn 102 Juurdesõitmine

- (4) Sõitke traktoriga ettevaatlikult ettepoole, kuni vahetusraami risttala on vastu tööseadist.
 - (5) Sulgege tööseadise lukustus (vaata 6.4.3 Hüdraulilise tööseadise lukustuse käsitsemine).
 - (6) Kontrollige tööseadise lukustust (vaata 6.4.3 Hüdraulilise tööseadise lukustuse käsitsemine).
 - (7) Vajadusel ühendage tööseadise hüdrovoolikud lauplaaduri muhvidega.
 - Langetage lauplaadurit, kuni tööseadis asub horisontaalselt maapinnal.
 - Seisake mootor ja aktiveerige seisupidur.
 - Lülitage hüdraulika survevabaks (vaata 6.1 Juhtelemendid).
või
Tööseadise hüdraulika survevabaks lülitamiseks liigutage juhthoob aktiveeritud tööseadise funktsiooniga külgmisse lõppasendisse (vaata 6.1 Juhtelemendid).
 - Ühendage tööseadise hüdrovoolikud vahetusraami muhvide külge.
 - (8) Võõrtoodete puhul: kallutage tööseadis ettevaatlikult täielikult lõppasendisse tagamaks, et tööseadis ei pörku vastu lauplaadurit.
- ✓ Tööseadis on külgeühendatud ja käitusvalmis.

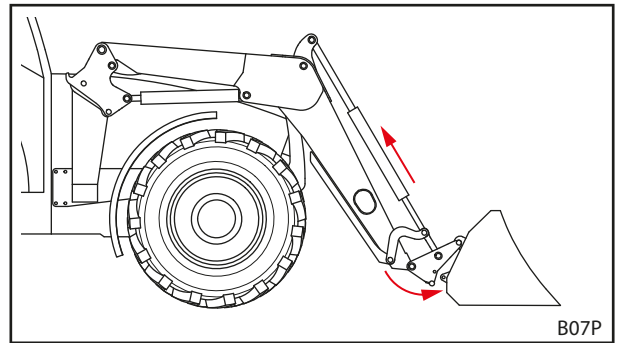

jn 103 Külgehaakimine

6.5.4 Tööseadiste eemaldamine

Tööseadiste eemaldamine:

- (1) Langetage lauplaadur maapinna lähedale ja seadke tööseadis maapinna suhtes horisontaalselt või turvalise aluse peale.

i Ärge langetage lauplaadurit täielikult maapinnale.

- (2) Lülitage traktor välja.
 - Aktiveerige seisupidur.
 - Seisake mootor.
 - Lülitage hüdraulika survevabaks (vaata 6.1 Juhtelemendid). või
Tööseadise hüdraulika survevabaks lülitamiseks liigutage juhthoob aktiveeritud tööseadise funktsiooniga külgmisse lõppasendisse (vaata 6.1 Juhtelemendid).
- (3) Avage tööseadise lukustus (vaata 6.4 Tööseadise lukustuse käsitsemine).
- (4) Vajadusel eemaldage hüdrovoolikud vahetusraami muhvide küljest (vaata 3.7 Hüdromuhvid).
- (5) Lülitage traktor sisse.
- (6) Langetage tööseadis kuni maapinnani.
- (7) Haakige vahetusraam tööseadise haakide küljest lahti.
 - Kasutage funktsiooni *Kopa tühjendamine*, kuni vahetusraami ülemine risttala asub tööseadise haagist allpool.

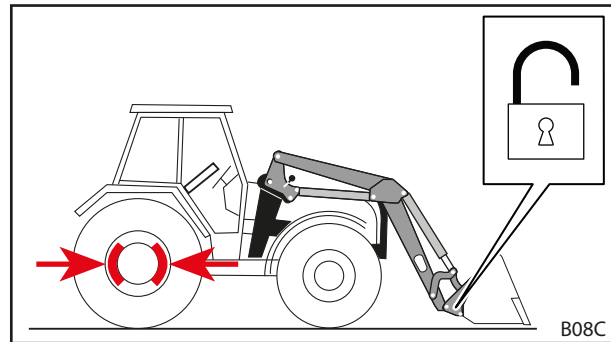

jn 104 Tööseadise lukustuse avamine

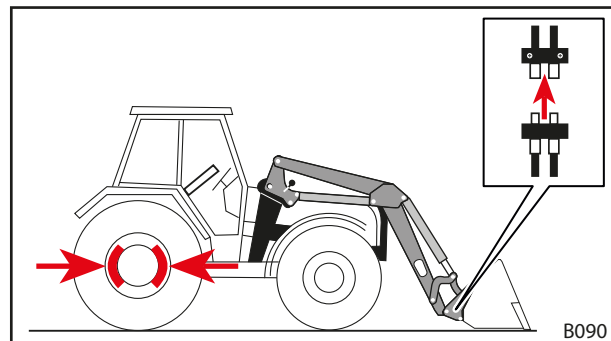

jn 105 Hüdrovoolikute lahtiühendamine

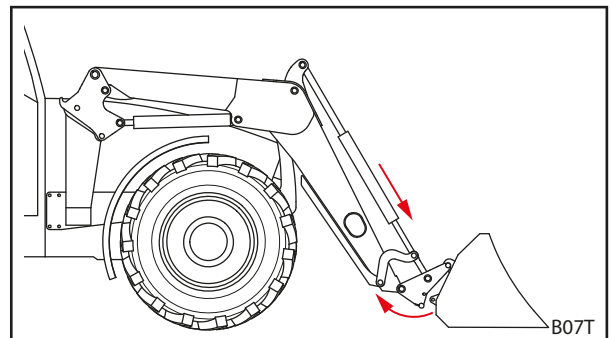

jn 106 Vahetusraami lahtihaakimine

- (8) Sõitke traktoriga aeglaselt tagurpidi eemale.
- (9) Kontrollige tööseadise turvalist asendit.
- (10) Vajadusel katke tööseadis kaitsetendiga.
 - ✓ Tööseadis on lahtiühendatud.

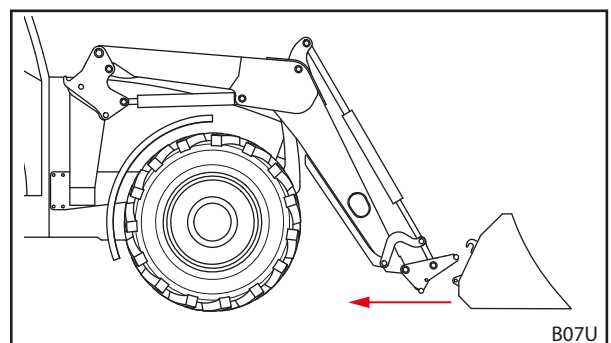

jn 107 Eemalesõitmine

6.6 Tagasisuunas tasandamine

MÄRKUS

Asjatundmatust tasandamisest tulenevad materiaalsed kahjud!

Kui lauplaadurit ei kasutata tasandamiseks nõuetekohaselt, võib toimuda masina ülekoormamine ja kahjustamine.

- ▶ Tasandage ainult kopaga.
- ▶ Tasandage ainult kopa esiservaga.
- ▶ Järgige kopa esiserva ja maapinna vahelist maksimaalset nurka 45°.
- ▶ Sõitke kopa selle asendi korral ainult tagurpidi.
- ▶ Ärge ületage maksimaalset kiirust 10 km/h.

Lauplaaduriga saab kopa abil teostada kergeid tasandustöid.

Tagasisuunas tasandamine:

- (1) Langetage lauplaadur.
- (2) Kasutage funktsiooni *Kopa tühjendamine* ja *Kopa täitmine*, kuni nurk kopa esiserva ja maapinna vahel on maksimaalselt 45°.
- (3) Sõitke aeglaselt tagurpidi.
- ✓ Maapind on tasandatud.

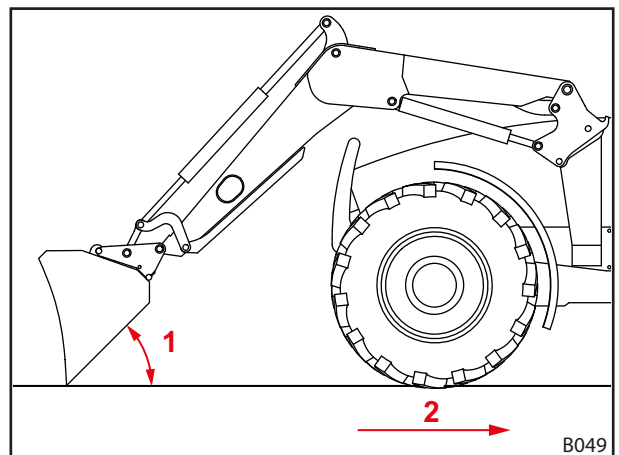

jn 108 Tagasisuunas tasandamine

Selgitus

- 1 Kopa esiserva ja maapinna vaheline maksimaalne nurk 45°
- 2 Maksimaalne kiirus 10 km/h

6.7 Lasti ülestõstmine

⚠ OHT**Allakukkuvast lastist tulenev eluoht ilma paralleelhoidemoodulita lauplaadurite puhul!**

Paralleelhoidemoodulita lauplaadurite puhul kaldub tööseadis tõstmisel tahapoole. Selle tagajärjel võib last kukkuda juhi peale ja juhti eluohtlikult vigastada.

- ▶ Jälgige koormat tõstmise ajal. Ärge tõstke koormat tagurpidi sõites.
- ▶ Kompenseerige ilma paralleelhoideta lauplaadurite puhul kaldenurga suurenemine tõstmisel tööseadise raputamise abil.

⚠ HOIATUS**Allakukkuvast lastist või allalangevast lauplaadurist tulenev vigastusoht ja materiaalsed kahjud!**

Pikkade või kaugete ette kallutatud tööseadiste korral võib masina raskuskese muutuda ja lauplaaduri ülerõhuklapp iseseisvalt avaneda. Sellest tulenevalt tühjendab lauplaadur kontrollimatult kopa või langeb alla ja võib põhjustada raskeid vigastusi ja kahjusid.

- ▶ Järgige lauplaaduri maksimaalset lasti (vaata 11 *Tehnilised andmed*).
- ▶ Kasutage alati traktori tagaosale kinnitatud piisavat vastukaalu (vaata 5.3.2 *Ballasti paigaldamine*).
- ▶ Suunake isikud laadimistöde ajal töötsoonist eemale (vaata 2.8 *Ohutsoonid*).

⚠ HOIATUS**Liiga kaugete ülestõstetud lauplaadurist tulenev õnnetusoht maanteel sõitmisel!**

Liiga kaugete ülestõstetud lauplaadurid võivad põhjustada kokkupõrkeid elektriliinide, sildade, puude jms.

- ▶ Järgige juhised maanteel sõitmiseks (vaata 6.8 *Üldkasutatavatel teedel sõitmine*).
- ▶ Ärge sõitke koormatud tööseadisega üldkasutatavatel teedel.

MÄRKUS**Koormatud tööseadisega asjatundmatust tagurdamisest tulenevad materiaalsed kahjud!**

Kui koormatud tööseadis või vahetusraam puutub tagurdamisel vastu maapinda, võivad tagajärjeks olla lauplaaduri ja vahetusraami tugev kulumine ja kahjustused.

- ▶ Pärast lasti ülestõstmist alumises asendis tõstke esmalt lauplaadur üles ja siis sõitke tagasisuunas.

MÄRKUS**Materiaalsed kahjud kopa täitmisel täielikult langetatud lauplaaduri puhul!**

Kui täielikult langetatud lauplaaduri puhul kasutatakse *Kopa täitmine*-funktsiooni, võib vahetusraam hõõrduda vastu maapinda. Tagajärjeks võivad olla vahetusraami tugev kulumine ja kahjustused.

- ▶ Tõstke esmalt lauplaadur üles (u 10 cm) ja kasutage siis *Kopa täitmine*-funktsiooni.



Vahetusraami ja tööseadise kulumise vältimiseks on lauplaadurite FS/FZ 30-50 puhul võimalik järelepaigaldada kulumiskatted. Tänu kulumiskatetele suureneb vahekaugus vahetusraami ja tööseadise ning aluspinna vahel.

Lauplaaduritel FZ 60, FZ 80 ja FZ 100 kuuluvad kulumiskatted seeriaviisilise varustuse hulka.

i Lasti tõstmist kirjeldatakse näiteks ühe STOLLi kopa juures.
Järgige paigaldatud tööseadise kasutusjuhendit.

Lasti ülestõstmine:

→ Kontrollige enne töö algust ilma lastita tööseadise turvalist ja õiget talitlust.

- (1) Langetage lauplaadur soovitud kõrgusele.
- (2) Seadke tööseadis horisontaalseks ja sõitke sirgelt laaditava materjali sisse.

i Tõstke lauplaadur laaditava materjali sisse sõitmisel tööseadise kergemaks täitmiseks veidi üles.

- (3) Kallutage tööseadis tahapoole.

- (4) Tõstke lauplaadur üles.
- (5) Sõitke aeglaselt tagurpidi.
- (6) Sõitke lastiga soovitud kohta.
- ✓ Last tõsteti üles.

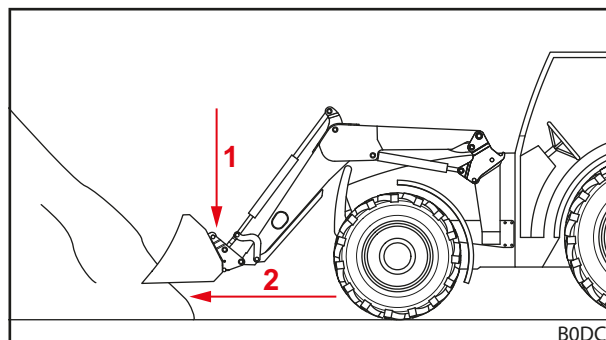

jn 109 Lauplaaduri langetamine ja sirgelt laaditava materjali sisse sõitmine

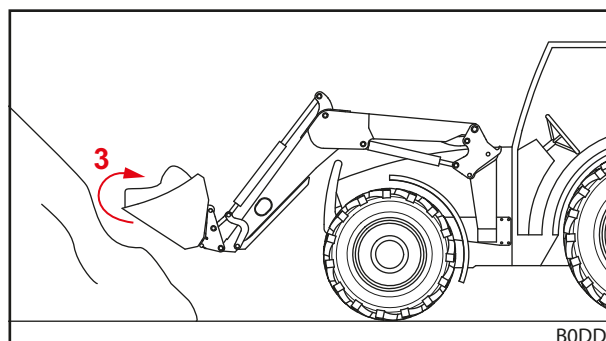

jn 110 Tööseadise tahapoole kallutamine ja laaditava materjali tõstmine

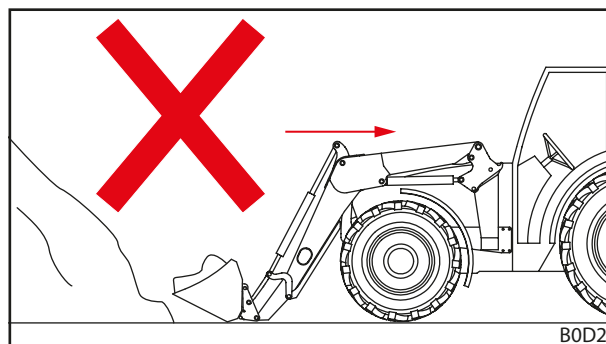

jn 111 Koormatud tööseadisega tagurdamine – vale

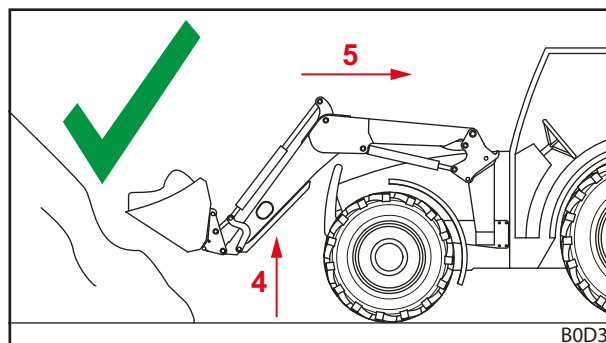

jn 112 Koormatud tööseadisega tagurdamine – õige

6.8 Üldkasutatavatel teedel sõitmine

⚠ HOIATUS

Allakukkuvast koormast tulenev suur õnnetus- ja vigastusoht!

Üldkasutatavatel teedel sõitmisel võib allakukkuv koorem põhjustada raskeid õnnetusi ja liiklejate vigastusi.

- ▶ Sõitke üldkasutatavatel teedel ainult ilma koormata.

⚠ HOIATUS

Lauplaaduri soovimatutest liikumistest tulenev võimalik õnnetus- ja vigastuht!

Lauplaaduri soovimatu käitamine üldkasutatavatel teedel sõitmisel võib põhjustada avariisid ja sellega inimesi vigastada.

- ▶ Blokeerige üldkasutatavatel teedel sõitmisel juhthoob või lauplaaduri hüdraulika.

⚠ HOIATUS

Lauplaaduri kontrollimatust liikumisest tulenev võimalik vigastuht!

Kui juhtseadet ei rakendatud pikema aja jooksul, võivad tekkida nt temperatuurierinevused hüdroõli ja juhtseadme vahel. Selle tõttu kiiluvad liughoovad kinni ja lauplaadur liigub kontrollimatult. Tagajärjeks võivad olla rasked õnnetused.

- ▶ Kui ümbritseva keskkonna temperatuurid on alla 10 °C ja lauplaadurit ei kasutata kauem kui 15 minutit, siis kasutage juhtseadme soojendamiseks esmalt alati seisaku ajal funktsioone *Kopa täitmine* ja *Kopa tühjendamine*.
- ▶ Kasutage funktsioone *Tõstmine* ja *Langetamine* alles peale soojendusfaasi.

⚠ HOIATUS

Ülestõstetud lauplaadurist tulenev õnnetusoht!

Üldkasutatavatel teedel sõitmisel võib ülestõstetud lauplaadur ümber minna ja raskeid õnnetusi põhjustada.

- ▶ Kasutage alati traktori tagaosale kinnitatud piisavat vastukaalu.
- ▶ Ärge sõitke kiiremini kui 25 km/h.
- ▶ Pidage silmas masina muudetud mõõtmeid.
- ▶ Jälgige läbisõidukõrgust, nt sildade, kõrgepingeliinide või puude all.
- ▶ Sõitke kurvides eriti ettevaatlikult.
- ▶ Arvestage pikema pidurdusteeaga.
- ▶ Vajadusel laske end halva nähtavusega kohtades juhendada.

Üldkasutatavatel teedel sõitmisel võivad külgeühendatud lauplaaduriga traktorit juhtida vaid isikud, kellel on nõutav juhiluba ning kes tunnevad kehtivaid liikluseeskirju.

Lisaks sellele jälgige:

- Kui vahekaugus rooli ja tööseadise vahel on rohkem kui 3,5 m, siis demonteerige tööseadis.
- Tõstke lauplaadur võimaluse korral üles selliselt, et tööseadise ülemine serv ei oleks kõrgemal kui 4 m ja tööseadise alumine serv oleks sõiduteest vähemalt 2 m kõrgusel.
- Aktiveerige maanteeõidukaitse (vaata 6.8.1 *Maanteeõidukaitse aktiveerimine ja inaktiveerimine*).
- Olemasolu korral aktiveerige Comfort-Drive (vaata 4.9.2 *Comfort-Drive*).
- Järgige riiklikke liikluseeskirju.

6.8.1 Maanteesõidukaitse aktiveerimine ja inaktiveerimine

Traktori juhthoob

Aktiveerige maanteesõidukaitse:

- (1) Blokeerige juhthoob nullasendis. Kui juhthoova lukustamine ei ole võimalik, sulgege hüdrovooliku *Tõstmine* sulgeventiil (vaata traktori kasutusjuhendit).
- ✓ Maanteesõidukaitse on aktiveeritud. Lauplaaduri soovimatu käitamine ei ole enam võimalik.

Traktori originaaljuhthoob ja täiendav Comfort-hüdraulika

Aktiveerige maanteesõidukaitse:

- (1) Lülitage Comfort-hüdraulika lüliti (vaata 4.9.2 *Comfort-Drive*) lüliti asendisse „Originaalfunktsioon aktiivne“.
- ✓ Maanteesõidukaitse on aktiveeritud. Lauplaaduri soovimatu käitamine ei ole enam võimalik.

STOLL Base Control

Aktiveerige maanteesõidukaitse:

- (1) Blokeerige juhthoob (vaata 6.1.3 *STOLL Base Control*) nullasendis.
- ✓ Maanteesõidukaitse on aktiveeritud. Lauplaaduri soovimatu käitamine ei ole enam võimalik.

STOLL Pro Control

Aktiveerige maanteesõidukaitse:

- (1) Lülitage juhthoob (vaata 6.1.4 *STOLL Pro Control*) ooterežiimi.
- ✓ Maanteesõidukaitse on aktiveeritud. Lauplaaduri soovimatu käitamine ei ole enam võimalik.

6.8.2 Madala kõrgusega kohtadest läbisõitmine

Nt sildade, kõrgepingeliinide või puude juures võib läbisõidukõrgus ülestõstetud lauplaaduri jaoks olla liiga väike. Sellel juhul tuleb järgida järgmist toimimisviisi:

Madala kõrgusega kohtadest läbisõitmine:

- (1) Jääge enne läbisõidukohta seisma.
 - (2) Inaktiveerige maanteesõidukaitse.
 - (3) Ärge kasutage juhtseadme soojendamiseks funktsioone *Kopa täitmine* ja *Kopa tühjendamine*.
 - (4) Langetage lauplaadur.
 - (5) Sõitke madalast kohast läbi.
 - (6) Tõstke peale läbisõitmist lauplaadur üles.
 - (7) Aktiveerige maanteesõidukaitse.
- ✓ Läbisõit on teostatud.

6.9 Lauplaaduriga traktori seiskamine

HOIATUS

Allalangevast lauplaadurist tulenev võimalik vigastuht!

Lauplaadur langeb hüdroüsteemi surveelanguse tõttu pikema aja jooksul alla. Selle tõttu võivad tekkida kahjustused ja õnnetused.

- ▶ Laske traktori seiskamisel või traktorist lahkumisel lauplaadur alati alla.
- ▶ Järgige kõiki üksiktoiminguid lauplaaduriga traktori nõuetekohaseks seiskamiseks.

Lauplaaduriga traktori seiskamine:

- (1) Langetage lauplaadur kuni maapinnani.
- (2) Lülitage traktor välja.
 - Aktiveerige seisupidur.
 - Seisake mootor.
- (3) Lülitage hüdraulika survevabaks (vaata 6.1 *Juhtelemendid*).
- (4) Traktori kindlustamiseks omavolilise kasutamise vastu eemaldage süütevõti.
 - ✓ Lauplaaduriga traktor on turvaliselt seisatud.

Järgige lauplaaduriga traktori seiskamisel ka traktori kasutusjuhendit.

Juhised lauplaadurita traktori seiskamiseks, vaata 9.1 *Ajutine käitusest eemaldamine*.

7 Veaotsing rikete korral

HOIATUS

Puuduvast turvalisusest tulenev eluoht ja materiaalsed kahjud!

Asjatundmatult teostatud veaotsingu- ja remonditööd mõjutavad lauplaaduri ohutust.

- ▶ Laske nõutavad remonditööd teha ainult spetsialiseeritud remonditöökojas.

Lauplaaduri rikkeid põhjustavad sageli tegurid, mis ei lähtu lauplaaduri talitlushäirest.

Rikete korral kontrollige esmalt:

- Kas traktori hüdroõli paagis on piisavalt õli?
- Kas kasutatakse õiget õli?
Kasutage ainult traktori kasutusjuhendis nimetatud õli. Vale õli võib põhjustada vahu teket ja lekkeid.
- Kas hüdroõli on puhas ja ei sisalda niiskust?
Vastavalt vajadusele vahetage õli ja filter.
Vajadusel paigaldage hüdraulikasüsteemi täiendav filter.
- Kas voolikud ja liitmikud on nõuetekohaselt monteeritud?
Liitmikud peavad olema fikseerunud.
- Kas voolikud ja liitmikud on kahjustusteta, ei ole kinni kiilutud või keerdus?
- Kas lauplaaduri silindrid viidi mitu korda nende lõppasendisse, et eemaldada torustikest ja silindritest õhk?
- Kas te arvestasite madalate välistemperatuuridega?
Kas õli on saavutanud juba töötemperatuuri?

Kui need punktid ei too lahendust, siis aitab järgmine tabel teid rikke kindlakstegemisel ja kõrvaldamisel.



Asjatundmatute remontide tagajärjel võivad tekkida turvariskid. Sellepärast võib remonttöid teostada ainult piisavalt kvalifitseeritud erialapersonal!
STOLL soovib lasta remonditööd teha spetsialiseeritud remonditöökojas.

Rikke kirjeldus	Põhjus	Vigade kõrvaldamine
Juhthoob liigub raskelt.	Raskelt liikuvad kõritrossid.	Kontrollige kõritrosside kinnitusi, paigutust ja kerget liikuvust. Vajadusel õlitage või uuendage kõritrossid.
	Raskelt liikuv liughoob juhtplokis.	Kontrollige liughooba, vajadusel vahetage välja.
Lauplaadur ja/või tööseadis töötavad juhthoova suhtes vales suunas.	Hüdrolülitmik valesti ühendatud.	Kontrollige hüdrolüitmikke, vajadusel korrigeerige.
	Kõritrossid valesti monteeritud.	Kontrollige kõritrosside ühendusi, vajadusel korrigeerige.
	Juhthoob on valesti joondatud.	Kontrollige paigaldusasendit, vajadusel muutke kõritrosside kinnitust.
Lauplaadur, tööseadis ja hüdraulikafunktsiooniga tööseadis, nagu ülemine haarats, liiguvad liiga aeglaselt või üldse mitte.	Hüdroüsteemis on liiga vähe õli.	Kontrollige õlitaset, vajadusel lisage õli.
	Hüdromuhvid on valesti ühendatud.	Kontrollige ühendusi.
	Traktori pump kulunud.	Kontrollige traktori pumpa, vajadusel vahetage välja.
	Liiga väike õli läbivool.	Kontrollige traktori hüdraulikat.
	Mootori pöörete arv liiga madal.	Tõstke mootori pöörete arvu.
	Hüdrovedelik on liiga külm.	Soojendage hüdroüsteemi töötemperatuurini.
	Tööseadises on liiga palju laaditavat materjali.	Vähendage koormust.
	Hüdromuhvid defektsed.	Kontrollige ühendusmuhve, vajadusel vahetage välja.
	Sisemine leke hüdrosilindris.	Kontrollige silindrit, vajadusel remontige või vahetage defektne silinder välja.
	Ülerõhuklapp valesti reguleeritud	Kontrollige ülerõhuklapi seadistust.
	Juhtploki sisemine leke.	Kontrollige juhtplokki, vajadusel vahetage välja.
	Juhthoob on valesti reguleeritud.	Korrigeerige juhthoova seadistusi.
	Ülemise haaratsi ventiil ei lülita.	Kontrollige magnetit ja liughooba, vajadusel vahetage välja.
Liiga väike tõste- või tõmbejõud.	Liiga madal õlirõhk.	Kontrollige traktori hüdraulikat.
	Sisemine leke hüdrosilindris.	Kontrollige silindrit, vajadusel remontige või vahetage defektne silinder välja.
	Tööseadises on liiga palju laaditavat materjali.	Vähendage koormust.
	Primaarne või sekundaarne ülerõhuklapp valesti reguleeritud või defektne.	Kontrollige ülerõhuklappide seadistust, vajadusel vahetage välja.
	Juhtploki sisemine leke.	Kontrollige juhtplokki, vajadusel vahetage välja.
Õhk hüdroõlis (äratuntav vahutavast hüdrovedelikust).	Hüdropump imeb sisse õhku.	Kontrollige hüdropumba ja paagi vahel lahtiste või defektsete voolikute esinemist.
	Hüdraulikafilter määrdunud.	Kontrollige hüdrofiltrit, vajadusel vahetage välja.
	Paagis on vähene õlikogus.	Kontrollige õlikogust, vajadusel lisage.
	Õlisordid omavahel segatud.	Kasutage ainult soovitatud õlisid.
	Juhtige tagasivoolav õli sisse.	Tagasivoolava õli liitmik vastavalt nõuetele.
Lauplaaduri hüdroühvide leke või 3. või 4. juhtkontuuri leke.	Sissetunginud mustusest põhjustatud lekked.	Puhastage liitmikud, vajadusel asendage. Sulgege lauplaaduri või 3. või 4. juhtkontuuri mittekasutamisel hüdroühvid kaitsekatetega või sulgege Hydro-Fixi kate.
	Muhvide kulumine või kahjustused.	Vahetage muhvid välja.

Rikke kirjeldus	Põhjus	Vigade kõrvaldamine
Lauplaadur, tööseadis ja hüdraulikafunktsiooniga tööseadis blokeeruvad tõste-või langetusliikumise ajal.	Ühendusmuhv ei ole täielikult suletud.	Kontrollige hüdromuhve.
	Hüdromuhv defektne.	Vahetage defektne muhviots välja.
	Hydro-Fix, Multikuppler ja tööseadise Fix ei ole täielikult suletud.	Kontrollige lukustushooval deformatsioonide esinemist. Kontrollige muhvide tugevat kinnitust, vajadusel kinnitage.
Lauplaadur hakkab laaditava materjali langetamisel kõikumama.	Langetamiskiirus liiga suur.	Piirake langetamiskiirust.
Ebastabiilne tööseadis FS-kiirkäik lauplaadurite puhul (tööseadis kaldub tahapoole).	Aktiveeriti kiirkäigul tühjendamine ilma kopa tühjendamiseta. See tekitab hüdroüsteemis vaakumi.	Rakendage kiirkäigul tühjendamist ainult kopa tühjendamise ajal. Piisava koguse õli edastamiseks suurendage mootori pöörlemissagedust.
Tööseadise silindrid liiguvad välja, kuid ei liigu uuesti sisse.	Kolvitihend tööseadise silindris on defektne, nii on kolvi- ja rõngapind omavahel kokkupuutes.	Kontrollige üksikhaaval mõlema silindri tihkust, vajadusel vahetage defektne silinder välja.
	Taldriklapp ei liigu peale kiirkäigu lülitust tagasi algasendisse.	Demonteerige taldriklapp ja kontrollige mustuseosakeste esinemist, vajadusel vahetage välja.
	Õli läbivool liiga väike.	Kontrollige traktori hüdraulikat.
	Lauplaaduri juhtplokki kaksik-ülerõhuklapp ei sulgu.	Puhastage kaksik-ülerõhuklapp, vajadusel vahetage välja.
Hüdraulikaploki ja -süsteemi lekked.	Keermesliitmikud lahti.	Pingutage keermesliitmikud.
	Leke magneti ja ventiili vahel.	Keerake rihvelmutter küljest ära, eemaldage magnet, pingutage silmusvõtme abil magneti südamikku.
	Leke ventiili äärikute vahel.	Pingutage poldid või uuendage tihendid.
	Defektsed tihendid.	Vahetage tihendid, nagu Walforn, välja.
Lauplaadur tõuseb kopa täitmisel langetatud asendist.	Õli vähesus tõstehaara silindri kolvivarrepoonses otsas.	Tõstke langetamisel mootori pöörlemissagedust.
		Langetage ilma ujuvasendita.
Lauplaadur tõuseb kopa täitmisel langetatud asendist üles ja järgneva kopa tühjendamise juures langeb lauplaadur väga kiiresti alla.	Õli vähesus tõstehaara silindri kolvipõhjapoolses otsas.	Käituge eelnevate vigade puhul ainult funktsiooni <i>Tõstmine</i> nii kaua, kuni lauplaadur tõstab ja tööseadist juhitakse paralleelselt kaasa.
Lauplaaduri lukustust ei saa nõuetekohaselt blokeerida.	Lauplaaduri lukustus ei ole õigesti reguleeritud.	Reguleerige lauplaaduri lukustus (vaata 5.6 <i>Lauplaaduri lukustuse reguleerimine</i>).
	Lukustuskiil on paigaldatud vastupidises asendis.	Kontrollige lukustuskiilu paigaldusasendit, vajadusel laske korrigeerida (vaata 5.6 <i>Lauplaaduri lukustuse reguleerimine</i>).
	Lauplaaduri kinnituste kulumine.	Kontrollige lauplaaduri kinnitusi (vaata 8.2.2 <i>Lauplaaduri kinnituste hooldusjuhised</i>) ja lisamooduleid, vajadusel laske töökojas remontida või vahetada.
Pistikmuhve ei ole võimalik ühendada.	Rõhk süsteemis.	Laske survet spetsialiseeritud töökojas alandada.
Lisavarustuse REAL ³ puhul: Pistikmuhve ei ole võimalik ühendada.	Rõhk süsteemis.	Tõmmake REAL ³ -ventiili survealandsventiil välja (vt 6.1.7 <i>REAL³-ventiil</i>).
Lisavarustuse REAL ³ puhul: Liiga väike tõstejõud madalate keskkonnamperatuuride korral.	Kasutada ei ole võimalik täielikku Load-Sensing-signaali.	Teostage REAL ³ -ventiili eelseadistus ja vajaduse korral asendage kate ventiili sees korgiga.
Lisavarustuse Pro Control puhul: 3 juhtkontuur seiskub väljapööramisel ja nupu T1 rakendamisel.	Kaabli purunemine/massiprobleemid.	Lähtestage juhtseade nupu S1 kaudu.

Rikke kirjeldus	Põhjus	Vigade kõrvaldamine
Lisavarustuse Pro Control puhul: tööseadise funktsioon (<i>Kopa tühjendamine/Kopa täitmine</i>) seiskub väljapööramise ja nupu T1 rakendamisel.	Ventiili ei tuvastatud, sest ventiil puudub.	Töötage edasi ilma nuputa T1.
Lisavarustuse Pro Control puhul: 4 juhtkontuur seiskub väljapööramise ja nupu T3 rakendamisel.	Kaabli purunemine/massiprobleemid.	Lähtestage juhtseade nupu S1 kaudu.
Lisavarustuse Pro Control puhul: tööseadise funktsioon (<i>Kopa tühjendamine/Kopa täitmine</i>) seiskub väljapööramise ja nupu T3 rakendamisel.	Ventiili ei tuvastatud, sest ventiil puudub.	Töötage edasi ilma nuputa T3.
Lisavarustuse Pro Control puhul: funktsioon <i>Return-To-Level</i> seiskub väljapööramise ja nupu T2 rakendamisel.	Kaabli purunemine/massiprobleemid.	Lähtestage juhtseade nupu S1 kaudu.
Lisavarustuse Pro Control puhul: funktsioon <i>Return-To-Level</i> seiskub kohe, kui andur lülitab.	Anduriga paralleelne takistus puudub/defektne.	Paigaldage/vahetage välja takistusega kaabel.
Lisavarustuse Pro Control puhul: funktsioon <i>Tõstmine-/Langetamine</i> seiskub väljapööramise ja nupu T2 rakendamisel.	Ventiili ei tuvastatud, sest ventiil puudub.	Töötage edasi ilma nuputa T2.
Lisavarustuse Pro Control puhul: Kiirtühjendamine ei talitle.	Kaabli purunemine/massiprobleemid.	Veaotsing.
Lisavarustuse Pro Control puhul: Comfort-Drive ei talitle, kuigi LED L4 põleb.	Kaabli purunemine/massiprobleemid.	Veaotsing.
	Releed X5 ja X7 ei ole installeeritud/defektsed.	Paigaldage/vahetage releed.
Lisavarustuse Pro Control puhul: Hydro-Lock ei talitle, kuigi LED L3 põleb.	Kaabli purunemine/massiprobleemid.	Veaotsing.
	Releed X6 ja X7 ei ole installeeritud/defektsed.	Paigaldage/vahetage releed.

8 Korrashoid

⚠ HOIATUS

Lauplaaduri kontrollimatust langetamisest tulenev suur vigastuht!

Hooldus- ja remonditööde ajal võib ülestõstetud lauplaadur ootamatult alla langeda ja sealjuures inimesi muljuda ja vigastada.

- ▶ Teostage korrashoiutöid ainult täielikult langetatud lauplaaduri juures.

⚠ HOIATUS

Ümberkukkuvast lauplaadurist tulenev vigastusoht!

Kui lauplaadur on paigaldatud tugiseadiste peale, ei seisa see korrashoiutööde jaoks piisavalt kindlalt. Lauplaadur võib ümber minna ja sealjuures läheduses viibivaid inimesi raskelt vigastada.

- ▶ Teostage korrashoiutöid ainult külgeühendatud lauplaaduri juures.
- ▶ Kui külgeühendamine ei ole võimalik, siis kindlustage lauplaadur ümbermineku vastu kraana või kandevõimeliste trosside või kettide abil.

⚠ HOIATUS

Surve all olevast hüdroõlist tulenev vigastusoht!

Ka väljalülitatud traktori või eemaldatud lauplaaduri korral võib hüdraulika olla veel surve all. Asjatundmatu hoolduse juures võib õli suure surve all välja pritsida ja sealjuures läheduses viibivaid inimesi raskelt vigastada.

- ▶ Lülitage enne muhvide avamist või hüdraulika komponentide demonteerimist hüdraulika survevabaks.
- ▶ Kasutage lekete otsimisel alati sobivaid abivahendeid.
- ▶ Ärge otsige lekkeid mitte kunagi sõrmedega katsudes.

⚠ ETTEVAATUST

Kuumadest masinaosadest tulenev põletusoht!

Hüdraulika komponendid ning samuti lauplaaduri ja traktori muud masinaosad võivad kätuse juures tugevalt kuumeneda. Korrashoiutööde juures võivad tekkida naha põletused.

- ▶ Laske masinal ja komponentidel enne korrashoiutöid jahtuda alla 55 °C.

Korrashoiutööd aitavad säilitada lauplaaduri taitlusvõimet ja takistavad enneaegset kulumist. Sealjuures eristatakse järgnevaid meetmeid:

- Puhastus ja korrashoid
- Hooldus
- Remont

8.1 Puhastus ja korrashoid

MÄRKUS

Sobimatutest puhastusvahenditest tulenevad võimalikud kahjud!

Sobimatud puhastusvahendid võivad pealispindu ja turvaseadiseid kahjustada ja tihendeid rikkuda.

► Kasutage ainult puhastusvahendeid, mis ei kahjusta seadme pealispindu ja tihendimaterjale.

- Puhastage lauplaadurit vee ja kahjutute puhastusvahenditega.
- Määrige lauplaaduri määrdega kaetud pealispindu peale puhastamist uuesti.

8.1.1 Määrimiskohad

Kinnitushaakide määrimiskohad

Lauplaaduri kinnitusi tuleb regulaarselt määrida (vaata 8.1.2 Määrdeplaani).

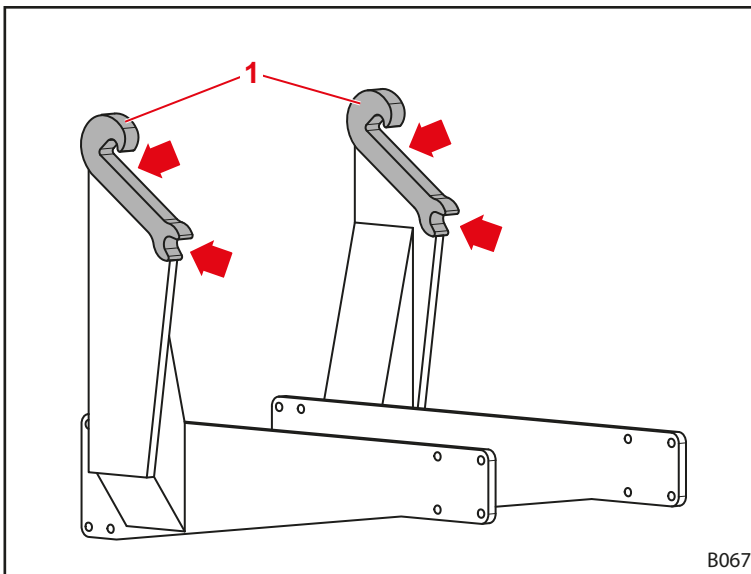

jn 113 Lauplaaduri kinnituste määrimiskohad



Täiendava töömahu vältimiseks määrige lauplaaduri kinnituste määrimiskohti lauplaaduri igal külge- ja lahtiühendamisel.

Lauplaadurite FS ja FZ kinnituste määrimiskohad

Lauplaaduril FS on mõlemal küljel 9 määrimiskohta:

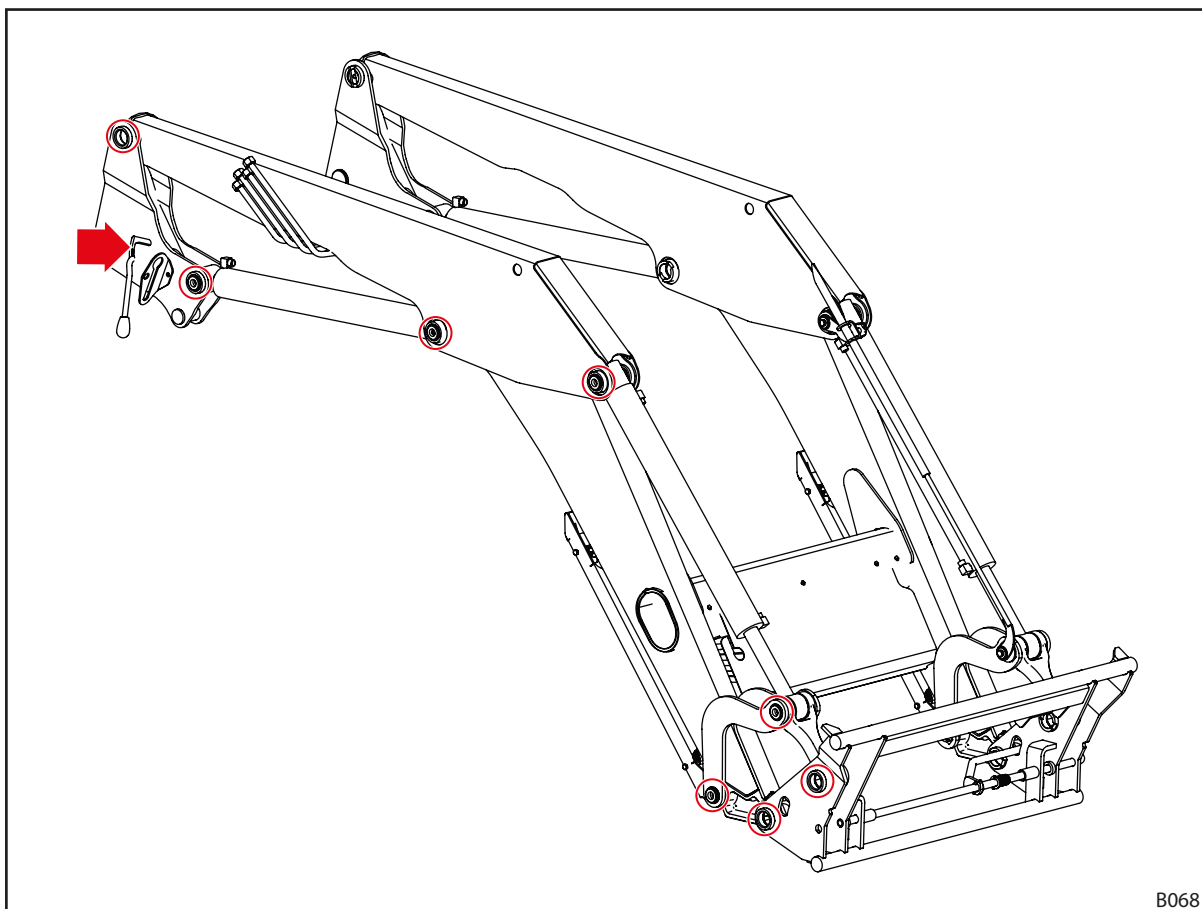

jn 114 FS määrimiskohad

B068

Lauplaaduril FZ on mõlemal küljel 12 määrimiskohta:

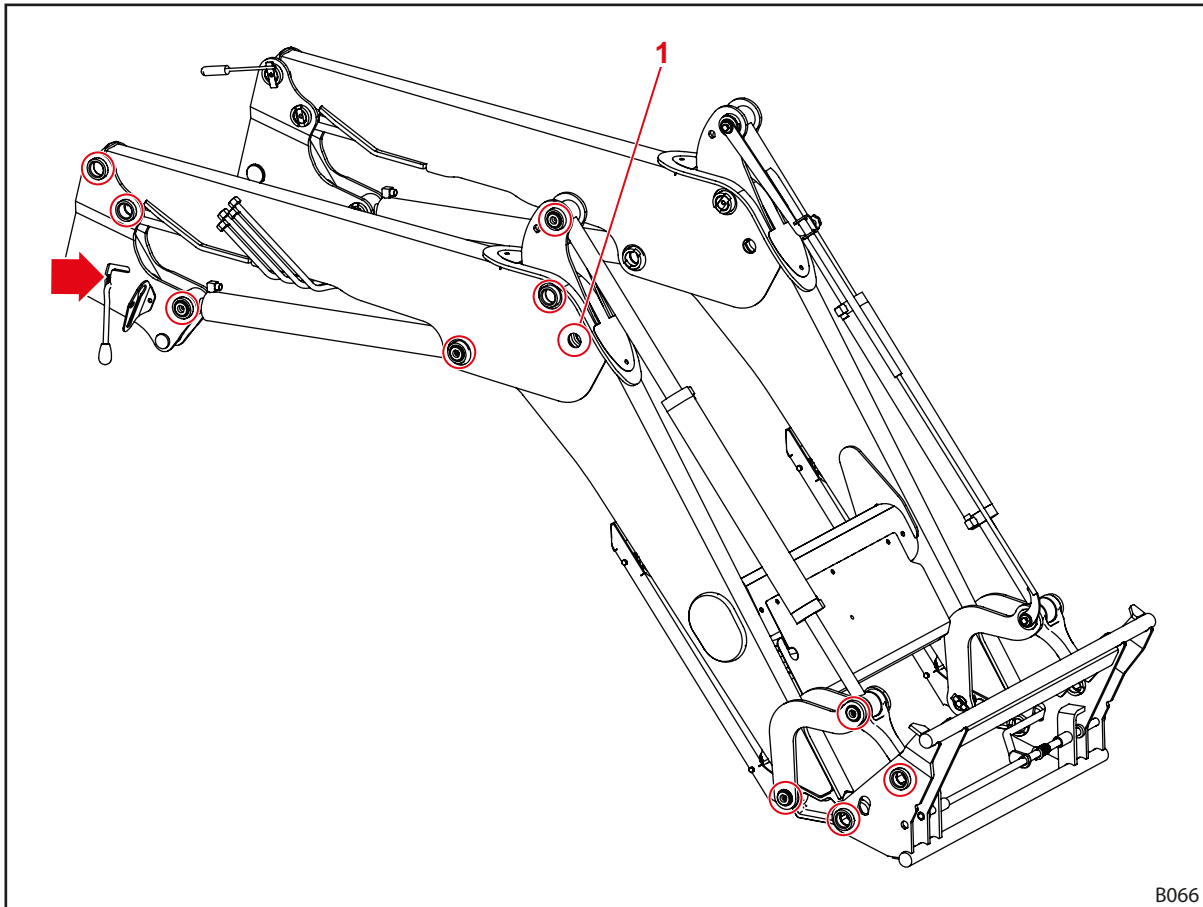

B066

jn 115 FZ määrimiskohad

Määrdenippel asendis 1 on juurdepääsetav, kui lauplaadur on veidi üles tõstetud ja toetub tööseadise otsa peale.

8.1.2 Määrdeplaan

Määrimiskoht	Intervall [töötunnid]	Määrdeaine
Laagrikohad	20 h	Universaalmääre DIN 51502 K2K,
Lauplaaduri kinnitused (kinnitushaagid)	100 h	ISO 6743 ISO-L-XCCEA2, või samaväärne
Lauplaaduri lukustus	100 h	Universaalmääre või määrdeõli



Tugeva määrdumuse korral lühendage määrimise intervalle.

8.2 Hooldus

⚠ HOIATUS

Puudevast hooldusest tulenev eluohut ja materiaalsed kahjud!

Läbiviimata või asjatundmatult teostatud hooldustööd mõjutavad lauplaaduri ohutust.

- ▶ Laske hooldus teostada ainult volitatud personalil.
- ▶ Laske äratuntavad puudused kõrvaldada ainult väljaõppega erialapersonalil.
- ▶ Järgige lisanduvate hooldustööde juures nt tööseadiste kohta kehtivat täiendavat dokumentatsiooni.

Lauplaaduri nõuetekohase käitusoleku tagamiseks tuleb kindlaksmääratud hooldustööd teostada volitatud erialapersonali poolt ettenähtud intervallide jooksul.

- Laske hooldustööd teostada regulaarselt vastavalt järgnevalt kirjeldatud hooldusintervallidele.

8.2.1 Hooldusplaan

Antud hooldusintervallid on orienteeruvad väärtused.

- Kohandage intervalle vastavalt käitustingimustele.
- Küsimuste korral pöörduge spetsialiseeritud remonditöökoja poole.

Hooldatav koht	Tegevus	Intervall [töötunnid]
Poltliited	Kontrollimine, vajadusel pingutamine (vaata 11.3 <i>Poltide pingutusmomendid</i>)	100 h
Laagrikohad	Laagrilõtku kontrollimine ¹ , vajadusel laagripukside väljavahetamine spetsialiseeritud töökojas	100 h ²
	Määrimine (vaata määrdeplaan)	20 h
Lauplaaduri kinnitused (kinnitushaagid)	Kulumise kontrollimine (vaata 8.2.2 <i>Lauplaaduri kinnituste hooldusjuhised</i>)	200 h
	Määrimine (vaata määrdeplaan)	100 h
Lauplaaduri lukustus	Seadistuse kontrollimine (vaata 8.2.3 <i>Lauplaaduri kinnituste hooldusjuhised</i>)	20 h
	Määrimine (vaata määrdeplaan)	100 h
Comfort-Drive	Sulgeventiili avamine ja sulgemine	100 h ²
Hüdrovoolikud	Visuaalne kontroll, vajadusel väljavahetamine spetsialiseeritud remonditöökojas	100 h
	Väljavahetamine spetsialiseeritud remonditöökojas	4 aastat ³
Lauplaadur ja paigalduskomplekt	Kahjustuste (eelkõige mõrade) esinemise visuaalne kontrollimine	100 h
Vahetusraam	Esiserva kulumise kontrollimine (vaata 8.2.7 <i>Vahetusraami hooldusjuhised</i>)	100 h

¹ Laagrilõtk võib maksimaalselt olla 0,5 mm.

² vähemalt üks kord kuus

³ vaata juhiseid valikus 8.2.5 *Hüdrovoolikute hooldusjuhised*

8.2.2 Lauplaaduri kinnituste hooldusjuhised

⚠ HOIATUS

Vigastuht lauplaaduri lahtitulemise tõttu!

Kinnitushaagi tugeva kulumise korral võib lauplaadur lisamooduli küljest lahti tulla ja sealjuures juhti või läheduses viibivaid inimesi raskelt vigastada.

- ▶ Kontrollige regulaarselt kinnitushaagi kulumist.
- ▶ Ühendage lauplaadur ainult kulumata ja kahjustusteta kinnituste külge.
- ▶ Laske kulunud või kahjustatud lisamoodulid spetsialiseeritud remonditöökojas remontida või välja vahetada.

- Kinnitushaakide kulumise kontrollimisel pidage kinni järgmistest kulumismõõtudest:

Mõõtekoht	Mõõt
L	300 mm 475 mm (FZ 100)
X	Kulumispiir: 61 mm Nimimõõde: 60 ±0,2 mm
D	40 mm

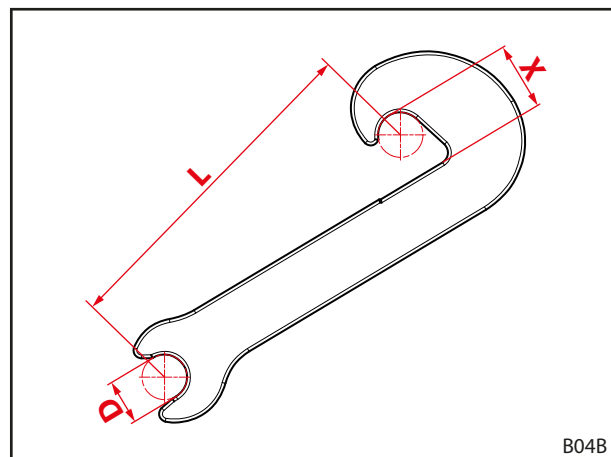

jn 116 Kinnitushaagi kulumismõõdud

8.2.3 Lauplaaduri kinnituste hooldusjuhised

Lauplaaduri lukustuse FS ja FZ 8 kuni 50 kontrollimine

Lauplaaduri lukustuse kontrollimine:

- (1) Avage lauplaaduri lukustus täielikult.
- (2) Sulgege lauplaaduri lukustus.
 - Jälgige sealjuures nõutavat käejõudu kohe, kui pöördepunktis algab pingutustoiming.
 - Liigutage hoob täiesti alla.
 - ✓ Suletud lauplaaduri lukustuse korral hoob ei logise.
- (3) Vajadusel reguleerige lauplaaduri lukustust uuesti (vaata 5.6.1 Lauplaaduri lukustuse FS ja FZ 8 kuni 50 reguleerimine).
 - ✓ Lauplaaduri lukustus on kontrollitud.

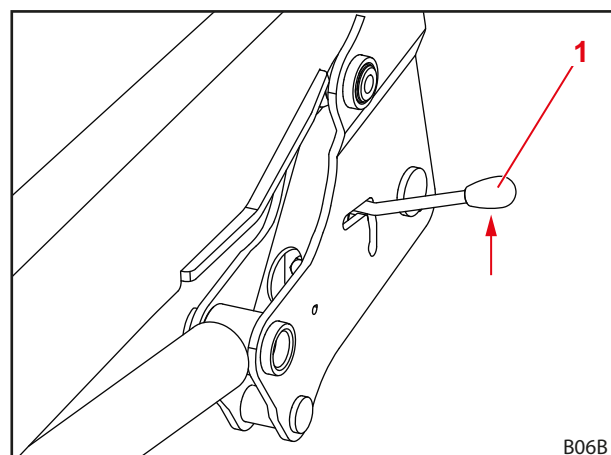

jn 117 Lauplaaduri lukustuse kontrollimine

1 Hoob

Lauplaaduri lukustuse "Kaksiklukustus" FZ 30 kuni 100 kontrollimine

Lauplaaduri lukustuse kontrollimine:

(1) Sulgege lauplaaduri lukustus.

- Suruge hoob alla.

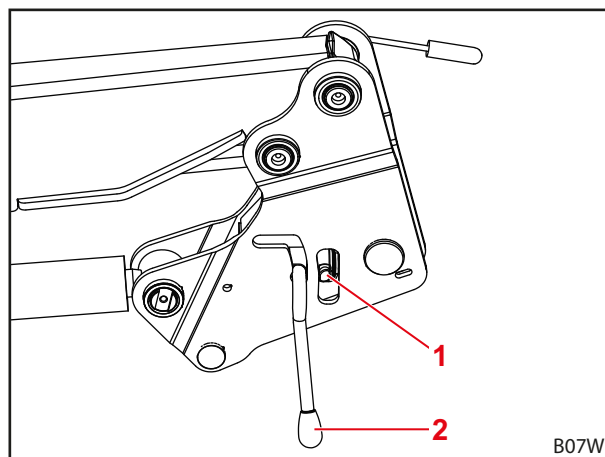

jn 118 Lauplaaduri lukustuse kontrollimine

Selgitus

- 1 Pöördriiv
- 2 Hoob

(2) Puhuge lauplaaduri lukustus suruõhuga puhtaks.

(3) Jälgige pilu taldrikvedru ja pöördriivi vahel.

- ✓ Lukustuskiil on maksimaalselt pingutatud, kui pilu on peaaegu kadunud või taldrikvedru on surutud lamedaks.

(4) Vajadusel reguleerige lauplaaduri lukustust uuesti (vaata 5.6.2 Lauplaaduri lukustuse "Kaksiklukustus" FZ 30 kuni 100 reguleerimine).

- ✓ Lauplaaduri lukustus on kontrollitud.

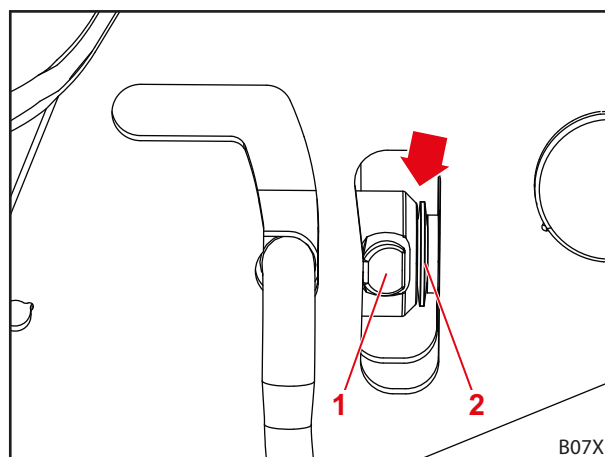

jn 119 Pilu kontrollimine

Selgitus

- 1 Pöördriiv
- 2 Taldrikvedru

8.2.4 Comfort-Drive'i hooldusjuhised

Comfort-Drive'i võib eranditult hooldada spetsialiseeritud remonditöökoda.

8.2.5 Hüdروoolikute hooldusjuhised

HOIATUS

Defektsetest hüdروoolikutest tulenev õnnetus- ja vigastusoht!

Defektsed või kulunud hüdروoolikud võivad põhjustada hüdروõli kontrollimatut väljatungimist ja sealjuures inimesi vigastada või lauplaaduri turvalisust mõjutada.

- ▶ Ärge kasutage hüdروoolikuid, mis on vanemad kui 6 aastat.
- ▶ Ärge kasutage hüdروoolikuid, mille voolikumaterjal on vanem kui 10 aastat.
- ▶ Kui voolikud kuluvad enneaegselt, siis lühendage väljavahetamise intervalli.
- ▶ Kandke kõikide tööde teostamisel hüdروseadmes isikukaitsevarustust, eelkõige õlikindlaid kaitsekindaid ja kaitseprille.
- ▶ Kui hüdروoolikud on rabadad või mõradega, siis laske need välja vahetada.

HOIATUS

Suure surve all olevast hüdروõlist tulenev vigastusoht!

Ka väljalülitatud traktori või eemaldatud lauplaaduri korral võib hüdraulika olla veel surve all. Hüdروõli võib suure surve all välja tungida ja inimesi vigastada.

- ▶ Lülitage enne kõiki hooldustöid hüdraulika survevabaks.

Hüdروoolikuid võib vastavalt DIN 20066 nõuetele maksimaalselt 2 aastat ladustada ja alates tootmiskuupäevast maksimaalselt 6 aastat kasutada. Selliselt on normaalse koormuse puhul kasutuskestus vähemalt 4 aastat.

Hüdروoolikud on varustatud 2 kuupäeva andmetega:

- Vooliku materjalil nt "1Q15" vooliku tootmisel 2015. aasta 1. kvartalis;
- armatuuril nt "0415" või "04/15" vooliku tootmisel 2015. aasta aprillis.

8.2.6 Mõrade tekke hooldusjuhised

HOIATUS

Rasked vigastused komponentide lahtitulemise tõttu!

Mõrad võivad põhjustada komponentide lahtituleku. Sealjuures võib juht või läheduses viibivad inimesed saada raskeid vigastusi.

- ▶ Kontrollige lauplaaduril ja paigalduskomplektil regulaarselt mõrade esinemist.
- ▶ Kasutage ainult täiesti korrasolevat lauplaadurit.
- ▶ Pöörduge mõrade korral viivitamatult volitatud töökoja poole.

8.2.7 Vahetusraami hooldusjuhised

⚠ HOIATUS

Raskete vigastuste oht vahetusraami lahtitulemise tõttu!

Vahetusraami tugeva kulumise korral võib vahetusraam lauplaaduri küljest lahti tulla ja sealjuures läheduses viibivaid inimesi raskelt vigastada.

- ▶ Kontrollige regulaarselt vahetusraami kulumist.
- ▶ Kasutage ainult kulumata ja kahjustusteta vahetusraamiga lauplaadurit.
- ▶ Laske kulunud või kahjustatud vahetusraam volitatud remonditöökojas remontida või välja vahetada.

- Vahetusraami kulumise kontrollimiseks järgige järgnevat kulumismõõtu:

Mõõtekoht	Mõõt
X	Kulumispiir: 8 mm

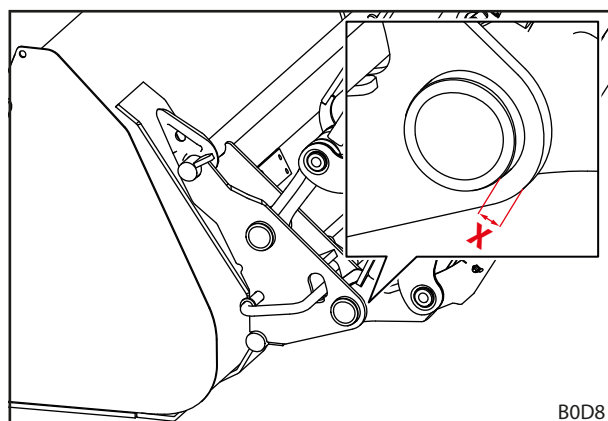

jn 120 Vahetusraami kulumismõõt

8.2.8 Õlivahetuse hooldusjuhised

Lauplaadurit varustatakse traktori õliringluse kaudu.

- Pidage kinni traktori õlivahetusvälpadest.
- Langetage enne õlivahetust lauplaadur maapinnale.
- Liigutage võimaliku sissetunginud õhu eemaldamiseks peale õlivahetust või peale tööde teostamist hüdroseadmes lauplaadur ettevaatlikult ilma koormuseta mitu korda kõikidesse lõppasenditesse.

8.3 Remont

⚠ HOIATUS

Asjatundmatult teostatud remonditöödest tulenev eluoht ja materiaalsed kahjud!

Asjatundmatult teostatud remonditööd mõjutavad lauplaaduri ohutust ja võivad põhjustada raskeid õnnetusi ja vigastusi.

- ▶ Laske remonditöid teha ainult spetsialiseeritud remonditöökojas.

Remonditööd sisaldavad komponentide vahetamist ja remontimist. See on vajalik ainult siis, kui komponendid on kulumise tõttu või välistest teguritest sõltuvalt kahjustatud.

Spetsialiseeritud remonditöökoja kohta kehtib:

- Viige kõik nõutavad remonttööd läbi asjatundlikult, kooskõlas kehtivate eeskirjade ja tehnika reeglitega.
- Ärge mitte kunagi remontige kulunud või kahjustatud komponente ajutiselt.
- Kasutage remontimisel ainult originaalvaruosi või lubatud varuosi (vaata 10.1 Varuosad).
- Vahetage tihendid välja.

9 Käitusest eemaldamine

9.1 Ajutine käitusest eemaldamine

HOIATUS

Ebakindlast paigaldusest tulenev vigastusoht!

Kui lauplaaduri ei ole nõuetekohaselt ja turvaliselt paigaldatud, võib see ümber minna ja sealjuures läheduses viibivaid inimesi vigastada.

- ▶ Paigaldage lauplaadur maapinnale ainult koos külgeühendatud tööseadisega, mis kaalub vähemalt 70 kg.
- ▶ Kasutage tugiseadiseid ja riivistage nõuetekohaselt.
- ▶ Paigaldage lauplaadur ainult kandvale, tasasele aluspinnale.

Lauplaaduri lahtiühendamine:

- (1) Lülitage traktor välja.
 - Aktiveerige seisupidur.
 - Seisake mootor.
- (2) Langetage lauplaadur kuni maapinnani.

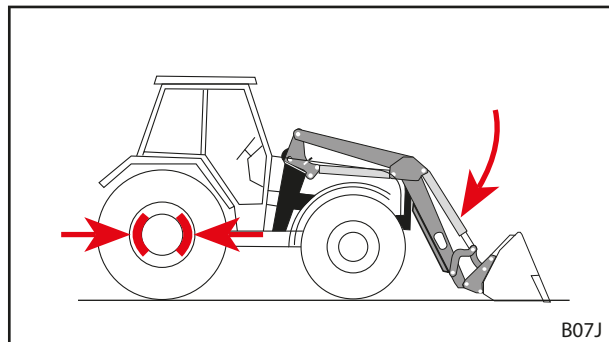

jn 121 Seisupiduri aktiveerimine ja lauplaaduri langetamine

- (3) Avage lauplaaduri lukustus mõlemal küljel (vaata 5.4 Lauplaaduri külgeühendamine).

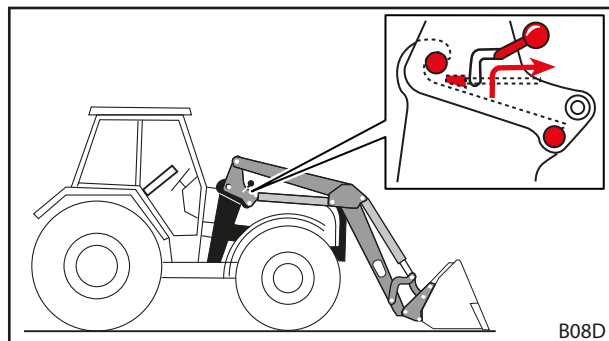

jn 122 Lauplaaduri lukustuse vabastamine

- (4) Pöörake tugiseadised välja (vaata 6.2 Tugiseadiste käsitsemine).
- (5) Käivitage traktor.

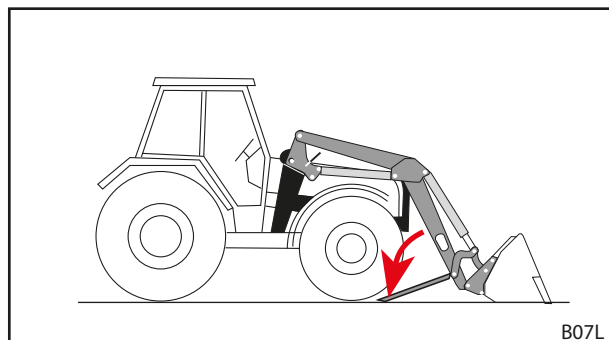

jn 123 Tugiseadiste väljapööramine

- (6) Vabastage funktsiooni *Langetamine* abil lauplaaduri poldid kinnitushaakide küljest.
- (7) Lülitage traktor välja.
 - Aktiveerige seisupidur.
 - Seisake mootor.
 - Lülitage hüdraulika survevabaks (vaata 6.1 *Juhtelemendid*).
- (8) Ühendage lauplaaduri hüdraulika lahti.
- (9) Ühendage elektriühendused lahti.
- (10) Sõitke traktoriga tagurpidi lauplaaduri seest välja.

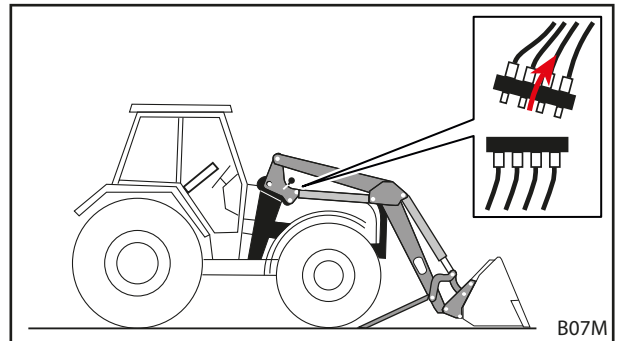

jn 124 Hüdraulika lahtiühendamine

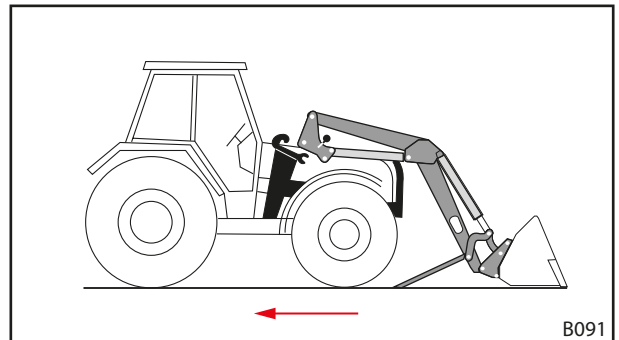

jn 125 Traktoriga tagurpidi väljasõitmine

- (11) Fikseerige lauplaaduri hüdrovoolikud lauplaaduri küljes muhvikinnitusse.
- (12) Paigaldage hüdrovoolikutele ja -pistikutele kaitsekatted.
- (13) Vajadusel tõmmake lauplaaduri peale kaitsetent.
- ✓ Lauplaadur on lahtiühendatud.

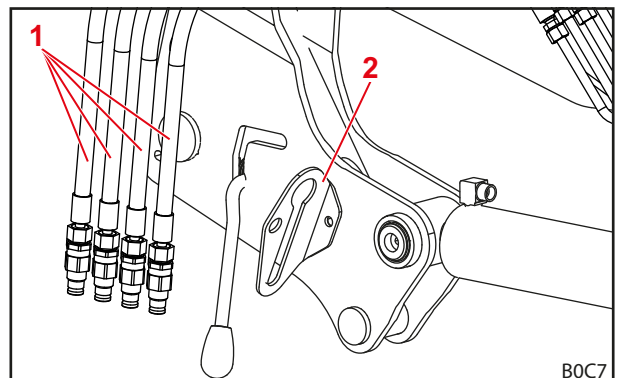

jn 126 Hüdrovoolikute fikseerimine muhvikinnitusse (pistikmuhvidega kujutis)

Selgitus

- 1 Lauplaaduri hüdrovoolikud
- 2 Muhvikinnitus

9.2 Taaskasutuselevõtmine

Lauplaaduri uuesti käitusse võtmine:

- (1) Eemaldage lauplaaduri pealt tent.
- (2) Vajadusel puhastage lauplaadurit.
- (3) Vajadusel laske teha lauplaaduri hooldus (vaata 8.2.1 *Hooldusplaan*).
- (4) Viige läbi „Kontrollimine iga kord enne kasutuselevõtmist“ (vaata 5.2 *Kontrollimine iga kord enne kasutuselevõtmist*).
- (5) Kontrollige lauplaaduri kõiki funktsioone.
- ✓ Lauplaadur on uuesti käitusvalmis.

9.3 Lõplik käitusest eemaldamine ja jäätmekäitlus

MÄRKUS

Asjatundmatust jäätmekäitlusest tulenevad keskkonnakahjud!

Lauplaadur sisaldab käitusaineid ning samuti elektrilisi ja hüdraulilisi komponente, mis tuleb eraldi jäätmekäidelda. Asjatundmatu jäätmekäitlus võib keskkonda kahjustada.

- ▶ Järgige jäätmekäitluse juures riiklikke ja kohalikke eeskirju ja keskkonnakaitse määruseid.
- ▶ Andke lauplaadur jäätmekäitluseks müügiesindajale või spetsialiseeritud ettevõttele.

Lauplaaduri kasutusaja osas ei ole ette nähtud piirangut. Jäätmekäitluseks peab lauplaaduri käitusest eemaldama ja asjatundlikult jäätmekäitlema.

- Järgige samuti hooldust ja korrashoidu käsitlevaid ohutusjuhiseid.

10 Varuosad ja klienditeenindus

10.1 Varuosad

⚠ HOIATUS

Valedest varuosadest tulenev vigastusoht ja materiaalsed kahjud!

Kooskõlastamata varuosade kasutamine võib mõjutada lauplaaduri ohutust ja toob kaasa kasutusloa kehtivuse kaotuse.

- ▶ Kasutage ainult originaalvaruosi või STOLLi poolt lubatud varuosi.

Originaalvaruosad ja sobiv lisavarustus on toodud eraldi varuosade loendites.

- Varuosade loendite allalaadimine aadressil www.stoll-germany.com.

Turvakleebiste tellimisteave

Tellimis-nr	Nimetus	Sisalduvad kleebised
3462690	Kleebisekomplekt „Tehnika“	1 kleebis pos-nr 1, 4, 5, 6, 7, 2 kleebist pos-nr 8
3431550	Kleebiste leht „Tehnika kollane“	2 kleebist pos-nr 3 1 kleebis pos-nr 9
3449070	Kleebis „Kabiin“	1 kleebis pos-nr 2
3435500	Kleebis „Hüdrauliline tööseadise lukustus“ kabiinis	1 kleebis pos-nr 10
3435620	Kleebis „Hüdrauliline tööseadise lukustus“	1 kleebis pos-nr 11
1439830	Kleebis „Surve all õli“	1 kleebis pos-nr 12
1432670	Kleebis „Survemahuti“	1 kleebis pos-nr 13
3667720	Kleebis „Töötsoon“	1 kleebis pos-nr 14

10.2 Klienditeenindus

Kui teil on oma lauplaaduri kohta täiendavaid küsimusi, siis võtke ühendust oma müügiesindajaga.

11 Tehnilised andmed

11.1 Mõõdud ja kaalud

Lauplaadur	Nimilaius ¹ [mm]	Tõstehaarade pikkus ² [mm]	Nominaalne tõstejõud ³ [daN]	Mass ⁴ [kg]
FS 8	916	2300	1660	356
FZ 8		2300	1660	406
FS 10		2500	1720	420
FZ 10		2500	1720	465
FS 20		2500	2120	425
FZ 20		2500	2120	475
FS 30		2720	1950	470
FZ 30		2720	1950	540
FZ 35		2720	2080	575
FS 40		2720	2240	480
FZ 45		2720	2260	580
FZ 50		2850	2430	680
FZ 60		3000	2630	790
FS 8.1		1100	2300	1660
FZ 8.1	2300		1660	416
FS 10.1	2500		1720	430
FZ 10.1	2500		1720	475
FS 20.1	2500		2120	435
FZ 20.1	2500		2120	485
FS 30.1	2720		1950	484
FZ 30.1	2720		1950	544
FZ 35.1	2720		2080	589
FS 40.1	2720		2240	494
FZ 45.1	2720		2260	594
FZ 50.1	2850		2430	694
FZ 60.1	3000		2630	805
FZ 80.1	3200		2740	850
FZ 100	1450	3500	3500	1250

¹ Mõõdetud tugisamba keskkohast tugisamba keskkohani.

² Mõõdetud tõstehaara pöördepunkti tööseadise pöördepunkti.

³ Arvutuslikult kindlakstehtud tõstejõud tööseadise pöördepunkti hüdrosurvel 195 baari, 1,5 m kõrgusele tõstetud tõstehaarade ja idealtüüpilise paigalduse korral. Kuna tegelike lisamoodulite geometria peab arvestama ka traktori erinevaid varustusi (rehvide suurus, teljed jne), võivad tegelikud väärtused üksikjuhul oluliselt erineda. Tõstejõud lauplaaduri kõrgeimas asendis on kuni 15% madalam, tõstejõud maapinnal vastavalt kõrgem.

⁴ Tüüpiline kaal ilma tööseadiseta, ilma erivarustusega. Üksikjuhul on võimalikud kõrvalekalded.

11.2 Müraemissioon

Emissiooni helirõhutase on väiksem kui 70dB(A) (sõltub traktorist).

11.3 Poltide pingutusmomendid

Poltide pingutusmomendid						
Keere	Tugevusklass					
	8.8		10.9		12.9	
	Nm	lb-ft	Nm	lb-ft	Nm	lb-ft
M4	3	2	4,5	3	5	4
M6	11	8	15	11	17	13
M8	27	20	36	27	42	31
M8x1	29	21	38	28	45	33
M10	54	40	71	52	83	61
M10x1,25	57	42	75	55	87	64
M12	93	69	123	91	144	106
M12x1,5	97	72	128	94	150	111
M12x1,25	101	74	133	98	155	114
M14	148	109	195	144	229	169
M14x1,5	159	117	209	154	244	180
M16	230	170	302	223	354	261
M16x1,5	244	180	320	236	374	276
M18	329	243	421	311	492	363
M18x2	348	257	443	327	519	383
M18x1,5	368	271	465	343	544	401
M20	464	342	592	437	692	510
M20x2	488	360	619	457	724	534
M20x1,5	511	377	646	476	756	558
M22	634	468	807	595	945	697
M22x2	663	489	840	620	984	726
M22x1,5	692	510	873	644	1022	754
M24	798	589	1017	750	1190	878
M24x2	865	638	1095	808	1282	946
M27	1176	867	1496	1103	1750	1291
M27x2	1262	931	1594	1176	1866	1376
M30	1597	1178	2033	1499	2380	1755
M30x2	1756	1295	2216	1634	2594	1913
5/8" UNC (normaalne)	230	170	302	223		
5/8" UNF (peen)	244	180	320	236		
3/4" UNC (normaalne)	464	342	592	437		
3/4" UNF (peen)	511	377	646	476		



Jälgige keerme puhtust! Toodud pingutusmomendid kehtivad puhaste, kuivade ja määrdevabade poltide ja keerme kohta.

11.4 Hüdraulikaskeemid

11.4.1 FS ja FS-kiirkäik hüdraulikaskeem

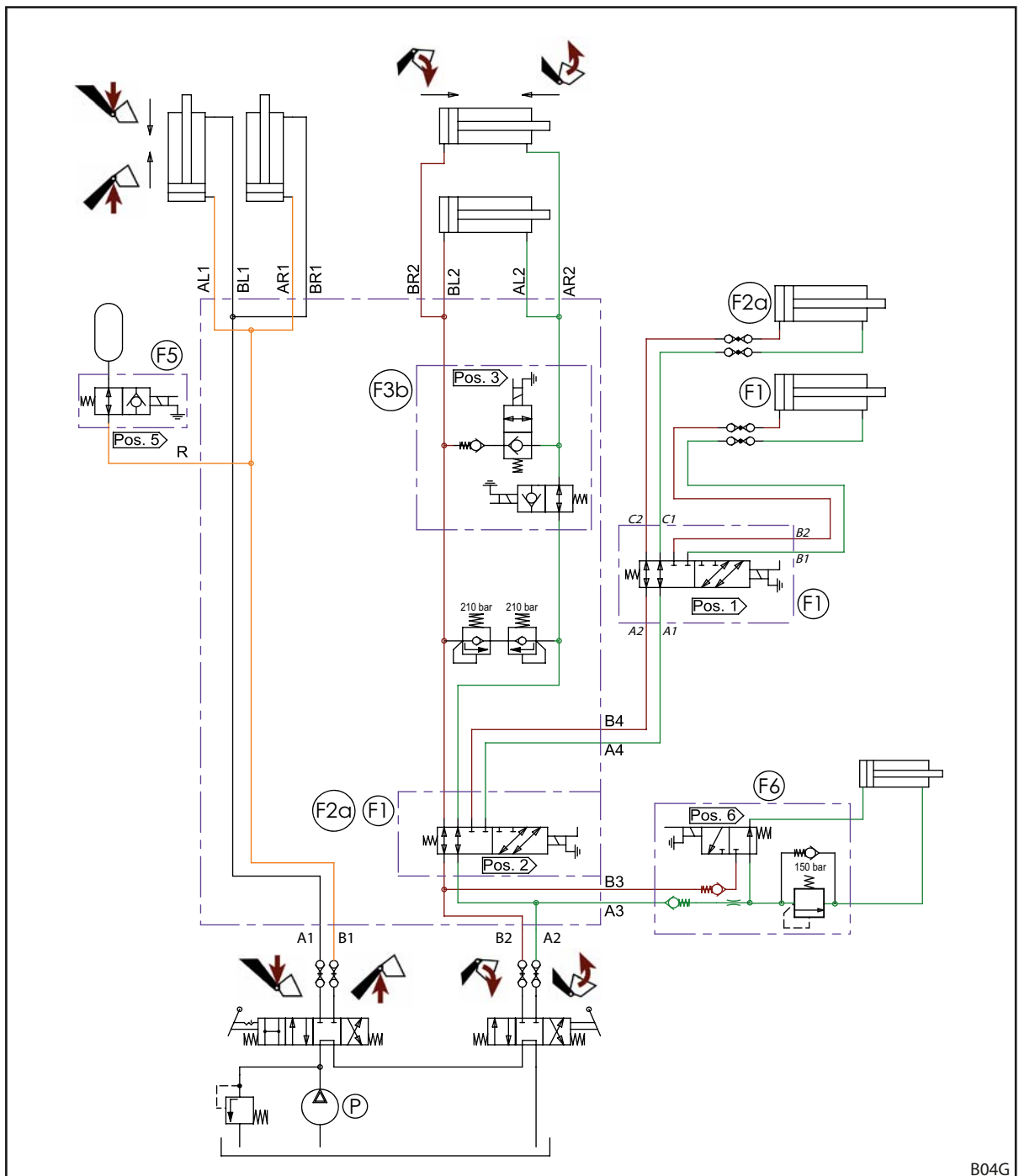

jn 127 Hüdraulikaskeem FS ja FS-kiirkäik (3. ja 4. juhtkontuuriga varustuse korral)

Selgitus

F1	4. juhtkontuuri jaoks (lisavarustus)
F2a	3. juhtkontuuri jaoks (lisavarustus)
F3b	Kiirkäigul tühjendamine (ainult FS-kiirkäik)
F5	Comfort-Drive (lisavarustus)
F6	Hydro-Lock (lisavarustus)
P	Traktori pump

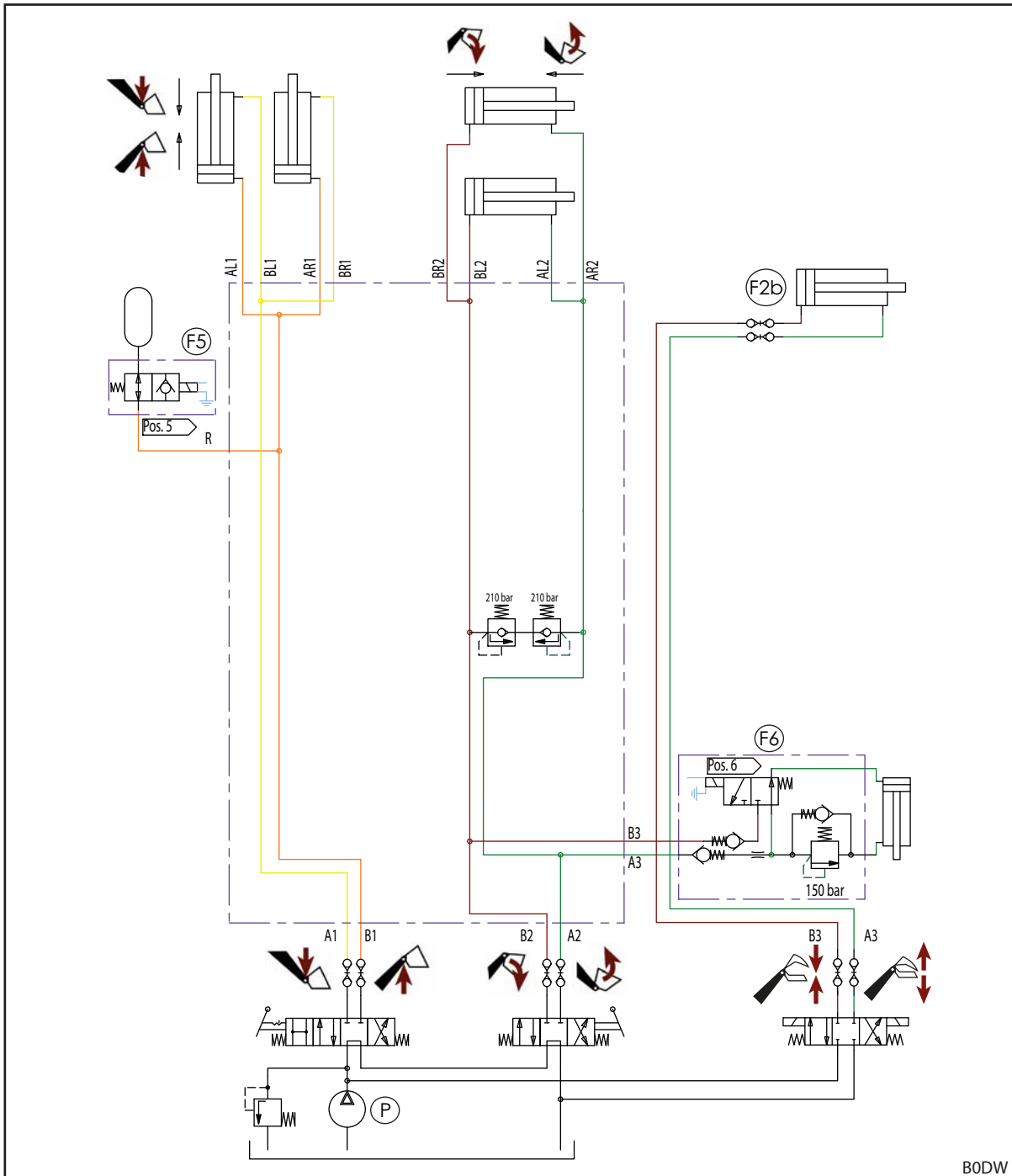

jn 128 Hüdralikaskeem FS (REAL³ varustuse korral)

Selgitus

- F2b REAL³ (lisavarustus)
- F5 Comfort-Drive (lisavarustus)
- F6 Hydro-Lock (lisavarustus)
- P Traktori pump

11.4.2 FZ ja FZ-L hüdraulikaskeem

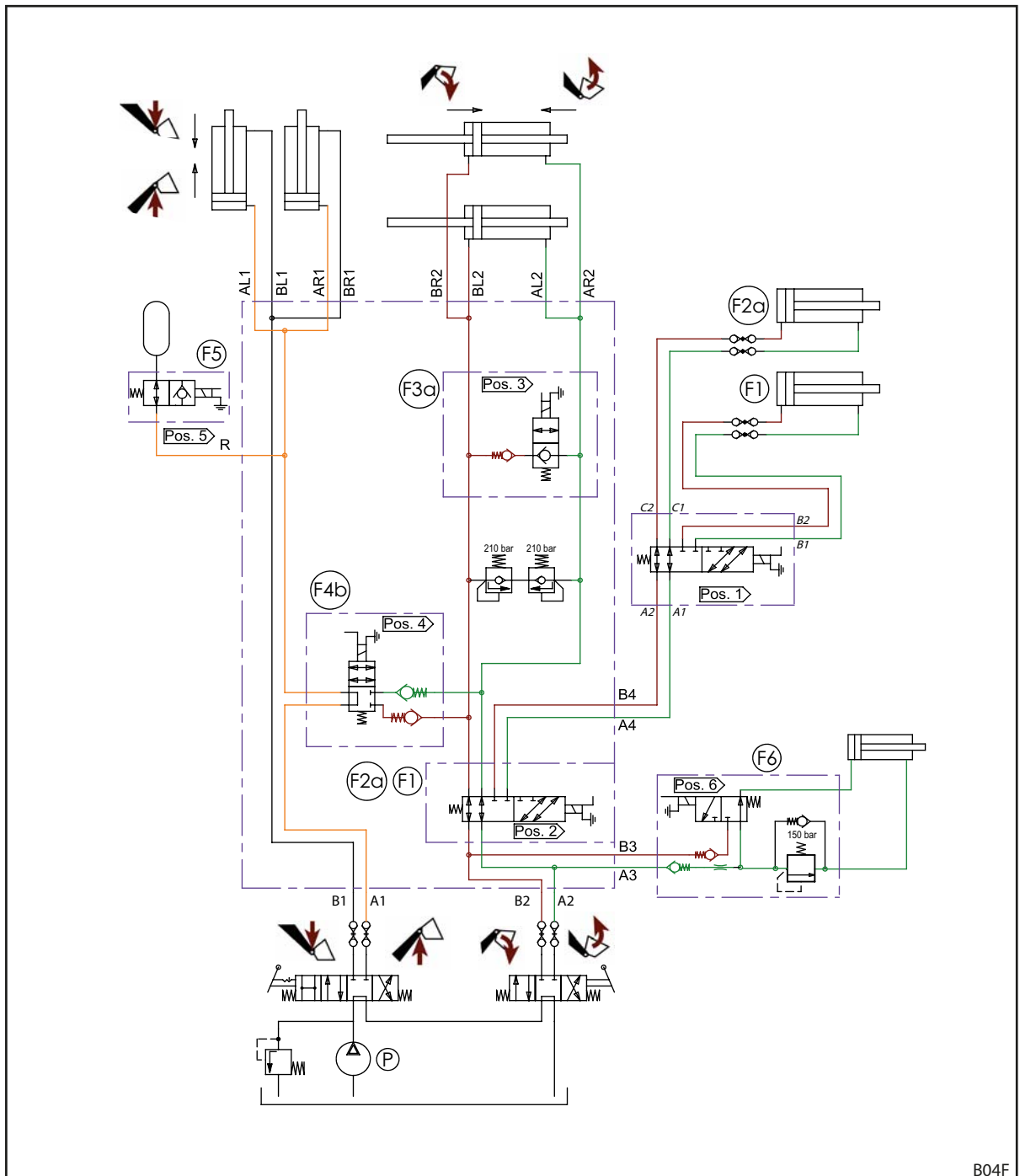

jn 129 Hüdraulikaskeem FZ ja FZ-L (3. ja 4. juhtkontuuriga varustuse korral)

Selgitus

F1	4. juhtkontuuri jaoks (lisavarustus)
F2a	3. juhtkontuuri jaoks (lisavarustus)
F3a	Kiirtühjendamine (ainult FZ-L)
F4b	Return-To-Level (ainult FZ-L)
F5	Comfort-Drive (lisavarustus)
F6	Hydro-Lock (lisavarustus)
P	Traktori pump

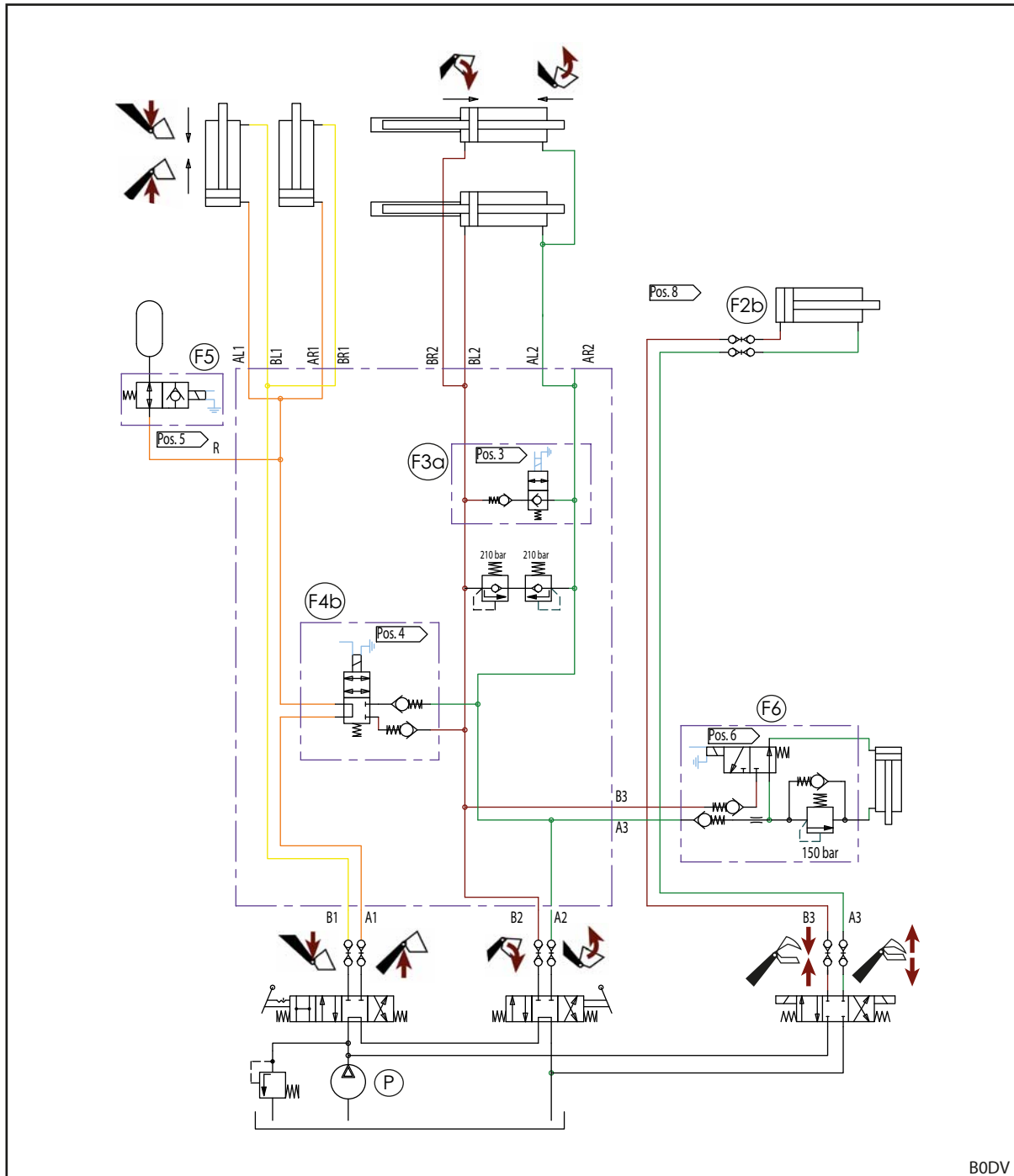

jin 130 Hüdralikaskeem FZ ja FZ-L (REAL³ varustuse korral)

Selgitus

F2b	REAL ³ (lisavarustus)
F3a	Kiirtühjendamine (ainult FZ-L)
F4b	Return-To-Level (ainult FZ-L)
F5	Comfort-Drive (lisavarustus)
F6	Hydro-Lock (lisavarustus)
P	Traktori pump

11.5 Elektriskeem

MÄRKUS

Valest pingest või puuduvast sulavkaitsmest tulenevad materiaalsed kahjud!

Kui ületatakse nimipinget 12 V või ei lülitata süüteluku kaudu, võib toimuda seadme kahjustamine.

- ▶ Lülitage 12 V nimipinge süüteluku kaudu.
- ▶ Kaitske ühendust sulavkaitsmega.

Kuna täiendavad funktsioonid Q1 kuni Q6 võivad lauplaaduri tüübist sõltuvalt olla erinevad, siis on neid lauplaaduri tõstehaarade juures kujutatud lihtsustatult.

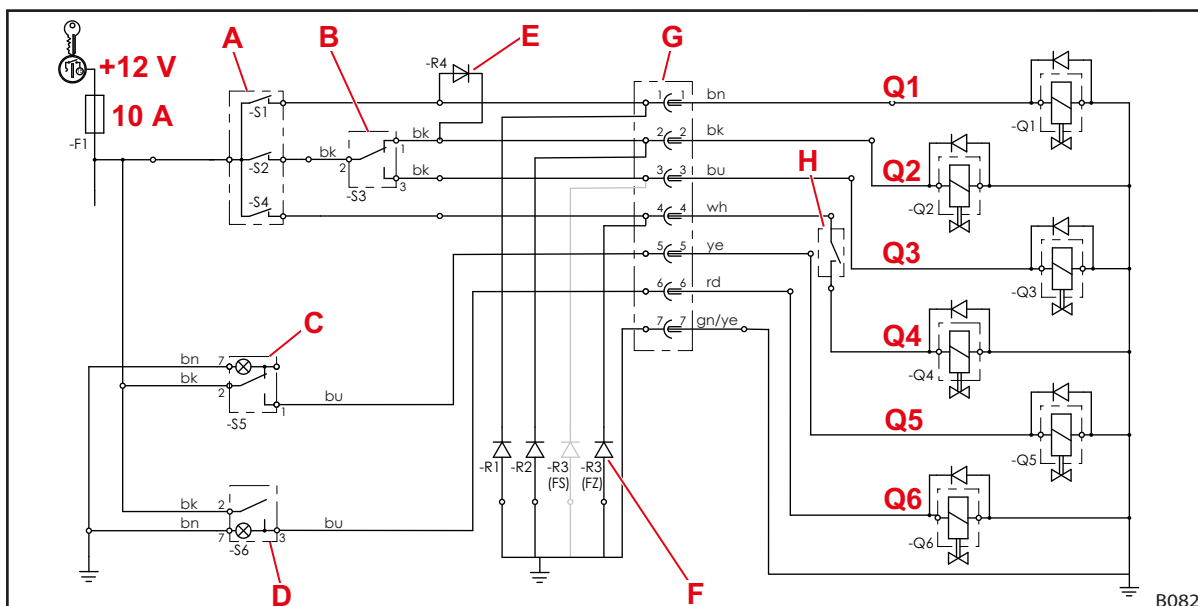

jn 131 Elektriskeem (3. ja 4. juhtkontuuriga varustuse korral)

Selgitus

- | | |
|----|--|
| Q1 | 4. juhtkontuuri jaoks |
| Q2 | 3. juhtkontuuri jaoks |
| Q3 | Kiirkäigul- (FS-kiirkäik) või kiirtühjendamine (FZ-L) |
| Q4 | Return-To-Level (FZ-L) |
| Q5 | Comfort-Drive |
| Q6 | Hydro-Lock (hüdrauliline tööseadise lukustus) |
| A | Juhthoova nupp (mõnede juhthoobade puhul koos releega)
-S2: 3. juhtkontuur, kiirtühjendamine või kiirkäigul tühjendamine
-S4: Return To Level
-S1: 4. juhtkontuur |
| B | -S3: ümberlüüti 3. juhtkontuuri/kiirkäigul- või kiirtühjendamise jaoks |
| C | -S5: Comfort-Drive'i lüüti, kontrollitulega |
| D | -S6: Hydro-Lock kipplüüti, kontrollitulega |
| E | Blokeeriv diod 4. juhtkontuurile; nupp S1 käitab samaaegselt ventiili Q2 3. juhtkontuuri jaoks ja lülitab selle funktsiooni kahekäigulise ventiili Q1 kaudu ümber 4. juhtkontuurile. |
| F | Summutusdiოდid: Alandavad magnetventiilidest lähtuvaid häireid.
Varustusest sõltuvalt kasutatakse lauplaadurite FS puhul summutusdiოდid klemmidel 1, 2 ja/või 3, lauplaaduritel FZ klemmidel 1, 2 ja/või 4. |
| G | Pistik/pistikupesa |
| H | Andur Return-to-Leveli jaoks |

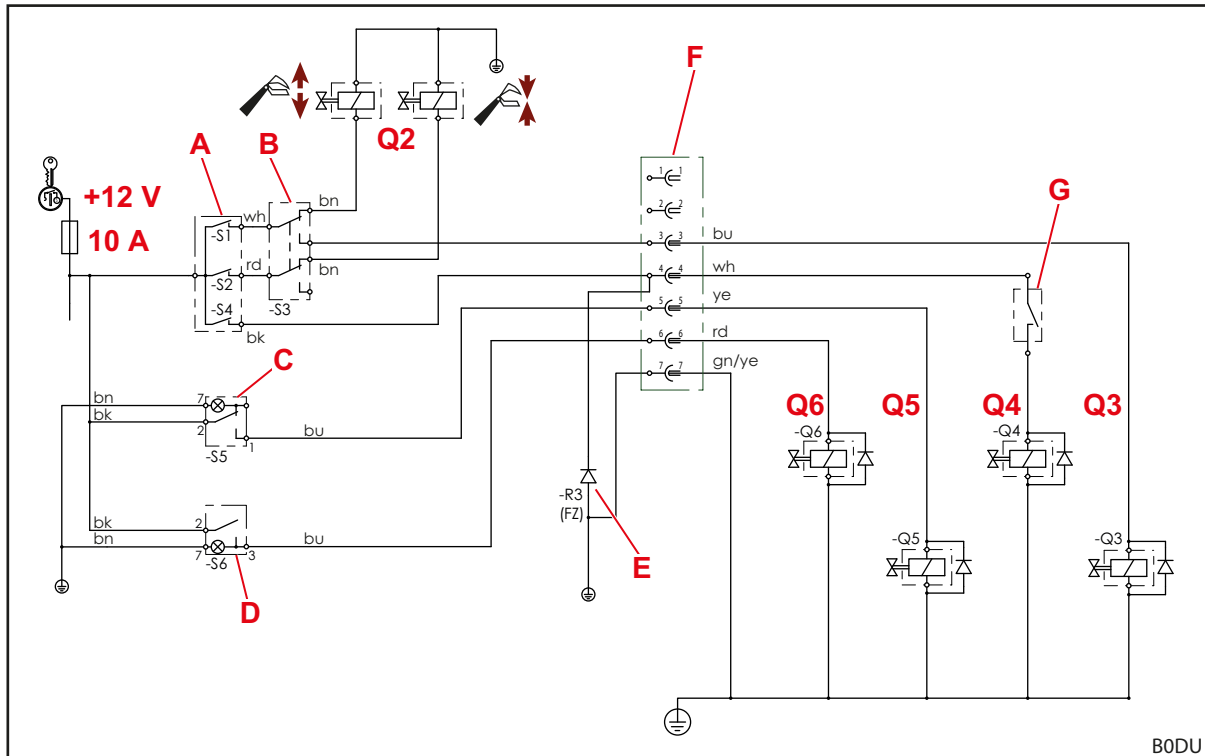

See lülitusskeem ei kehti traktoritele, mis on varustatud ühe hoovaga juhtseadmega *Pro Control!* Järgige sellisel juhul paigalduskomplekti paigaldusjuhendis peatükke *Pro Control!*

 jn 132 Elektriskeem (REAL³ varustuse puhul)

Selgitus

- Q2 REAL³
- Q3 Kiirtühjendamine (FZ-L)
- Q4 Return-To-Level (FZ-L)
- Q5 Comfort-Drive
- Q6 Hydro-Lock (hüdrauliline tööseadise lukustus)
- A Juhthoova nupp (mõnede juhthoobade puhul koos releega)
-S1: REAL³ (ventiil avatud) või kiirtühjendamine
-S2: REAL³ (ventiil suletud)
-S4: Return To Level
- B -S3: ümberlüüti REAL³ või kiirtühjendamise jaoks
- C -S5: Comfort-Drive'i lüüti, kontrolltulega
- D -S6: Hydro-Lock kipplüüti, kontrolltulega
- E Summutusdioidid: magnetventiilidest lähtuvate tõrgete alandamine.
- F Pistik/pistikupesa
- G Andur Return-to-Leveli jaoks



See lülitusskeem ei kehti traktoritele, mis on varustatud ühe hoovaga juhtseadmega *Pro Control!* Järgige sellisel juhul paigalduskomplekti paigaldusjuhendis peatükke *Pro Control!*

11.6 Lisafunktsioonide hüdroventiilide paigutus

Joonisel on kujutatud lisafunktsioonide Q1 kuni Q6 hüdroventiilide paigutust lauplaaduri tõstehaara risttorul. Kujutatud on lauplaadurite FZ (kaasa arvatud FZ-L) ja FS (kaasa arvatud FS-kiirkäik) maksimaalvarustust.

Tähistused Q1 kuni Q6 vastavad tähistustele elektriskeemil (vaata 11.5 Elektriskeem).

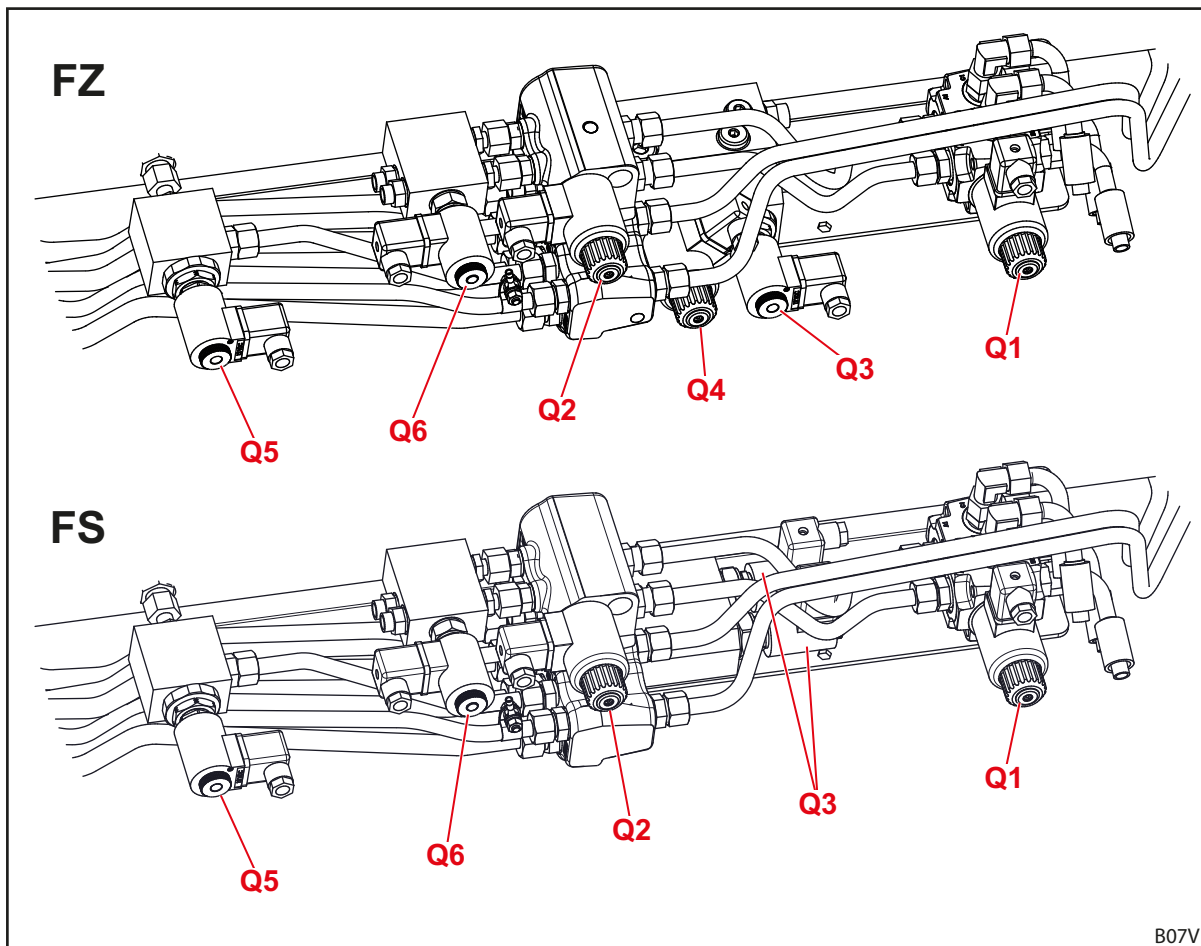

jn 133 Lisafunktsioonide hüdroventiilide paigutus

Selgitus

Q1	Hüdroventiil 4. juhtkontuuri jaoks
Q2	Hüdroventiil 3. juhtkontuuri jaoks
Q3	Hüdroventiil kiirkäigul tühjendamise (kui FS-kiirkäik) või kiirtühjendamise (kui FZ-L) jaoks
Q4	Hüdroventiil Return-To-Leveli (kui FZ-L) jaoks
Q5	Hüdroventiil elektriliselt juhitava Comfort-Drive'i jaoks
Q6	Hüdroventiil Hydro-Locki (hüdraulilise tööseadise lukustuse) jaoks

12 Vastavusdeklaratsioon

(vastavalt EÜ direktiivile 2006/42/EÜ, lisa II 1. A)

Wilhelm STOLL Maschinenfabrik GmbH
Bahnhofstrasse 21
38268 Lengede, Deutschland

deklareerib käesolevaga, et tarnitud masin vastab järgnevalt loetletud direktiividele ja ühtlustatud standarditele ning see masin suunatakse turule:

Nimetus:	Lauplaadur
Tüüp:	ProfiLine
Masina nr:	7015000 kuni 7999999
Kasutusotstarbe kirjeldus/funktsioon	Masinadirektiivi 2006/42/EÜ mõistes on lauplaadur vahetatava seadmena „väljavahetatav varustus“. Lauplaadur monteeritakse paigaldusraami abil põllu- või metsamajanduses kasutatavate traktorite külge ja on ette nähtud täiendavate, vahetatavate seadmete (tööseadiste) kinnitamiseks, mida kasutatakse põllu- või metsamajanduses vajalike protsesside või tööde jaoks. Täiendavad andmed sihipärase kasutamise kohta koos käitustingimustega, lauplaaduri kirjeldus, funktsioon ja täiendavad tehnilised andmed on toodud kasutusjuhendis.

Masin vastab kõikidele järgnevatele asjakohastele sätetele.

- Euroopa Parlamendi ja nõukogu masinaid käsitlev direktiiv 2006/42/EÜ
- Euroopa Parlamendi ja nõukogu direktiiv 2014/30/EL elektromagnetilise ühilduvuse kohta (EMÜ),
- Euroopa Parlamendi ja nõukogu direktiiv 2014/68/EL surveseadmete turul kättesaadavaks tegemise kohta.

Direktiivi 2006/42/EÜ lisale VII A vastav tehniline dokumentatsioon on koostatud ja selle eest kannab vastutust arendusosakonna juhataja, Wilhelm STOLL Maschinenfabrik GmbH, Bahnhofstrasse 21, D-38268 Lengede.

Lauplaaduri konstrueerimisel ja tootmisel rakendati järgmiseid ühtlustatud ja Euroopa Liidu Teatajas avaldatud standardeid:

Harmoniseeritud standardid	Kuupäev	Standardi pealkiri
DIN EN ISO 4254-1	2016-09	Põllumajandusmasinad. Ohutus. Osa 1: Üldnõuded
DIN EN ISO 4413	2011-04	Hüdroajamid. Üldreeglid ja ohutusnõuded süsteemidele ja nende komponentidele
DIN EN 12525	2011-02	Põllumajandusmasinad. Lauplaadurid. Ohutus
DIN EN ISO 12100	2011-03	Masinate ohutus. Põhimõisted, konstrueerimise üldpõhimõtted. Projekteerimise, riskide hindamise ja riskide vähendamise üldised põhimõtted
DIN EN ISO 13849-1	2016-06	Masinate ohutus. Ohutust mõjutavad osad juhtimissüsteemides. Osa 1: Kavandamise üldpõhimõtted
DIN ISO 10448	1999-01	Põllumajandustraktorid. Võimsuse hüdrauliline ülekandmine seadmetele
ISO 23206	2007-03	Põllumajanduse ratastraktorid ja masinad. Lauplaadur. Masinate kandraam
DIN EN ISO 13857	2020-04	Masinaohutus. Ohutusvahemikud, mis väldivad käte ja jalgade sattumist ohtlikku alasse
DIN EN ISO 14982	2009-12	Põllumajandus- ja metsatöomasinad. Elektromagnetiline ühilduvus. Katsetusmeetodid ja vastavuskriteeriumid

Lengede, 13.01.2021



Guido Marenbach
Tegevdirektor



Peter Gotthard
Arendusosakonna ja kvaliteedihalduse juhataja

Märksõna

3	
3. juhtkontuur.....	50
4	
4. juhtkontuur.....	50
B	
Ballasti paigaldamine	57
Base Control	69
C	
Comfort-Drive	52
Comfort-hüdraulika	79
E	
Eeldatav valekasutus	10
Elektriohud	12
Elektrohüdrauliline Comfort-Drive	53
Emissioonidest tulenevad ohud	12
Esmane kasutuselevõtmine	55
EÜ vastavus	9
Euro-SMS kombineeritud vahetusraam	32
Euro-vahetusraam	31
F	
FS määrimiskohad	108
FZ määrimiskohad	109
G	
Gaashüdrauliline Comfort-Drive	52
H	
Hädaolukorras käitumine	24
Hooldusintervallid	110
Hüdrauliline tööseadise lukustus	41
Hüdraulilised ohud	11, 12, 16
Hüdrovoolikud	35, 35
Hüdrovoolikute käsitsemine	82, 83
Hydro-Fix-muhv	37
J	
Jäätmekäitlus	117

K	
Kaitse- ja turvaseadised	17
Kasutuspiirid	10
Keermesliitmike käsitsemine	81
Kiirkäigul tühjendamine	47
Kiirtühjendamine	47
Kinnitushaakide määrimiskohad	107
Kombineeritud vahetusraam Euro-Alö3	33
Kombineeritud vahetusraam Euro-FR ..	33
Kontrollimine iga kord enne kasutuselevõtmist	55
Kopa täitmine	43
Kopa tühjendamine	44
Korrashoiutööd	106
L	
Langetamine	43
Langetuskaitse	49
Lauplaaduri FS ehitus	25
Lauplaaduri FZ ehitus	27
Lauplaaduri joondamine külgeühendamise jaoks	61
Lauplaaduri külgeühendamine	59
Lauplaaduri lahtiühendamine	115
Lauplaaduri lukustuse FS ja FZ 8 kuni 80 reguleerimine	62
Lauplaaduri lukustuse FZ 30 kuni 100 reguleerimine	64
M	
Määrdeplaan	109
Madala kõrgusega kohtadest läbisõitmine	100
Mehaanilised ohud	11
O	
Ohud kasutuselevõtmiseks tehtava montaaži juures	13
Ohud korrashoiutööde juures	16
Ohud laadimistöodel	14
Ohud lauplaaduri käitamisel	15
Ohud lauplaaduri külge- ja lahtiühendamisel	13
Ohud pakendamisel ja transportimisel ..	13
Ohud tööseadiste külge- ja lahtiühendamisel	14
Ohutsoonid	17
Ohutus- ja hoiatusjuhised	9

P	
Paigalduskomplekt traktorite jaoks	30
Paralleelheidemoodul	46
Pistikmuhvid	36
Pistikmuhvide käsitlemine	81
Põhifunktsioonid	42
Poltide pingutusmomendid	119
Pro Control	72
Pro Controli sisselülitamine	73
Puhastamine	107
R	
REAL3	51
Remonditööd	114
Return-To-Level-funktsioon	48
Rikked	102
S	
Sihipärane kasutamine	10
Skid-Steer vahetusraam	34
Skid-Steer vahetusraami tööseadise lukustuse käsitlemine	86
SMS vahetusraam	32
T	
Taaskasutuselevõtmine	116
Tasandamine	96
Tööseadise asendi visuaalne näit	46
Tööseadis-Fixi muhv	38
Tööseadiste eemaldamine	95
Tõstmise	42
Traktori ettevalmistused	56
Tugevdatud vahetusraam FZ 100	34
Tugiseadiste käsitlemine	80
Turvakleebised	18
Tüübisilt	6
U	
Ujuvasend	45
Ü	
Üldkasutatavatel teedel sõitmine	99
Ülevaade dokumentatsioonist	5
V	
Varuosad	117
Varustusvariandid	29

Müügiesindaja aadress

Kirjutage või kleepige siia seerianumber



Wilhelm STOLL Maschinenfabrik GmbH

Postfach 1181, 38266 Lengede

Bahnhofstr. 21, 38268 Lengede

Telefon: +49 (0) 53 44/20 222

Faks: +49 (0) 53 44/20 182

E-post: info@stoll-germany.com

STOLL internetis:

www.stoll-germany.com

www.facebook.com/STOLLFrontloader

www.youtube.com/STOLLFrontloader