



**STOLL**

# Lietošanas instrukcija

Frontālais iekrāvējs **ProfiLine**



Tips FS, FZ, FZ-L  
Modeļi 36-20 līdz 48-42  
Versija: 07/2023

**Dati par uzņēmumu****Wilhelm STOLL Maschinenfabrik GmbH**

Postfach 1181, 38266 Lengede

Bahnhofstr. 21, 38268 Lengede

Tālrunis: +49 (0) 53 44/20 -222

Fakss: +49 (0) 53 44/20 -182

E-pasts: [info@stoll-germany.com](mailto:info@stoll-germany.com)

Internets: [www.stoll-germany.com](http://www.stoll-germany.com)

**Rezerves daļu pasūtīšana**

Tālrunis: +49 (0) 53 44/20 -144 un -266

**Administrācija**

Tālrunis: +49 (0) 53 44/20 -145 un -146

Fakss: +49 (0) 53 44/20 -183

E-pasts: [parts@stoll-germany.com](mailto:parts@stoll-germany.com)

**Copyright**

© Wilhelm STOLL Maschinenfabrik GmbH

Šīs instrukcijas pavairošana, kā pilnīga, tā arī daļēja, ir pieļaujama tikai ar Wilhelm STOLL Maschinenfabrik GmbH atļauju. Pārkāpumu gadījumā ir jāatlīdzina kaitējums un var būt krimināltiesiskas sekas.

Oriģinālā instrukcija ir vācu valodā.

Instrukcijas citās valodās ir tulkotas no vācu valodas.

## Satura rādītājs

1	Par šo lietošanas instrukciju . . . . .	5
1.1	Dokumentācijas pārskats . . . . .	5
1.2	Lietošanas instrukcijas izmantošana un mērķis . . . . .	6
1.3	Datu plāksnīte . . . . .	6
1.4	Lietošanas instrukcijas derīgums . . . . .	6
1.5	Dokumentu uzglabāšana . . . . .	7
1.6	Papildus spēkā esošie dokumenti . . . . .	7
1.7	Noformēšanas līdzekļi . . . . .	7
1.8	Kājenes nomenklatūra . . . . .	8
2	Drošība . . . . .	9
2.1	Drošības un brīdinājuma norādījumu skaidrojums . . . . .	9
2.2	Brīdinājuma norādījumu attēlojums un uzbūve . . . . .	9
2.3	Brīdinājuma norādījumu risku pakāpes . . . . .	9
2.4	EK atbilstība . . . . .	9
2.5	Mērķim atbilstoša lietošana . . . . .	10
2.6	Izmantošanas robežas . . . . .	10
2.7	Pamata drošības norādījumi . . . . .	11
2.8	Bīstamās zonas . . . . .	17
2.9	Aizsargierīces . . . . .	17
2.10	Drošības uzlīmes . . . . .	18
2.11	Prasības personālam . . . . .	23
2.12	Rīcība ārkārtas gadījumā . . . . .	24
2.12.1	Rīcība, sagāzoties vai apgāzoties traktoram . . . . .	24
2.12.2	Rīcība gaisvadu līniju caursītes sprieguma gadījumā . . . . .	24
3	Uzbūve . . . . .	25
3.1	Frontālā iekrāvēja FS uzbūve . . . . .	25
3.2	Frontālā iekrāvēja FZ uzbūve . . . . .	27
3.3	Aprīkojuma varianti . . . . .	29
3.4	Piestiprināšana pie traktora . . . . .	30
3.5	Nomaiņas rāmis . . . . .	31
3.5.1	Euro nomaiņas rāmis . . . . .	31
3.5.2	Kombinētais nomaiņas rāmis Euro-SMS . . . . .	32
3.5.3	Kombinētais nomaiņas rāmis Euro-Alö3 . . . . .	32
3.5.4	Skid-Steer nomaiņas rāmis . . . . .	33
3.6	Nodiluma slieces . . . . .	33
3.7	Hidrauliskie cauruļvadi . . . . .	34
3.8	Hidrauliskie savienojumi . . . . .	35
3.8.1	Spraudsavienojumi . . . . .	35
3.8.2	Savienojumu bloks Hydro-Fix . . . . .	36
3.8.3	Savienojumu bloks aprīkojuma fiksatoram . . . . .	37
4	Funkcijas . . . . .	38
4.1	Aprīkojuma fiksators . . . . .	38
4.1.1	Mehāniskais aprīkojuma fiksators . . . . .	38
4.1.2	Hidrauliskais aprīkojuma fiksators Hydro-Lock . . . . .	40
4.2	Pamatfunkcijas . . . . .	41
4.3	Peldošais režīms . . . . .	43
4.3.1	Peldošais režīms statnim . . . . .	44

4.3.2	Peldošais režīms aprīkojumam	44
4.4	Aprīkojuma pozīcijas indikators	45
4.5	Paralēlā vadība (FZ, FZ-L)	45
4.6	Ātrā iztukšošana (FZ-L)	46
4.7	Return-To-Level (FZ-L)	47
4.8	Nolaišanās bloķētājs	48
4.9	Papildfunkcijas	49
4.9.1	Papildu hidrauliskie izvadi	49
4.9.2	Comfort-Drive	50
4.9.3	Nolaišanas drosele	52
4.9.4	Noslēgkrāni pie aprīkojuma cilindriem	53
4.9.5	Kameras sistēma	53
4.9.6	Lukturi (FZ, FZ-L)	54
5	Lietošanas sākšana	55
5.1	Pirmā lietošanas reize	55
5.2	Kontrole katreiz pirms lietošanas sākšanas	55
5.3	Sagatavošana	56
5.3.1	Traktora sagatavošana	56
5.3.2	Balastēšana	57
5.4	Frontālā iekrāvēja montāža	59
5.5	Frontālā iekrāvēja noregulēšana montāžai	61
5.6	Frontālā iekrāvēja fiksatora noregulēšana	62
5.6.1	Frontālā iekrāvēja fiksatora iestatīšana modeļiem FS un FZ 36-20 līdz 43-34	62
5.6.2	Frontālā iekrāvēja fiksatora "Dubultais fiksators" iestatīšana modeļiem FS un FZ 41-25 līdz 48-42	64
6	Lietošana	66
6.1	Vadības elementi	66
6.1.1	Pamatvadība ar svirām	66
6.1.2	Traktora vadības svira	67
6.1.3	STOLL Base Control	69
6.1.4	STOLL Pro Control	71
6.1.5	STOLL Trac Control	75
6.1.6	Slēdzis/pārslēdzējs	76
6.1.7	REAL <sup>3</sup> vārsts	78
6.1.8	Comfort hidrauliskā sistēma	78
6.2	Balstu lietošana	79
6.3	Hidraulisko savienojumu lietošana	80
6.3.1	Spraudsavienojumu lietošana	80
6.3.2	Skrūvsavienojumu lietošana	80
6.3.3	Hydro-Fix lietošana	81
6.3.4	Aprīkojuma fiksatora lietošana	82
6.4	Aprīkojuma fiksatora lietošana	83
6.4.1	Mehāniskā aprīkojuma fiksācijas pie Euro un kombinētā nomaiņas rāmja lietošana	83
6.4.2	Mehāniskā aprīkojuma fiksatora pie Skid-Steer nomaiņas rāmja lietošana	85
6.4.3	Hidrauliska aprīkojuma fiksatora lietošana	86
6.5	Aprīkojuma piestiprināšana un nolikšana	88
6.5.1	Aprīkojuma piestiprināšana ar mehānisko aprīkojuma fiksatoru pie Euro un kombinētā nomaiņas rāmja	88
6.5.2	Aprīkojuma piestiprināšana ar mehānisko aprīkojuma fiksatoru pie Skid-Steer nomaiņas rāmja	91



6.5.3	Aprīkojuma piestiprināšana ar hidraulisko aprīkojuma fiksatoru . . . . .	92
6.5.4	Aprīkojuma nolikšana . . . . .	94
6.6	Līdzināšana atpakaļgaitā . . . . .	95
6.7	Tīrīšanas darbi (it īpaši sniega tīrīšana). . . . .	96
6.8	Kravas uzņemšana . . . . .	96
6.9	Braukšana pa ceļiem . . . . .	98
6.9.1	Bloķētāja braukšanai pa ceļiem aktivizēšana un deaktivizēšana . . . . .	100
6.9.2	Zemu caurbrauktuvju izbraukšana . . . . .	100
6.10	Traktora ar frontālo iekrāvēju novietošana . . . . .	101
7	Kļūdu diagnostika traucējumu gadījumā. . . . .	101
8	Tehniskā uzturēšana. . . . .	105
8.1	Tīrīšana un kopšana . . . . .	106
8.1.1	Eļļošanas vietas . . . . .	106
8.1.2	Eļļošanas shēma. . . . .	108
8.2	Apkope. . . . .	109
8.2.1	Apkopes plāns . . . . .	109
8.2.2	Apkopes norādes frontālā iekrāvēja stiprinājuma vietām . . . . .	110
8.2.3	Apkopes norādes frontālā iekrāvēja fiksatoram . . . . .	110
8.2.4	Apkopes norādes Comfort-Drive. . . . .	111
8.2.5	Hidraulisko šļūteņu apkopes norādes. . . . .	112
8.2.6	Apkopes norādījumi plaisu gadījumā . . . . .	112
8.2.7	Apkopes norādījumi nomaiņas rāmim. . . . .	113
8.2.8	Apkopes norādes eļļas nomaiņai . . . . .	113
8.3	Remontdarbi. . . . .	113
9	Lietošanas pārtraukšana . . . . .	114
9.1	Īslaicīga lietošanas pārtraukšana. . . . .	114
9.2	Lietošanas atsākšana . . . . .	115
9.3	Galīgā lietošanas pārtraukšana un likvidācija . . . . .	116
10	Rezerves daļas un klientu atbalsta dienests . . . . .	116
10.1	Rezerves daļas . . . . .	116
10.2	Klientu atbalsta dienests . . . . .	116
11	Tehniskie dati . . . . .	117
11.1	Gabarīti un svars . . . . .	117
11.2	Trokšņu emisija . . . . .	118
11.3	Skrūvju pievilkšanas momenti . . . . .	118
11.4	Hidrauliskās sistēmas shēmas. . . . .	119
11.4.1	Hidrauliskās sistēmas shēma FS . . . . .	119
11.4.2	Hidrauliskās sistēmas shēma FZ un FZ-L. . . . .	121
11.4.3	Nolaišanās bloķētājs . . . . .	123
11.4.4	Nolaišanas drosele . . . . .	123
11.5	Elektriskā shēma . . . . .	123
11.6	Papildfunkciju hidrovārstu izvietojums . . . . .	126
12	Atbilstības deklarācija. . . . .	127
	Rādītājs . . . . .	129

## 1 Par šo lietošanas instrukciju

### 1.1 Dokumentācijas pārskats

Frontālajam iekrāvējam, montāžas komplektam un aprīkojumam ir pieejamas dažādas instrukcijas un tehniskie dokumenti. Vairumā gadījumu dokumenti ir pieejami vairākās valodās.

Ja kādas instrukcijas trūkst vai tā ir nepieciešama citā valodā:

- instrukciju pasūtiet pie pārstāvja.
- Instrukcijas bez maksas var lejupielādēt internetā [www.stoll-germany.com](http://www.stoll-germany.com).

#### Frontālā iekrāvēja montāžas komplekta montāžas instrukcija



Montāžas komplekta, kā arī hidrauliskā un elektriskā aprīkojuma montāžu drīkst veikt tikai specializētā servisā.

Montāžas instrukcijā ir raksturots, kā uzstādīt frontālā iekrāvēja montāžas komplektu, hidraulisko un elektrisko aprīkojumu un kā sākt lietot frontālo iekrāvēju. Tā ir paredzēta specializētam servisam.

Montāžas instrukcija ir speciāli sagatavota traktora modelim. Tajā nav informācijas, kas ir sniegta lietošanas instrukcijā.

Montāžas instrukcijā ir ietverta informācija par traktoram speciāli pielāgotu montāžas detaļu un aprīkojuma rezerves daļām.

#### Frontālā iekrāvēja lietošanas instrukcija

Lietošanas instrukcijā ir raksturots drošs darbs ar frontālo iekrāvēju, sākot no lietošanas sākšanas līdz likvidācijai. Tā ir paredzēta frontālā iekrāvēja īpašniekam un lietotājam.

Lietošanas instrukcija ir speciāli sagatavota frontālo iekrāvēju sērijai, tādēļ tajā var nebūt ņemts vērā traktoram speciāli pielāgots aprīkojums.

#### Rezerves daļu saraksti

Frontālā iekrāvēja rezerves daļu sarakstā ir sniegta frontālo iekrāvēju sērijas un to opciju rezerves daļu pasūtīšanas informācija. Nav ņemti vērā speciāli pielāgojumi traktoram.

Turklāt ir pieejami frontālā iekrāvēja aprīkojuma rezerves daļu saraksti.

#### Frontālā iekrāvēja aprīkojuma lietošanas instrukcija

Lietošanas instrukcijā ir aprakstīts norādītajai frontālo iekrāvēju sērijai pieejamais aprīkojums.

#### Citi dokumenti

Līdztekus minētajām instrukcijām var būt montāžas un lietošanas instrukcijas un cita tehniskā informācija, kas attiecas uz speciālu papildaprīkojumu un papildinājumiem, kuri nav ņemti vērā pārējā dokumentācijā.



Nododot frontālo iekrāvēju vai traktoru kopā ar uzstādītu frontālo iekrāvēju citai personai, iedodiet līdzī arī visus attiecīgos dokumentus. Nākamajam īpašniekam šī informācija ir vajadzīga.

## 1.2 Lietošanas instrukcijas izmantošana un mērķis

Šajā lietošanas instrukcijā ir svarīga informācija par Wilhelm STOLL Maschinenfabrik GmbH frontālā iekrāvēja drošu vadību un nevainojamu, noteikumiem atbilstošu un ekonomisku izmantošanu. Tā ir paredzēta frontālā iekrāvēja īpašniekam un lietotājam un tai ir jāatbalsta izvairīšanās no riskiem un bojājumiem, jānovērš atteices laiki, kā arī jānodrošina, proti, jāpagarina frontālā iekrāvēja darbību.

Pirms frontālā iekrāvēja lietošanas sākuma ir jāizlasa un jāsaprot lietošanas instrukcija.

Labākai lasāmībai uzņēmums Wilhelm STOLL Maschinenfabrik GmbH turpmāk tekstā tiek saukts par "STOLL".

Lietošanas instrukcija ir speciāli sagatavota frontālo iekrāvēju sērijai, tādēļ tajā var nebūt ņemts vērā traktoram speciāli pielāgots aprīkojums.

Virziena norādes attiecas uz braukšanas virzienu uz priekšu, ja nav norādīts savādāk.

## 1.3 Datu plāksnīte

Frontālajam iekrāvējam ir datu plāksnīte, kas atrodas uz kreisā statņa iekšmalas aizmugurē vai uz frontālā iekrāvēja šķērssiņas.



Att. 1 Datu plāksnīte uz frontālā iekrāvēja

### Paskaidrojumi

- 1 Frontālā iekrāvēja tips (piemēram, statnis ProfiLine FZ 20, Solid 38-20)
- 2 Sērijas numurs
- 3 Ražošanas gads
- 4 Svars
- 5 Atļautais hidrauliskais spiediens

## 1.4 Lietošanas instrukcijas derīgums

Lietošanas instrukcija ir spēkā tikai STOLL frontālajam iekrāvējam ProfiLine, turpmāk tekstā "Frontālais iekrāvējs" vai speciālajam izpildījumam „FS” vai „FZ”. Frontālā iekrāvēja tipu meklējiet datu plāksnītē.

Lietošanas instrukcija apkopo visus modeļa elementus un funkcijas.

## 1.5 Dokumentu uzglabāšana

Lietošanas instrukcija ir mašīnas daļa. Visa dokumentācija, ko veido šī lietošanas instrukcija, kā arī visas piegādātas papildu instrukcijas, visu laiku ir jāuzglabā pieejamā, drošā un sausā vietā transportlīdzekļa tuvumā vai tajā. Iznomājot vai pārdodot frontālo iekrāvēju, ir jānodod arī visa dokumentācija.

## 1.6 Papildus spēkā esošie dokumenti

Savienojumā ar šo lietošanas instrukciju ir spēkā arī šādi dokumenti:

- Traktora lietošanas instrukcija
- Atbilstošā aprīkojuma lietošanas instrukcija
- Atbilstošā montāžas komplekta un frontālā iekrāvēja papildaprīkojuma montāžas instrukcija

Darba laikā ar frontālo iekrāvēju un visu apkopes darbu laikā papildus ievērojiet:

- atzītos specializētos tehniskos noteikumus drošam un kvalificētam darbam,
- likumdošanas noteikumus par negadījumu novēršanu,
- likumdošanas noteikumus par veselības un apkārtējās vides aizsardzību,
- frontālā iekrāvēja īpašnieka/lietotāja valstī spēkā esošos noteikumus,
- tehniskajam progresam būtiskos noteikumus,
- ceļu satiksmes noteikumus.

## 1.7 Noformēšanas līdzekļi

Lietošanas instrukcijā tekstā ir šādi dažādi simboli un apzīmējumi:



Brīdinājuma simbols, kas tiek izmantots brīdinājuma norādēs un tiek klasificēts atkarībā no bīstamības (skatīt 2 *Drošība*)







Papildu informācija un padomi

- Saraksta punkts
- ➔ Rīcības secības nosacījums
- ✂ Vajadzīgie instrumenti
- (1) Numurēts rīcības solis
- ✓ Rīcības rezultāti un rīcības secība
- Nenumurēts rīcības solis

Turklāt tiek izmantoti stilizēti svītrzīmējumi. Labākai sapratnei daži attēli ir kā piemērs, vienkāršoti vai ir paredzēti labākai attēlošanai un skaidrojumam ar demontētām daļām.

➤ Ņemiet vērā:

- Demontāža attiecīgajam aprakstam ne vienmēr ir obligāti nepieciešama.
- Attēlos netiek parādīti atšķirīgie aprīkojuma varianti, ja vien tas nav aprakstīts savādāk.
- Uz attēliem vienmēr attiecas atbilstošais aprakstošais teksts.
- Ir spēkā šādi attēlošanas noteikumi un elementi:

Attēlojums	Nozīme
	Dzeltenā krāsā attēlotie elementi izceļ attiecīgās vadības situācijas detaļas.
	Pozīcijas numuri apzīmē mezglus vai detaļas. Pozīcijas numuriem katram attēlam vienmēr ir skaidrojums.
	Lupas ir paredzētas mērķtiecīgai atsevišķu daļu un detaļu attēlošanai.
	Bultiņas norāda uz kustības virzienu vai veicamo darbību.

## 1.8 Kājenes nomenklatūra

Kājene veidojas no šādiem parametriem:

1234567 A12XYZ 0000001234 DE 123

1
2
3
4
5

Att. 2 Kājenes nomenklatūra

### Paskaidrojumi

- 1 Dokumenta numurs (pasūtījuma numurs)
- 2 Instrukcijas tips
- 3 Iekšējais sistēmas numurs
- 4 Valodas atpazīšana
- 5 Versija

## 2 Drošība

### 2.1 Drošības un brīdinājuma norādījumu skaidrojums

Pamata drošības norādījumi aptver norādes, kuras ir frontālā iekrāvēja un frontālā iekrāvēja aprīkojuma drošas lietošanas vai tā droša stāvokļa uzturēšanas pamatā.

Uz rīcību attiecināmie brīdinājuma norādījumi brīdina par atlikušajiem riskiem un ir pirms bīstamas rīcības secības.

### 2.2 Brīdinājuma norādījumu attēlojums un uzbūve

Brīdinājuma norādījumi attiecas uz rīcību un ir veidoti atbilstoši šādam principam:

#### **BĪSTAMI**

##### **Riska veids un avots!**

Riska veida un avota skaidrojums.

- ▶ Pasākumi riska novēršanai.

### 2.3 Brīdinājuma norādījumu risku pakāpes

Brīdinājuma norādījumi ir sakārtoti atbilstoši savam apdraudējumam un kopā ar attiecīgajiem signālvārdiem un brīdinājuma simboliem tiek attēloti šādi:

#### **BĪSTAMI**

Tiešs dzīvības apdraudējums vai smagi savainojumi.

#### **BRĪDINĀJUMS**

Iespējams dzīvības apdraudējums vai smagi savainojumi.

#### **UZMANĪBU**

Iespējami viegli savainojumi.

#### **NORĀDE**

Bojājumi iekārtai vai apkārtējai videi.

### 2.4 EK atbilstība

STOLL frontālais iekrāvējs atbilst Mašīnu direktīvai 2006/42/EK.

## 2.5 Mērķim atbilstoša lietošana

Frontālais iekrāvējs ir uzmontējama iekārta lauksaimniecības un mežsaimniecības traktoriem un veidots un paredzēts:

- montāžai pie traktoriem ar STOLL atļauto frontālā iekrāvēja montāžas komplektu (skatīt 3.4 *Piestiprināšana pie traktora*) un attiecīgo STOLL atļauto hidraulisko un elektrisko aprīkojumu,



STOLL neuzņemas atbildību par zaudējumiem, kas radušies, izmantojot citu, neatļauto aprīkojumu un kombinācijas!

Pirms frontālā iekrāvēja pirmās lietošanas reizes pārlicinieties, ka frontālo iekrāvēju drīkst lietot jūsu traktoram.

Jautājumu gadījumā pa šādu e-pastu sazinieties ar STOLL klientu atbalsta dienestu: [service@stoll-germany.com](mailto:service@stoll-germany.com).

- izmantošanai ar STOLL paredzēto darba aprīkojumu, kas ir piemērots attiecīgajiem iekraušanas darbiem (skatīt 6.5 *Aprīkojuma piestiprināšana un nolikšana un aprīkojuma lietošanas instrukciju*),
- izmantošanai un ekspluatācijai noteikto robežu ietvaros (skatīt 11 *Tehniskie dati*),
- vadībai, esot vadītāja sēdekļī.

Frontālo iekrāvēju drīkst lietot tikai tehniski nevainojamā stāvoklī. Ja traucējumi ietekmē drošību, tad tie ir nekavējoties jānovērš specializētā servisā.

Frontālo iekrāvēju nedrīkst izmantot tādos darbos un ar aprīkojumu, kas frontālā iekrāvēja paceltā stāvoklī prasa personu klātbūtni kravas tuvumā! Šie darbi ir atļauti tikai tad, ja frontālais iekrāvējs ir aprīkots ar nolaišanās bloķētāju (skatīt 4.8 *Nolaišanās bloķētājs*).

Frontālo iekrāvēju un tā aprīkojumu nedrīkst darbināt vienlaikus ar citām hidrauliskām ierīcēm pie traktora.

Noteikumiem atbilstoša izmantošana ietver arī lietošanas instrukcijas, attiecīgo papildu instrukciju, arī spēkā esoši dokumentu, kā arī drošības informācijas lasīšanu un ievērošanu. Ekspluatācijas drošības nodrošināšanai ir jāievēro noteiktie darba kārtībā uzturēšanas darbi, kā arī intervāli un kopšanas un tehniskās apkopes nosacījumi. Cita vai izmantošana, kas pārsniedz norādīto, tiek uzskatīta par izmantošanu neatbilstoši noteikumiem.

### Paredzama nepareiza izmantošana

Izvairieties no šādas rīcības:

- Atļautās asu slodzes un traktora atļautās kopējās masas pārsniegšana
- Izmantošana ārpus noteikumiem un nosacījumiem, kas ir norādīti tehniskajos dokumentos un dokumentācijā
- Personu transportēšana
- Kravu transportēšana, kas nav paredzēta izmantošanai ar frontālo iekrāvēju
- Kravas transportēšana ceļu satiksmē
- Nenodrošinātas kravas transportēšana (piem., akmens paletes)

## 2.6 Izmantošanas robežas

- Ievērojiet šādus izmantošanas nosacījumus un prasības izmantošanas videi:
  - nepieciešamos temperatūras diapazonus noteikumiem atbilstoši traktora lietošanai (skatīt traktora lietošanas instrukciju)
  - pietiekamu riepu un traktora priekšējās ass nestspēju

## 2.7 Pamata drošības norādījumi

Pamata drošības norādījumi tematiski aptver visus drošības pasākumus un ir spēkā visu laiku. Papildus šajā lietošanas instrukcijā atbilstošās vietās norādījumi ir kā brīdinājuma norādījumi.

### Pamata apdraudējumi



Pastāv risks dzīvībai, ja ar frontālo iekrāvēju persona tiek pacelta vai transportēta. Frontālais iekrāvējs nav aprīkots ar nepieciešamām drošības ierīcēm, lai tiktu izmantoti darba grozi.

- Ar frontālo iekrāvēju aizliegts pacelt vai pārvadāt personas.

### Mehānisks apdraudējums



Pastāv augšējo un apakšējo locekļu saspiešanas un sadursmes risks ar uz ārpusē esošām vai izvirzītām rāmja detaļām un mašīnas kustīgajām komponentēm.

- Instruējiet personālu par noteikumiem atbilstošu mašīnas lietošanu un apdraudējuma stāvokli un veidu.
- Lieciet personām atstāt mašīnas apdraudējuma un kustības zonu.
- Apkopes darbu laikā, ja nepieciešams, lietojiet piemērotu aizsargaprīkojumu.



Pastāv dzīvībai bīstams saspiešanas un savainojumu risks nejaušas traktora, frontālā iekrāvēja, kā arī aprīkojuma kustības rezultātā.

- Lieciet personām atstāt mašīnas bīstamo un darbības zonu.
- Nepieļaujiet citas personas palīgdarbības (piemēram, nožogojuma stabu turēšanu, ja tie ar frontālo iekrāvēju ir jāiedzen zemē) un lieciet personai atstāt mašīnas darba zonu.
- Citas personas palīgdarbības iekraušanas laikā drīkst veikt tikai ar nolaiestu frontālo iekrāvēju, ja nav pieejams nolaišanās bloķētājs.
- Iekraušanas darbu laikā, kā arī montējot un demontējot frontālo iekrāvēju, pievērsiet uzmanību, lai būtu pietiekami līdzena pamatne un traktora stabilitāte.
- Frontālo iekrāvēju vadiet tikai, atrodoties traktora vadītāja sēdekļī. Vadības elementi ārpus traktora nedrīkst ietekmēt frontālo iekrāvēju! Frontālo iekrāvēju jo īpaši nedrīkst ietekmēt frontālā pacelēja vadības elementi!
- Frontālo iekrāvēju drīkst lietot tikai viena persona.

Pārsniedzot maksimāli atļauto noslodzi vai neatbilstošas frontālā iekrāvēja izmantošanas un no tās izrietošas frontālā iekrāvēja vai tā komponentu saplīšanas gadījumā pastāv dzīvībai bīstamu savainojumu risks.

- Ņemiet vērā tehniskajos datos norādītās noslodzes robežas.
- Transportējot kravu vai līdzinot, nekad nebrauciet ātrāk par 10 km/h.
- Tīrīšanas darbos nekad nebrauciet ātrāk par 6 km/h.
- Strādājiet tikai ar uzstādītu un nofiksētu aprīkojumu.
- Ievērojiet riepu un traktora priekšējās ass nestspēju.



### Hidrauliskie apdraudējumi



Pastāv savainošanās risks, zem augsta spiediena izplūstot hidraulikas eļļai.

- Ņemiet vērā drošības uzlīmes uz mašīnas.
- Pirms atvienošanas pārbaudiet, vai hidrauliskajos savienojumos un šļūtenēs nav noplūdes.
- Traktoriem bez slēgtas vadītāja kabīnes uzstādiet aizsargšļūtenes, kas aizsargā pret eļļas izplūšanu.



Pastāv saspiešanas risks, ja mašīnas detaļas nekontrolēti kustas, gaisam nonākot hidrauliskajā sistēmā.

- Pirms visiem darbiem ar hidraulisko sistēmu atslēdziet iekārtai spiedienu.
- Pirms pievienošanas iztīriet hidrauliskos savienojumus un šļūtenes.
- Atbilstoši apkopes plānam nomainiet hidraulikas eļļu.

### Elektriskie apdraudējumi



Pastāv risks dzīvībai ar strāvas triecienu, pieskaroties zem sprieguma esošām mašīnas detaļām, piemēram, no īsslēguma traktora borta tīklā.

- Instalācijas un tehniskās apkopes darbus elektriskajai iekārtai lieciet veikt tikai elektriķiem.
- Ievērojiet traktora lietošanas instrukciju.



Pastāv risks dzīvībai, paceltam frontālajam iekrāvējam saduroties ar augstsprieguma vadiem.

- Frontālo iekrāvēju, braucot pa ceļiem, nepaceliet augstāk par 4 m.
- Ievērojiet pietiekamu attālumu līdz elektrības līnijām.
- Ja nav zināms nominālais spriegums, ievērojiet vismaz 4 metru attālumu līdz elektrības līnijām.

### Emisiju izraisīts apdraudējums



Ilgstošā mašīnas normālajā režīmā var rasties dzirdes bojājumi, kurus rada traktora un hidrauliskās sistēmas trokšņu līmenis.

- Vienmēr izmantojiet personīgo dzirdes aizsardzību.
- Ievērojiet īpašos priekšrakstus par izmantošanu ceļu satiksmē un mašīnu izmantošanu brīvdabā.

### Apdraudējumi iepakojšanas un transportēšanas laikā



Pastāv savainošanās risks ar saspiešanu, sadursmi vai iespiešanu, ja frontālais iekrāvējs apgāžas vai sagāžas vai nokrīt no celšanas līdzekļa.

- Visu sagatavošanās darbu laikā vienmēr pievērsiet uzmanību stabilitātei.
- Personām, kas palīdz, lieciet atstāt tiešo bīstamo zonu zem frontālā iekrāvēja.

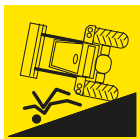

Transportējot frontālo iekrāvēju, ja tas nav iekrauts un nofiksēts atbilstoši noteikumiem, pastāv negadījumu risks.

- Frontālo iekrāvēju nofiksējiet un transportējiet atbilstoši noteikumiem.

### Apdraudējumi lietošanas uzsākšanas montāžas laikā



Pastāv savainošanās risks, paceļot un rīkojoties ar smagām mašīnas detaļām, kā arī neērtām frontālā iekrāvēja komponentēm.

- Smagas un neērtas mašīnu detaļas celiet tikai, palīdzot otrai personai.
- Izvairieties no muguras traumām, ceļot pareizi.

### Apdraudējumi, montējot un demontējot frontālo iekrāvēju



Pastāv savainošanās risks, ja frontālais iekrāvējs montāžas vai demontāžas laikā apgāžas vai novietots frontālais iekrāvējs apgāžas nepietiekamas stabilitātes dēļ.

- Pievērsiet uzmanību frontālā iekrāvēja un traktora stabilitātei.
- Ņemiet vērā šajā lietošanas instrukcijā sniegtos norādījumus un secību attiecībā uz noteikumiem atbilstošu frontālā iekrāvēja montāžu un demontāžu.
- Kontrolējiet noteikumiem atbilstošu frontālā iekrāvēja fiksāciju.



Pastāv roku/kāju saspiešanas risks, rīkojoties ar balstiem frontālā iekrāvēja atbalstīšanai, īpaši uz nelīdzenas pamatnes.

- Ņemiet vērā šajā lietošanas instrukcijā sniegtos norādījumus un secību attiecībā uz rīcību ar balstiem.

### Apdraudējumi, satverot un atvienojot aprīkojumu



Pastāv smags savainošanās risks un risks dzīvībai, nokrītot aprīkojumam vai nekontrolēti nolaižoties frontālajam iekrāvējam, ja tiek izmantots nepiemērots aprīkojums vai izmantotais aprīkojums tiek pārslogots.

- Pirms lietošanas pārbaudiet, vai aprīkojums ir piemērots.
- Kontrolējiet pareizu aprīkojuma fiksāciju, atkārtoti novietojot aprīkojumu uz zemes.
- Veiciet vizuālu fiksatoru pārbaudi.
- Aprīkojuma hidraulisku fiksāciju veiciet tikai līdz 1,5 m augstumam.
- Pirms darba sākuma vienu reizi bez kravas pārbaudiet aprīkojuma pareizu darbību.

### Apdraudējumi rakšanas darbu laikā



Pastāv risks dzīvībai un sprādzienbīstamība rakšanas darbu laikā, saskaroties ar zemē esošiem vadiem.

- Pirms rakšanas darbiem pārlicinieties, ka zemē neatrodas elektrības vadi.
- Pirms rakšanas darbiem pārlicinieties, ka zemē neatrodas gāzes vadi.

### Apdraudējumi iekraušanas darbu laikā



Pastāv smagu savainojumu risks, kā arī risks dzīvībai kravas iekraušanas un transportēšanas laikā, ja frontālais iekrāvējs tiek vadīts vienā pusē, krava tiek pacelta pārāk tālu virs vadītāja sēdekļa vai tiek izmantots nepiemērots aprīkojums.

- Ja nav, ja nepieciešams, darba drošības noteikumu ietvaros nodrošiniet kabīnes aprīkošanu un/vai FOPS (aizsardzības virsbūve pret krītošiem priekšmetiem)/ ROPS (apgāšanās aizsargierīce).
- Ja nav kabīnes un drošības ierīču, nekad neceliet kravu virs vadītāja sēdekļa.
- Izmantojiet tikai piemērotu aprīkojumu, ar kuru, piemēram, var izvairīties no ripošanas atpakaļ un nokrišanas uz vadītāja sēdekļa.

### Apdraudējumi frontālā iekrāvēja lietošanas laikā



Pastāv savainošanās risks vai risks dzīvībai, apgāžoties traktoram, strādājot nogāzē, braucot līkumā, pārāk mazas slodzes uz aizmugures asi gadījumā un slīpi iebraucot kraujamā materiālā.

Apdraudējums palielinās, ja frontālais iekrāvējs ir augstu pacelts palielināta smaguma centra dēļ.

- Nogāzē brauciet piesardzīgi. Ar paceltu kravu nebrauciet šķērsām nogāzei.
- Pievērsiet uzmanību, lai pamatne ir pietiekami līdzena.
- Braucot līkumos, samaziniet ātrumu un nolaidiet kravu.
- Ar augsti paceltu un pilnībā piekrautu frontālo iekrāvēju nekad nebrauciet grūdienveidā.
- Nemiet vērā un ievērojiet traktora maksimālo slodzi.
- Vienmēr izmantojiet pietiekama izmēra pretsvaru traktora aizmugurē.
- Nestabilitātes vai sagāšanās gadījumā nolaidiet frontālo iekrāvēju un palieciet vadītāja kabīnē.
- Pie kravas piebrauciet taisni un, iebraucot kravā, nestūrējiet.
- Izmantojiet drošības jostas.
- Savienojiet bremžu pedāļus.
- Izslēdziet priekšējās ass atsperojumu.
- Traktoriem ar regulējamu sliežu platumu: noregulējiet maksimālo iespējamo sliedes platumu.

Braucienos pa ceļiem pastāv smagu savainojumu risks un risks dzīvībai operatoram, kā arī citiem satiksmes dalībniekiem, ja traktors un frontālais iekrāvējs nav sagatavots atbilstoši noteikumiem un izmantots atbilstoši tiem dalībai ceļu satiksmē.

- Brauciet pa ceļiem bez kravas.
- Pirms braucieniem pa ceļiem izslēdziet un nobloķējiet hidraulisko sistēmu.
- Paceliet frontālo iekrāvēju.

### Apdraudējumi no krītošas kravas

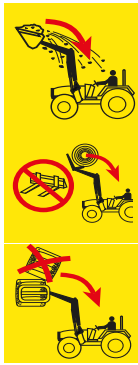

Pastāv risks dzīvībai ar paceltu kravu, kas var nokrist uz vadītāja sēdekļa. Paceļot paletes vai ķīpas virs vadītāja kabīnes un strādājot nogāzē, paaugstinās risks. Arī standarta aizsargsistēmas (apgāšanās aizsargierīce ROPS, aizsardzības virsbūve pret krītošiem priekšmetiem FOPS) nenodrošina maksimālu aizsardzību.

- Strādājot nogāzē, samaziniet aprīkojuma piepildījumu un nolaidiet kravu.
- Kontrolējiet aprīkojuma slīpumu. Nestiepiet aprīkojumu pārāk tālu.
- Izmantojiet tādu aprīkojumu, kas konstruēts tā, lai nepieļautu kravu uzkrišanu vadītāja vietai.
- Kraujot no atsevišķiem priekšmetiem sastāvošas kravas, izmantojiet šim nolūkam paredzētu aprīkojumu (piemēram, ķīpām ķīpu satvērēju vai paletēm palešu dakšas).
- Celiet paletes vai ķīpas atsevišķi. Nekad nesakraujiet vairākas kravas vienu virs otras, jo augšējās kravas varētu uzgāzties vadītāja sēdeklim.
- Frontālajiem iekrāvējiem bez paralēlās vadības kompensējiet leņķa palielināšanos, paceļot aprīkojumu ar bērsanu.
- Frontālo iekrāvēju bez paralēlās vadības nedarbiniet, braucot atpakaļgaitā.
- Traktoriem bez kabīnes vai 4 statņu apgāšanās aizsargierīces lielas kravas daļas, jo īpaši ķīpas, nepaceliet augstāk par iekrāvēja pagriešanas punktu.
- Pacelšanas laikā vērojiet kravu. Neceliet kravu, braucot atpakaļgaitā.

### Apdraudējumi uzturēšanas darba kārtībā laikā



Nepareizi veikti uzturēšanas darba kārtībā darbi (kopšana un tīrīšana, apkope, remontdarbi) ietekmē frontālā iekrāvēja drošību.

- Regulāri pārbaudiet, vai frontālajam iekrāvējam nav bojājumu.
- Montāžas detaļām (konsolēm) regulāri pārbaudiet, vai nav bojājumu (plīsumu).
- Atbilstoši noteikumiem veiciet kopšanas un tīrīšanas darbus.
- Uzturēšanas darba kārtībā pasākumus lieciet veikt tikai kvalificētiem speciālistiem.

## 2.8 Bīstamās zonas

Pie un ap frontālo iekrāvēju ir šādas zonas ar paaugstinātu operatora drošības vai citu personu drošības apdraudējumu:



Att. 3 Virsskats (skats no augšas)

### Paskaidrojumi

- 1 Darba zona (dzeltenā krāsā)
- 2 Ārējā bīstamā zona (aizsvītrotā oranžā krāsā)
- 3 Iekšējā bīstamā zona (sarkanā krāsā)

Bīstamā zona	Apraksts	Apdraudējumi
Darba zona	Traktora, iesk. frontālo iekrāvēju, kopējā iespējamā kustības zona iekraušanas darbu laikā.	<ul style="list-style-type: none"> <li>● Uzturēšanās darba zonā rada risku.</li> </ul>
Ārējā bīstamā zona	Traktora un frontālā iekrāvēja kopējā darbības zona, kurā traktors vai frontālais iekrāvējs negadījuma laikā varētu apgāzties: <ul style="list-style-type: none"> <li>● sānos (kreisajā un labajā pusē): traktora augstums ar maksimāli paceltu frontālo iekrāvēju (iesk. aprīkojumu)</li> <li>● priekšā un aizmugurē: puse no traktora augstuma ar maksimāli paceltu frontālo iekrāvēju (iesk. aprīkojumu)</li> </ul>	<ul style="list-style-type: none"> <li>● Apgāžoties traktoram vai nokrītot kravai, personas var gūt smagas traumas.</li> </ul>
Iekšējā bīstamā zona	Zona pie un ap traktora un frontālā iekrāvēja, īpaši starp traktora riteņiem, tieši traktora priekšā un tieši aiz traktora, kā arī pie un zem frontālā iekrāvēja.	<ul style="list-style-type: none"> <li>● Personas var tikt iespiestas starp traktora riteņiem.</li> <li>● Traktora vadītājs var nepamanīt personas un uzbraukt tām.</li> <li>● Kustīgās mašīnas detaļas var nekontrolēti kustēties un turklāt saspiest un savainot cilvēkus.</li> </ul>

- Ņemiet vērā bīstamās zonas un lieciet tās atstāt nepiederošām personām.

## 2.9 Aizsargierīces

Atkarībā no aprīkojuma frontālajam iekrāvējam ir šādas aizsargierīces vai drošības ierīces:

Aizsargierīces/drošības ierīces	Funkcija
Drošības uzlīmes	Drošības uzlīmes brīdina par apdraudējumiem bīstamajās vietās (skatīt 2.10 Drošības uzlīmes).
Nolaišanās bloķētājs	Nolaišanās bloķētājs aizsargā pret frontālā iekrāvēja nevēlamu nolaišanos tādu darbu laikā, kuriem ir nepieciešama vēl viena persona frontālā iekrāvēja darba vai bīstamības zonā (skatīt 4.8 Nolaišanās bloķētājs).

## 2.10 Drošības uzlīmes

Drošības uzlīmes brīdina par draudiem bīstamajās vietās un ir frontālā iekrāvēja drošības aprīkojuma svarīga sastāvdaļa.

- Notīriet netīras drošības uzlīmes.
- Nomainiet bojātas vai nesalasāmas drošības uzlīmes (skatīt 10.1 Rezerves daļas).
- Ja nepieciešams, jaunajām rezerves daļām uzlīmējiet atbilstošās drošības uzlīmes.

### Drošības uzlīmes pozīcija uz frontālā iekrāvēja

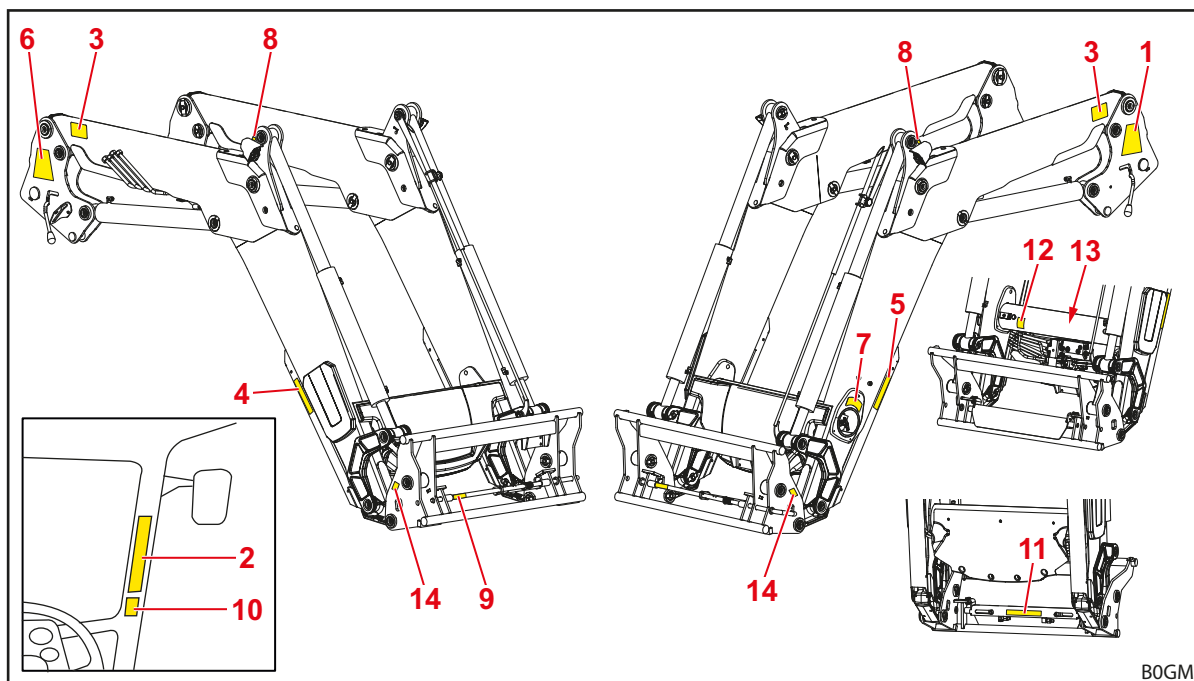

Att. 4 Frontālais iekrāvējs FZ (attēls kā piemērs)

#### Paskaidrojumi

- 1 Drošības norādījumi uz kreisās kolonnas
- 2 Drošības norādījumi traktora vadītāja kabīnē
- 3 Drošības norādījumi pa kreisi un pa labi uz statņa
- 4 Drošības norādījumi pa labi uz balsta
- 5 Drošības norādījumi pa kreisi uz balsta
- 6 Frontālā iekrāvēja montāžas un demontāžas norādījumi uz labās kolonnas
- 7 Norādījumi par Comfort Drive pie šķērssiļķes lietošanu
- 8 Norādījumi transportēšanai ar celtni augšā, apakšā vai blakus urbūmam āķim (frontālajam iekrāvējam FZ pie lenča trīsstūra, frontālajam iekrāvējam FS pie rāmja)
- 9 Uzlīme drošai manuālai aprīkojuma fiksācijai pie fiksatora spraudņa
- 10 Drošības norādījumi hidrauliskajam aprīkojuma fiksatoram vadītāja kabīnē (opcija)
- 11 Drošības norādījumi hidrauliskajam aprīkojuma fiksatoram pie pārsegplāksnes (opcija)
- 12 Drošības norādījumi hidraulikas eļļai zem šķērssiļķes apšuvuma (opcija)
- 13 Drošības norādījumi hidroakumulatoram uz akumulatora pie šķērssiļķes (opcija)
- 14 Drošības norādījumi frontālā iekrāvēja statņa darba zonai pie nomainīgas rāmja kreisajā un labajā pusē

Drošības uzlīmju apraksts



Numerācija atbilst pozīcijām uz frontālā iekrāvēja (skatīt *Drošības uzlīmes pozīcija uz frontālā iekrāvēja*).

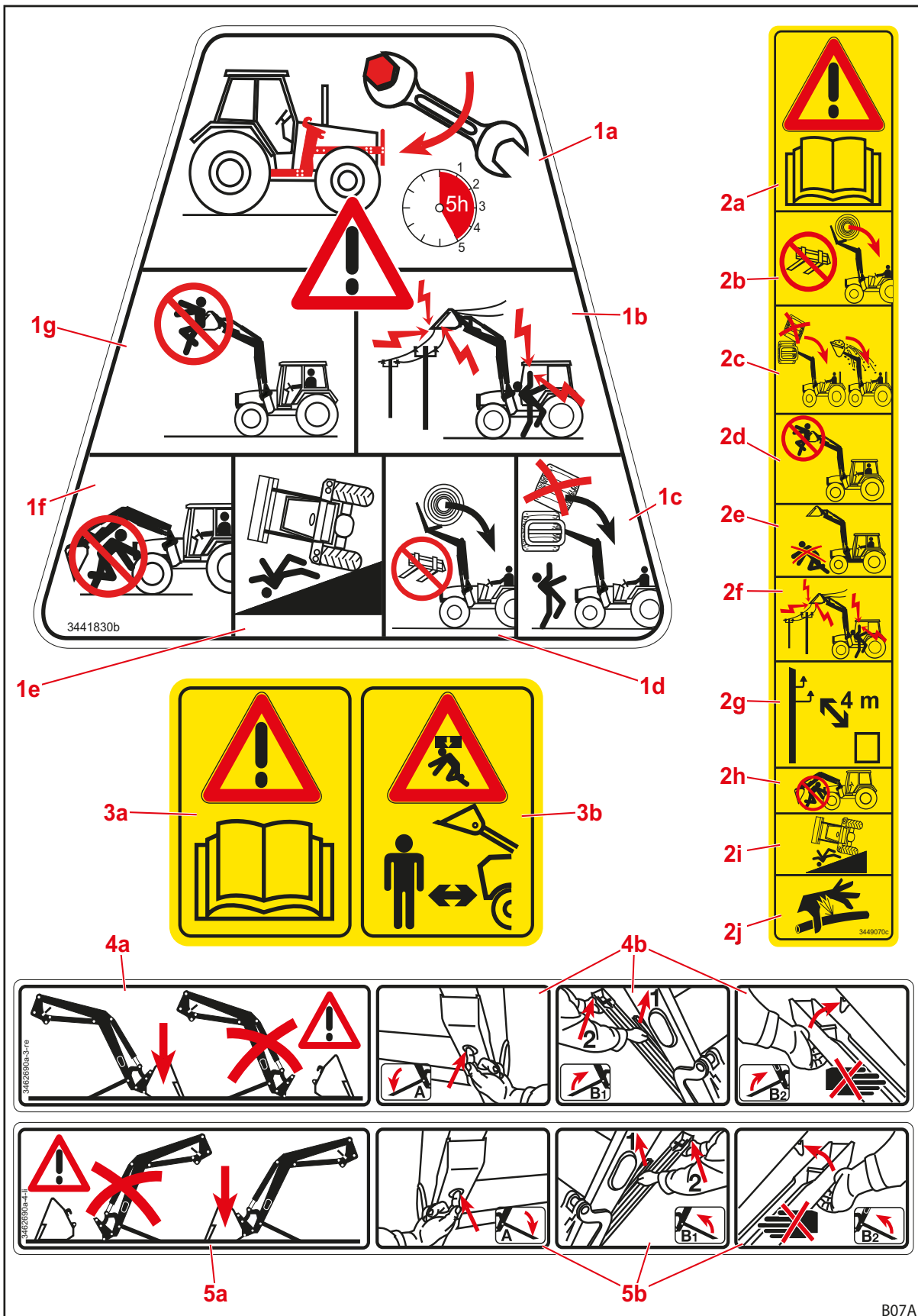

Att. 5 Drošības uzlīmes pozīcija 1-5



Pozīcija	Apraksts
1a	Pēc pirmajām 5 darba stundām pievelciet visas montāžas komplekta stiprinātājskrūves.
1b	Ievērojiet pietiekamu attālumu līdz elektrības līnijām.
1c	Nekraujiet vairākas kravas vienu virs otras.
1d	Izmantojiet tikai piemērotu aprīkojumu, lai novērstu kravas nokrišanu.
1e	Palielināts apgāšanās risks, ja ir pacelts frontālais iekrāvējs.
1f	Neuzturieties zem pacelta frontālā iekrāvēja.
1g	Ar frontālo iekrāvēju neceliet vai nepārvadājiēt personas.
2a	Ievērojiet lietošanas instrukciju.
2b	Izmantojiet tikai piemērotu aprīkojumu, lai novērstu kravas nokrišanu.
2c	Nekraujiet vairākas kravas vienu virs otras. Kontrolējiet aprīkojuma slīpumu.
2d	Ar frontālo iekrāvēju neceliet vai nepārvadājiēt personas.
2e	Neuzturieties frontālā iekrāvēja darba zonā.
2f	Ievērojiet pietiekamu attālumu līdz elektrības līnijām.
2g	Ievērojiet vismaz 4 m attālumu līdz augstsprieguma līnijām.
2h	Neuzturieties zem pacelta frontālā iekrāvēja.
2i	Palielināts apgāšanās risks, ja ir pacelts frontālais iekrāvējs.
2j	Uzmanību, hidraulikas eļļa ir ar augstu spiedienu.
3a	Ievērojiet lietošanas instrukciju.
3b	Neuzturieties frontālā iekrāvēja darba zonā. Iespējams apdraudējums ar krītošu kravu.
4a	Novietojiet frontālo iekrāvēju tikai ar uzstādītu aprīkojumu ar vismaz 70 kg svaru.
4b	Rīcība, atlokot balstus.
5a	Novietojiet frontālo iekrāvēju tikai ar uzstādītu aprīkojumu ar vismaz 70 kg svaru.
5b	Rīcība, atlokot balstus.

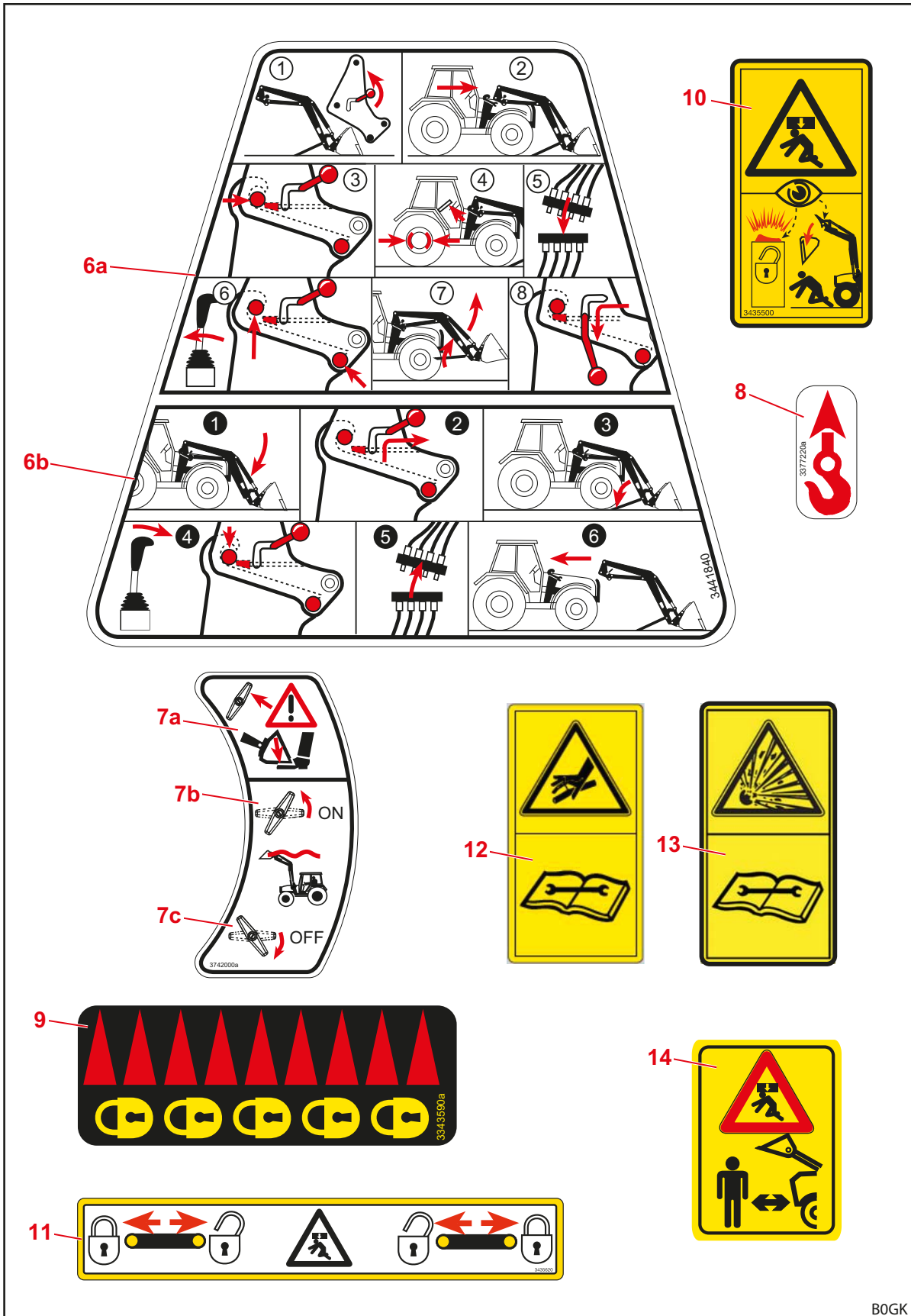

Att. 6 Drošības uzlīmes pozīcija 6-14

BOGK

Pozīcija	Apraksts
6a	Frontālā iekrāvēja montāžas instrukcija.
6b	Frontālā iekrāvēja demontāžas instrukcija.
7a	Ieslēdzot Comfort-Drive, frontālais iekrāvējs nolaižas. Iespējams saspiešanas risks!
7b	Pagrieziet sviru pretēji pulksteņrādītāja virzienam, lai ieslēgtu Comfort-Drive.
7c	Pagrieziet sviru pulksteņrādītāja virzienā, lai izslēgtu Comfort-Drive.
8	Pievienošanas punkti frontālā iekrāvēja transportēšanai ar celtņi.
9	Mehāniskās aprīkojuma fiksācijas nofiksētās pozīcijas apzīmējums. (Kombinētajam nomaīņas rāmiem Euro-SMS šī uzlīme tiek izmantota arī hidrauliskajam aprīkojuma fiksatoram.)
10	Uzmanību, izmantojot hidraulisko aprīkojuma fiksāciju un personām frontālā iekrāvēja tuvumā.
11	Tapas pozīcija hidrauliskās aprīkojuma fiksācijas gadījumā.
12	Hidrauliskajā sistēmā ir spiediens. Demontāžu un remontdarbus veiciet tikai pēc spiediena atslogošanas atbilstoši norādēm montāžas instrukcijā vai traktora lietošanas instrukcijā.
13	Hidroakumulatorā ir gāzes un eļļas spiediens. Demontāžu un remontdarbus veiciet tikai atbilstoši norādēm montāžas instrukcijā.
14	Neuzturieties frontālā iekrāvēja darba zonā. Iespējams apdraudējums ar krītošu kravu.

## 2.11 Prasības personālam

Lietošanas instrukcijā personas tiek iedalītas šādi:

- Īpašnieks
- Apmācīti speciālisti
- Apmācīti meistari

Visām personu grupām ir jāizlasa un jāsaprot lietošanas instrukciju. Tabulā ir norādīta attiecīgā pārējā kvalifikācija vai kompetence.

Personāls	Kvalifikācija/atbildība
Īpašnieks	<ul style="list-style-type: none"> <li>• ir atbildīgs par frontālā iekrāvēja lietošanu atbilstoši noteikumiem</li> <li>• instruē apmācīto personālu par rīcību ar frontālo iekrāvēju</li> <li>• nodrošina regulāru frontālā iekrāvēja pārbaudi un tehnisko apkopi specializētā servisā</li> </ul>
Apmācīti speciālisti	<ul style="list-style-type: none"> <li>• ir atbildīgs par frontālā iekrāvēja lietošanu atbilstoši noteikumiem</li> <li>• fiziski spēj kontrolēt frontālo iekrāvēju un traktoru</li> <li>• nodrošina regulāru frontālā iekrāvēja pārbaudi un tehnisko apkopi</li> <li>• zina būtiskos ceļu satiksmes noteikumus</li> <li>• ir tiesību aktos noteiktās vadītāja tiesības</li> <li>• prot droši vadīt traktoru</li> </ul>
Apmācīti meistari	<ul style="list-style-type: none"> <li>• veic darba kārtībā uzturēšanas darbus (apkopes un remontdarbus)</li> <li>• ir atzītas izglītības apliecība vai speciālās zināšanas, kuras ir noteicošas esošo priekšrakstu, noteikumu un direktīvu ievērošanai</li> </ul>



Darbus pie mašīnas elektriskajiem komponentiem drīkst veikt tikai elektriķi atbilstoši elektrotehniskajiem noteikumiem.

Metināšanas darbus drīkst veikt tikai specializētā servisā.

## 2.12 Rīcība ārkārtas gadījumā

- Veiciet šādus pasākumus, lai ārkārtas gadījumā izvairītos no citiem kaitējumiem:
  - (1) Atbilstoši noteikumiem nodrošiniet negadījuma vietu.
  - (2) Sniedziet pirmo palīdzību (ja nepieciešams).
  - (3) Piezvaniet glābējiem, īsi un pēc būtības aprakstiet situāciju. Gaidiet jautājumus.
  - (4) Informējiet darba devēju vai Tpašnieku.

### 2.12.1 Rīcība, sagāžoties vai apgāžoties traktoram

- Sagāžoties vai apgāžoties traktoram ar frontālo iekrāvēju, ievērojiet šādus norādījumus:
  - (1) Nolaidiet kravu.
  - (2) Palieciet vadītāja kabīnē, līdz ierodas glābēji.

### 2.12.2 Rīcība gaisvadu līniju caursites sprieguma gadījumā

Elektrisko gaisvadu līniju tuvumā ātri var veidoties caursites spriegums, kas var izraisīt augstu elektrisko spriegumu traktora ārpusē. Tādējādi uz zemes pie mašīnas rodas lielas sprieguma atšķirības.

Caursites sprieguma gadījumā:

- Neatstājiet kabīni.
- Nepieskarieties metāla detaļām.
- Neveidojiet vadošu savienojumu ar zemi.
- Pabrīdiniet ārpusē esošās personas un neļaujiet tām tuvoties.
- Lieciet izslēgt strāvu.
- Gaidiet profesionālu glābēju palīdzību.

Ja tomēr ir nepieciešams izkāpt no vadītāja kabīnes, piemēram, draudoša ugunsgrēka dēļ:

- Leciet ārā no traktora un nepieskarieties tam.
- Attālinieties no traktora sīkiem solīšiem.

### 3 Uzbūve

#### 3.1 Frontālā iekrāvēja FS uzbūve

Frontālo iekrāvēju FS veido šādi galvenie komponenti:

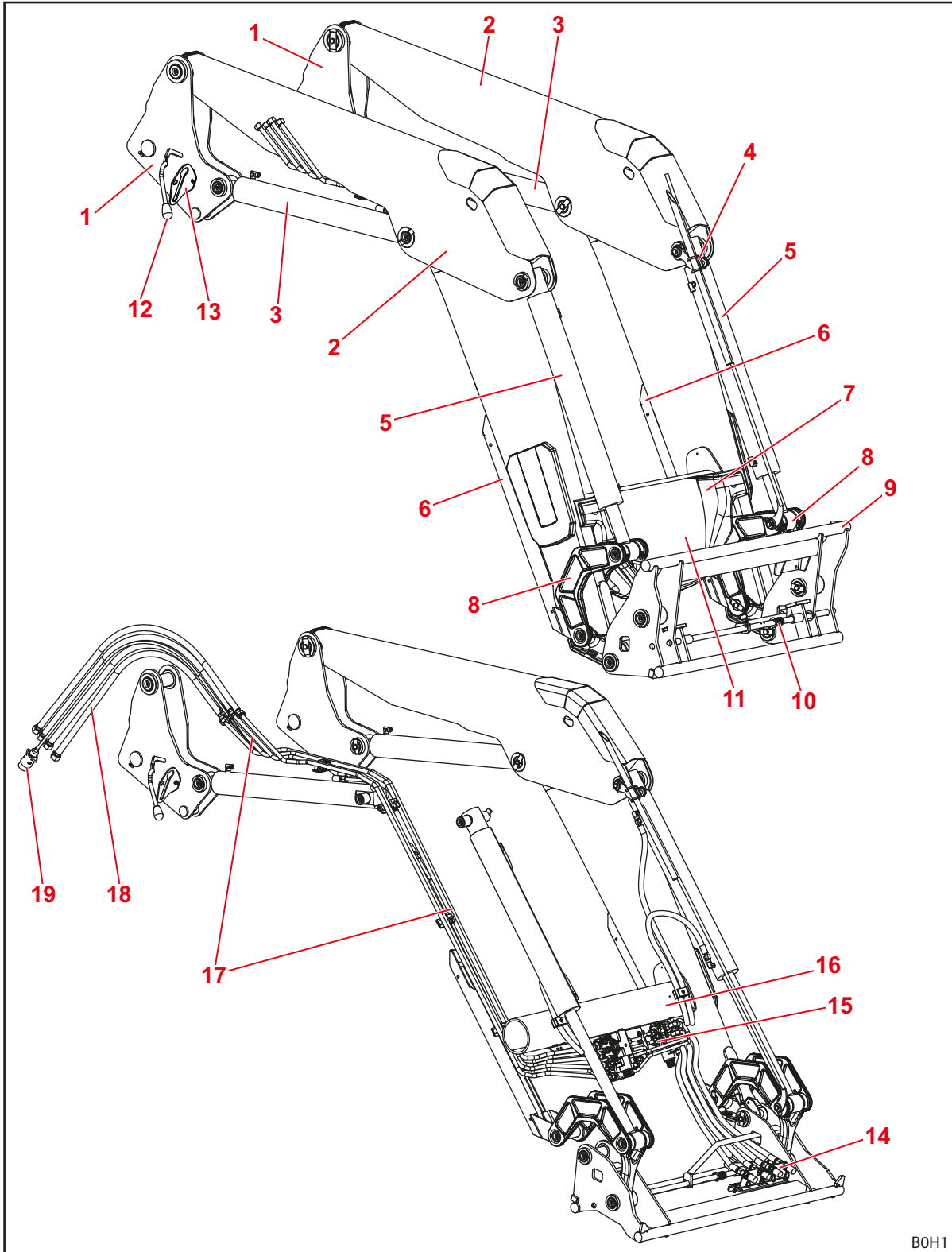

Att. 7 Frontālais iekrāvējs FS

**Paskaidrojumi**

- 1 Kolonnas (iebraukšanas sistēma)
- 2 Statnis (pamatrāmis)
- 3 Pacelšanas cilindrs: hidrocilindrs pacelšanai un nolaišanai
- 4 Aprīkojuma pozīcijas indikatora augšējais turētājs
- 5 Aprīkojuma cilindrs: hidrocilindrs bēšanai un grābšanai (diferenciālais cilindrs)
- 6 Balsti
- 7 Datu plāksnīte
- 8 Bēšanas/smelšanas sviru mehānika
- 9 Euro nomaiņas rāmis (aprīkojuma stiprinājuma vieta)
- 10 Aprīkojuma fiksators
- 11 Hidrauliskās un elektriskās sistēmas sadalītāja un papildaprīkojuma vāks
- 12 Frontālā iekrāvēja fiksators
- 13 Savienojuma turētājs
- 14 Hidrauliskie savienojumi 3. un 4. hidrauliskajam izvadam vai REAL<sup>3</sup> (opcija)
- 15 Hidrauliskās un elektriskās sistēmas sadalītājs, papildaprīkojuma vārsti
- 16 Šķērssija
- 17 Hidrauliskie cauruļvadi
- 18 Hidrauliskās šļūtenes pie traktora (saskarne montāžas detaļā)
- 19 Pieslēguma kabelis (opcija, iespējami dažādi varianti)



Modeļus skatīt 11 *Tehniskie dati*.

---

**3.2 Frontālā iekrāvēja FZ uzbūve**

Frontālajam iekrāvējam FZ ir papildu paralēlā vadība, un to veido šādi galvenie komponenti:

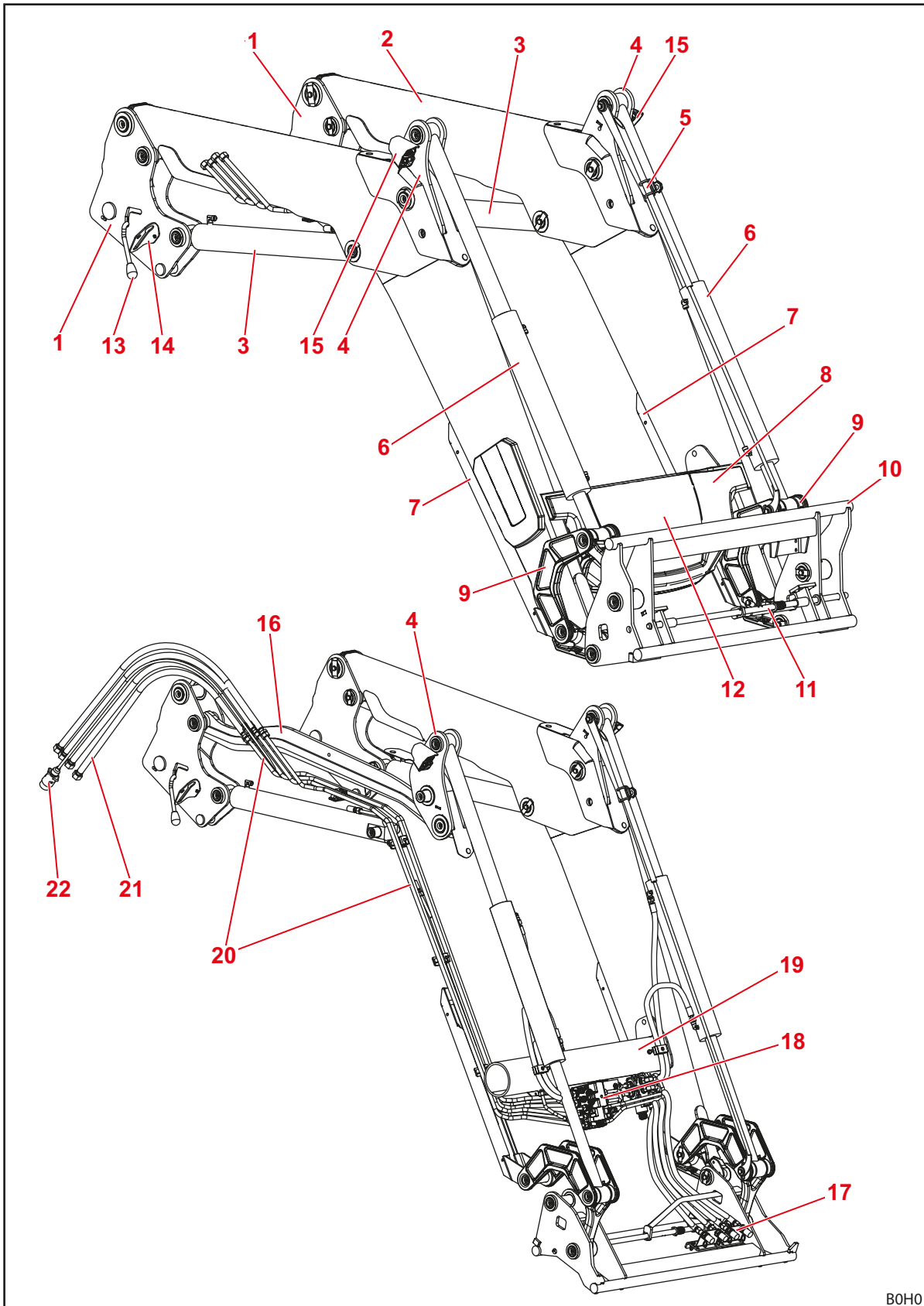

Att. 8 Frontālais iekrāvējs FZ

B0H0



**Paskaidrojumi**

- 1 Kolonnas (iebraukšanas sistēma)
- 2 Statnis (pamatrāmis)
- 3 Pacelšanas cilindrs: hidrocilindrs pacelšanai un nolaišanai
- 4 Paralēlās vadības leņķa trīsstūris
- 5 Aprīkojuma pozīcijas indikators
- 6 Aprīkojuma cilindrs: hidrocilindrs bēršanai un grābšanai (sinhronas darbības cilindrs)
- 7 Balsti
- 8 Datu plāksnīte
- 9 Bēršanas/smelšanas sviru mehānika
- 10 Euro nomaiņas rāmis (aprīkojuma stiprinājuma vieta)
- 11 Aprīkojuma fiksators
- 12 Hidrauliskās un elektriskās sistēmas sadalītāja un papildaprīkojuma vāks
- 13 Frontālā iekrāvēja fiksators
- 14 Savienojuma turētājs
- 15 Lukturi (opcija)
- 16 Vadības stienis paralēlajai vadībai
- 17 Hidrauliskie savienojumi 3. un 4. hidrauliskajam izvadam vai REAL<sup>3</sup> (opcija)
- 18 Hidrauliskās un elektriskās sistēmas sadalītājs, papildaprīkojuma vārsti
- 19 Šķērssija
- 20 Hidrauliskie cauruļvadi
- 21 Hidrauliskās šļūtenes pie traktora (saskarne montāžas detaļā)
- 22 Pieslēguma kabelis (opcija, iespējami dažādi varianti)



Modeļus skatīt *11 Tehniskie dati*.

---

### 3.3 Aprīkojuma varianti

Tabula parāda dažādus frontālā iekrāvēja FS un FZ aprīkojuma variantus:

Aprīkojums	Frontālais iekrāvējs		
	FS	FZ	FZ-L
<b>Pamataprīkojums</b>			
Paralēlā vadība (mehāniska)	—	•	•
<b>Nomainīgs rāmis</b>			
Euro	•	•	•
Skid-Steer	○	○	○
Kombinētais rāmis Euro-SMS	○	○	○
Kombinētais rāmis Euro-Alö 3. tips	○	○	○
<b>Aprīkojuma fiksators</b>			
mehānisks	•	•	•
hidraulisks	○	○	○
<b>Hidrauliskās un elektriskās sistēmas savienojumi</b>			
4 spraudsavienojumi	•	•	•
7-kontaktu elektriskais spraudsavienojums	○	○	•
Hydro-Fix hidraulisko savienojumu bloks	○	○	○
Savienojumu bloks Hydro-Fix hidrauliskajai un elektriskajai sistēmai	○	○	○
Konkrētā traktora universālā sakabe	(○)	(○)	(○)
<b>Papildfunkcijas</b>			
Comfort-Drive (mehāniska vadība)	○	○	○
Comfort-Drive (elektriska vadība)	○	○	○
3. hidrauliskais izvads <sup>(1)</sup>	○	○	○
4. hidrauliskais izvads <sup>(1)</sup>	○	○	○
REAL <sup>3(1)</sup>	○	○	○
Ātrā iztukšošana	—	—	•
Return-To-Level funkcija	—	—	•
Kameras sistēma	○	○	○
Lukturi	—	○	○
Nodiluma slieces	○	○ <sup>(2)</sup>	○ <sup>(2)</sup>
Nolaišanas drosele	○	○	○
Noslēgkrāni pie aprīkojuma cilindriem	—	○	○
<b>Drošības mehānismi</b>			
Nolaišanās bloķētājs atbilstoši EN 12525/A1	○	○	○

• = standarts, ○ = opcija, — = nav pieejams, () = ne visiem traktoriem

(1) Pēc izvēles ar skrūvsavienojumiem, spraudsavienojumiem vai savienojumu bloku

(2) Standartaprīkojums modeļiem FZ 46-26 līdz FZ 48-42

### 3.4 Piestiprināšana pie traktora

Ar montāžas komplektu frontālais iekrāvējs tiek nostiprināts pie traktora. Montāžas komplektu veido šādi komponenti:

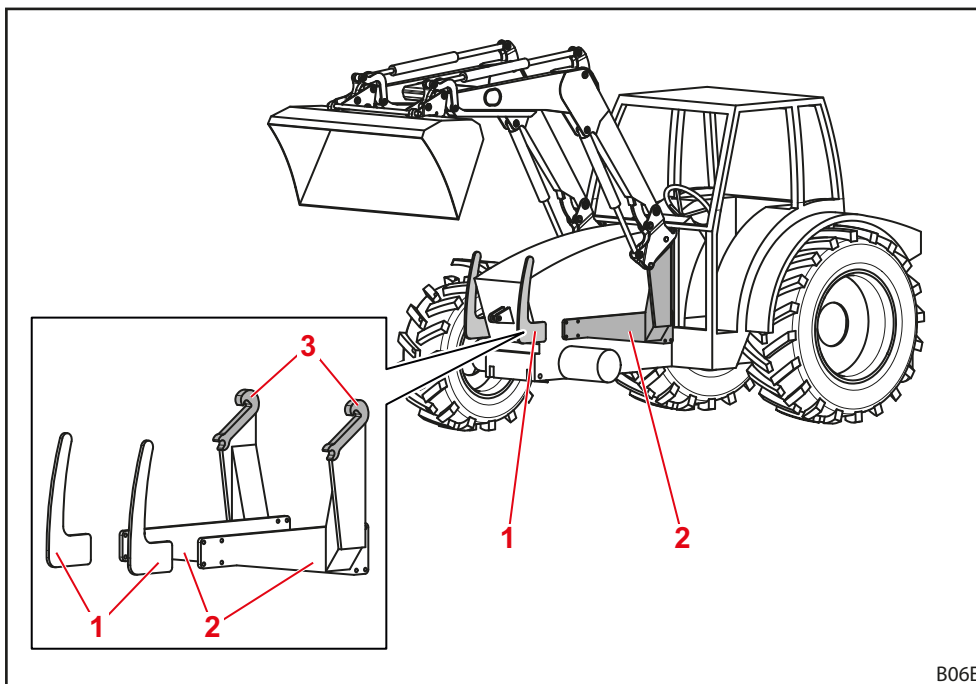

Att. 9 Traktora montāžas komplekts

#### Paskaidrojumi

- 1 Frontālais aizsargs kreisajā un labajā pusē
- 2 Montāžas detaļas kreisajā un labajā pusē
- 3 Stiprinājuma vietas/satvērējāķi

Elementi paliek cieši piestiprināti pie traktora. Tie atkarībā no traktora modeļa var izskatīties atšķirīgi.

- Ievērojiet montāžas komplekta montāžas instrukciju.
- Ievērojiet attiecīgi piemērojamus noteikumus par mainītās pašmasas reģistrāciju traktora tehniskajā pasē.

**i** Frontālo iekrāvēju drīkst uzstādīt pie traktora tikai tad, kad jau ir uzstādīts attiecīgais montāžas komplekts. Montāžas komplekta montāžu pie traktora drīkst veikt tikai specializētā servisā.

### 3.5 Nomaīņas rāmis

Nomaīņas rāmis ir frontālā iekrāvēja nekustīga sastāvdaļa. Dažādie tipi ir veidoti un piemēroti šā tipa standarta aprīkojuma piestiprināšanai.

Principā šajā lietošanas instrukcijā raksturotajiem frontālajiem iekrāvējiem ir pieejami šādi nomaīņas rāmji:

- Euro nomaīņas rāmis
- Kombinētais nomaīņas rāmis Euro-SMS
- Kombinētais nomaīņas rāmis Euro-Alö3
- Skid-Steer nomaīņas rāmis

Pamataprīkojumā nomaīņas rāim ir mehānisks aprīkojuma fiksators, tomēr opcionāli Euro nomaīņas rāmjiem un kombinētajiem nomaīņas rāmjiem Euro-SMS var būt uzmontēts hidraulisks aprīkojuma fiksators (skatīt 4.1 *Aprīkojuma fiksators*).



Turpmāk nomaīņas rāmis tiek attēlots bez aprīkojuma.

#### 3.5.1 Euro nomaīņas rāmis

Šie nomaīņas rāmji tiek uzmontēti uz frontālajiem iekrāvējiem FS un FZ (visi izmēri).

Tie ir paredzēti Euro standarta aprīkojuma piestiprināšanai.

Ar aprīkojuma cilindra palīdzību nomaīņas rāmis tiek griezts ap savu griešanās punktu.

Pie turētāja opcionāli var būt uzmontēti savienojumi 3. un 4. hidrauliskajam izvadam (skatīt 4.9.1 *Papildu hidrauliskie izvadi*).

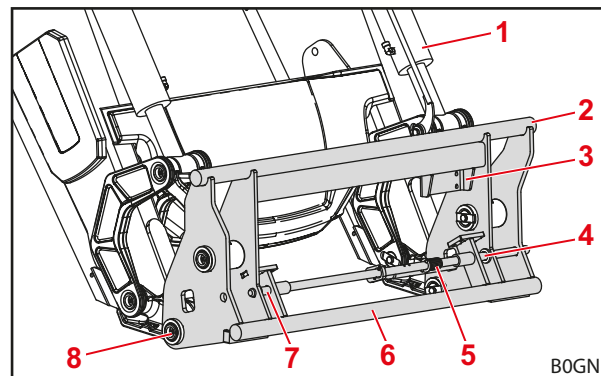

Att. 10 Euro nomaīņas rāmis

#### **Paskaidrojumi**

- 1 Aprīkojums-cilindrs
- 2 Augšējais šķērsis
- 3 Turētājs ar hidrauliskajiem savienojumiem 3./4. hidrauliskajam izvadam
- 4 Stiprinājums kreisajā pusē
- 5 Atspere
- 6 Apakšējais šķērsis
- 7 Stiprinājums labajā pusē
- 8 Griešanās punkts

### 3.5.2 Kombinētais nomaīņas rāmis Euro-SMS

Šie nomaīņas rāmjī tiek uzmontēti uz frontālajiem iekrāvējiem FS un FZ (visi izmēri).

Tie ir paredzēti Euro standarta, kā arī SMS standarta aprīkojuma piestiprināšanai.

Euro aprīkojums tiek iekabināts ārējās tapās. SMS aprīkojums tiek iekabināts šķērsī.

Pie turētāja opcionāli var būt uzmontēti savienojumi 3. un 4. hidrauliskajam izvadam (skatīt 4.9.1 Papildu hidrauliskie izvadi).

Darbības veids atbilst Euro vai SMS nomaīņas rāmja darbības veidam.

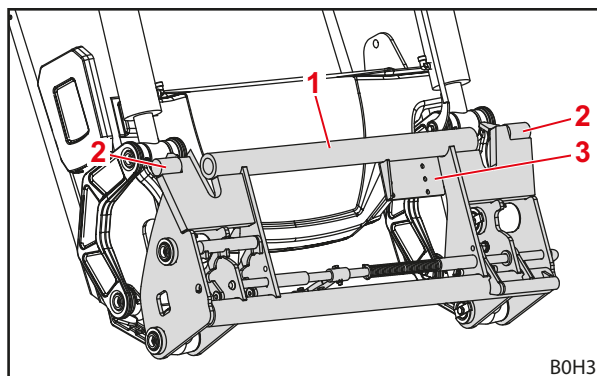

Att. 11 Kombinētais nomaīņas rāmis Euro-SMS

#### Paskaidrojumi

- 1 Šķērsis
- 2 Ārējās tapas
- 3 Turētājs ar hidrauliskajiem savienojumiem 3./4. hidrauliskajam izvadam

### 3.5.3 Kombinētais nomaīņas rāmis Euro-Alö3

Šie nomaīņas rāmjī tiek uzmontēti uz frontālajiem iekrāvējiem FS un FZ (visi izmēri).

Tie ir paredzēti Euro standarta, kā arī Alö3 standarta aprīkojuma piestiprināšanai.

Euro aprīkojums tiek iekabināts ārējās tapās. Alö3 aprīkojums tiek iekabināts iekšējās tapās.

Pie turētāja opcionāli var būt uzmontēti savienojumi 3. un 4. hidrauliskajam izvadam (skatīt 4.9.1 Papildu hidrauliskie izvadi).

Darbības veids atbilst Euro nomaīņas rāmja darbības veidam.

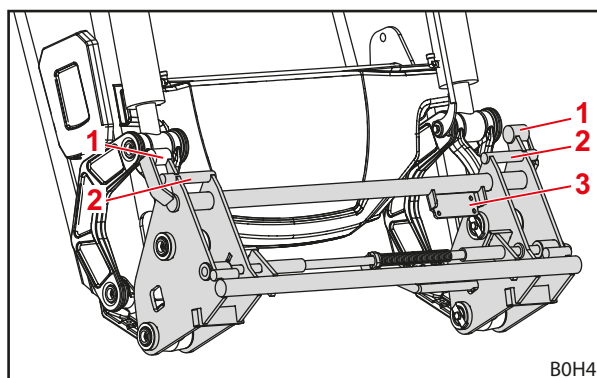

Att. 12 Kombinētais nomaīņas rāmis Euro-Alö3

#### Paskaidrojumi

- 1 Ārējās tapas
- 2 Iekšējās tapas
- 3 Turētājs ar hidrauliskajiem savienojumiem 3./4. hidrauliskajam izvadam

### 3.5.4 Skid-Steer nomaiņas rāmis

Šos nomaiņas rāmjus montē uz frontālajiem iekrāvējiem FS un FZ 36-20 līdz 39-31.

Tie ir paredzēti Skid-Steer standarta aprīkojuma piestiprināšanai.

Ar fiksācijas āķiem aprīkojums tiek nostiprināts ar sviras palīdzību.

Pie turētāja opcionāli var būt uzmontēti savienojumi 3. hidrauliskajam izvadam (skatīt 4.9.1 Papildu hidrauliskie izvadi).

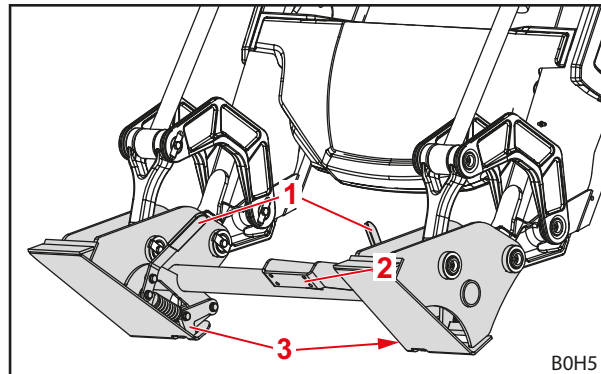

Att. 13 Skid-Steer nomaiņas rāmis

#### Paskaidrojumi

- 1 Svira
- 2 Turētājs ar hidrauliskajiem savienojumiem
3. hidrauliskajam izvadam
- 3 Fiksācijas āķis

### 3.6 Nodiluma slieces

Nodiluma slieces atrodas labajā un kreisajā pusē pie statņa priekšējiem stiprinājumiem. Nodiluma slieces aizsargā priekšējos stiprinājumus, nomaiņas rāmi un aprīkojumu no pārmērīga nodiluma.

Frontālajiem iekrāvējiem FZ 46-26 līdz FZ 48-42 nodiluma slieces ietilpst standartaprīkojumā. Visiem pārējiem frontālajiem iekrāvējiem tas ir papildaprīkojums.

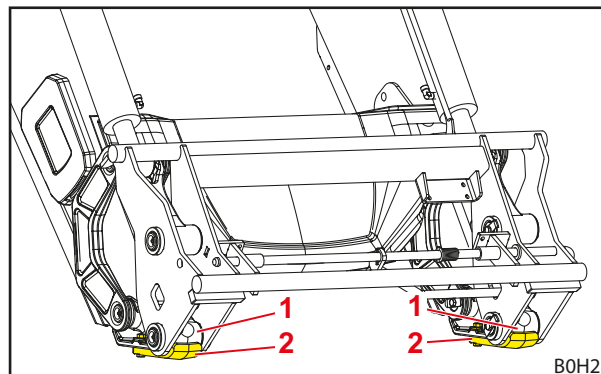

Att. 14 Nodiluma slieces

#### Paskaidrojumi

- 1 Priekšējais stiprinājums
- 2 Nodiluma sliece

### 3.7 Hidrauliskie cauruļvadi

**⚠ UZMŅANĪBU**

**Savainošanās risks, izplūstot hidraulikas eļļai!**

Ja hidrauliskie cauruļvadi pirms savienošanas nav atvienoti no spiediena, eļļa ar atlikušo spiedienu var izšļākties un traumēt ādu vai citas ķermeņa daļas (piemēram, acis).

- ▶ Visos savienojumu procesos vienmēr atslēdziet hidraulisko sistēmu no spiediena.
- ▶ Regulāri iztīriet savienojumus.

Traktors un frontālais iekrāvējs tiek savienoti ar 4 hidrauliskajām šļūtenēm, kuras atrodas frontālā iekrāvēja labajā pusē.

Hidrauliskā šļūtene	Aizsargvāciņa krāsa	Apraksts
A1	Dzeltens	Funkcija <i>Celšana</i>
A2	Zils	Funkcija <i>Grābšana</i>
B1	Zaļš	Funkcija <i>Nolaišana</i>
B2	Sarkans	Funkcija <i>Bēršana</i>

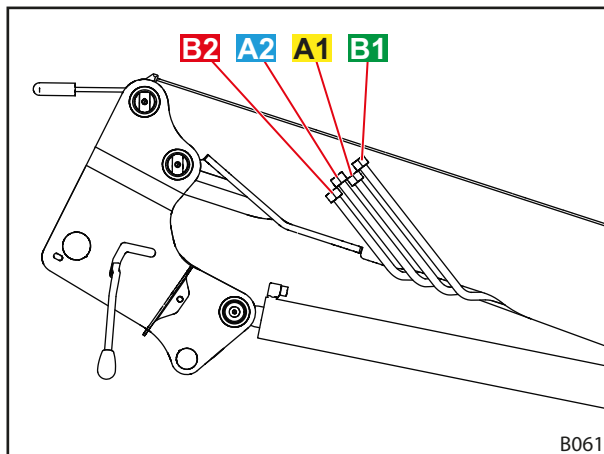

Att. 15 Hidrauliskie cauruļvadi

**Ar opciju REAL<sup>3</sup>**

Traktoru un frontālo iekrāvēju savieno ar 6 hidrauliskajām šļūtenēm.

Hidrauliskā šļūtene	Aizsargvāciņa krāsa	Apraksts
A1	Dzeltens	Funkcija <i>Celšana</i>
A2	Zils	Funkcija <i>Grābšana</i>
B1	Zaļš	Funkcija <i>Nolaišana</i>
B2	Sarkans	Funkcija <i>Bēršana</i>
A3	Zils	Funkcija <i>REAL3</i>
B3	Sarkans	Funkcija <i>REAL3</i>

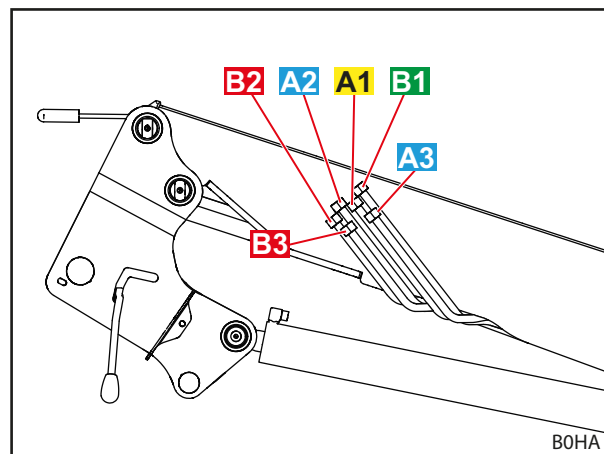

Att. 16 Hidrauliskās šļūtenes (opcija REAL<sup>3</sup>)

### 3.8 Hidrauliskie savienojumi

#### 3.8.1 Spraudsavienojumi

Spraudsavienojumu spraudņi atrodas pie frontālā iekrāvēja hidrauliskajām šļūtenēm.

Savienojumi atrodas labās puses montāžas detaļās, kas paredzēta traktoram. Tie ir tieši vai ar šļūtenēm pieslēgti pie hidrovārsta.

Spraudņi un savienojumi ir aprīkoti ar krāsainiem vāciņiem, lai atvieglotu sakārtošanu.



Bojātus vai neesošus marķējumus (piemēram, vāciņus) nomainiet nekavējoties.

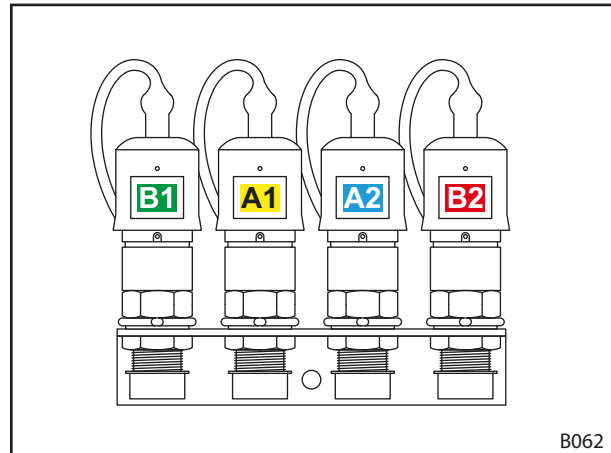

B062

Att. 17 Spraudsavienojumu savienošana

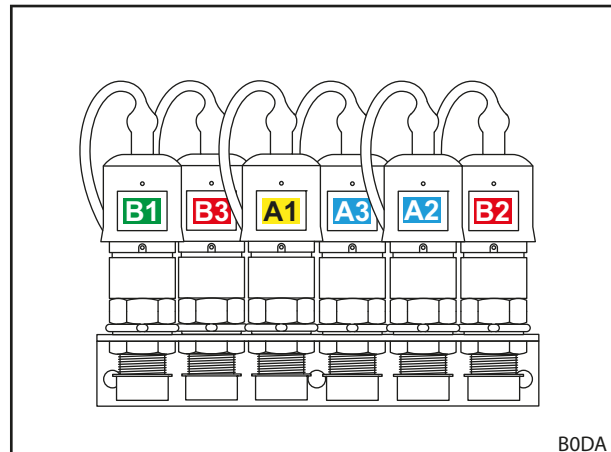

B0DA

Att. 18 Spraudsavienojumu savienošana (opcija REAL<sup>3</sup>)



### 3.8.2 Savienojumu bloks Hydro-Fix

Opcionāli frontālais iekrāvējs var būt aprīkots ar Hydro-Fix savienojumu. Tas atļauj vienlaicīgi savienot visas hidrauliskās šļūtenes ar savienojumiem.

Hydro-Fix augšdaļa atrodas pie frontālā iekrāvēja hidrauliskajām šļūtenēm. Hydro-Fix apakšdaļa atrodas pie labās puses montāžas detaļas, kas paredzēta traktoram.

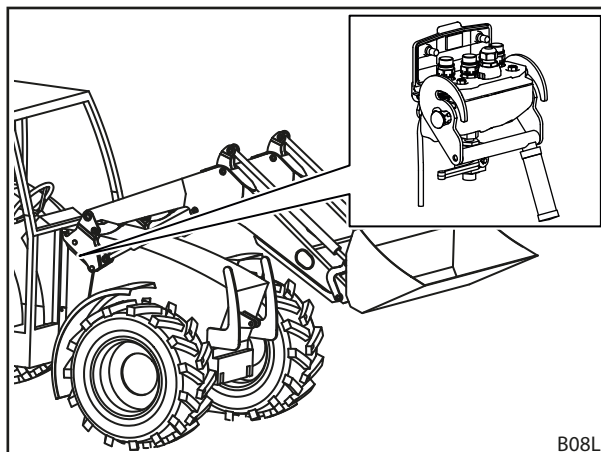

Att. 19 Hydro-Fix: pozīcija uz frontālā iekrāvēja

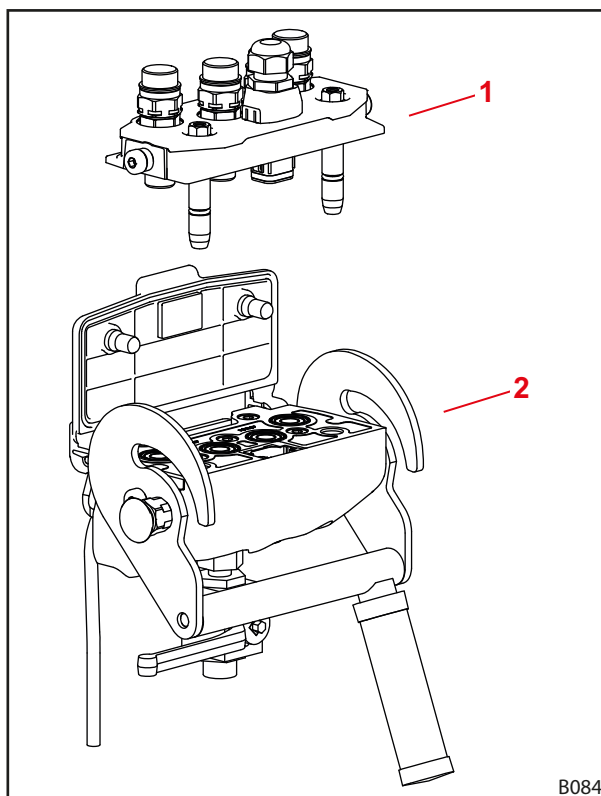

Att. 20 Hydro-Fix uzbūve

#### **Paskaidrojumi**

- 1 Hydro-Fix augšdaļa
- 2 Hydro-Fix apakšdaļa

### 3.8.3 Savienojumu bloks aprīkojuma fiksatoram

Opcionāli frontālais iekrāvējs var būt aprīkots ar aprīkojuma fiksatora savienojumu. Tas ļauj vienlaicīgi savienot visas aprīkojuma hidrauliskās šļūtenes ar savienojumiem pie nomainīgas rāmja.

Aprīkojuma fiksatora augšdaļa atrodas pie aprīkojuma hidrauliskajām šļūtenēm. Aprīkojuma fiksatora apakšdaļa atrodas pie frontālā iekrāvēja nomainīgas rāmja.

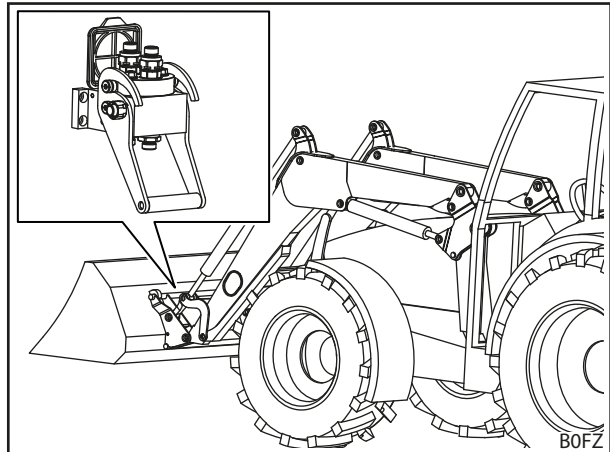

Att. 21 Aprīkojuma fiksators: pozīcija uz frontālā iekrāvēja

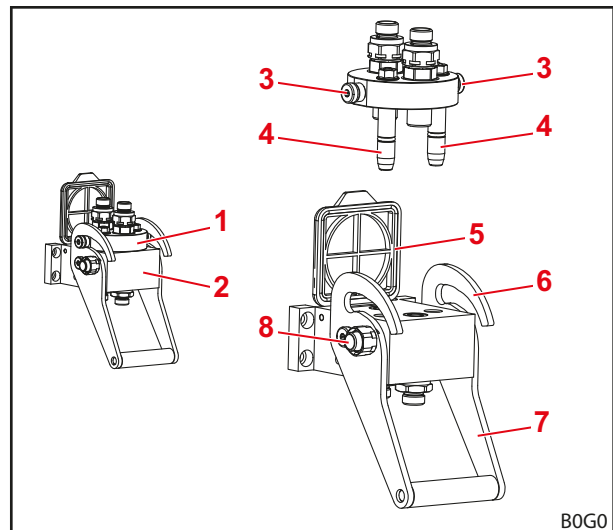

Att. 22 Aprīkojuma fiksatora uzbūve

#### Paskaidrojumi

- 1 Aprīkojuma fiksatora augšdaļa
- 2 Aprīkojuma fiksatora apakšdaļa
- 3 Tapa
- 4 Vadstieņi
- 5 Vāks
- 6 Vadīkla
- 7 Svira
- 8 Aizsargpoga

## 4 Funkcijas

### 4.1 Aprīkojuma fiksators

#### 4.1.1 Mehāniskais aprīkojuma fiksators

##### Euro un kombinētais nomainīgs rāmis

###### **BRĪDINĀJUMS**

###### **Savainošanās risks ar krītošu aprīkojumu!**

Ja aprīkojuma fiksators ir atvērts vai nepareizi nobloķēts, aprīkojums var nokrist. Turklāt apkārtņē esošās personas varētu gūt smagas traumas.

- ▶ Aprīkojuma fiksatoru darbiniet tikai tad, ja aprīkojums ir nolaists tuvu zemei vai virs drošas pamatnes.
- ▶ Vienmēr pārbaudiet aprīkojuma pareizu fiksāciju.

###### **UZMĒNĪBU**

###### **Saspiešanas risks ar atsperes spriegojumu!**

Pie aprīkojuma fiksatora roktura ir atsperes spriegojums, kas aizver fiksatoru, paceļot rokturi. Nepareiza izmantošana izraisa roku un pirkstu savainojumus.

- ▶ Rokturi vienmēr darbiniet ar vienu roku un satveriet pa vidu.

Mehāniskais aprīkojuma fiksators pie Euro, SMS un kombinētā nomaīņas rāmja tiek izmantots manuāli.

Aprīkojums ar saviem āķiem tiek iestiprināts nomaīņas rāmja augšējā šķērsī.

Apakša aprīkojums atrodas pie apakšējā šķērsa. Abas aprīkojuma cilpas ievirzās nomaīņas rāmja stiprinājuma vietās.

Fiksators, pateicoties atturim, tiek turēts atvērts. Paceļot rokturi, fiksators tiek aizvērts ar atspere, frontālā iekrāvēja tapām bīdoties cauri aprīkojuma cilpām.

Kad notiek grābšana, rokturis ar vadošo detaļu tiek pacelts pie statņa un fiksators automātiski aizveras.



Neceliet frontālo iekrāvēju augstāk nekā 1,5 m augstumā, kamēr neesat pārliecināts, vai aprīkojuma fiksators ir pareizi nofiksēts!

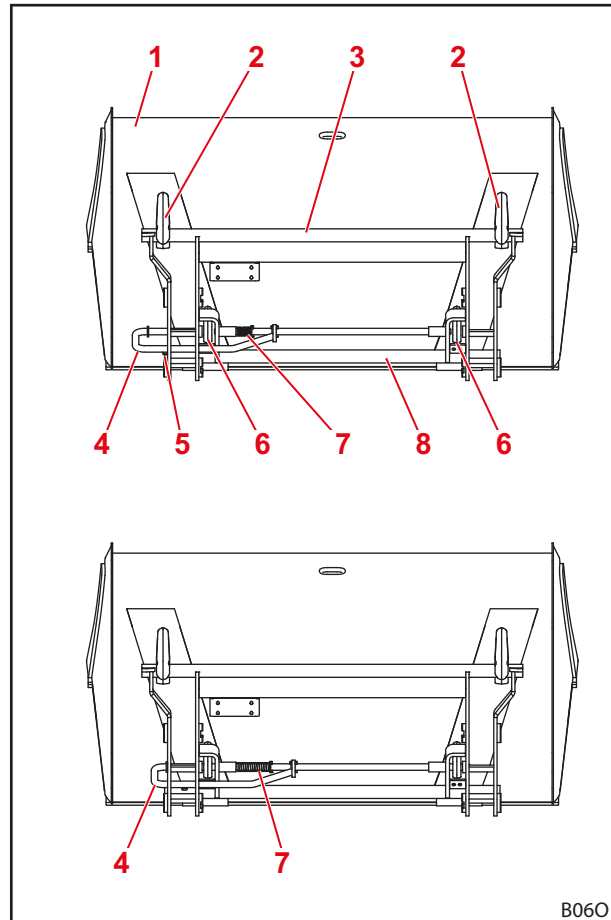

Att. 23 Atvērts (augšā) un aizvērts (apakšā) fiksators

#### Paskaidrojumi

- 1 Aprīkojums
- 2 Āķis
- 3 Augšējais šķērsis
- 4 Rokturis
- 5 Atturis
- 6 Cilpa
- 7 Atspere
- 8 Apakšējais šķērsis

### Skid-Steer nomaiņas rāmis

#### ⚠ BRĪDINĀJUMS

#### Savainošanās risks ar krītošu aprīkojumu!

Ja aprīkojuma fiksators ir atvērts vai nepareizi nobloķēts, aprīkojums var nokrist. Turklāt apkārtņē esošās personas varētu gūt smagas traumas.

- ▶ Aprīkojuma fiksatoru darbiniet tikai tad, ja aprīkojums ir nolaists tuvu zemei vai virs drošas pamatnes.
- ▶ Vienmēr pārbaudiet aprīkojuma pareizu fiksāciju.

#### ⚠ UZMANĪBU

#### Saspiešanas risks ar atsperes spriegojumu!

Pie aprīkojuma fiksatora roktura ir atsperes spriegojums, kas aizver fiksatoru, paceļot rokturi. Nepareiza izmantošana izraisa roku un pirkstu savainojumus.

- ▶ Rokturi vienmēr darbiniet ar vienu roku un satveriet pa vidu.

Mehāniskā aprīkojuma fiksācija pie Skid-Steer nomaiņas rāmja notiek manuāli.

Aprīkojuma piestiprināšanai stiprināšanas virsmu mala tiek iebīdīta aprīkojuma stiprinājumā. Tiklīdz aprīkojums piekļaujas nomaiņas rāmis, fiksators tiek aizvērts ar sviras palīdzību. Tad fiksācijas āķis iekabinās aprīkojuma cilpā.

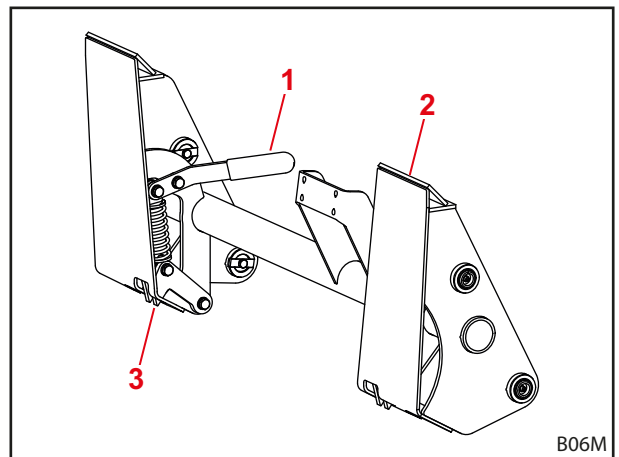

Att. 24 Mehāniskā aprīkojuma fiksators pie Skid-Steer nomaiņas rāmja

#### Paskaidrojumi

- 1 Svira
- 2 Stiprinājuma virsma
- 3 Fiksācijas āķis

### 4.1.2 Hidrauliskais aprīkojuma fiksators Hydro-Lock

#### ⚠ BRĪDINĀJUMS

#### Savainošanās risks ar krītošu aprīkojumu!

Nepareizas uzstādīšanas vai vadības rezultātā aprīkojums var nokrist. Tādējādi apkārtņē esošās personas varētu gūt smagas traumas.

- ▶ Hidraulisko aprīkojuma fiksatoru lieciet uzmontēt tikai specializētā servisā.
- ▶ Izmantojiet tikai STOLL paredzēto slēdzi.
- ▶ Pirms aprīkojuma fiksatora funkcijas lietošanas nolaidiet aprīkojumu tuvu zemei vai virs drošas pamatnes.

Frontālais iekrāvējs opcionāli var būt aprīkots ar hidraulisko aprīkojuma fiksatoru. Turklāt aprīkojums ar 2 no hidrauliskajiem cilindriem darbināmām tapām tiek nostiprināts pie nomaiņas rāmja.

## 4.2 Pamatfunkcijas

**⚠ BĪSTAMI**
**Risks dzīvībai no krītošas kravas ar frontālo iekrāvēju bez paralēlās vadības!**

Frontālajam iekrāvējam bez paralēlās vadības celšanas laikā aprīkojums tiecas uz aizmuguri. Tādējādi krava var nokrist uz vadītāja un to nāvējoši savainot.

- ▶ Pacelšanas laikā vērojiet kravu. Neceliet kravu, braucot atpakaļgaitā.
- ▶ Frontālajiem iekrāvējiem bez paralēlās vadības kompensējiet leņķa palielināšanos, paceļot aprīkojumu ar bēšanu.

**⚠ BRĪDINĀJUMS**
**Savainojumu risks vai bojājumi ar krītošām kravām vai frontālā iekrāvēja nolaišanās rezultātā!**

Garam un tālu uz priekšu izbērtam aprīkojumam mašīnas smaguma centrs var mainīties un automātiski var atvērties frontālā iekrāvēja redukcijas vārsts. Tādējādi frontālais iekrāvējs nekontrolēti izber vai nolaižas un tas var izraisīt smagas traumas un bojājumus.

- ▶ Ievērojiet frontālā iekrāvēja maksimālo slodzi (skatīt 11 *Tehniskie dati*).
- ▶ Vienmēr izmantojiet pietiekamu pretsvaru traktora aizmugurē (skatīt 5.3.2 *Balastēšana*).
- ▶ Iekraušanas darbu laikā lieciet personām atstāt darba zonu (skatīt 2.8 *Bīstamās zonas*).

Frontālajam iekrāvējam ir 4 pamatfunkcijas, kuras ir nepieciešamas statņa un aprīkojuma kustināšanai.

**Pacelšana**

2 pacelšanas cilindri tiek izbīdīti un tādējādi paceļ statni un aprīkojumu.

Bez paralēlās vadības leņķis starp statni un aprīkojumu paliek tāds pats, tādējādi aprīkojums maina savu regulējumu.

Ar paralēlo vadību leņķis starp statni un aprīkojumu mainās, tādējādi aprīkojums saglabā savu sākotnējo regulējumu.



Par aprīkojuma kustināšanu skatīt 4.5 *Paralēlā vadība (FZ, FZ-L)*.

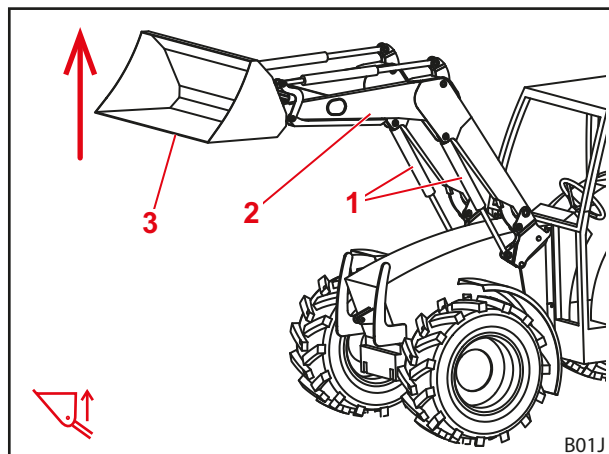

Att. 25 Celšanas funkcija

**Paskaidrojumi**

- 1 Pacelšanas cilindrs kreisajā pusē un labajā pusē
- 2 Statnis
- 3 Aprīkojums

### Nolaišana

2 pacelšanas cilindri tiek iebīdīti un tādējādi nolaiž statni un aprīkojumu.

Bez paralēlās vadības leņķis starp statni un aprīkojumu paliek tāds pats, tādējādi aprīkojums maina savu regulējumu.

Ar paralēlo vadību leņķis starp statni un aprīkojumu mainās, tādējādi aprīkojums saglabā savu sākotnējo regulējumu.



Par aprīkojuma kustināšanu skatīt 4.5 *Paralēlā vadība (FZ, FZ-L)*.

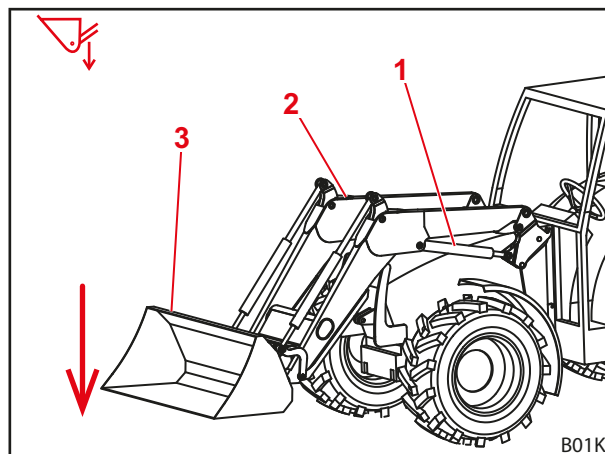

Att. 26 Nolaišanas funkcija

### Paskaidrojumi

- 1 Pacelšanas cilindrs pa kreisi
- 2 Statnis
- 3 Aprīkojums

### Grābšana

2 aprīkojuma cilindri tiek iebīdīti un tādējādi pagriež aprīkojumu uz augšu. Aprīkojums smeļ.

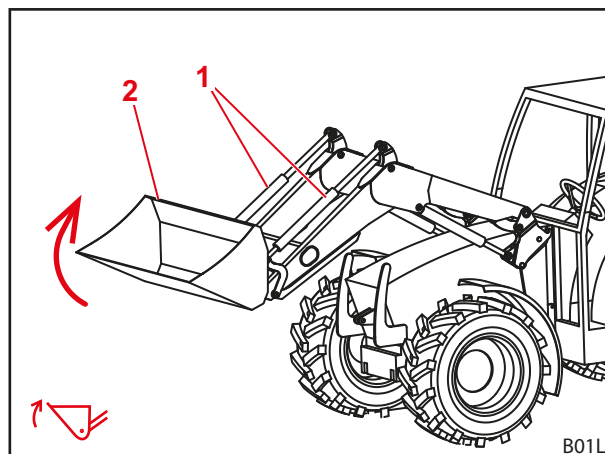

Att. 27 Grābšanas funkcija

### Paskaidrojumi

- 1 Aprīkojuma cilindrs kreisajā pusē un labajā pusē
- 2 Aprīkojums

### Bēršana

2 aprīkojuma cilindri tiek izbīdīti un tādējādi pagriež aprīkojumu uz leju. Krava tiek izbēta.

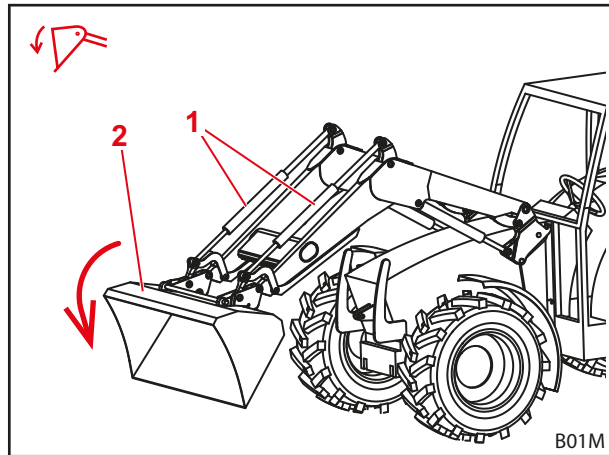

Att. 28 Bēršanas funkcija

### Paskaidrojumi

- 1 Aprīkojuma cilindrs kreisajā pusē un labajā pusē
- 2 Aprīkojums

## 4.3 Peldošais režīms

### ⚠ BRĪDINĀJUMS

#### Iespējams savainošanās risks negaidītu frontālā iekrāvēja kustību dēļ!

Ja frontālais iekrāvējs nav pilnībā nolaists, peldošajā režīmā hidrauliskajos cilindros var veidoties vakuums. Tas vēlāk izraisa nekontrolētu frontālā iekrāvēja nolaišanos. Tādējādi personas var gūt smagas traumas vai tikt iespiestas.

- ▶ Izmantojiet peldošo režīmu tikai tad, ja frontālais iekrāvējs ir pilnībā nolaists.
- ▶ Neizmantojiet peldošo režīmu ar aprīkojumu, kas prasa personu klātbūtni.
- ▶ Izmantojiet peldošo režīmu tikai tad, ja bīstamajā zonā neatrodas personas.
- ▶ Negrābiet peldošajā režīmā.

### ⚠ BRĪDINĀJUMS

#### Iespējams savainošanās risks ar negaidītām frontālā iekrāvēja kustībām!

Nejauši aktivizējot peldošo režīmu, frontālais iekrāvējs var negaidīti un nekontrolēti kustēties. Tādējādi personas var gūt smagas traumas vai tikt iespiestas.

- ▶ Peldošais režīms no nolaižas režīma ir jānorobežo ar skaidri jūtamam pretestību vai citādu barjeru. Ja tas tā nav, sazinieties ar specializētu servisu, lai deaktivizētu peldošo režīmu. Frontālo iekrāvēju atkal drīkst izmantot tikai ar deaktivizētu peldošo režīmu.

### ⚠ BRĪDINĀJUMS

#### Iespējams savainošanās risks negaidītu frontālā iekrāvēja kustību dēļ!

Frontālajiem iekrāvējiem FZ-L ātrās iztukšošanas laikā frontālais iekrāvējs var "nokarāties", ja pirms tam ir grābts ar ieslēgtu peldošo režīmu. Tādējādi personas var gūt smagas traumas vai tikt iespiestas.

- ▶ Neizmantojiet peldošo režīmu ar aprīkojumu, kas prasa personu klātbūtni.
- ▶ Izmantojiet peldošo režīmu tikai tad, ja bīstamajā zonā neatrodas personas.
- ▶ Negrābiet peldošajā režīmā.



### ⚠ BRĪDINĀJUMS

#### ļespējams savainošanās risks, apgāzoties aprīkojumam!

Frontālajam iekrāvējam FS *grābšanas* un *bēršanas* funkciju laikā aprīkojumam nedrīkst aktivizēt peldošo režīmu. Tādējādi aprīkojums varētu nejauši apgāzties. Tā rezultātā var rasties smagi negadījumi.

- ▶ Peldošā režīma aktivizēšana frontālajam iekrāvējam FS ir jāizslēdz montāžas laikā. Ja nav šāds gadījums, uzreiz pārtrauciet darbu ar frontālo iekrāvēju un sazinieties ar specializētu servisu, lai deaktivizētu *grābšanas* un *bēršanas* funkciju peldošo režīmu. Frontālo iekrāvēju atkal drīkst izmantot tikai ar deaktivizētu *grābšanas* un *bēršanas* funkciju peldošo režīmu.

Peldošā režīma uzdevums ir labāk pielāgoties zemei, jo šajā gadījumā aprīkojums seko pamatnes kontūrai un "peld" virs tās.

#### 4.3.1 Peldošais režīms statnim

Statņa peldošajam režīmam hidrauliskais cilindrs tiek atbrīvots no spiediena, tādāt atvērts uz tvertnes pusi. Frontālais iekrāvējs savas pašmasas ietekmē atbalstās uz zemes.

*Statņa peldošā režīma aktivizēšana:*

- (1) Pilnībā nolaidiet frontālo iekrāvēju.
  - (2) Vadības sviru virziet pilnībā uz priekšu, līdz tā nofiksējas (skatīt 6.1 *Vadības elementi*).
- ✓ Peldošais režīms ir aktivizēts.

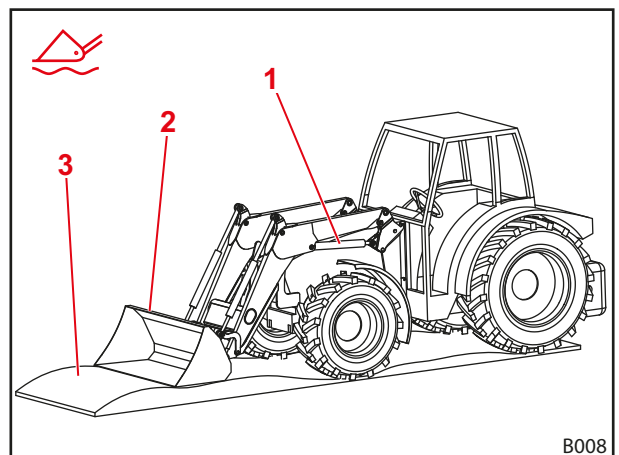

Att. 29 Frontālais iekrāvējs peldošajā režīmā

#### **Paskaidrojumi**

- 1 Hidrauliskais cilindrs
- 2 Aprīkojums
- 3 Zeme

#### 4.3.2 Peldošais režīms aprīkojumam

Aprīkojuma peldošajam režīmam frontālajam iekrāvējam ir jābūt aprīkotam ar Hydac vārstiem, kā arī paralēlo vadību un tam ir jābūt STOLL Pro Control kā vadības elementam.

Aprīkojuma peldošais režīms iepriekš ir jāiestata montāžas STOLL Pro Control laikā.

*Aprīkojuma peldošā režīma aktivizēšana:*

- (1) Frontālo iekrāvēju nolaidiet tuvu zemei.
  - (2) Vadības sviru virziet pa labi un nospiediet taustiņu T2 (zaļš) (skatīt 6.1.4 *STOLL Pro Control*).
- ✓ Peldošais režīms ir aktivizēts.

#### 4.4 Aprīkojuma pozīcijas indikators

Aprīkojuma pozīcijas indikators atrodas pie kreisās puses aprīkojuma cilindra. Tas ļauj nolasīt aprīkojuma horizontālo pozīciju, esot vadītāja sēdekļī.

Stienis ir nostiprināts pie apakšējās iestatīšanas skrūves un iet cauri caurulei, kura ir nostiprināta ar turētāju pie augšējās iestatīšanas skrūves. Bēršanas vai grābšanas laikā stienis caurulē kustas. Aprīkojumam esot horizontālā pozīcijā, stienis un caurule savienojas.

*Indikatora iestatīšana:*

- (1) Novietojiet aprīkojumu horizontāli.
- (2) Nolaidiet frontālo iekrāvēju līdz zemei.
- (3) Izslēdziet traktoru.
  - Aktivizējiet stāvbremzi.
  - Noslāpējiet dzinēju.
- (4) Atskrūvējiet bloķēšanas skrūvi.
- (5) Cauruli turētājā pārbīdīet, līdz caurules un stienja augšējie gali būtu kopā.
- (6) Nostipriniet bloķēšanas skrūvi.
  - ✓ Indikators ir iestatīts.

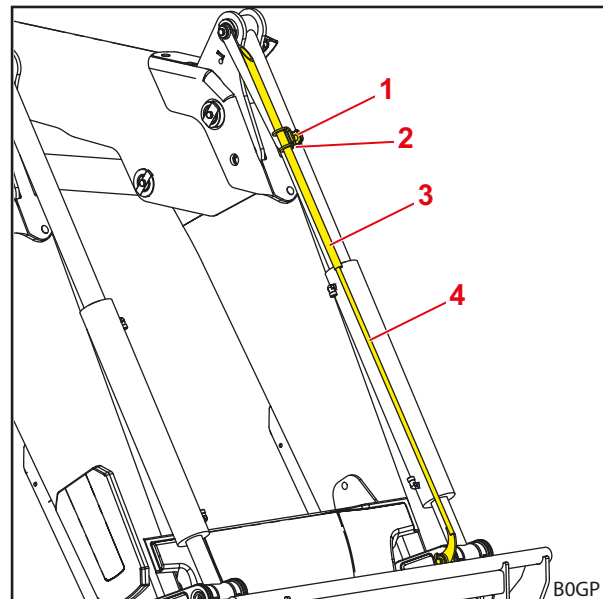

Att. 30 Aprīkojuma pozīcijas indikators

#### **Paskaidrojumi**

- 1 Bloķēšanas skrūve
- 2 Turētājs
- 3 Caurule
- 4 Stienis

#### 4.5 Paralēlā vadība (FZ, FZ-L)

Ar paralēlo vadību vadošie svirmehānismi nodrošina nemainīgu aprīkojuma regulējumu/ slīpumu.

Funkcija īpaši noderīga ir palešu iekraušanas un ķīpu sakraušanas laikā.



Funkcija ir iespējama tikai ar horizontālu vai piegrābtu aprīkojumu.

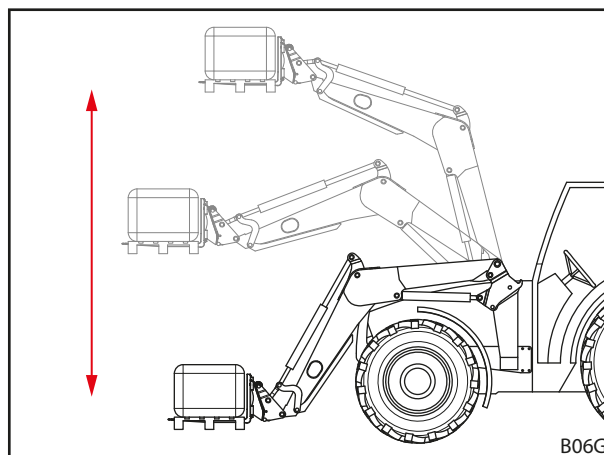

Att. 31 Paralēlā vadība

## 4.6 Ātrā iztukšošana (FZ-L)

### UZMANĪBU

#### **Negadījumu risks, nepareizi izmantojot ātro iztukšošanu!**

Ātrās iztukšošanas izmantošana aprīkojumam ar hidrauliskajām funkcijām var izraisīt bojājumus hidrauliskajās šļūtenēs. Tādējādi rodas paaugstināts negadījumu risks.

- ▶ Ātro iztukšošanu izmantojiet tikai aprīkojumam bez hidrauliskajām funkcijām.

#### **Ātrā iztukšošana (FZ-L)**

Papildu vārsts pie aprīkojuma cilindra ar ātro iztukšošanu nodrošina tūlītēju kravas izbēršanu.

Ar vārstu tiek izveidots savienojums starp aprīkojuma grābšanas pusi un bēšanas pusi. Izbēršanas process sākas ar pogas nospiešanu un tiek paātrināts ar aprīkojuma pašmasu un kravu.



Nospiežot pogu, aprīkojums bez hidrauliskās vadības uzreiz izber.

- Skatīt 6.1 *Vadības elementi* ātrās iztukšošanas vadībai.

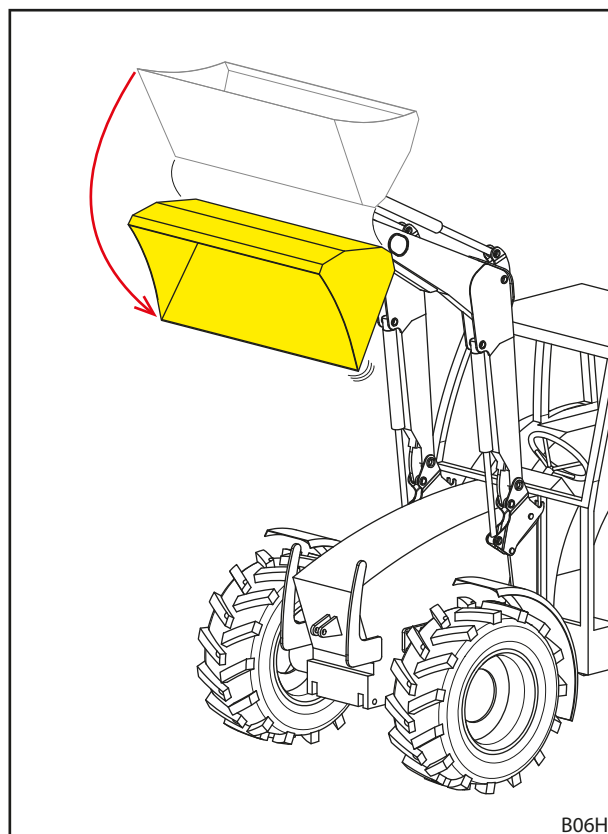

Att. 32 Ātrā iztukšošana

## 4.7 Return-To-Level (FZ-L)

### ⚠ BRĪDINĀJUMS

#### Iespējams savainojums risks negaidītas nolaišanās dēļ!

RTL taustiņa nospiešana izbēršanas laikā izraisa frontālā iekrāvēja nolaišanos. Turklāt izbēršanas laikā ar nepietiekamu eļļas pieprasījumu aprīkojuma cilindrā var izveidoties vakuums, kas arī izraisa frontālā iekrāvēja nolaišanos. Tādējādi apkārtņē esošās personas varētu gūt traumas.

- ▶ Nospiediet RTL taustiņu tikai, nolaižot frontālo iekrāvēju.
- ▶ Pēc iespējas nesamaziniet eļļas padevi.
- ▶ Ja nepieciešams, palieliniet tukšgaitas apgriezumu skaitu.

Return-To-Level sensors atrodas uz indikatora pie kreisās puses aprīkojuma cilindra. Tas ļauj ar pogas nospiešanu automātiski nolaist frontālo iekrāvēju iepriekš noregulētajā izejas pozīcijā. Tādējādi lielākoties tiek vienkāršoti kraušanas darbi ar kustības norisēm, kuras bieži atkārtojas.

Arī papildu vārsts pie aprīkojuma cilindra nodrošina izplūstošās hidraulikas eļļas virziena maiņu nolaišanas laikā. Sensors kontrolē aprīkojuma pozīciju un dod signālu vārsta aizvēršanai, tiklīdz aprīkojums ir sasniedzis iepriekš iestatīto pozīciju.

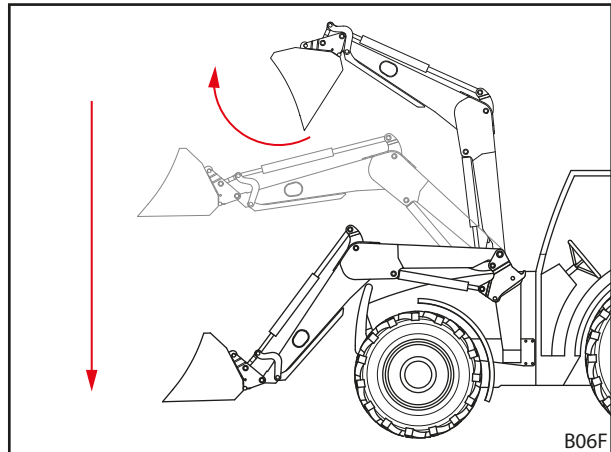

Att. 33 Return-To-Level funkcija

*Return-To-Level pozīcijas iestatīšana:*

- (1) Novietojiet aprīkojumu horizontāli.
  - (2) Nolaidiet frontālo iekrāvēju līdz zemei.
  - (3) Izslēdziet traktoru.
    - Aktivizējiet stāvbremzi.
    - Noslāpējiet dzinēju.
  - (4) Atskrūvējiet bloķēšanas skrūvi.
  - (5) Cauruli iebīdīet turētājā, līdz starp stienā augšējo galu un sensora augšējo malu ir apmēram 10 mm attālums.
  - (6) Nostipriniet bloķēšanas skrūvi.
  - (7) Ieslēdziet traktoru.
  - (8) Paceliet un izberiet frontālo iekrāvēju.
  - (9) Lēnām nolaidiet frontālo iekrāvēju, nospiežot RTL taustiņu (skatīt 6.1 Vadības elementī).
  - (10) Kontrolējiet aprīkojuma pozīciju.
    - Ja nepieciešams, cauruli pabīdīet uz augšu vai leju.
- ✓ Return-To-Level pozīcija ir iestatīta.

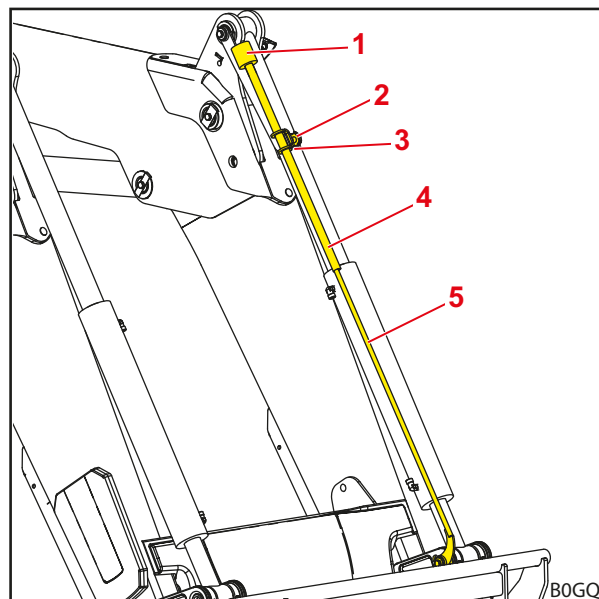

Att. 34 Return-To-Level sensors uz indikatora

**Paskaidrojumi**

- |   |                   |
|---|-------------------|
| 1 | Sensors           |
| 2 | Bloķēšanas skrūve |
| 3 | Turētājs          |
| 4 | Caurule           |
| 5 | Stienis           |

## 4.8 Nolaišanās bloķētājs

### **⚠ BRĪDINĀJUMS**

**Savainošanās un negadījuma risks, sagāzoties aprīkojumam!**

Nolaišanās bloķētājs novērš tikai frontālā iekrāvēja nolaišanos, tomēr nenovērš nejaušu aprīkojuma izbēršanu. Personas, kuru atrašanās kravas tuvumā ir nepieciešama, var tikt savainotas ar krītošu kravu.

- ▶ Nekustiniet frontālo iekrāvēju, kamēr tiešajā bīstamajā zonā atrodas personas.
- ▶ Sāciet pacelšanu tikai tad, kad visas personas ir atstājušas tiešo bīstamo zonu.

Nolaišanās bloķētājs atbilstoši EN 12525/A1 novērš pēkšņu frontālā iekrāvēja nolaišanos. Tas tiek izmantots darbu ar paceltu frontālo iekrāvēju laikā, kuriem ir nepieciešama citu personu atrašanās mašīnas darba zonā.

Nolaišanās bloķētājs nav piemērots izmantošanai ar darba groziem, ar kuriem tiek transportēti cilvēki.

Nolaišanās bloķētāja darba stāvoklis tiek parādīts ar spuldzīti slēdžu kārbā. Ja spuldzīte mirdz, nolaišanās bloķētājs ir aktivizēts. Ja spuldzīte nemirdz, nolaišanās bloķētājs ir deaktivizēts. Šādos gadījumos neuzturieties frontālā iekrāvēja darba zonā (skatīt 2.8 Bīstamās zonas). Ar aktivizētu nolaišanās bloķētāju ir iespējama *ceļšanas funkcija* un *bloķēta nolaišanas funkcija*.

## 4.9 Papildfunkcijas

### 4.9.1 Papildu hidrauliskie izvadi

#### BRĪDINĀJUMS

##### Savainošanās risks ar negaidītām frontālā iekrāvēja vai aprīkojuma kustībām!

Elektrisko traucējumu dēļ vadības elementi īslaicīgi vai ilgstoši var būt bez darbības. Tādējādi var gadīties, ka izvēlētajās aprīkojuma funkcijas vietā (skatīt 3. *hidrauliskais izvads* un 4. *hidrauliskais izvads*) tiek izraisīta nevēlama funkcija. Nevēlamas funkcijas iedarbe var radīt negaidītas frontālā iekrāvēja vai aprīkojuma kustības un izraisīt smagus savainojumus.

- ▶ Pirms lietošanas pārbaudiet visas frontālā iekrāvēja funkcijas bez kravas.
- ▶ Traucējumu gadījumā uzreiz pārtrauciet darbu ar frontālo iekrāvēju un sazinieties ar specializētu servisu.

Aprīkojuma hidraulisko funkciju vajadzībām ir jābūt uzstādītiem papildu hidrauliskajiem izvadiem. Atbilstošie hidrauliskie savienojumi atrodas nomaiņas rāmī un ir pieejami kā spraudsavienojumi, skrūvsavienojumi vai vairākkārtēji savienojumi.

#### 3. hidrauliskais izvads

Ar 3. hidrauliskā izvada pārslēgšanas vārstu var padarīt iespējamās hidrauliskās aprīkojuma funkcijas, piemēram, augšējā satvērēja darbināšanu.

- Par 3. hidrauliskā izvada vadību skatīt 6.1.6 *Slēdzis/pārslēdzējs*.
- Par hidraulisko savienojumu lietošanu skatīt 6.3 *Hidraulisko savienojumu lietošana*.

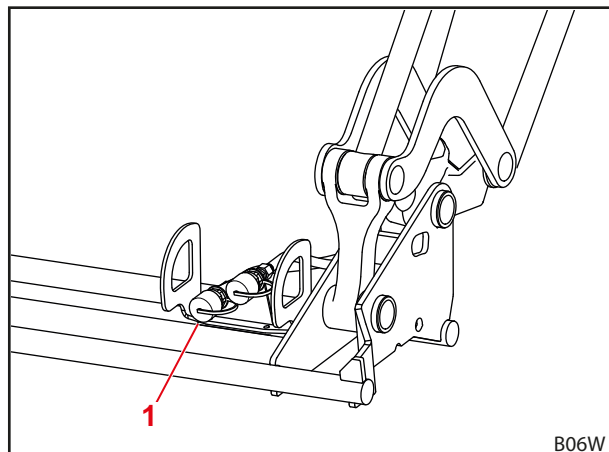

Att. 35 Papildu 3. hidrauliskais izvads

#### Paskaidrojumi

- 1 Skrūvsavienojumi vai spraudsavienojumi 3. hidrauliskajam izvadam

#### 4. hidrauliskais izvads

Ar 4. hidrauliskā izvada pārslēgšanas vārstu var padarīt iespējamās papildu hidrauliskās aprīkojuma funkcijas.

- Par 4. hidrauliskā izvada vadību skatīt 6.1.6 *Slēdzis/pārslēdzējs*.
- Par hidraulisko savienojumu lietošanu skatīt 6.3 *Hidraulisko savienojumu lietošana*.

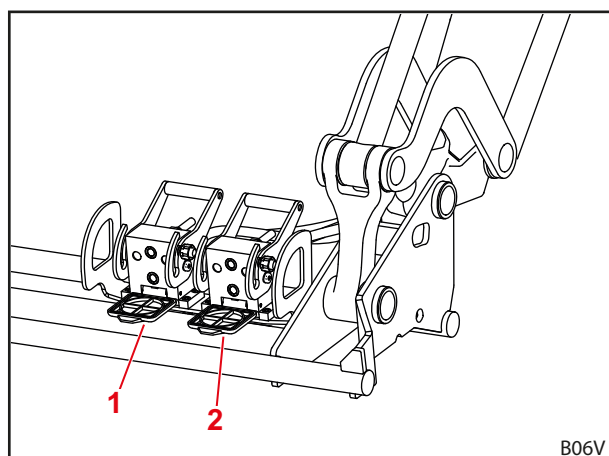

Att. 36 Papildu 4. hidrauliskais izvads

#### Paskaidrojumi

- 1 Savienojumu bloks 4. hidrauliskajam izvadam
- 2 Savienojumu bloks 3. hidrauliskajam izvadam

**REAL<sup>3</sup>**

Ja frontālais iekrāvējs ir aprīkots ar REAL<sup>3</sup>, to nevar aprīkot ar 3. un/vai 4. hidraulisko izvadu.

Ar REAL<sup>3</sup> vārstu REAL<sup>3</sup> hidrauliskajam izvadam var padarīt iespējamās hidrauliskās aprīkojuma funkcijas, piemēram, augšējā satvērēja darbināšanu, kā arī hidrauliskās aprīkojuma papildfunkcijas. Turklāt funkcijas var izpildīt sinhroni, jo REAL<sup>3</sup> kontūra apgāde notiek tieši no traktora hidrauliskā sūkņa.

- Par REAL<sup>3</sup> vadību skatīt 6.1.6 *Slēdzis/pārslēdzējs* un 6.1.7 *REAL<sup>3</sup> vārsts*.
- Par hidraulisko savienojumu lietošanu skatīt 6.3 *Hidraulisko savienojumu lietošana*.

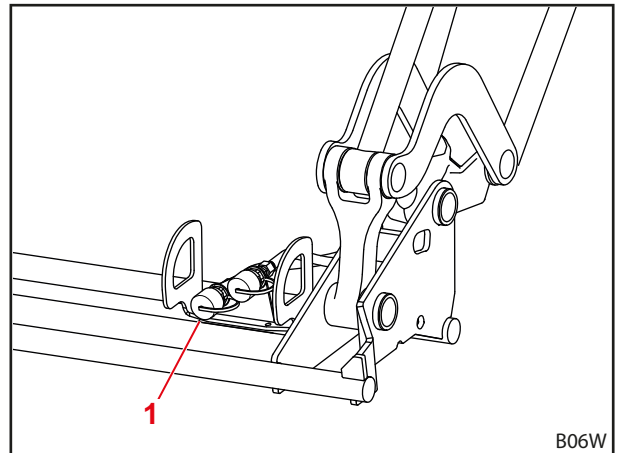
Att. 37 REAL<sup>3</sup>**Paskaidrojumi**

- 1 Skrūvsavienojums vai spraudsavienojums REAL<sup>3</sup>



Iezīmējiet hidrauliskos savienojumus frontālajam iekrāvējam un aprīkojumam, lai izvairītos no sajaukšanas.



Bojātus vai pazaudētus marķējumus (piemēram, krāsainos vāciņus) nekavējoties nomainiet.

**4.9.2 Comfort-Drive**

**BRĪDINĀJUMS**
**Iespējams saspiešanas risks!**

Ieslēdzot Comfort-Drive, frontālais iekrāvējs nolaižas.

- ▶ Pirms Comfort-Drive ieslēgšanas pilnībā nolaidiet frontālo iekrāvēju uz zemes.

**NORĀDE**
**Iespējami bojājumi pārslodzes ietekmē!**

Ar ieslēgtu Comfort-Drive frontālais iekrāvējs smagu kraušanas darbu laikā (piemēram, zemes darbi) un, strādājot ar palešu dakšām, var pārslogot un tādējādi sabojāt.

- ▶ Pirms smagiem kraušanas darbiem un darbiem ar palešu dakšām atslēdziet Comfort-Drive.

Comfort-Drive funkcija ļauj transportēšanas laikā un, braucot pa ceļiem, mierīgi un komfortabli braukt ar uzmontētu frontālo iekrāvēju. Šķērssiņā ir integrēts virzuļu akumulators, kas samazina triecienu slodzi, ko rada braukšana pa nelīdzenu pamatni.



Pēc pacelšanas atkal mazliet nolaidiet frontālo iekrāvēju, lai saglabātu optimālu Comfort-Drive darbību.

**Pneimohidraulisks Comfort-Drive**
**⚠ UZMANĪBU**
**Iespējams saspiešanas risks!**

Tā kā pie noslēgkrāna ir maz vietas, pagriežot noslēgkrānu, var tikt saspiešanas rokas un pirksti.

- ▶ Noslēgkrānu vienmēr grieziet uzmanīgi.

Pneimohidrauliskais Comfort-Drive tiek darbināts manuāli. Šim nolūkam noslēgkrāns atrodas kreisajā pusē frontālā iekrāvēja šķērssijā aiz vāka.

- Lai aktivizētu noslēgkrānu, noņemiet vāku un pēc tam uzspaudiet atpakaļ.

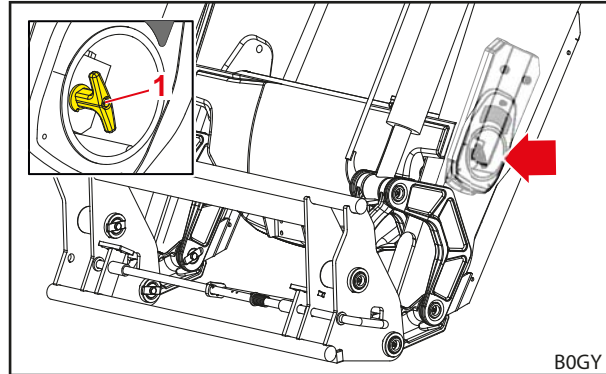

Att. 38 Manuāls Comfort Drive

**Paskaidrojumi**

- 1 Noslēgkrāns pie vārsta

Sviras pozīcija	Funkcija
A	Comfort-Drive ieslēgts
B	Comfort-Drive izslēgts

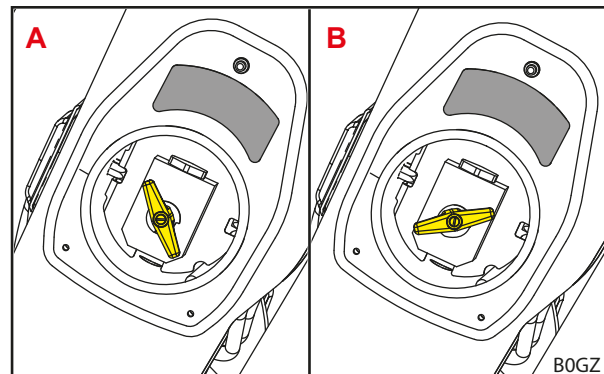

Att. 39 Comfort-Drive sviras pozīcijas

**Elektrohidraulisks Comfort-Drive**
**⚠ BRĪDINĀJUMS**
**Iespējams saspiešanas risks!**

Comfort-Drive tiek aktivizēts arī, ieslēdzot aizdedzi vai savienojot elektropieslēgumu. Turklāt frontālais iekrāvējs var nedaudz nolaisties un tādējādi savainot personas.

- ▶ Pirms aizdedzes ieslēgšanas vai frontālā iekrāvēja elektropieslēguma savienošanas pilnībā nolaidiet frontālo iekrāvēju.

**⚠ BRĪDINĀJUMS**
**Savainošanās risks un negadījumu risks, nolaižoties frontālajam iekrāvējam!**

Nejauša Comfort Drive slēdža nospiešana brauciena laikā var izraisīt frontālā iekrāvēja nolaišanos un ar pārāk mazu celšanas augstumu (mazāku par 1 m) izraisīt frontālā iekrāvēja atduršanos pret pamatni. Tādējādi var rasties negadījumi un personas var gūt smagas traumas.

- ▶ Ievērojiet, lai brauciena laikā frontālais iekrāvējs būtu pietiekami (vismaz 1 m) pacelts.



Elektrohidrauliskais Comfort-Drive tiek aktivizēts ar slēdži vadītāja kabīnē.

Indikācijas gaisma	Apraksts
IESL.	Comfort-Drive ieslēgts
IZSL.	Comfort-Drive izslēgts

**i** Elektrohidrauliskā Comfort-Drive vadība ir iespējama arī ar STOLL Pro Control (skatīt 6.1.4 STOLL Pro Control).

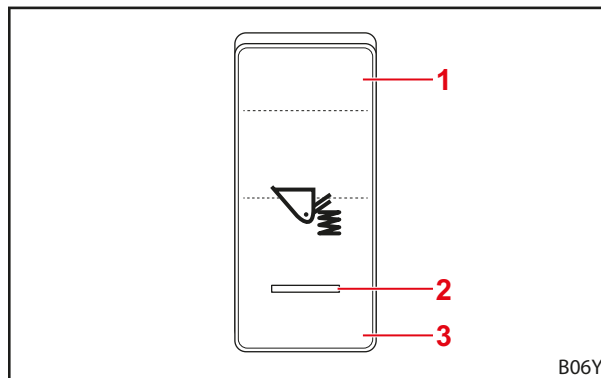

Att. 40 Ar slēdžiem darbināms Comfort Drive

**Paskaidrojumi**

- 1 Slēdža pozīcija IESL.
- 2 Indikācijas gaisma
- 3 Slēdža pozīcija IZSL.

**4.9.3 Nolaišanas drosele**

**⚠ UZMANĪBU**

**Iespējams savienošanās risks un bojājumi pārslodzes dēļ!**

Frontālais iekrāvējs var nolaisties nevienmērīgi un sašķobīties, ja abas nolaišanas droseles nav iestatītas vienādi, un tādējādi savainot personas.

- ▶ Abām nolaišanas droselēm iestatiet vienādas vērtības.

Ar nolaišanas droseles palīdzību var iestatīt frontālā iekrāvēja nolaišanas ātrumu. Abās statņa pusēs atrodas pa vienai nolaišanas droselei. Nolaišanas droseles iestatīšana attiecīgi notiek ar grozāmā rata palīdzību. Uz grozāmā rata ir cipari, lai nodrošinātu precīzāku iestatīšanu.

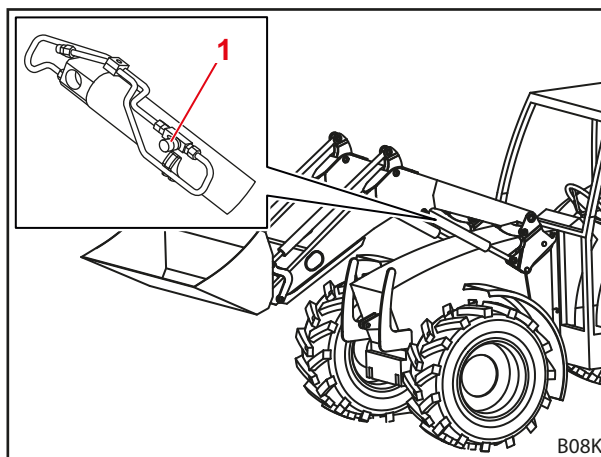

Att. 41 Nolaišanas drosele

**Paskaidrojumi**

- 1 Grozāmais rats

#### 4.9.4 Noslēgkrāni pie aprīkojuma cilindriem

##### NORĀDE

##### Iespējami bojājumi pārslodzes ietekmē!

Frontālais iekrāvējs var bērt un grābt nevienmērīgi, ja abi noslēgkrāni nav iestatīti vienādi un tādējādi var tikt bojāti.

- ▶ Abus noslēgkrānus novietojiet vienādā stāvoklī (abi atvērti vai abi aizvērti).

Izmantojot noslēgkrānus pie frontālā iekrāvēja aprīkojuma cilindriem var bloķēt aprīkojuma cilindrus un tādējādi novērst nevēlamas nomaīņas rāmja kustības.

Frontālā iekrāvēja abās pusēs atrodas pa vienam noslēgkrānam pie aprīkojuma cilindra. Noslēgkrānus lieto manuāli.

Sviras pozīcija	Funkcija
vertikāli	Atvērts aprīkojuma cilindrs
horizontāli	Aizvērts aprīkojuma cilindrs

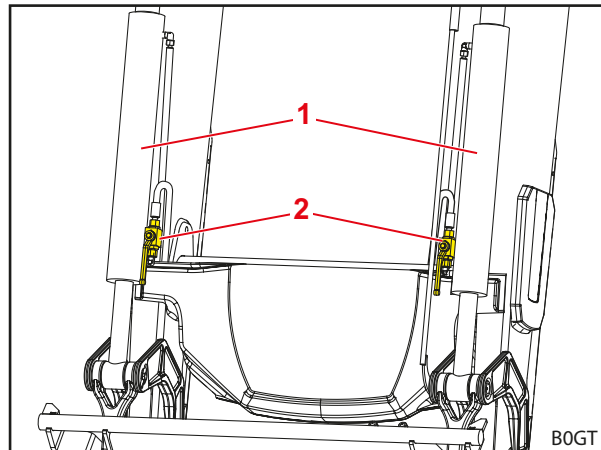

Att. 42 Noslēgkrāni pie aprīkojuma cilindriem

##### Paskaidrojumi

- 1 Aprīkojums-cilindrs
- 2 Noslēgkrāni

#### 4.9.5 Kameras sistēma

##### NORĀDE

##### Sūkšanas spēka zuduma radīti bojājumi!

Piesūceknis dabiska zemspiediena zuduma dēļ var zaudēt sūkšanas spēku un nokrist. Tādējādi var tikt bojāta kameras sistēma.

- ▶ Piesūcekni regulāri atbrīvojiet un atkal fiksējiet.

##### NORĀDE

##### Piedegšanas radīti bojājumi!

Piesūceknis pārāk ilga kontakta rezultātā ar stiklu var piedegt pie stikla un to bojāt.

- ▶ Piesūcekni regulāri atbrīvojiet un atkal fiksējiet.

Kameras sistēma sastāv no viena monitora, vienas kameras un atbilstošiem kabeļu komplektiem.

Tā ļauj ar frontālo iekrāvēju un uzmontēto aprīkojumu strādāt precīzi.

- Ievērojiet piegādāto kameras sistēmas dokumentāciju.

#### 4.9.6 Lukturi (FZ, FZ-L)

Pa vienam lukturim atrodas ārpusē pie paralēlās vadības leņķa trīsstūra. Lukturi ļauj optimāli izgaismot aprīkojumu un kraujamo materiālu. Tas galvenokārt vienkāršo kraušanas procesus.



Lukturus aizliegts lietot ceļu satiksmē.

- Skatīt 6.1.6 Slēdzis/pārslēdzējs par lukturu lietošanu.

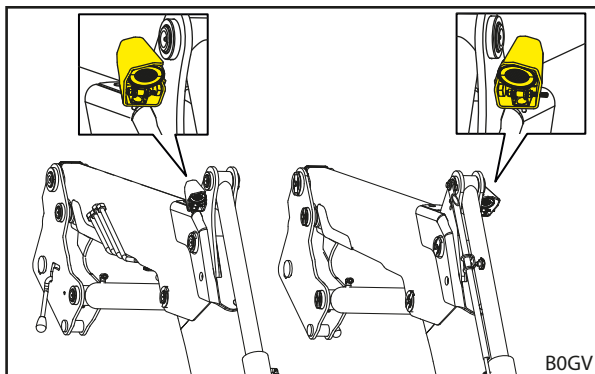

Att. 43 Lukturi

*Lukturu horizontāla iestatīšana:*

- (1) Mazliet atskrūvējiet uzgriezni luktura apakšpusē.
  - (2) Pagrieziet lukturi turētājā vajadzīgajā pozīcijā.
  - (3) Pievelciet atpakaļ uzgriezni.
- ✓ Lukturis ir horizontāli iestatīts.

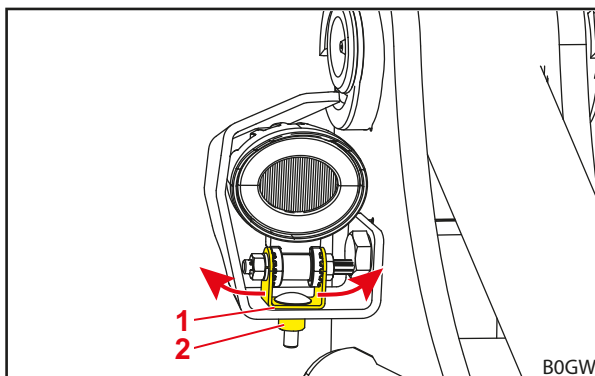

Att. 44 Lukturu horizontāla iestatīšana

**Paskaidrojumi**

- 1 Turētājs
- 2 Uzgrieznis

*Lukturu vertikāla iestatīšana:*

✂ Uzgriežņu atslēga, izmērs 10 mm

- (1) Ar uzgriežņu atslēgu mazliet atskrūvējiet uzgriezni luktura iekšpusē.
  - (2) Pagrieziet lukturi vajadzīgajā pozīcijā.
  - (3) Ar uzgriežņu atslēgu pievelciet atpakaļ uzgriezni.
- ✓ Lukturis ir vertikāli iestatīts.

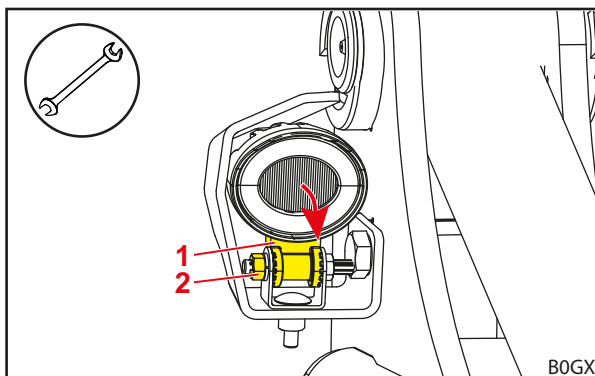

Att. 45 Lukturu vertikāla iestatīšana

**Paskaidrojumi**

- 1 Lukturi
- 2 Uzgrieznis

## 5 Lietošanas sākšana

### 5.1 Pirmā lietošanas reize

Pirmreizējo lietošanu sāk specializēts serviss. Tas veic arī frontālā iekrāvēja montāžu, kā arī funkciju kontroli.

- Lieciet specializētajam servisam apmācīt un, ja nepieciešams, noskaidrojiet neskaidros jautājumus.
- Pirms pirmās lietošanas izlasiet lietošanas instrukciju.
- Pēc pirmajām 5 darba stundām specializētajam servisam jāpievelk visas montāžas skrūves.
- Pārbaudiet visas frontālā iekrāvēja funkcijas bez kravas.
- Pārbaudiet frontālā iekrāvēja pienācīgu darbību visos darba režīmos.

### 5.2 Kontrole katreiz pirms lietošanas sākšanas

- Katreiz pirms lietošanas sākšanas veiciet pārbaudi atbilstoši visiem kontrolsaraksta punktiem.
- Ja ir konstatēti trūkumi, novērsiet tos drošā pozīcijā un apkārtņē.
- Frontālo iekrāvēju izmantojiet tikai tad, ja ir nodrošināta noteikumiem atbilstoša un droša vadība.

	Kontrole	skatīt arī	izpildīts
<b>Pirms frontālā iekrāvēja montāžas</b>			
	Vai pie traktora un frontālā iekrāvēja ir visas drošības uzlīmes un vai tās ir kārtībā?	Nod. 2.10 <i>Drošības uzlīmes</i>	
	Vai bremžu pedāļi ir savienoti?	Nod. 5.3.1 <i>Traktora sagatavošana</i>	
	Hidraulikas eļļa: vai eļļas līmenis ir pietiekams?	Traktora lietošanas instrukcija	
	Vai priekšējās ass atsperojums ir izslēgts?		
	Vai frontālā pacelēja noslēgkrāns ir aizvērts?		
	Vai riepu spiediens ir pietiekams frontālā iekrāvēja darbībai?		
	Vai aizmugurē ir uzstādīts pietiekams balasts?	Nod. 5.3.2 <i>Balastēšana</i>	
	Vai ir cieši/papildus pievilktas montāžas detaļu stiprinātājskrūves?	Nod. 5.1 <i>Pirmā lietošanas reize</i>	
	Vai stiprinājuma vietas (gultņu vietas un slīdvirsmas) montāžas detaļās ir tīras, bez krāsas un ieeļļotas?	Nod. 8.1.1 <i>Eļļošanas vietas</i>	
	Vai frontālā iekrāvēja fiksatori ir ieeļļoti?	Nod. 8.1.1 <i>Eļļošanas vietas</i>	
<b>Montāžas laikā</b>			
	Vai hidrauliskie cauruļvadi ir pareizi pieslēgti?	Nod. 6.3 <i>Hidraulisko savienojumu lietošana</i>	
	Vai ir pieslēgts frontālā iekrāvēja elektrokabelis?		
	Vai frontālā iekrāvēja fiksatori ir pareizi iestatīti?	Nod. 5.6.1 <i>Frontālā iekrāvēja fiksatora iestatīšana modeļiem FS un FZ 36-20 līdz 43-34,</i> Nod. 5.6.2 <i>Frontālā iekrāvēja fiksatora "Dubultais fiksators" iestatīšana modeļiem FS un FZ 41-25 līdz 48-42</i>	
<b>Pēc montāžas</b>			
	Vai balsti ir pielocīti un nodrošināti?	Nod. 6.2 <i>Balstu lietošana</i>	
	Vai frontālā iekrāvēja fiksators ir pareizi nofiksēts?	Nod. 8.2.3 <i>Apkopes norādes frontālā iekrāvēja fiksatoram</i>	
	Vai aprīkojuma fiksators ir pareizi nofiksēts?	Nod. 4.1 <i>Aprīkojuma fiksators</i>	
	Vai ir noregulēti dubļšargi frontālā iekrāvēja darbībai?		
	Vai ir veikta darbības pārbaude? (Pamatfunkcijas un papildfunkcijas)	Nod. 6.1 <i>Vadības elementi</i>	

### 5.3 Sagatavošana

#### 5.3.1 Traktora sagatavošana

##### NORĀDE

##### Bojājumi sadalītu traktora bremžu dēļ!

Ar uzmontētu frontālo iekrāvēju vienpusēja bremzēšana var izraisīt smagus bojājumus.

- ▶ Pirms frontālā iekrāvēja izmantošanas savienojiet traktora bremžu pedāļus.

Sadalītie bremžu pedāļi ir paredzēti traktora atbalsta stūrēšanas laikā un var nobremzēt attiecīgos vienas puses riteņus. Tādējādi, piemēram, braucot pa ceļiem, tiek sasniegts mazs apgriešanās rādiuss. Ar uzmontētu frontālo iekrāvēju tiek ieteikts, pirms lietošanas sākšanas savienot bremžu pedāļus.

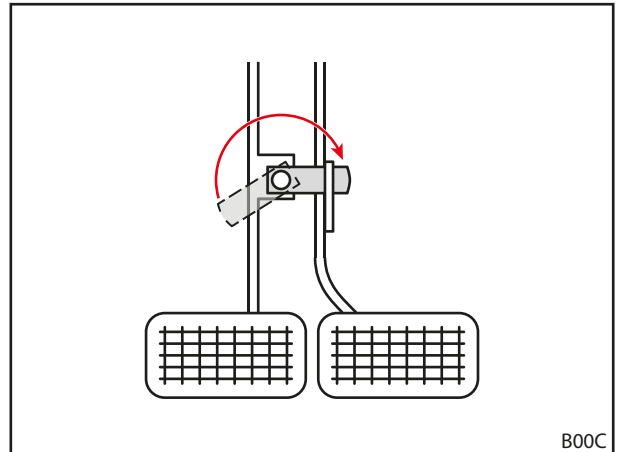

Att. 46 Bremžu pedāļu savienošana

## 5.3.2 Balastēšana

**⚠ BRĪDINĀJUMS****Smagi savainojumi, nokrītot mašīnai!**

Frontālo iekraušanas darbu laikā bez pretsvara traktora aizmugurē traktora var apgāzties un turklāt savainot vadītāju un apkārtņē esošās personas. Turklāt pastāv traktora priekšējās ass pārslodzes risks.

- ▶ Darbos ar frontālo iekrāvēju vienmēr izmantojiet pietiekamu pretsvaru traktora aizmugurē.

Pareiza traktora balastēšana ir būtiska attiecībā uz pietiekamu stabilitāti. Šo stabilitāti ietekmē cita starpā piekrautas traktora/frontālā iekrāvēja kombinācijas smaguma centrs, ģeometriskie nosacījumi, svars, aprīkojuma kārtība un krava aprīkojumā, joslas platums un riteņu pozīcija, paātrinājuma un bremzēšanas procedūras, kā arī brauktuves īpašības. Būtisks pasākums stabilitātes paaugstināšanai ir pretsvara vai svara traktora aizmugurē izmantošana, kas tiek obligāti ieteikta visiem frontālajiem iekrāvējiem. Ja lietošana ar pretsvaru traktora aizmugurē nav iespējama, stabilitāti var paaugstināt ar atbilstošu balastēšanu pie aizmugurējiem riteņiem (riteņu svāri) vai ar šķidrumu riepās.

Balastēšanai nepieciešamā svara noteikšanai ir spēkā šādi noteikumi:

Ar pilnībā pielādētu frontālo iekrāvēju ar darba aprīkojumu priekšējā pozīcijā aizmugurējai asij ir jānes vismaz 20% no kopējā svara (summa, ko veido traktora, frontālā iekrāvēja, aprīkojuma, kravas un pretsvara masa) (skatīt Att. 47). Tas nodrošina stabilitāti un bremzēšanas efektivitāti.

Ar paceltu frontālo iekrāvēju bez darba aprīkojuma priekšējai asij ir jāuzņem vismaz 20% no kopējā svara (skatīt Att. 48). Tas nodrošina stūrēšanu braukšanas laikā.

- ▶ Ievērojiet traktora lietošanas instrukciju, kā arī atļautās ass slodzes uz priekšējo un aizmugurējo asi.

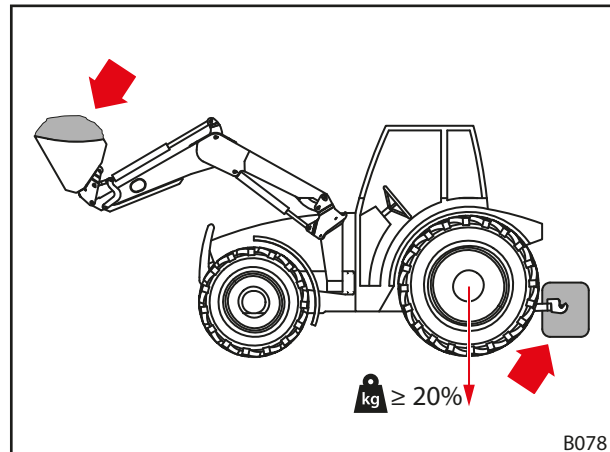

Att. 47 Slodze frontālo iekraušanas darbu laikā

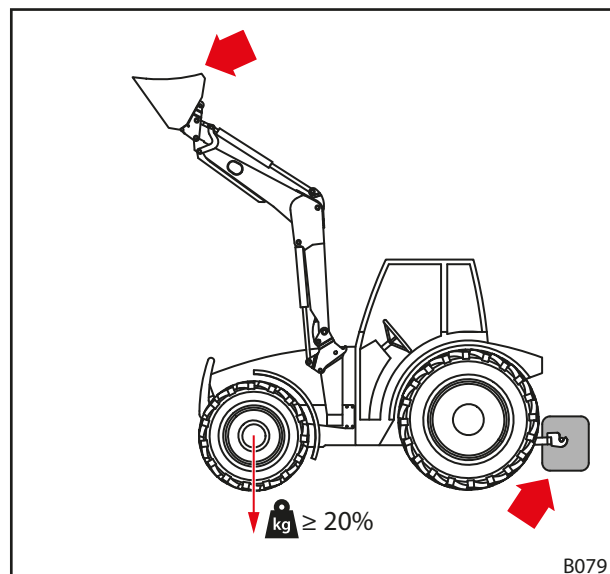

Att. 48 Slodze, braucot pa ceļiem

Formula precīzai aizmugures svāra noteikšanai ir norādīta DIN EN 12525:2000-A2:

$$\frac{G \cdot l_2 + M(l_1 + l_2) - N \cdot b}{l_2} \geq \frac{P + N + M}{5}$$

- P** Traktora masa kilogramos  
(iesk. frontālo iekrāvēju un nomaņas rāmi bez pretsvara)
- M** Pretsvara masa kilogramos
- N** Aprīkojuma masa kilogramos  
(iesk. maksimālo atļauto aprīkojuma kravu)
- Piezīme: maksimālā krava ir maksimālā krava, kuru hidrauliskā sistēma var droši pacelt. To var būt ierobežot kravas forma vai blīvums. Ja tiek izmantoti vairāki dažādi aprīkojumi, tad aprēķinam ir jāizmanto izdevīgākais gadījums.
- G** Aizmugures ass slodze kilogramos  
(iesk. frontālo iekrāvēju un nomaņas rāmi ar maksimālo attālumu bez pretsvara)
- B** Attālums starp kravas smaguma centriem aprīkojumā un priekšējās ass vidus ar maksimālo attālumu milimetros
- $l_1$  Attālums starp pretsvara smaguma centru un aizmugurējās ass vidu milimetros
- $l_2$  Traktora riteņu attālums milimetros

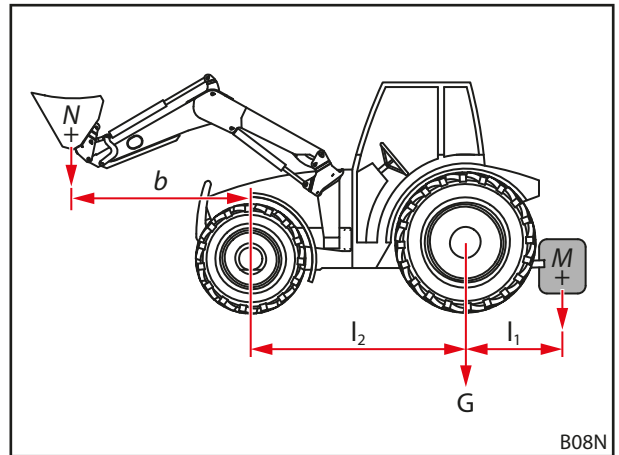

Att. 49 Statiskās stabilitātes aprēķināšana

 Ievērojiet aktuālo DIN EN 12525 versiju.

## 5.4 Frontālā iekrāvēja montāža

### ⚠ BRĪDINĀJUMS

#### Savainošanās risks nekontrolētu kustību dēļ!

Ar nekontrolētām frontālā iekrāvēja kustībām var savainot tuvumā esošās personas, kuras palīdz.

- ▶ Frontālā iekrāvēja montāžu veiciet tikai tad, ja bīstamajā zonā neatrodas neviena cita persona (skatīt 2.8 *Bīstamās zonas*).
- ▶ Pirms vadītāja kabīnes atstāšanas izslēdziet traktoru un hidraulisko sistēmu atbrīvojiet no spiediena.

### ⚠ BRĪDINĀJUMS

#### Savainošanās risks un negadījumu risks ar neatbilstošu frontālā iekrāvēja fiksatoru!

Ja frontālā iekrāvēja fiksators nav pienācīgi iestatīts, frontālais iekrāvējs var izslīdēt no stiprinājumiem un turklāt izraisīt negadījumus un savainot personas.

- ▶ Ievērojiet, lai frontālā iekrāvēja fiksators būtu nevainojami nofiksēts.

### ⚠ BRĪDINĀJUMS

#### Savainošanās un negadījuma risks, pārāk agri darbinot aprīkojuma cilindrus!

Darbinot aprīkojuma cilindrus pirms frontālā iekrāvēja fiksatora pienācīgas iestatīšanas, frontālais iekrāvējs var izslīdēt no stiprinājumiem un turklāt izraisīt negadījumus un savainot personas.

- ▶ Pirms frontālā aprīkojuma fiksatora pareizas iestatīšanas nedarbiniet aprīkojuma cilindrus.

*Frontālā iekrāvēja montāža:*

(1) Atveriet frontālā iekrāvēja fiksatoru.

- Abas fiksācijas sviras pārliciet uz augšu.

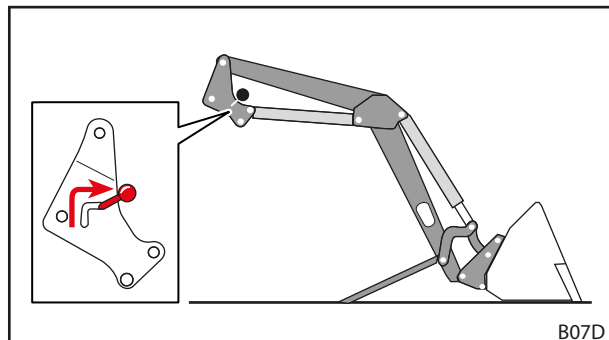

Att. 50 Frontālā iekrāvēja fiksatora atvēršana

(2) Ar traktoru lēnām iebrauciet statnī pa vidu.

- Ievērojiet, lai abās pusēs frontālā iekrāvēja augšējā tapa pieskartos vadsliedeī un satvērējāķim.

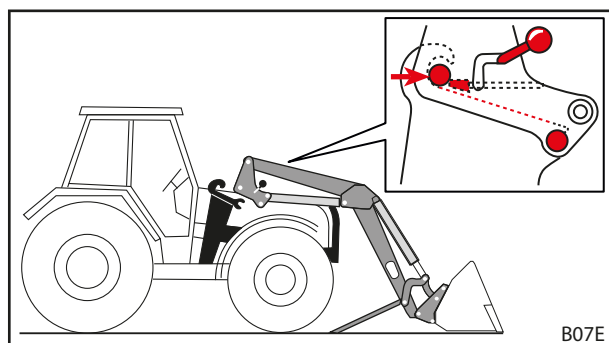

Att. 51 Iebraukšana statnī ar traktoru



Ja nav iespējams pilnībā iebraukt, tad frontālais iekrāvējs ir jānoregulē montāžai (skatīt 5.5 *Frontālā iekrāvēja noregulēšana montāžai*).



- (3) Izslēdziet traktoru.
  - Aktivizējiet stāvbremzi.
  - Noslāpējiet dzinēju.
  - Atslēdziet hidraulisko sistēmu no spiediena (skatīt 6.1 Vadības elementi).
- (4) Pieslēdziet frontālā iekrāvēja hidrauliskās šļūtenes (skatīt 6.3 Hidraulisko savienojumu lietošana).
- (5) Pieslēdziet elektrokabeli.
- (6) Iedarbiniet traktoru.
- (7) Izmantojiet *celšanas* funkciju, līdz frontālā iekrāvēja tapas atrodas satvērējākos.

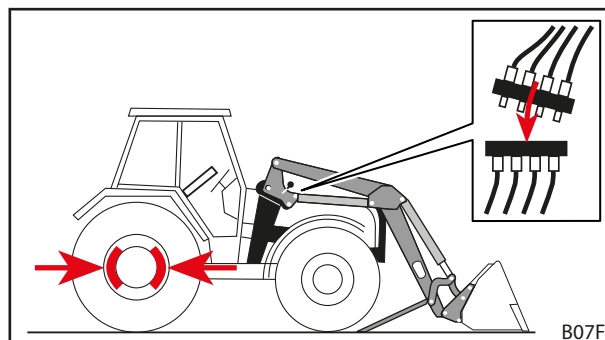

Att. 52 Traktora izslēgšana un hidraulisko šļūtenju pieslēgšana

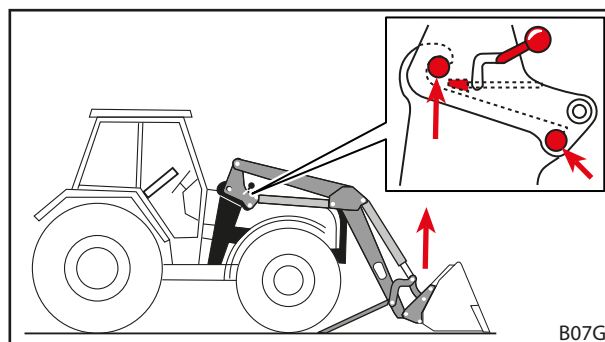

Att. 53 Izmantojiet *celšanas* funkciju, līdz frontālā iekrāvēja tapas atrodas satvērējākos

- (8) Aizveriet frontālā iekrāvēja fiksatoru.
  - Izmantojiet *celšanas* funkciju, līdz frontālais iekrāvējs atrodas nedaudz virs zemes.
  - Aktivizējiet stāvbremzi.
  - Noslāpējiet dzinēju.
  - Abas fiksācijas sviras pārliciet uz leju.
  - Pārbaudiet un, ja nepieciešams, iestatiet frontālā iekrāvēja fiksatoru (skatīt 5.6 Frontālā iekrāvēja fiksatora noregulēšana).
- (9) Pielokiet balstus.
  - Pielokiet abus balstus (skatīt 6.2 Balstu lietošana).
- ✓ Frontālais iekrāvējs ir uzmontēts un gatavs darbam.

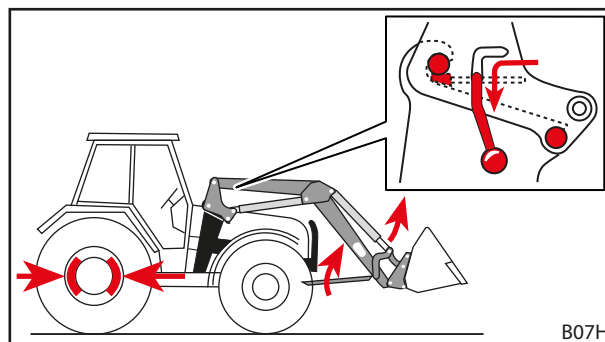

Att. 54 Balstu pielocīšana un frontālā iekrāvēja fiksatora aizvēršana

## 5.5 Frontālā iekrāvēja noregulēšana montāžai

### ⚠ BRĪDINĀJUMS

#### Savainošanās risks un negadījumu risks ar neatbilstošu frontālā iekrāvēja fiksatoru!

Ja frontālā iekrāvēja fiksators nav atbilstoši noregulēts, frontālais iekrāvējs var izslīdēt no stiprinājuma un turklāt izraisīt negadījumus un savainot personas.

- ▶ Ievērojiet, lai frontālā iekrāvēja fiksators būtu nevainojami nofiksēts.

### NORĀDE

#### Bojājumi asas stūrēšanas dēļ!

Noregulējot frontālo iekrāvēju, asas kustības var bojāt frontālo iekrāvēju un stiprinājumus.

- ▶ Pirms frontālā iekrāvēja montāžas pārbaudiet vadības sviras vadīšanas gaitas vieglumu.
- ▶ Pievērsiet uzmanību uzmanīgai traktora un frontālā iekrāvēja vadībai.

Ja frontālais iekrāvējs tiek uzmontēts pirmo reizi vai pirms tam ir izmantots ar citu traktoru, frontālā iekrāvēja kolonnas var atrasties par augstu vai par zemu montāžas veikšanai. Šādā gadījumā frontālais iekrāvējs ir jānoregulē montāžai.

*Frontālā iekrāvēja noregulēšana un montāža:*

- (1) Atbrīvojiet frontālā iekrāvēja fiksatoru.
  - Abas fiksācijas sviras pārliciet uz augšu.
- (2) Ar traktoru lēnām iebrauciet statnī pa vidu.
  - Pabrauciet ar traktoru uz priekšu, līdz stiprinājums ir pēc iespējas tuvu frontālā iekrāvēja kolonnām.
- (3) Izslēdziet traktoru.
  - Aktivizējiet stāvbremzi.
  - Noslāpējiet dzinēju.
  - Atslēdziet hidraulisko sistēmu no spiediena (skatīt 6.1 *Vadības elementi*).
- (4) Pieslēdziet hidrauliskās šļūtenes.
- (5) Pieslēdziet elektrokabeli.
- (6) Iedarbiniet traktoru.
- (7) Noregulējiet frontālā iekrāvēja kolonnas.
  - Izmantojiet *celšanas*, *nolaišanas*, *bēršanas* un *grābšanas* funkcijas, līdz frontālā iekrāvēja kolonnām ir pareizais augstums.
- (8) Pabrauciet ar traktoru uz priekšu, līdz abās pusēs frontālā iekrāvēja augšējā tapa pieskaras vadslīdei un satvērējāķiem.
  - ✓ Frontālais iekrāvējs ir noregulēts montāžai pie traktora.
- (9) Izmantojiet *celšanas* funkciju, līdz frontālā iekrāvēja tapas atrodas satvērējāķos.
- (10) Aizveriet frontālā iekrāvēja fiksatoru.
  - Izmantojiet *celšanas* funkciju, līdz frontālais iekrāvējs atrodas nedaudz virs zemes.
  - Aktivizējiet stāvbremzi.
  - Noslāpējiet dzinēju.
  - Abas fiksācijas sviras pārliciet uz leju.
  - Pārbaudiet un, ja nepieciešams, iestatiet frontālā iekrāvēja fiksatoru (skatīt 5.6 *Frontālā iekrāvēja fiksatora noregulēšana*).
- (11) Pielokiet balstus.
  - Pielokiet abus balstus (skatīt 6.2 *Balstu lietošana*).
  - ✓ Frontālais iekrāvējs ir uzmontēts un gatavs darbam.

## 5.6 Frontālā iekrāvēja fiksatora noregulēšana

### ⚠ UZMANĪBU

#### Iespējami savainojumi un bojājumi ar nepareizi noregulētu frontālā iekrāvēja fiksatoru!

Neatbilstoši noregulēts frontālā iekrāvēja fiksators var izraisīt frontālā iekrāvēja kustības stiprinājumā un to bojājumus. Frontālais iekrāvējs tādējādi var nokrist un savainot apkārtņē esošās personas vai sabojāt priekšmetus.

- ▶ Pārbaudiet frontālā iekrāvēja fiksatoru montāžas un demontāžas laikā.
- ▶ Regulāri pārbaudiet frontālā iekrāvēja fiksatoru un, ja nepieciešams, noregulējiet no jauna.
- ▶ Jaunam frontālajam iekrāvējam papildus nospriegojiet fiksatoru pēc pirmajām darba stundām, lai izlīdzinātu virsmu slīdes dēļ iespējams radušos brīvkustību.

### 5.6.1 Frontālā iekrāvēja fiksatora iestatīšana modeļiem FS un FZ 36-20 līdz 43-34

- ▶ Pirms frontālā iekrāvēja fiksatora iestatīšanas pārbaudiet iespīlēšanas ķīļa pareizu montāžas pozīciju.

**i** Iespīlēšanas ķīļa slīpajai pusei jābūt vērstai uz leju frontālā iekrāvēja stiprinājuma virzienā.

- ▶ Ja iespīlēšanas ķīlis ir uzstādīts nepareizi, vērsieties specializētā servisā, lai izlabotu šo kļūdu.

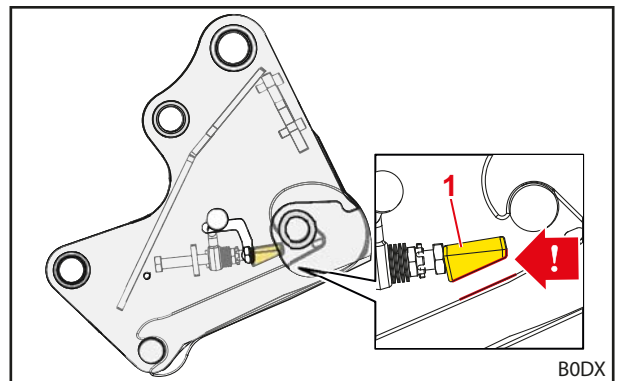

Att. 55 Iespīlēšanas ķīļa pareiza montāžas pozīcija

#### Paskaidrojumi

- 1 Iespīlēšanas ķīlis

#### Frontālā iekrāvēja fiksatora iestatīšana:

- ✘ Uzgriežņu atslēga, izmērs 24 mm
- ✘ Sprūdatslēga 1/2" ar pagarinājumu, šarnīrs un galatslēga (galviņa), izmērs 24 mm

#### (1) Pilnībā atveriet frontālā iekrāvēja fiksatoru.

- ▶ Spiediet fiksācijas sviru uz augšu.

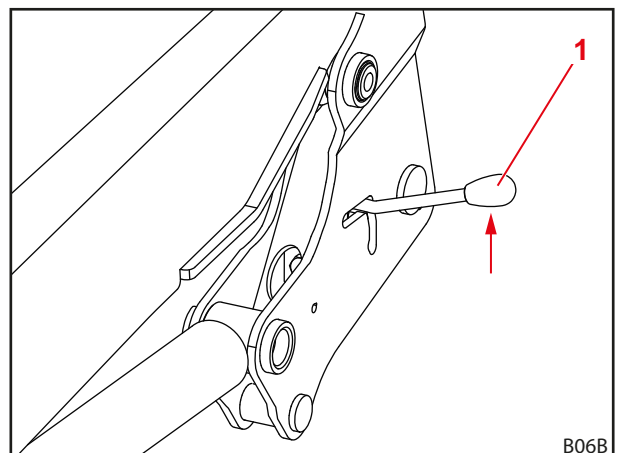

Att. 56 Frontālā iekrāvēja fiksatora atvēršana

#### Paskaidrojumi

- 1 Fiksācijas svira

- (2) Uzgriežņu atslēgu virziet pa fiksācijas sviras vadielgriezumu.
- (3) Galatslēgu izvadiet caur atveri pie skrūves.

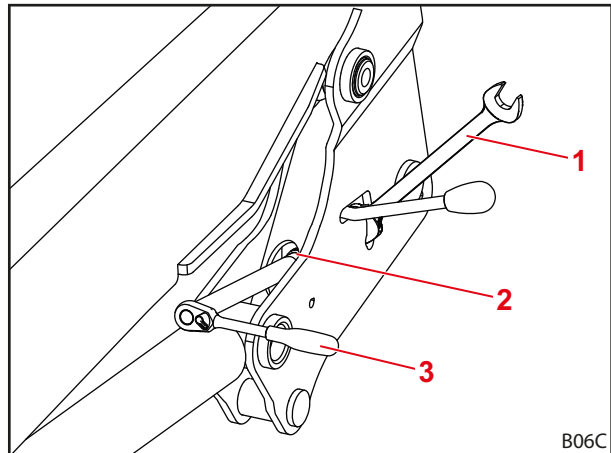

Att. 57 Aprīkojuma pielikšana

**Paskaidrojumi**

- 1 Uzgriežņu atslēga
- 2 Vadielgriezums
- 3 Galatslēga

- (4) Ar uzgriežņa atslēgu atskrūvējiet pretuzgriezni.
- (5) Ar skrūvi noregulējiet iespīlēšanas ķīli.



Ar galatslēgu iestatiet skrūvi tā, lai fiksācijas sviras nosprīgošana sāktos stāvoklī a un fiksācijas sviru ar skaidri jūtamā rokas spēku varētu pārvietot pilnībā uz leju. Stāvoklī b (aizvērts fiksators) fiksācijas svirai jābūt nosprīgotai bez brīvkustības.

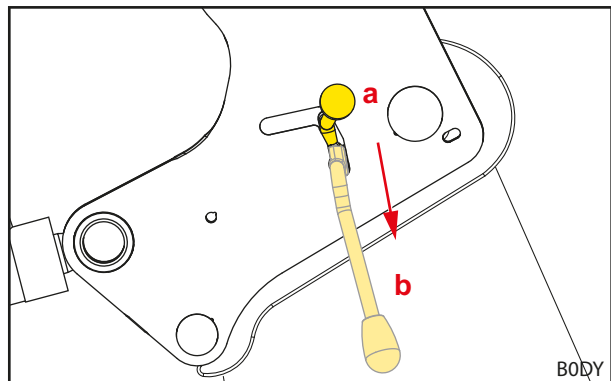

Att. 58 Fiksācijas sviras nosprīgošana

- (6) Ar uzgriežņu atslēgu atkal pievelciet pretuzgriezni.
- (7) Noņemiet uzgriežņu atslēgu un galatslēgu.
- (8) Pārbaudiet frontālā iekrāvēja fiksatoru.
  - Aizveriet un atveriet frontālā iekrāvēja fiksatoru.
  - Pievērsiet uzmanību nepieciešamajam rokas spēkam.
  - Ja nepieciešams, no jauna noregulējiet frontālo fiksatoru.
- ✓ Frontālā iekrāvēja fiksators ir noregulēts.

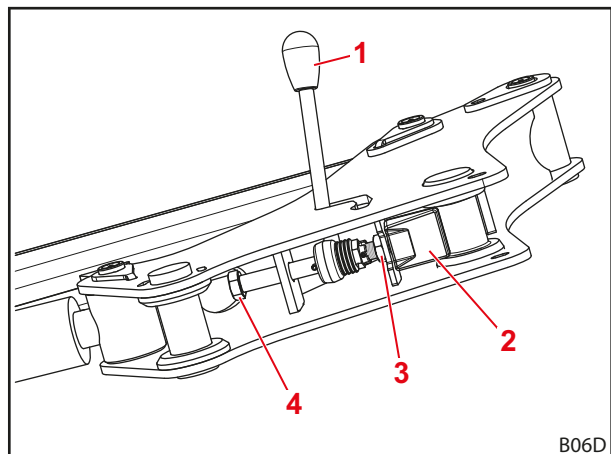

Att. 59 Frontālā iekrāvēja fiksatora skats no apakšas

**Paskaidrojumi**

- 1 Fiksācijas svira
- 2 Iespīlēšanas ķīlis
- 3 Pretuzgrieznis
- 4 Skrūve

### 5.6.2 Frontālā iekrāvēja fiksatora "Dubultais fiksators" iestatīšana modeļiem FS un FZ 41-25 līdz 48-42



Frontālajiem iekrāvējiem FS un FZ 41-25 līdz 43-34 opcionāli ir uzstādīts dubultais fiksators.

#### Frontālā iekrāvēja fiksatora iestatīšana:

- ✘ Uzgriežņu atslēga, izmērs 30 mm
  - ✘ Sprūdatslēga 1/2" ar pagarinājumu, šarnīrs un galatslēga (galviņa), izmērs 30 mm
- (1) Atveriet frontālā iekrāvēja fiksatoru.
- Spiediet fiksācijas sviru uz augšu.

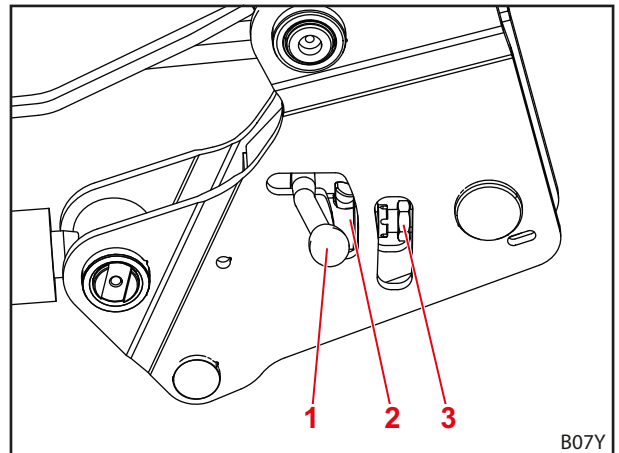

Att. 60 Frontālā iekrāvēja fiksatora atvēršana

#### Paskaidrojumi

- 1 Fiksācijas svira
- 2 Pagriežamais aizbīdnis
- 3 Pretuzgrieznis

- (2) Ar uzgriežņa atslēgu atskrūvējiet pretuzgriezni.

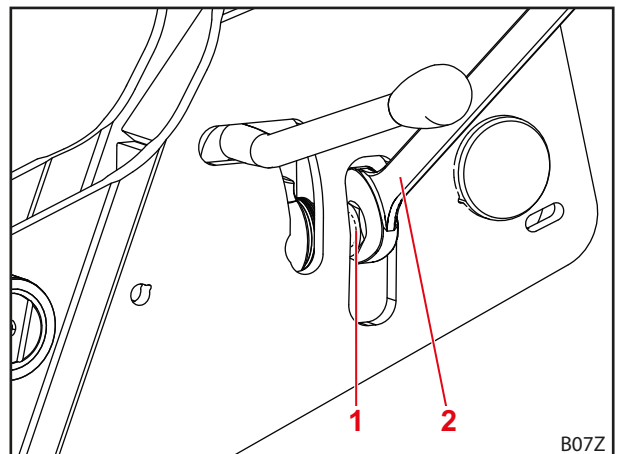

Att. 61 Aprīkojuma pielikšana

#### Paskaidrojumi

- 1 Pretuzgrieznis
- 2 Uzgriežņu atslēga

- (3) Aizveriet frontālā iekrāvēja fiksatoru.
  - Spiediet fiksācijas sviru uz leju.
- (4) Galatslēgu izvadiet caur atveri pie skrūves.

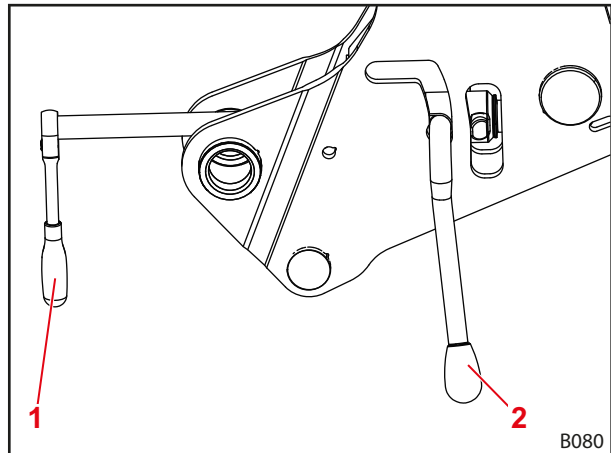

Att. 62 Galatslēgu izvadiet pie skrūves

**Paskaidrojumi**

- 1 Galatslēga
- 2 Fiksācijas svira

- (5) Izskrūvējiet skrūves.
  - Vērojiet diskatsperi.
- (6) Ja diskatspere ir maksimāli nospiegota (nav spraugas ar pagriežamo aizvaru), atbrīvojiet par 1/4 apgrieziena.

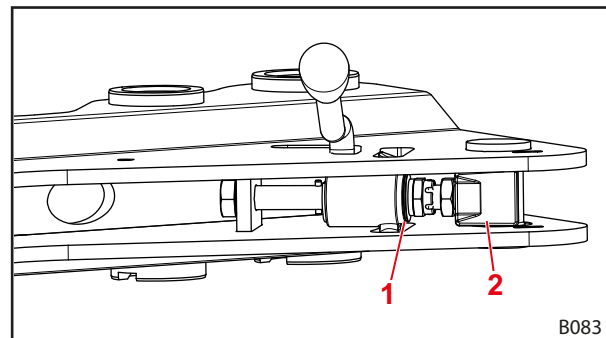

Att. 63 Frontālā iekrāvēja fiksatora skats no apakšas

**Paskaidrojumi**

- 1 Pagriežamais aizbīdnis
- 2 Skrūve

- (7) Atveriet frontālā iekrāvēja fiksatoru.
- (8) Ar uzgriežņu atslēgu atkal pievelciet pretuzgriezni.
- (9) Aizveriet frontālā iekrāvēja fiksatoru.
  - ✓ Frontālā iekrāvēja fiksators ir noregulēts.

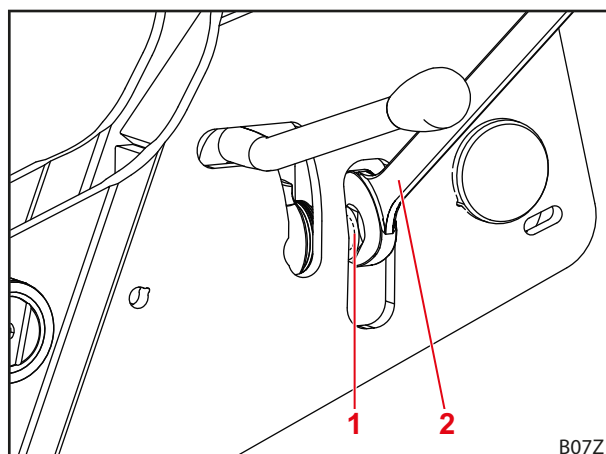

Att. 64 Pretuzgriežņa pievilkšana

**Paskaidrojumi**

- 1 Pretuzgrieznis
- 2 Uzgriežņu atslēga

## 6 Lietošana

### 6.1 Vadības elementi

#### 6.1.1 Pamatvadība ar svirām

##### **⚠ BRĪDINĀJUMS**

##### **Iespējams savainošanās risks nekontrolētu frontālā iekrāvēja kustību dēļ!**

Ja vadības ierīce ilgāku laiku nav darbināta, var rasties, piemēram, temperatūras starpība starp hidraulikas eļļu un vadības ierīci. Tādējādi saķeras virzienmaiņas hidrosadalītāji, un frontālais iekrāvējs nekontrolēti kustas. Tā rezultātā var rasties smagi negadījumi.

- ▶ Ja apkārtējās vides temperatūra ir zemāka par 10 °C un frontālais iekrāvējs netiek lietots ilgāk par 15 minūtēm, vienmēr vispirms stāviet darbiniet *grābšanas* un *bēršanas* funkcijas, lai uzsildītu vadības ierīci.
- ▶ *Celšanas* un  *nolaišanas* funkcijas izmantojiet tikai pēc uzsildīšanas fāzes.

##### **⚠ BRĪDINĀJUMS**

##### **Iespējams savainošanās risks ar negaidītām frontālā iekrāvēja kustībām!**

Nejauši aktivizējot peldošo režīmu, frontālais iekrāvējs var negaidīti un nekontrolēti kustēties. Tādējādi personas var gūt smagas traumas vai tikt iespiestas.

- ▶ Peldošais režīms no nolaižas režīma ir jānorobežo ar skaidri jūtamam pretestību vai citādu barjeru. Ja tas tā nav, sazinieties ar specializētu servisu, lai deaktivizētu peldošo režīmu. Frontālo iekrāvēju atkal drīkst izmantot tikai ar deaktivizētu peldošo režīmu.

##### **⚠ BRĪDINĀJUMS**

##### **Iespējams savainošanās risks, apgāzoties aprīkojumam!**

Frontālajam iekrāvējam FS *grābšanas* un *bēršanas* funkciju laikā aprīkojumam nedrīkst aktivizēt peldošo režīmu. Tādējādi aprīkojums varētu nejauši apgāzties. Tā rezultātā var rasties smagi negadījumi.

- ▶ Peldošā režīma aktivizēšana frontālajam iekrāvējam FS ir jāizslēdz montāžas laikā. Ja nav šāds gadījums, uzreiz pārtrauciet darbu ar frontālo iekrāvēju un sazinieties ar specializētu servisu, lai deaktivizētu *grābšanas* un *bēršanas* funkciju peldošo režīmu. Frontālo iekrāvēju atkal drīkst izmantot tikai ar deaktivizētu *grābšanas* un *bēršanas* funkciju peldošo režīmu.

##### **⚠ BRĪDINĀJUMS**

##### **Iespējams savainošanās risks negaidītu frontālā iekrāvēja kustību dēļ!**

Frontālajiem iekrāvējiem FZ un FZ-L nolaišana peldošajā režīmā un nolaišana ar vienkāršas darbības hidraulikas vadības ierīci izraisa to, ka frontālais iekrāvējs, grābjot ar aprīkojumu pret atduri, arī tiek pacelts. Sekojošā bēršanā frontālais iekrāvējs nevēlami pārvietojas uz leju. Tādējādi personas var gūt smagas traumas vai tikt iespiestas.

- ▶ Frontālā iekrāvēja vadībai izmantojiet tikai divkāršas darbības vadības ierīces.
- ▶ Frontālā iekrāvēja vadībai izmantojiet tikai STOLL atļautas vadības sviras.
- ▶ Nenolaidiet peldošajā režīmā.

Atkarībā no traktora aprīkojuma frontālajam iekrāvējam var būt uzmontētas dažādas vadības sviras. Visbiežāk tās ir krustveida svira vai kursorsvira. Dažiem traktoriem frontālā iekrāvēja vadībai ir 2 vadības sviras.

Attēlos ir parādīts vadības sviras (skatīt Att. 65) un 2 vadības sviru (skatīt Att. 66) sadalījuma skats no augšas.

**i** Ar sarkano krāsu apzīmētie simboli atrodas arī uz traktora vadības sviras. Ja šo simbolu nav, piestipriniet šos simbolus saskaņā ar DIN EN 12525, lai nepārprotami atzīmētu funkciju.

Pozīcija	Sadalījums
0	Nulles pozīcija
A	Bēršana
B	Smelšana
C	Pacelšana
D	Nolaišana
S	Peldošais režīms

**i** Peldošais režīms ir vienīgā pozīcija, kurā svira drīkst nofiksēties.

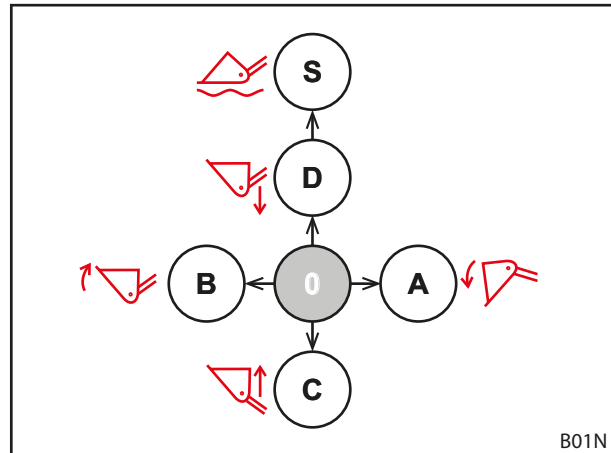

Att. 65 Sadalījums ar vienu vadības sviru

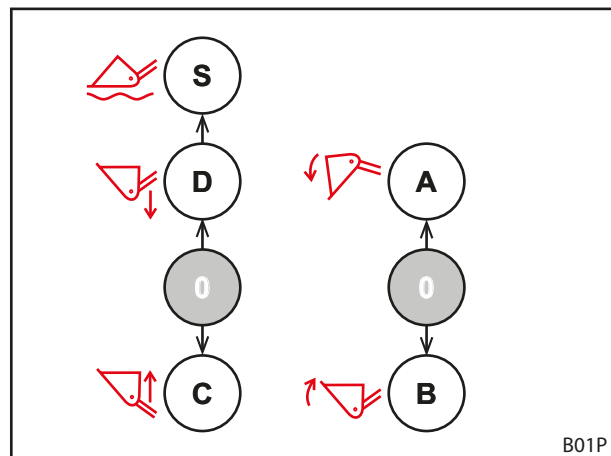

Att. 66 Sadalījums ar 2 vadības svirām

### 6.1.2 Traktora vadības svira

#### **⚠ BRĪDINĀJUMS**

#### **Savainošanās risks ar negaidītām frontālā iekrāvēja kustībām!**

Nejauši darbinot vadības sviru vai ieprogrammētu procesu laikā, frontālais iekrāvējs var negaidīti kustēties. Apkārtņē esošās personas varētu gūt traumas.

- ▶ Ja frontālais iekrāvējs nav nepieciešams, nofiksējiet vadības sviru nulles pozīcijā.
- ▶ Ja vadības sviras fiksēšana nav iespējama, *celšanas* hidrauliskajā šļūtenē aizveriet noslēgkrānu.
- ▶ Apturiet hidraulisko vadības ierīču bloķēšanu.
- ▶ Pirms frontālā iekrāvēja izmantošanas pārtrauciet lietot vai atdaliel no traktora citu darba aprīkojumu.
- ▶ Pirms cita darba aprīkojuma izmantošanas pārtrauciet lietot vai atdaliel frontālo iekrāvēju.
- ▶ Frontālajam iekrāvējam nekad neizmantojiet programmētos procesus.



### ⚠ BRĪDINĀJUMS

#### Negadījuma risks, sajaucot šļūtenes!

Ja frontālais iekrāvējs ar šļūtenēm ir pieslēgts tieši pie traktora papildu vadības ierīcēm, šļūteņu sajaukšana izraisa nepareizas funkcijas vadības svirā. Sekas var būt negaidītas kustības un no tām izrietoši negadījumi.

- ▶ Vienmēr iezīmējiet savienojumus pie šļūtenēm un pieslēgvietām.
- ▶ Bojātus vai neesošus marķējumus nomainiet nekavējoties.
- ▶ Šļūtenes pieslēdziet tā, lai peldošais režīms sekotu  *nolaišanas*  funkcijas darbības virzienā.
- ▶ Pēc pieslēgšanas stāvošam frontālajam iekrāvējam pārbaudiet, vai visas funkcijas darbojas pareizi.

Vadības sviras atkarībā no traktora modeļa var izskatīties atšķirīgi. Pamatfunkciju vadība tomēr paliek tāda pati (skatīt *6.1.1 Pamatvadība ar svirām*).

Taustiņu funkcijas ir šādas:

#### Vadības svira ar vienu taustiņu

Taustiņš	Frontālais iekrāvējs	Funkcija	Papildfunkcija ar pārslēdzēju	
A	FS, FZ	3. hidrauliskais izvads	-	

#### Vadības svira ar 2 taustiņiem

Taustiņš	Frontālais iekrāvējs	Funkcija	Papildfunkcija ar pārslēdzēju	
A	FS, FZ	3. hidrauliskais izvads	-	
	FZ-L	Ātrā iztukšošana	3. hidrauliskais izvads	4.6 Ātrā iztukšošana (FZ-L)
B	FS, FZ	4. hidrauliskais izvads	-	
	FZ-L	Return-To-Level funkcija	4. hidrauliskais izvads	4.9.1 Papildu hidrauliskie izvadi

#### Vadības svira ar 3 taustiņiem

Taustiņš	Frontālais iekrāvējs	Funkcija	Papildfunkcija ar pārslēdzēju	
A	FS, FZ	3. hidrauliskais izvads		
	FZ-L	Ātrā iztukšošana	3. hidrauliskais izvads	4.6 Ātrā iztukšošana (FZ-L)
B	FS, FZ	4. hidrauliskais izvads		
	FZ-L	Return-To-Level funkcija		
C	Vīsi	4. hidrauliskais izvads		



Braucot pa ceļiem, vadības sviru nobloķējiet nulles pozīcijā, lai novērstu nejaušu frontālā iekrāvēja iedarbināšanu!

#### Atslēdziet hidraulisko sistēmu no spiediena

- Skatīt traktora lietošanas instrukciju

## 6.1.3 STOLL Base Control

**⚠ BRĪDINĀJUMS**
**Savainošanās risks ar negaidītām frontālā iekrāvēja kustībām!**

Nejauši darbinot vadības sviru, frontālais iekrāvējs var negaidīti kustēties. Apkārtņē esošās personas varētu gūt traumas.

- ▶ Ja frontālais iekrāvējs nav nepieciešams, nofiksējiet vadības sviru nulles pozīcijā.
- ▶ Pirms frontālā iekrāvēja izmantošanas pārtrauciet lietot vai atdaliel no traktora citu darba aprīkojumu.
- ▶ Pirms cita darba aprīkojuma izmantošanas pārtrauciet lietot vai atdaliel frontālo iekrāvēju.

STOLL vadības svira Base Control ir vienas sviras vadības ierīce ar līdz pat 3 pogu slēdžiem frontālā iekrāvēja papildfunkcijām un opcionāli 2 sānu mikrotaustiņiem traktora funkcijām.

Turklāt Base Control ir bloķēšanas funkcija, piemēram, braukšanai pa ceļiem.



Ar aktivizētu bloķēšanas funkciju nav iespējamas vadības sviras kustības.

Vadības sviras vadība atbilst pamatvadībai, skatīt 6.1.1 Pamatvadība ar svirām.

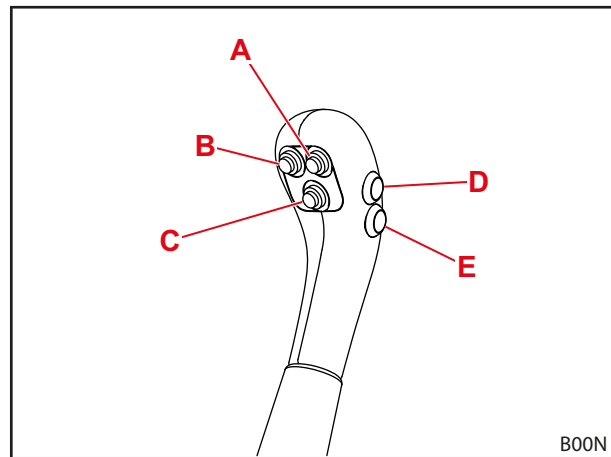

Att. 67 Base Control ar 5 taustiņiem

Taustiņu sadalījums atsevišķiem frontālo iekrāvēju tipiem ir parādīts šajās tabulās:

**Vadības svira ar vienu taustiņu**

Taustiņš	Frontālais iekrāvējs	Funkcija	Papildfunkcija ar pārslēdzēju	
A	FS, FZ	3. hidrauliskais izvads	-	

**Vadības svira ar 2 taustiņiem**

Aprīkojumam ar 3. un 4. hidraulisko izvadu:

Taustiņš	Frontālais iekrāvējs	Funkcija	Papildfunkcija ar pārslēdzēju	
A	FS, FZ	3. hidrauliskais izvads	-	
	FZ-L	Ātrā iztukšošana	3. hidrauliskais izvads	4.6 Ātrā iztukšošana (FZ-L)
B	FS, FZ	4. hidrauliskais izvads	-	
	FZ-L	Return-to-Level funkcija	-	4.9.1 Papildu hidrauliskie izvadi

Aprīkojumam ar REAL<sup>3</sup>:

Taustiņš	Frontālais iekrāvējs	Funkcija	Papildfunkcija ar pārslēdzēju	
A	FS, FZ	REAL <sup>3</sup> (atvērts vārsts)	-	
B	FS, FZ	REAL <sup>3</sup> (aizvērts vārsts)	-	

### Vadības svira ar 3 taustiņiem

Aprīkojumam ar 3. un 4. hidraulisko izvadu:

Taustiņš	Frontālais iekrāvējs	Funkcija	Papildfunkcija ar pārslēdzēju	
A	FS, FZ	3. hidrauliskais izvads	-	
	FZ-L	Ātrā iztukšošana	3. hidrauliskais izvads	4.6 Ātrā iztukšošana (FZ-L)
B	FZ-L	Return-To-Level funkcija	-	4.9.1 Papildu hidrauliskie izvadi
C	Visi	4. hidrauliskais izvads	-	

Aprīkojumam ar REAL<sup>3</sup>:

Taustiņš	Frontālais iekrāvējs	Funkcija	Papildfunkcija ar pārslēdzēju	
A	FZ-L	Ātrā iztukšošana	REAL <sup>3</sup> (atvērts vārsts)	4.6 Ātrā iztukšošana (FZ-L)
B	FZ-L		REAL <sup>3</sup> (aizvērts vārsts)	
C	FZ-L	Return-To_Level funkcija	-	4.9.1 Papildu hidrauliskie izvadi



Taustiņi D un E ir paredzēti traktora papildfunkcijām un tāpēc atkarībā no modeļa un klienta vēlmēm tie ir dažādi.

### Nobloķējiet un atbloķējiet vadības sviru nulles pozīcijā

*Vadības sviras nofiksēšana:*

- Pārvietojiet vadības sviru nulles pozīcijā.
- Iebīdiet bloķēšanas aizbīdņi.
  - ✓ Sarkanā atzīme uz aizbīdņa vairs nav redzama.
  - ✓ Vadības svira ir nobloķēta un to nevar pakustināt.

*Vadības sviras atbloķēšana:*

- Izvelciet bloķēšanas aizbīdņi, līdz ir redzama sarkanā atzīme.
- ✓ Vadības svira ir atbloķēta un to var pakustināt.



Braucot pa ceļiem un ja frontālais iekrāvējs nav nepieciešams, vadības sviru nobloķējiet nulles pozīcijā, lai novērstu nejaušu frontālā iekrāvēja iedarbināšanu!

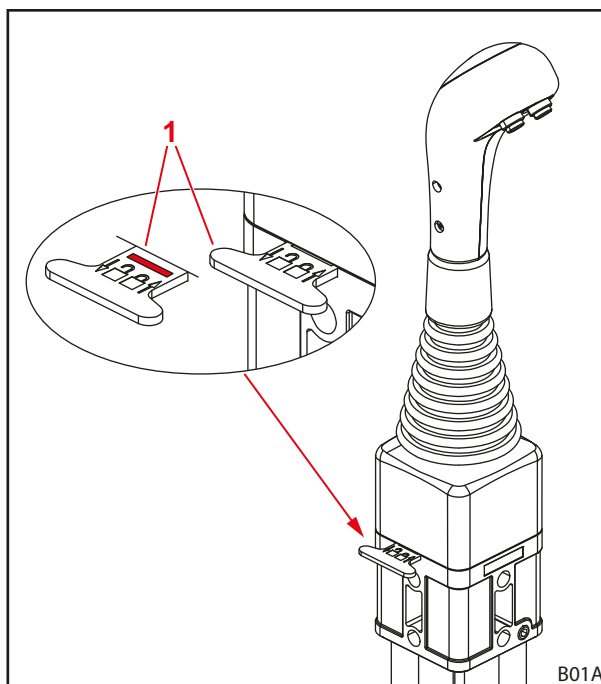

Att. 68 Vadības sviras fiksators

### Paskaidrojumi

- Bloķēšanas aizbīdņis

**Atslēdziet hidraulisko sistēmu no spiediena**
**⚠ BRĪDINĀJUMS**
**Saspiešanas risks, nolaižot frontālo iekrāvēju!**

Atslēdzot hidraulisko sistēmu no spiediena, frontālais iekrāvējs nolaižas. Tādējādi personas var gūt smagas traumas vai tikt iespiestas.

- ▶ Pirms hidrauliskās sistēmas atslēgšanas no spiediena nolaidiet frontālo iekrāvēju līdz galam uz zemes.

**i** Šī apakšnodaļa neattiecas uz traktoriem ar REAL<sup>3</sup>. Par REAL<sup>3</sup> skatīt 6.1.7 REAL<sup>3</sup> vārsts.

Atslēdziet hidraulisko sistēmu no spiediena:

- (1) Nolaidiet frontālo iekrāvēju līdz zemei.
- (2) Noslāpējiet dzinēju.
- (3) Visas sviras novietojiet gala stāvoklī.

**i** Turiet visas sviras gala stāvoklī apm. 3 sekundes.

- ✓ Hidrauliskā sistēma ir atslēgta no spiediena.

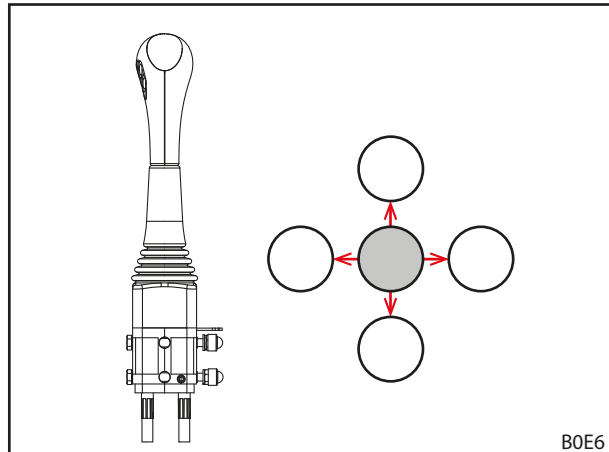

Att. 69 Visas sviras novietojiet gala stāvoklī

**6.1.4 STOLL Pro Control**
**⚠ BRĪDINĀJUMS**
**Savainošanās risks ar negaidītām frontālā iekrāvēja kustībām!**

Nejauši darbinot vadības sviru, frontālais iekrāvējs var negaidīti kustēties. Apkārtnē esošās personas varētu gūt traumas.

- ▶ Ja frontālais iekrāvējs nav nepieciešams, vadības sviru ieslēdziet gaidstāves režīmā.
- ▶ Pirms frontālā iekrāvēja izmantošanas pārtrauciet lietot vai atdaliet no traktora citu darba aprīkojumu.
- ▶ Pirms cita darba aprīkojuma izmantošanas pārtrauciet lietot vai atdaliet frontālo iekrāvēju.

**i** Vienas sviras vadības ierīci "Pro Control" drīkst izmantot tikai traktoriem ar kabīni. Vienas sviras vadības ierīci "Pro Control" drīkst lietot tikai kombinācijā ar frontālajiem iekrāvējiem, kuriem ir mehāniska paralēlā vadība (ProfilLine FZ, FZ-L). Aizliegts izmantot kombinācijā ar frontālajiem iekrāvējiem ProfilLine FS!

STOLL vadības svira "Pro Control" ir vienas sviras vadības ierīce ar integrētiem taustiņiem, kā arī integrētu plēves tastatūru.

Vadības sviras vadība atbilst pamatvadībai, izņemot peldošo režīmu, skatīt nod. 6.1.1 Pamatvadība ar svirām.

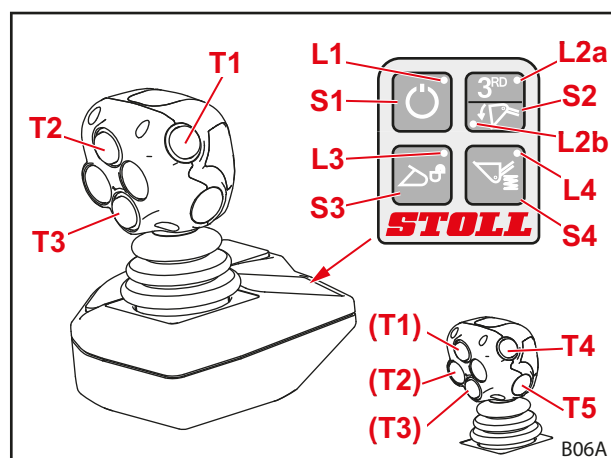

Att. 70 STOLL Pro Control

Taustiņu funkcijas ir parādītas šajās tabulās:

### Kursorsvira taustiņi opcionālajām funkcijām

Aprīkojumam ar 3. un 4. hidraulisko izvadu:

Taustiņš	Vadības svira	Gaismas diode	Frontālā iekrāvēja opcija
T1 Dzeltens	pa labi	L2b iesl.	Ātrā iztukšošana
	labajā pusē/ kreisajā pusē	L2a iesl.	3. hidrauliskais izvads
T2 Zaļš	uz priekšu		Return-to-Level funkcija
	pa labi		Peldošais režīms aprīkojumam
T3 Zils	uz priekšu		Peldošais režīms statnim
	labajā pusē/ kreisajā pusē		4. hidrauliskais izvads
T4 Sarkans			opcionāli funkcijām
T5 Sarkans			opcionāli funkcijām

Aprīkojumam ar REAL<sup>3</sup>:

Kursorsvira ar 3 taustiņiem			
Taustiņš	Vadības svira	Gaismas diode	Frontālā iekrāvēja opcija
T1 Dzeltens	pa labi	L2b iesl.	Ātrā iztukšošana
		L2a iesl.	REAL <sup>3</sup> (atvērts vārsts)
T2 Zaļš	uz priekšu	L2b iesl.	Return-to-Level funkcija
		L2a iesl.	REAL <sup>3</sup> (aizvērts vārsts)
	pa labi	L2b iesl.	Peldošais režīms aprīkojumam
T3 Zils	uz priekšu		Peldošais režīms statnim

Kursorsvira ar 5 taustiņiem			
Taustiņš	Vadības svira	Gaismas diode	Frontālā iekrāvēja opcija
T1 Dzeltens	pa labi	L2b iesl.	Ātrā iztukšošana
		L2a iesl.	REAL <sup>3</sup> (atvērts vārsts)
T2 Zaļš	pa labi	L2b iesl.	Peldošais režīms aprīkojumam
		L2a iesl.	REAL <sup>3</sup> (aizvērts vārsts)
T3 Zils	uz priekšu		Peldošais režīms statnim
T4 Sarkans	uz priekšu		Return-to-Level funkcija
T5 Sarkans			opcionāli funkcijām

### Plēves taustiņš

Taustiņš	Gaismas diode	Funkcija
S1	L1 iesl.	Gaidstāve
	L1 izsl.	Darba režīms
S2	L2a iesl.	3. hidrauliskais izvads/REAL <sup>3</sup>
	L2b iesl.	Ātrā iztukšošana
S3	L3 mirgo	Aprīkojuma fiksators aktivizēts
	L3 izsl.	Aprīkojuma fiksators ir aizvērts
S4	L4 iesl.	Comfort-Drive aktivizēts
	L4 izsl.	Comfort-Drive deaktivizēts

**Ieslēgšana un izslēgšana***Ieslēgšana:*

- (1) Ieslēdziet traktora aizdedzi (iedarbiniet dzinēju).
  - ✓ Mirdz gaismas diode L1.  
Vadības ierīce atrodas gaidstāves režīmā.
- (2) Īsi nospiediet plēves taustiņu S1.
  - ✓ Gaismas diode L1 mirgo.  
Atkarībā no programmēšanas mirgošanas cikls var būt dažāds.  
Frontālo iekrāvēju var vadīt tikai ar kursorsvira taustiņu.

*Izslēgšana:*

- (1) Īsi nospiediet plēves taustiņu S1.
  - ✓ Gaismas diode L1 mirdz.  
Vadības ierīce atrodas gaidstāves režīmā.  
Izslēdzot aizdedzi, vadības ierīci var izslēgt pilnībā.



Braucot pa ceļiem un ja frontālais iekrāvējs nav nepieciešams, ieslēdziet vadības ierīci gaidstāves režīmā, lai novērstu nejaušu iedarbināšanu!

**Aizveriet un atveriet aprīkojuma fiksatoru****⚠ BRĪDINĀJUMS****Savainošanās risks ar krītošu aprīkojumu!**

Ja aprīkojuma fiksators ir atvērts vai nepareizi nobloķēts, aprīkojums var nokrist. Turklāt apkārtņē esošās personas varētu gūt smagas traumas.

- ▶ Aprīkojuma fiksatoru darbiniet tikai tad, ja aprīkojums ir nolaists tuvu zemei vai virs drošas pamatnes.
- ▶ Vienmēr pārbaudiet aprīkojuma pareizu fiksāciju.

Ja frontālais iekrāvējs ir aprīkots atbilstoši, tad ar slēdzi S3 aprīkojumu var nofiksēt un atbloķēt.



Aprīkojuma montāžas un demontāžas aprakstu skatiet 6.5 *Aprīkojuma piestiprināšana un nolikšana*.

*Aprīkojuma fiksatora atvēršana:*

- (1) Nospiediet plēves taustiņu S3.
- (2) Plēves taustiņu S3 pēc 2-5 sekundēm nospiediet vēlreiz.
  - ✓ Gaismas diode L3 mirgo.
- (3) Kursorsvira pavelciet pa kreisi (pastiepiet aprīkojumu).
  - ✓ Vārsts ieslēdzas.  
Aprīkojuma fiksators ir atvērts.

*Aizveriet aprīkojuma fiksatoru:*

- (1) Nospiediet plēves taustiņu S3.
- (2) Kursorsvira vismaz 3 sekundes velciet pa kreisi (pastiepiet aprīkojumu).
  - ✓ Gaismas diode L3 izdziest.
- (3) Veiciet vizuālu aprīkojuma fiksatoru pārbaudi.
  - ✓ Aprīkojuma fiksators ir aizvērts.

### Darbs ar pusi no ātruma

Darbiem, kuriem ir nepieciešama īpaši jutīga rīcība ar kravu, frontālā iekrāvēja hidraulikas ātrumu ir iespējams samazināt uz pusi.

*Funkciju ieslēgšana un izslēgšana:*

- (1) Pro Control pārslēdziet gaidstāves režīmā (skatīt „Ieslēgšana un izslēgšana“).
  - (2) Nospiediet un turiet plēves taustiņu S2.
  - (3) Nospiediet taustiņu T2.
  - (4) Palaidiet vaļā plēves taustiņu S2.
- ✓ Ar ieslēgtu pusi no ātruma gaismas diode L2a mirgo gaidstāves režīmā.

### Hidrauliskās sistēmas elektroniska atslēgšana no spiediena



Šī apakšnodaļa neattiecas uz traktoriem ar REAL<sup>3</sup>. Par REAL<sup>3</sup> skatīt 6.1.7 REAL<sup>3</sup> vārsts.

3. hidrauliskā izvada atslēgšana no spiediena, lai pievienotu un atvienotu:

#### **⚠ BRĪDINĀJUMS**

#### **Savainošanās risks nepareizas darbības dēļ!**

Šī funkcija ir iespējama tikai ar Hydac vārstiem, frontālajiem iekrāvējiem ar 3. hidraulisko izvadu un aktivizēta aprīkojuma peldošo režīmu. Šo noteikumu neizpilde var izraisīt kļūdainu darbību un personas var gūt smagas traumas.

- ▶ Pārbaudiet, vai ir izpildīti visi 3 noteikumi, lai novērstu kļūdainas darbības rašanos.

- (1) Pro Control pārslēdziet gaidstāves režīmā (skatīt „Ieslēgšana un izslēgšana“).
  - (2) Nospiediet un turiet plēves taustiņu S2.
  - (3) Kursorsviru pilnībā pavelciet pa kreisi (grābšana).
- ✓ 3. hidrauliskajam izvadam ir atslēgts spiediens.

4. hidrauliskā izvada atslēgšana no spiediena, lai pievienotu un atvienotu:

#### **⚠ BRĪDINĀJUMS**

#### **Savainošanās risks nepareizas darbības dēļ!**

Šī funkcija ir iespējama tikai ar Hydac vārstiem, frontālajiem iekrāvējiem ar 3. un 4. hidraulisko izvadu un aktivizētu aprīkojuma peldošo režīmu. Šo noteikumu neizpilde var izraisīt kļūdainu darbību un personas var gūt smagas traumas.

- ▶ Pārbaudiet, vai ir izpildīti visi 3 noteikumi, lai novērstu kļūdainas darbības rašanos.

- (1) Pro Control pārslēdziet gaidstāves režīmā (skatīt „Ieslēgšana un izslēgšana“).
  - (2) Nospiediet un turiet plēves taustiņu S2.
  - (3) Kursorsviru pilnībā pavelciet pa labi (bēršana).
- ✓ 4. hidrauliskajam izvadam ir atslēgts spiediens.

### Hidrauliskās sistēmas mehāniska atslēgšana no spiediena



Šī apakšnodaļa neattiecas uz traktoriem ar REAL<sup>3</sup>. Par REAL<sup>3</sup> skatīt 6.1.7 REAL<sup>3</sup> vārsts.

**⚠ BRĪDINĀJUMS****Saspiešanas risks, nolaižot frontālo iekrāvēju!**

Atslēdzot hidraulisko sistēmu no spiediena, frontālais iekrāvējs nolaižas. Tādējādi personas var gūt smagas traumas vai tikt iespiestas.

- ▶ Pirms hidrauliskās sistēmas atslēgšanas no spiediena nolaidiet frontālo iekrāvēju līdz galam uz zemes.

Atslēdziet hidraulisko sistēmu no spiediena:

- (1) Nolaidiet frontālo iekrāvēju līdz zemei.
- (2) Noslāpējiet dzinēju, atstājot ieslēgtu aizdedzi.
- (3) Īsi nospiediet plēves taustiņu S1.
- (4) Visas kursorsviras novietojiet gala stāvoklī.



Visas kursorsviras turiet gala stāvoklī apm. 3 sekundes.

- ✓ Hidrauliskā sistēma ir atslēgta no spiediena.

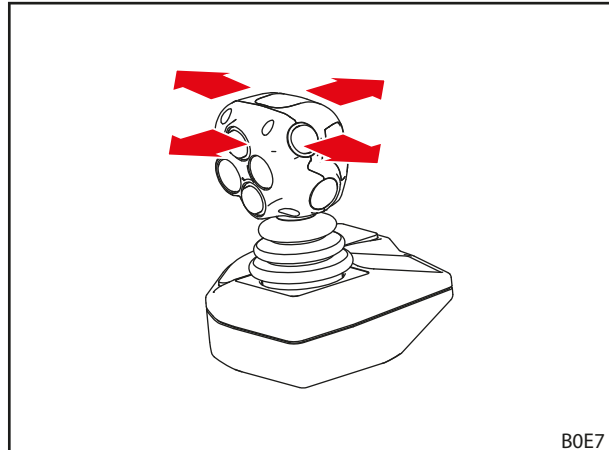

Att. 71 Visas kursorsviras novietojiet gala stāvoklī

### 6.1.5 STOLL Trac Control

STOLL vadības svira „Trac Control“ ir rokturis ar integrētiem taustiņiem. Tā var aizstāt traktora vadības sviru, ja tajā nav pietiekami daudz integrēto taustiņu.

Vadības sviras vadība atbilst pamatvadībai, izņemot peldošo režīmu, skatīt nod. 6.1.1 Pamatvadība ar svirām.

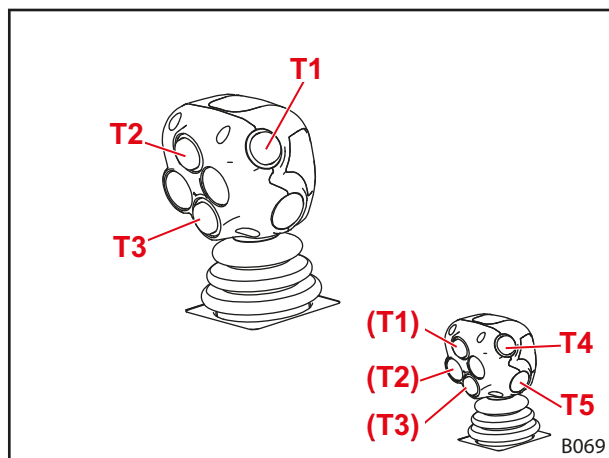

Att. 72 STOLL Trac Control (3. taustiņš)



Taustiņu funkcijas ir parādītas šajās tabulās:

#### Kursorsviras taustiņi opcionālajām funkcijām

Taustiņš	Frontālais iekrāvējs	Funkcija	Papildfunkcija ar pārslēdzēju	
T1	FS, FZ	3. hidrauliskais izvads		
Dzeltens	FZ-L	Ātrā iztukšošana	3. hidrauliskais izvads	4.6 Ātrā iztukšošana (FZ-L)
T2	FZ-L	Return-To-Level funkcija	-	
Zaļš				
T3	Visi	4. hidrauliskais izvads	-	
Zils				
T4		opcionāli funkcijām	-	
Sarkans				
T5		opcionāli funkcijām	-	
Sarkans				

#### Atslēdziet hidraulisko sistēmu no spiediena

- Skatīt traktora lietošanas instrukciju

#### 6.1.6 Slēdzis/pārslēdzējs

##### Ātrā iztukšošana/3. hidrauliskais izvads un REAL<sup>3</sup>

Lai nevarētu vienlaikus izmantot ātro iztukšošanu (skatīt 4.6 Ātrā iztukšošana (FZ-L)) un 3. hidrauliskā izvada vai REAL<sup>3</sup> funkcijas (skatīt 4.9.1 Papildu hidrauliskie izvadi), abas funkcijas ir piešķirtas vienam un tam pašam slēdzim.

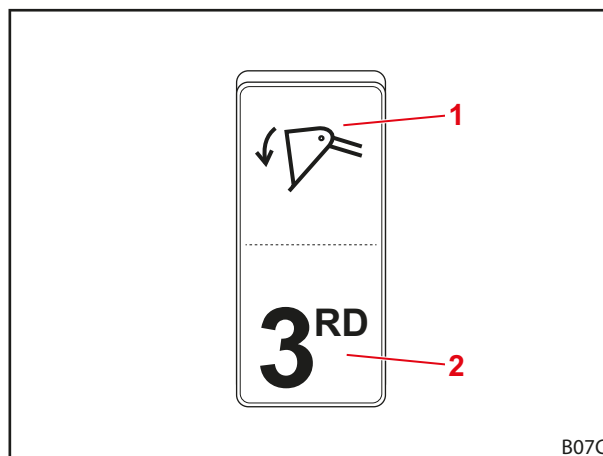

Att. 73 Slēdzis ātrajai iztukšošanai un 3. hidrauliskajam izvadam vai REAL<sup>3</sup>

#### Paskaidrojumi

- 1 Slēdža pozīcija ātrajai iztukšošanai
- 2 Slēdža pozīcija 3. hidrauliskajam izvadam vai REAL<sup>3</sup>

#### RTL/4. hidrauliskais izvads

Ar slēdzi ir iepriekš jāizvēlas 4. hidrauliskā izvada (skatīt 4.9.1 *Papildu hidrauliskie izvadi*) un Return-To-Level (skatīt 4.7 *Return-To-Level (FZ-L)*) funkcijas.



Šis slēdzis ir pieejams tikai tad, ja nav trīs taustiņu vadības sviras.

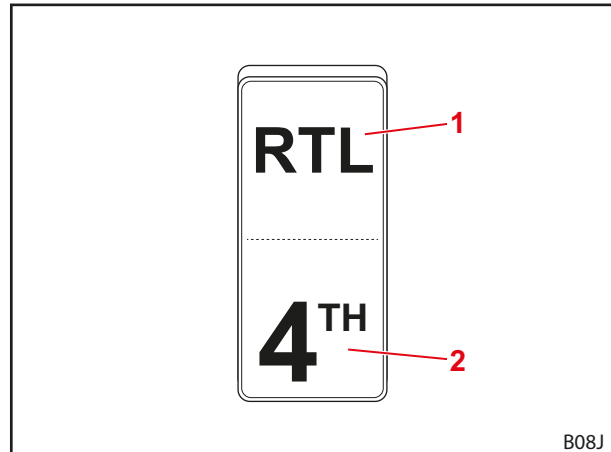

Att. 74 Slēdzis RTL funkcijai un 4. hidrauliskajam izvadam

#### Paskaidrojumi

- 1 Slēdža pozīcija RTL
- 2 Slēdža pozīcija 4. hidrauliskajam izvadam

#### Lukturi

Ar slēdzi lukturi tiek ieslēgti vai izslēgti (skatīt 4.9.6 *Lukturi (FZ, FZ-L)*).

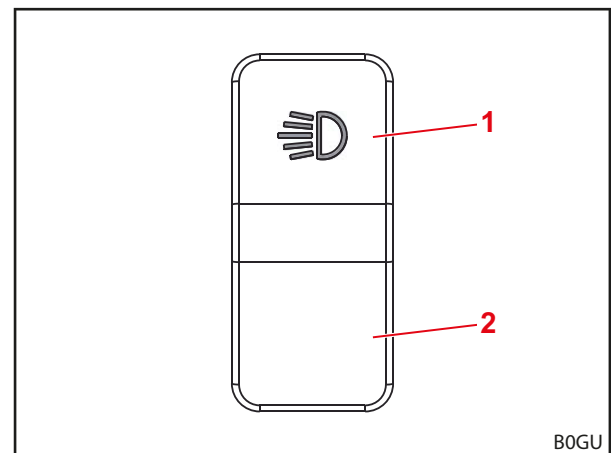

Att. 75 Lukturu slēdzis

#### Paskaidrojumi

- 1 Slēdža pozīcija lukturu ieslēgšanai
- 2 Slēdža pozīcija lukturu izslēgšanai

### 6.1.7 REAL<sup>3</sup> vārsts

#### REAL<sup>3</sup> atslēgšana no spiediena

#### **⚠ BRĪDINĀJUMS**

#### Saspiešanas risks, nolaižot frontālo iekrāvēju!

Atslēdzot hidraulisko sistēmu no spiediena, frontālais iekrāvējs nolaižas. Tādējādi personas var gūt smagas traumas vai tikt iespiestas.

- ▶ Pirms hidrauliskās sistēmas atslēgšanas no spiediena nolaidiet frontālo iekrāvēju līdz galam uz zemes.

Atslēdziet hidraulisko sistēmu no spiediena:

- (1) Nolaidiet frontālo iekrāvēju līdz zemei.
  - (2) Aktivizējiet stāvbremzi.
  - (3) Noslāpējiet dzinēju.
  - (4) Izvelciet spiediena atslogošanas vārstu pie REAL<sup>3</sup> vārsta.
- ✓ Hidrauliskā sistēma ir atslēgta no spiediena.

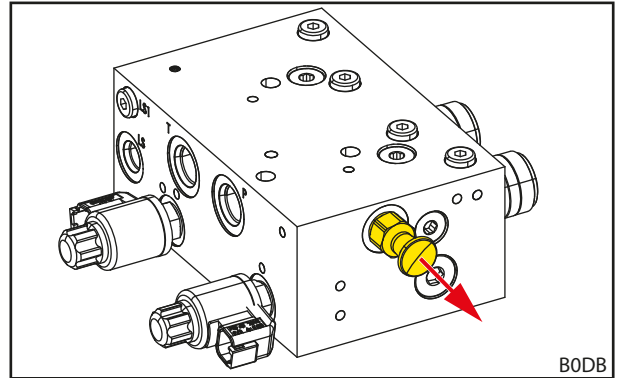

Att. 76 Spiediena atslogošanas vārsta pie REAL<sup>3</sup> vārsta izvilkšana

### 6.1.8 Comfort hidrauliskā sistēma

#### **⚠ UZMANĪBU**

#### Savainošanās risks un bojājumi ar negaidītām frontālā iekrāvēja kustībām!

Traktoriem, kuriem ir traktora pārvaldība, ar Comfort hidraulisko sistēmu var rasties nevēlamas frontālā iekrāvēja kustības.

- ▶ Kontrolējiet, lai traktoram nav traktora pārvaldības, ja tas ir aprīkots ar Comfort hidraulisko sistēmu.
- ▶ Sazinieties ar specializēto servisu, ja rodas negaidītas vai nevēlamas traktora kustības.

Comfort hidrauliskā sistēma pārslēdzas starp frontālā iekrāvēja hidraulisko vārstu funkciju vai traktora oriģinālo funkciju (piemēram, aizmugures pieslēgums vai priekšējā cēlējierīce).

Indikācijas gaisma	Apraksts
IESL.	Frontālais iekrāvējs aktīvs
IZSL.	Oriģinālā funkcija aktīva



Braucot pa ceļiem un ja frontālais iekrāvējs nav nepieciešams, ieslēdziet slēdzi slēdža pozīcijā "oriģinālā funkcija aktīva" (skatīt Att. 77), lai novērstu nejaušu frontālā iekrāvēja iedarbināšanu!

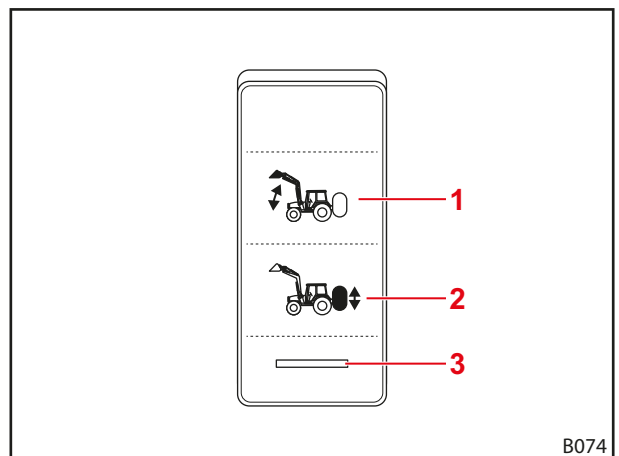

Att. 77 Comfort hidrauliskās sistēmas slēdzis

#### Paskaidrojumi

- 1 Slēdža pozīcija "Frontālais iekrāvējs aktīvs"
- 2 Slēdža pozīcija "Oriģinālā funkcija aktīva"
- 3 Indikācijas gaisma

## 6.2 Balstu lietošana

### ⚠ UZMANĪBU

#### Saspiešanas risks ar pagriežamām detaļām!

Pielokot balstus, var iespiest ķermeņa daļas.

- ▶ Pielokot nesatveriet ar rokām zonā starp balstu un statni.

Balsti ir paredzēti drošai frontālā iekrāvēja novietošanai. Turklāt fiksācijas spraiši nodrošina pielāgošanu novietošanai ar dažādu aprīkojumu, kā arī uz dažādām pamatnēm.

#### Balsta atlocīšana:

- (1) lai izkabinātu, nospiediet sprūdu.
  - (2) Balstu nolokiet uz leju līdz zemei.
  - (3) Pārbaudiet, vai fiksācijas spraislis ir nofiksēts fiksācijas zonā.
- ✓ Balsts ir atlocīts.

#### Balsta pielocīšana:

- (1) Fiksācijas spraisli paceliet pretēji atsperes spriegojumam un pieturiet.
  - (2) Uzmanīgi paceliet balstu, līdz fiksācijas spraislis vairs neatrodas fiksācijas zonā.
  - (3) Atlaidiet fiksācijas spraisli.
  - (4) Ar nelielu grūdienu pielokiet balstu uz augšu, līdz sprūds iekabinās.
- ✓ Balsts ir pielocīts.

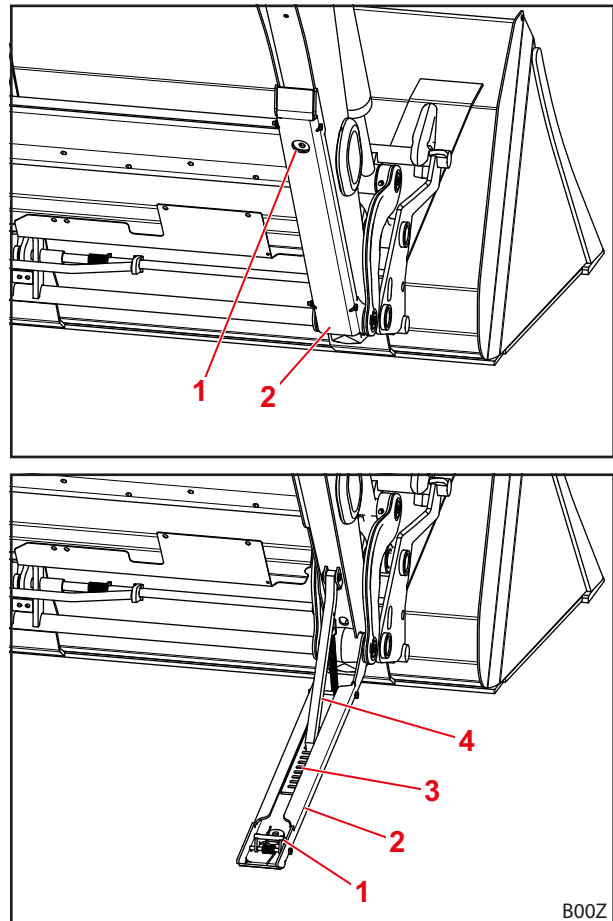

Att. 78 Balsts

#### Paskaidrojumi

- 1 Sprūds
- 2 Balsts
- 3 Fiksācijas zona
- 4 Fiksācijas spraislis

### 6.3 Hidraulisko savienojumu lietošana

#### 6.3.1 Spraudsavienojumu lietošana

*Spraudņa savienošana ar savienotājuzmavu:*

- (1) Atslēdziet hidraulisko sistēmu no spiediena (skatīt 6.1 Vadības elementi).
  - (2) Noņemiet savienojumus un, ja vajadzīgs, notīriet savienojumus.
  - (3) Iespraudiet spraudni savienotājuzmavā.
  - (4) Saspraudiet kopā vāciņus, lai tie nepaliktu netīri.
- ✓ Spraudsavienojumi ir savienoti.

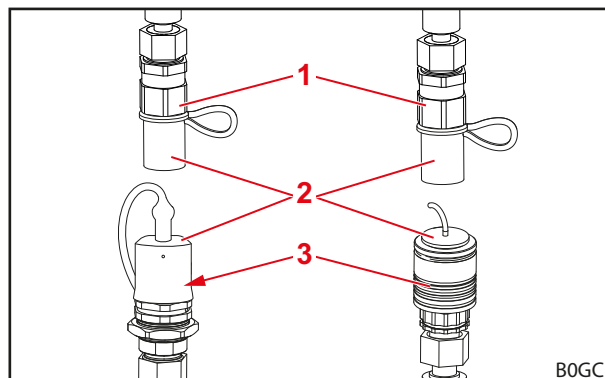

Att. 79 Spraudsavienojumi (attēloti piemēri)

*Spraudņa atvienošana no savienotājuzmavas:*

- (1) Atslēdziet hidraulisko sistēmu no spiediena (skatīt 6.1 Vadības elementi).
  - (2) Pavelciet uz leju savienotājuzmavu un no savienotājuzmavas izvelciet spraudni.
  - (3) Uzlieciet vāciņus uz spraudņa un savienotājuzmavas.
- ✓ Spraudsavienojumi ir atdalīti.

#### **Paskaidrojumi**

- 1 Savienojuma spraudnis
- 2 Vāciņš
- 3 Savienotājuzmava

 Atvienotu frontālo iekrāvēju aizsargājiet pret tiešiem saules stariem! Apkārtējā vidē uzsilušu hidraulisko sistēmu nevar pievienot.

#### 6.3.2 Skrūvsavienojumu lietošana

*Spraudņa savienošana ar savienotājuzmavu:*

- (1) Atslēdziet hidraulisko sistēmu no spiediena (skatīt 6.1 Vadības elementi).
  - (2) Noskrūvējiet vāciņus un pēc vajadzības notīriet savienojumus.
  - (3) Ieskrūvējiet spraudni savienotājuzmavā.
  - (4) Saspraudiet kopā vāciņus, lai tie nepaliktu netīri.
- ✓ Skrūvsavienojumi ir savienoti.

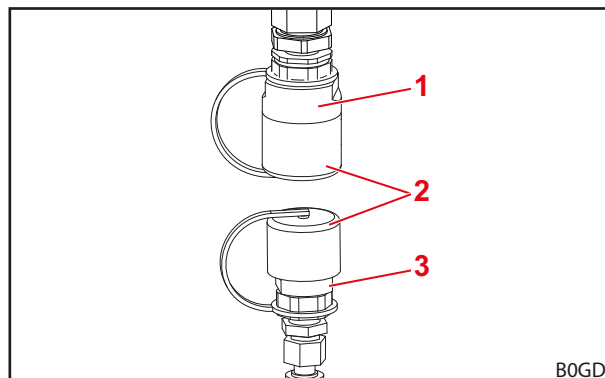

Att. 80 Skrūvsavienojumi (attēls kā piemērs)

*Spraudņa atvienošana no savienotājuzmavas:*

- (1) Atslēdziet hidraulisko sistēmu no spiediena (skatīt 6.1 Vadības elementi).
  - (2) No savienotājuzmavas izskrūvējiet spraudni.
  - (3) Uzskrūvējiet vāciņus uz spraudņa un savienotājuzmavas.
- ✓ Skrūvsavienojumi ir atdalīti.

#### **Paskaidrojumi**

- 1 Savienojuma spraudnis
- 2 Vāciņš
- 3 Savienotājuzmava

 Atvienotu frontālo iekrāvēju aizsargājiet pret tiešiem saules stariem! Apkārtējā vidē uzsilušu hidraulisko sistēmu nevar pievienot.

## 6.3.3 Hydro-Fix lietošana

**⚠ BRĪDINĀJUMS**
**Savainošanās risks un bojājumi netīru hidraulisko savienojumu dēļ!**

Regulāri netīrīti Hydro-Fix savienojumi var būt par iemeslu tam, ka savienojumu vietas nevar pareizi savienot vai Hydro-Fix daļas savienošanas mēģinājuma laikā tiek bojātas. Šādi var rasties hidraulikas kļūdainas darbības. Hidraulikas kļūdainas darbības var radīt negaidītas aprīkojuma vai frontālā iekrāvēja kustības un izraisīt smagus savainojumus.

- ▶ Pirms pievienošanas iztīriet Hydro-Fix.
- ▶ Vienmēr aizveriet Hydro-Fix apakšas vāku, lai izvairītos no piesārņojuma.

*Hidraulisko šļūteņu pievienošana:*

- (1) Atslēdziet hidraulisko sistēmu no spiediena (skatīt 6.1 Vadības elementi).
- (2) Atveriet vāciņu apakšdaļā (skatīt 3.8.2 Savienojumu bloks Hydro-Fix).
- (3) Savienojuma virsmas notīriet ar lupatiņu.



Putekļus neieslaukiet, iespējams, esošajos spraudsavienojumos.

- (4) Nospiediet aizsargpogu un sviru pagrieziet uz augšu.
- (5) Augšdaļu izņemiet no turētāja uz frontālā iekrāvēja.
- (6) Noņemiet aizsargvāciņu augšdaļā.
- (7) Augšdaļu ar vadstieņiem ievietojiet apakšdaļā.
- (8) Pagrieziet uz leju sviru.
  - ✓ Vadītā ar tapu spiež augšdaļu uz apakšdaļas. Aizsargpoga izlec.
  - ✓ Hidrauliskās šļūtenes ir pievienotas.

*Hidraulisko šļūteņu atvienošana:*

- (1) Atslēdziet hidraulisko sistēmu no spiediena (skatīt 6.1 Vadības elementi).
- (2) Nospiediet aizsargpogu un sviru pagrieziet uz augšu.
- (3) Izvelciet augšdaļu.
- (4) Uzlieciet aizsargvāciņu.
- (5) Augšdaļu iekabiniet atbilstošajā frontālā iekrāvēja atsperojumā.
- (6) Aizveriet apakšdaļas vāciņu.
- (7) Pagrieziet uz leju sviru.
  - ✓ Aizsargpoga izlec.
  - ✓ Hidrauliskās šļūtenes ir atvienotas.

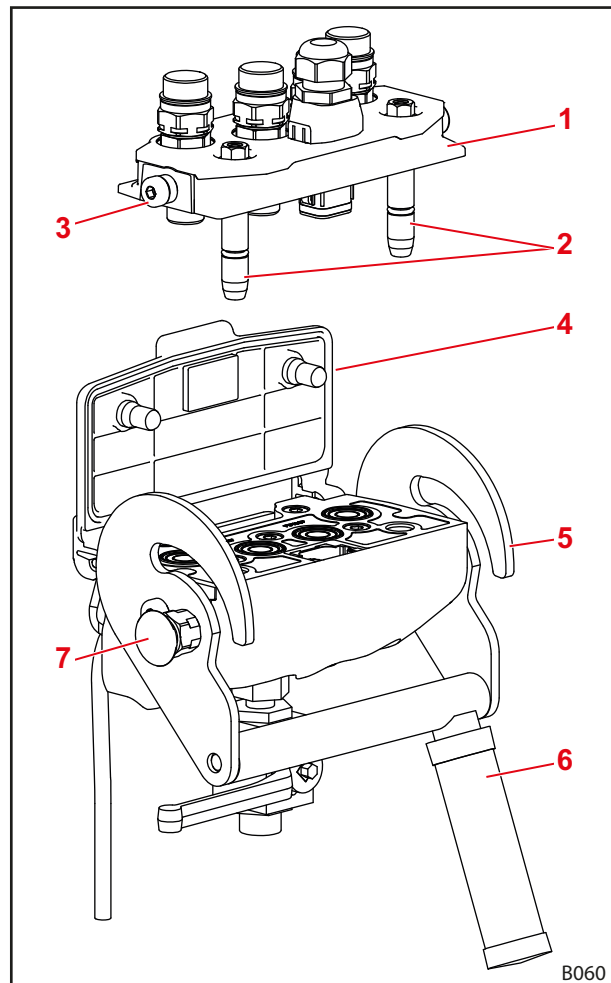

Att. 81 Hydro-Fix

**Paskaidrojumi**

- 1 Hydro-Fix augšdaļa
- 2 Vadstieņi
- 3 Tapa
- 4 Vāks
- 5 Vadītā
- 6 Svira
- 7 Aizsargpoga

### 6.3.4 Aprīkojuma fiksatora lietošana

#### ⚠ BRĪDINĀJUMS

#### Savainošanās risks un bojājumi netīru hidraulisko savienojumu dēļ!

Regulāri netīrti aprīkojuma fiksatora savienojumi var būt par iemeslu tam, ka savienojumu vietas nevar pareizi savienot vai aprīkojuma fiksatora daļas savienošanas mēģinājuma laikā tiek bojātas. Šādi var rasties hidraulikas kļūdainas darbības. Hidraulikas kļūdainas darbības var radīt negaidītas aprīkojuma vai frontālā iekrāvēja kustības un izraisīt smagus savainojumus.

- ▶ Pirms pievienošanas iztīriet aprīkojuma fiksatoru.
- ▶ Vienmēr aizveriet aprīkojuma fiksatora apakšdaļas vāku, lai izvairītos no piesārņojuma.

#### Hidraulisko šļūteņu pievienošana:

- (1) Atslēdziet hidraulisko sistēmu no spiediena (skatīt 6.1 Vadības elementi).
- (2) Atveriet vāciņu apakšdaļā (skatīt 3.8.3 Savienojumu bloks aprīkojuma fiksatoram).
- (3) Savienojuma virsmas notīriet ar lupatiņu.
- (4) Nospiediet aizsargpogu un sviru pagrieziet uz augšu.
- (5) Augšdaļu ar vadstieņiem ievietojiet apakšdaļā.
- (6) Pagrieziet uz leju sviru.
  - ✓ Vadītā ar tapu spiež augšdaļu uz apakšdaļas. Aizsargpoga izlec.
  - ✓ Hidrauliskās šļūtenes ir pievienotas.

#### Hidraulisko šļūteņu atvienošana:

- (1) Atslēdziet hidraulisko sistēmu no spiediena (skatīt 6.1 Vadības elementi).
- (2) Nospiediet aizsargpogu un sviru pagrieziet uz augšu.
- (3) Izvelciet augšdaļu.
- (4) Aizveriet apakšdaļas vāciņu.
- (5) Pagrieziet uz leju sviru.
  - ✓ Aizsargpoga izlec.
  - ✓ Hidrauliskās šļūtenes ir atvienotas.

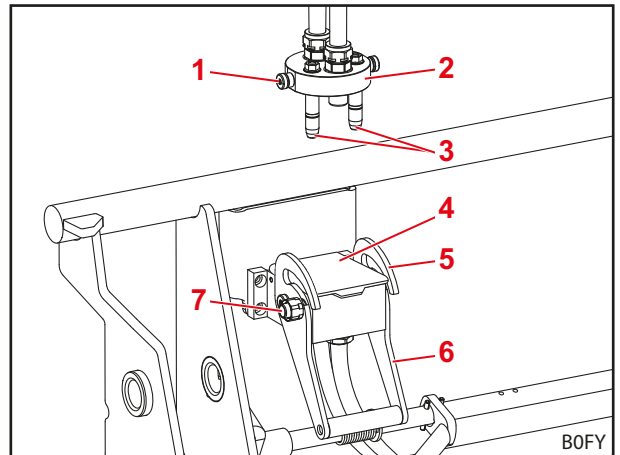

Att. 82 Atvienots aprīkojuma fiksators

#### Paskaidrojumi

- 1 Tapa
- 2 Aprīkojuma fiksatora augšdaļa
- 3 Vadstieņi
- 4 Vāks
- 5 Vadītā
- 6 Svira
- 7 Aizsargpoga

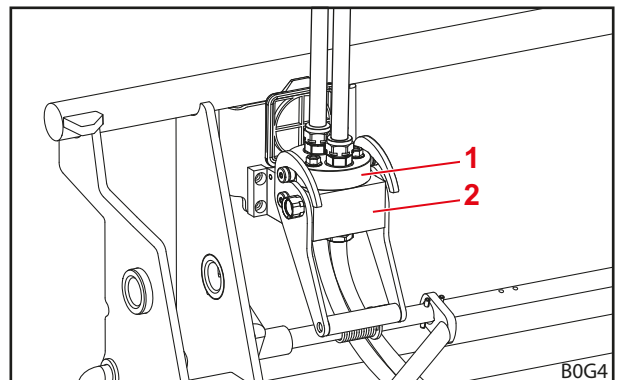

Att. 83 Pievienots aprīkojuma fiksators

#### Paskaidrojumi

- 1 Aprīkojuma fiksatora augšdaļa
- 2 Aprīkojuma fiksatora apakšdaļa

## 6.4 Aprīkojuma fiksatora lietošana

### 6.4.1 Mehāniskā aprīkojuma fiksācijas pie Euro un kombinētā nomainas rāmja lietošana

#### BRĪDINĀJUMS

##### Savainošanās risks ar krītošu aprīkojumu!

Ja aprīkojuma fiksators ir atvērts vai nepareizi nobloķēts, aprīkojums var nokrist. Turklāt apkārtņē esošās personas varētu gūt smagas traumas.

- ▶ Aprīkojuma fiksatoru darbiniet tikai tad, ja aprīkojums ir nolaists tuvu zemei vai virs drošas pamatnes.
- ▶ Vienmēr pārbaudiet aprīkojuma pareizu fiksāciju.

#### UZMANĪBU

##### Saspiešanas risks ar atsperes spriegojumu!

Pie aprīkojuma fiksatora roktura ir atsperes spriegojums, kas aizver fiksatoru, paceļot rokturi. Nepareiza izmantošana izraisa roku un pirkstu savainojumus.

- ▶ Rokturi vienmēr darbiniet ar vienu roku un satveriet pa vidu.

*Aprīkojuma fiksatora atvēršana:*

- (1) Paceliet un izvelciet rokturi.
  - (2) Kustiniet rokturi uz leju, lai izcilnis "iekabinātos" nomainas rāmī.
- ✓ Aprīkojuma fiksators ir atvērts.

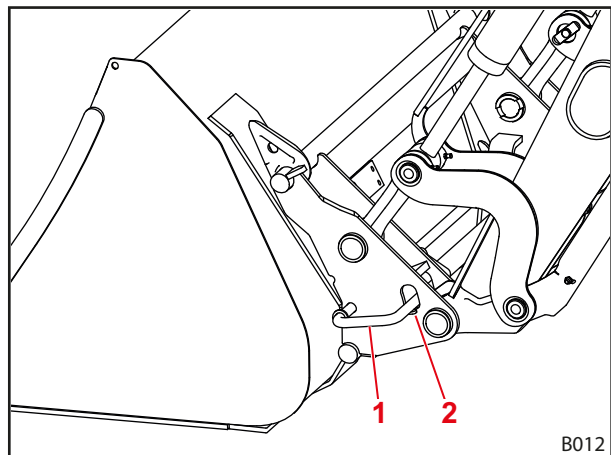

Att. 84 Mehāniskais aprīkojuma fiksators

#### **Paskaidrojumi**

- 1 Rokturis
- 2 Izcilnis

*Aizveriet aprīkojuma fiksatoru:*

- (1) Darbiniet *grābšanas* funkciju. Turklāt frontālo iekrāvēju drīkst pacelt maksimāli 1,5 m.
- ✓ Aprīkojuma fiksators aizveras automātiski.



*Pārbaudiet aprīkojuma fiksatoru:*

- Kontrolējiet, lai uzlīmes bultiņas smaile atrodas tieši pie iemavas.

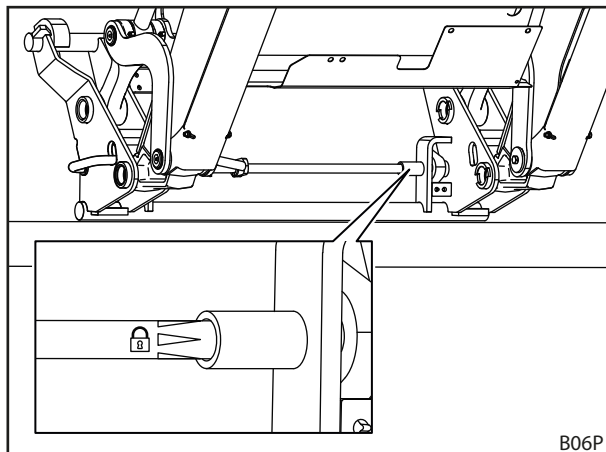

Att. 85 Pārbaudiet aprīkojuma fiksatoru, ievērojot uzlīmi

- Pārbaudiet, vai abas fiksācijas tapas pareizi iekabinās aprīkojuma cilpās.

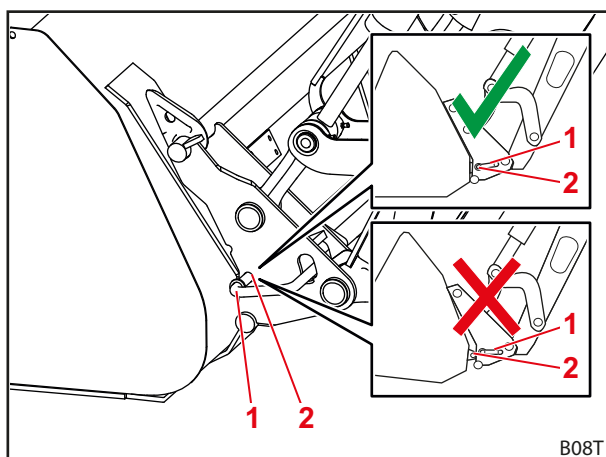

Att. 86 Pārbaudiet fiksācijas tapu pozīciju

**Paskaidrojumi**

- 1 Fiksācijas tapa
- 2 Cilpa

- Aprīkojumu ar galu spiediet zemē.
- ✓ Ar pareizu fiksāciju aprīkojums paliek pie nomaīņas rāmja.
- ✓ Aprīkojuma fiksators ir pārbaudīts.

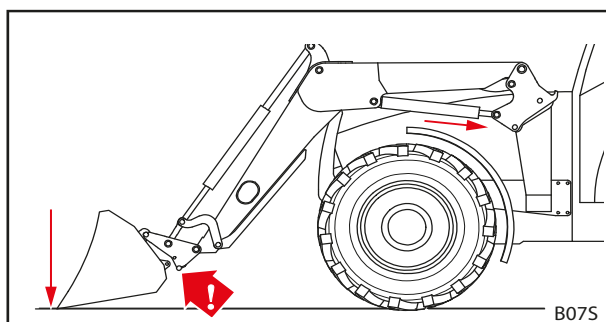

Att. 87 Aprīkojumu spiešana zemē

## 6.4.2 Mehāniskā aprīkojuma fiksatora pie Skid-Steer nomaiņas rāmja lietošana

### ⚠ BRĪDINĀJUMS

#### Savainošanās risks ar krītošu aprīkojumu!

Ja aprīkojuma fiksators ir atvērts vai nepareizi nobloķēts, aprīkojums var nokrist. Turklāt apkārtņē esošās personas varētu gūt smagas traumas.

- ▶ Aprīkojuma fiksatoru darbiniet tikai tad, ja aprīkojums ir nolaists tuvu zemei vai virs drošas pamatnes.
- ▶ Vienmēr pārbaudiet aprīkojuma pareizu fiksāciju.

### ⚠ UZMANĪBU

#### Saspiešanas risks ar atsperes spriegojumu!

Pie aprīkojuma fiksatora roktura ir atsperes spriegojums, kas aizver fiksatoru, paceļot rokturi. Nepareiza izmantošana izraisa roku un pirkstu savainojumus.

- ▶ Rokturi vienmēr darbiniet ar vienu roku un satveriet pa vidu.

#### Atveriet aprīkojuma fiksatoru:

- Rokturi abās pusēs pagrieziet uz leju.
- ✓ Aprīkojuma fiksators ir atvērts.

#### Aizveriet aprīkojuma fiksatoru:

- Rokturi abās pusēs pagrieziet uz augšu.
- ✓ Aprīkojuma fiksators ir aizvērts.

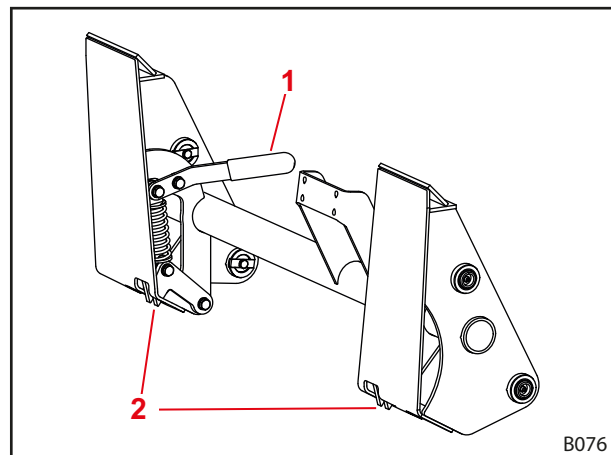

Att. 88 Aprīkojuma fiksators pie Skid-Steer nomaiņas rāmja

#### Paskaidrojumi

- 1 Rokturis
- 2 Āķis

#### Pārbaudiet aprīkojuma fiksatoru:

- Kontrolējiet, lai abi āķi pareizi nofiksētos aprīkojumā.
- Aprīkojumu ar galu spiediet zemē.
- ✓ Ar pareizu fiksāciju aprīkojums paliek pie nomaiņas rāmja.
- ✓ Aprīkojuma fiksators ir pārbaudīts.

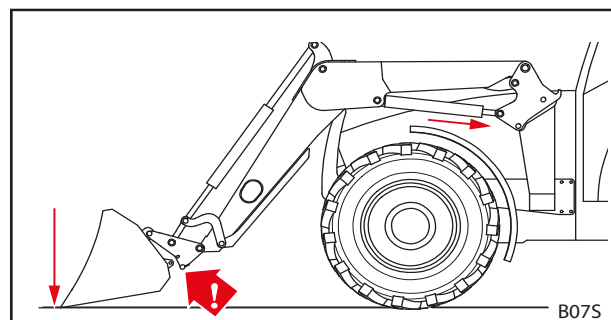

Att. 89 Aprīkojumu spiešana zemē

### 6.4.3 Hidrauliska aprīkojuma fiksatora lietošana

#### ⚠ BRĪDINĀJUMS

##### Savainošanās risks ar krītošu aprīkojumu!

Nepareizas uzstādīšanas vai vadības rezultātā aprīkojums var nokrist. Tādējādi apkārtņē esošās personas varētu gūt smagas traumas.

- ▶ Hidraulisko aprīkojuma fiksatoru lieciet uzmontēt tikai specializētā servisā.
- ▶ Izmantojiet tikai STOLL paredzēto slēdzi.
- ▶ Pirms aprīkojuma fiksatora funkcijas lietošanas nolaidiet aprīkojumu tuvu zemei vai virs drošas pamatnes.

##### Aprīkojuma fiksatora atvēršana:

- (1) Bloķēšanas aizbīdņi viegli pabīdiet uz leju un turklāt iedarbiniet slēdzi.
  - ✓ Mirdz spuldzīte.
- (2) Izmantojiet *grābšanas* funkciju, līdz aprīkojums atrodas gala pozīcijā.
- (3) Turpiniet izmantot *grābšanas* funkciju vairākas sekundes, līdz aprīkojuma fiksators ir atvērts.
  - ✓ Aprīkojuma fiksators ir atvērts.

##### Aizveriet aprīkojuma fiksatoru:

- (1) Spiediet slēdzi.
- (2) Izmantojiet *grābšanas* funkciju, līdz aprīkojums atrodas gala pozīcijā.
- (3) Turpiniet izmantot *grābšanas* funkciju vairākas sekundes, līdz aprīkojuma fiksators ir aizvērts.
  - ✓ Aprīkojuma fiksators ir aizvērts. Spuldzīte nemirdz.



Aprīkojuma fiksatora vadība ir iespējama arī ar STOLL Pro Control (skatīt 6.1.4 STOLL Pro Control).

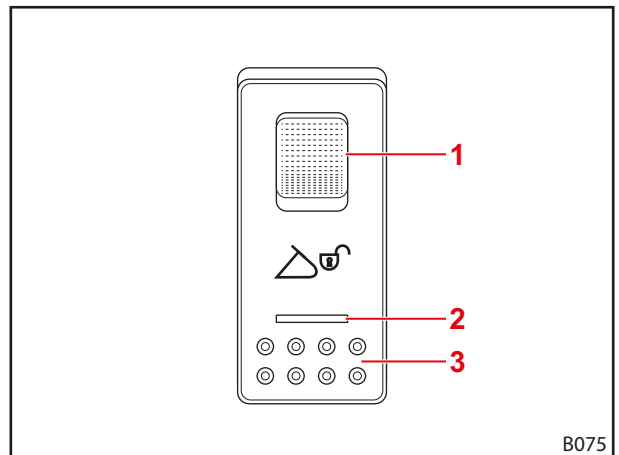

Att. 90 Hydro-Lock slēdzis

##### Paskaidrojumi

- 1 Bloķēšanas aizbīdņis
- 2 Spuldzīte
- 3 Slēdzis

##### Pārbaudiet aprīkojuma fiksatoru:

Tikai Euro nomaiņas rāmim:

- Pārbaudiet, vai katrs dzeltenais indikators atrodas ārējā pozīcijā.

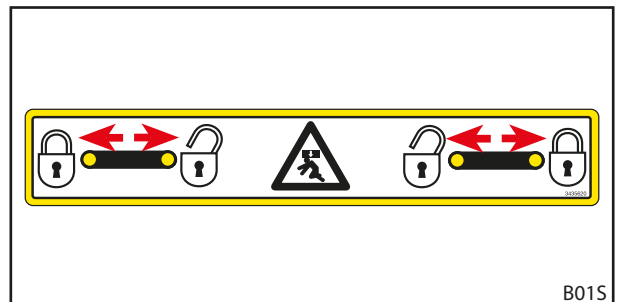

Att. 91 Pārbaudiet dzeltenu indikatoru pozīciju

Tikai kombinētajam nomainās rāmim Euro-SMS:

- Kontrolējiet, lai uzlīmes bultiņas smaile atrastos tieši pie stiprinājuma plāksnes.

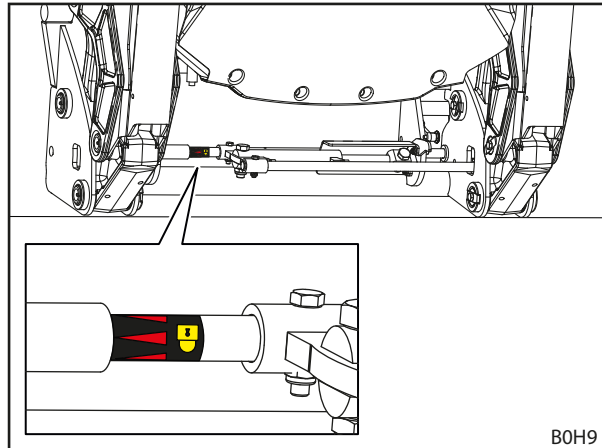

Att. 92 Pārbaudiet aprīkojuma fiksatoru, ievērojot uzlīmi

- Pārbaudiet, vai abas fiksācijas tapas pareizi iekabinās aprīkojuma cilpās.

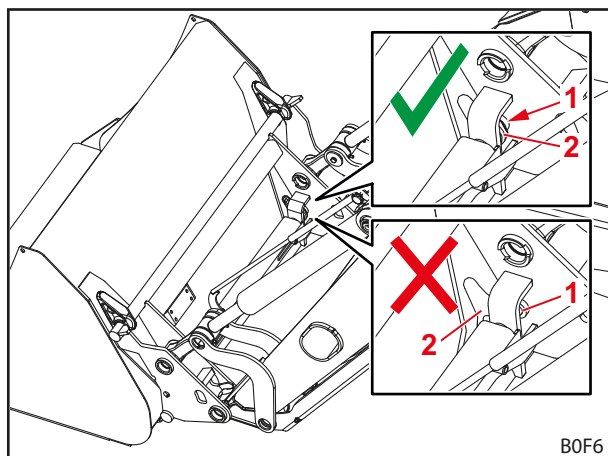

Att. 93 Pārbaudiet fiksācijas tapu pozīciju

#### Paskaidrojumi

- 1 Fiksācijas tapa
- 2 Cilpa

- Aprīkojumu ar galu spiediet zemē.
- ✓ Ar pareizu fiksāciju aprīkojums paliek pie nomainās rāmja.
- ✓ Aprīkojuma fiksators ir pārbaudīts.

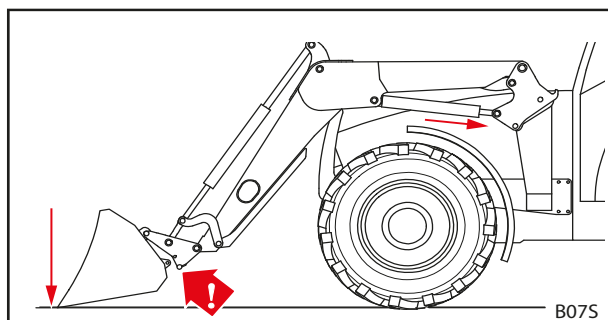

Att. 94 Aprīkojumu spiešana zemē

## 6.5 Aprīkojuma piestiprināšana un nolikšana

### ⚠ BRĪDINĀJUMS

#### Savainojumu risks vai bojājumi ar krītošām kravām vai frontālā iekrāvēja nolaišanās rezultātā!

Garam un tālu uz priekšu izbērtam aprīkojumam mašīnas smaguma centrs var mainīties un automātiski var atvērties frontālā iekrāvēja redukcijas vārsts. Tādējādi frontālais iekrāvējs nekontrolēti izber vai nolaižas un tas var izraisīt smagas traumas un bojājumus.

- ▶ Ievērojiet frontālā iekrāvēja maksimālo slodzi (skatīt 11 Tehniskie dati).
- ▶ Vienmēr izmantojiet pietiekamu pretsvaru traktora aizmugurē (skatīt 5.3.2 Balastēšana).
- ▶ Iekraušanas darbu laikā lieciet personām atstāt darba zonu (skatīt 2.8 Bīstamās zonas).

### NORĀDE

#### Bojājumi neatbilstoša aprīkojuma dēļ!

Pārāk gara, plata vai smaga aprīkojuma piestiprināšana var izraisīt traktora, frontālā iekrāvēja vai aprīkojuma bojājumus.

- ▶ Ievērojiet frontālā iekrāvēja un aprīkojuma piemērotus gabarītus un svaru.
- ▶ Izmantojiet tikai aprīkojumu, kas paredzēts frontālajam iekrāvējam un uzstādītajam nomainīš rāmim.
- ▶ Izmantojiet tikai darbam piemērotu aprīkojumu.
- ▶ Ievērojiet aprīkojuma lietošanas instrukciju.

### 6.5.1 Aprīkojuma piestiprināšana ar mehānisko aprīkojuma fiksatoru pie Euro un kombinētā nomainīš rāmja

### ⚠ BRĪDINĀJUMS

#### Savainošanās un bojājumu risks ar krītošu aprīkojumu!

Automātiskais fiksators darbojas tikai līdz apm. 1,5 m augstumam. Nepareizi nofiksēts aprīkojums var nokrist un izraisīt apkārtnes bojājumus, kā arī savainojumus.

- ▶ Vienmēr pārbaudiet aprīkojuma pareizu fiksāciju.

### ⚠ UZMANĪBU

#### Saspiešanas risks ar atsperes spriegojumu!

Pie aprīkojuma fiksatora roktura ir atsperes spriegojums, kas aizver fiksatoru, paceļot rokturi. Nepareiza izmantošana izraisa roku un pirkstu savainojumus.

- ▶ Rokturi vienmēr darbiniet ar vienu roku un satveriet pa vidu.

Pievienojiet aprīkojumu:

- (1) Aprīkojuma fiksatora atvēršana (skatīt 6.4.1 Mehāniskā aprīkojuma fiksācijas pie Euro un kombinētā nomainīš rāmja lietošana).

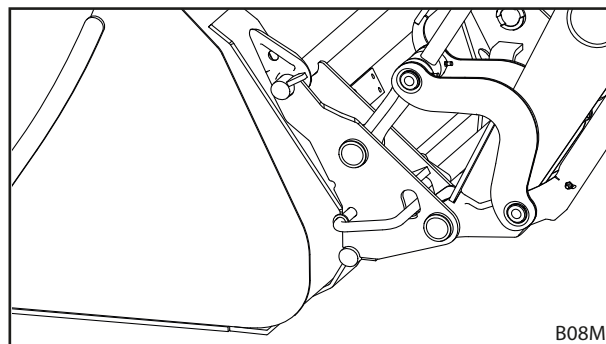

Att. 95 Aprīkojuma fiksatora atvēršana

- (2) Izmantojiet *bēršanas* funkciju, līdz nomaņas rāmja augšējais šķērsis atrodas zem aprīkojuma āķa.

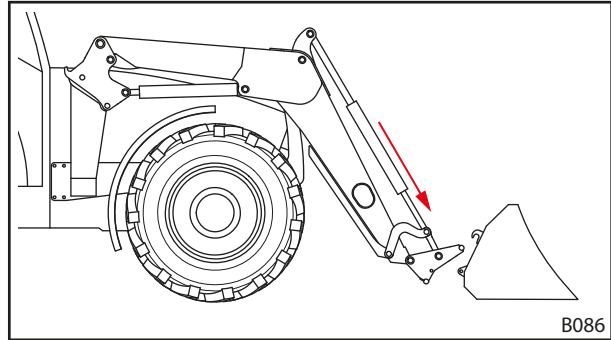

Att. 96 Statņa pozicionēšana

- (3) Piebrauciet aprīkojumam tuvu klāt.

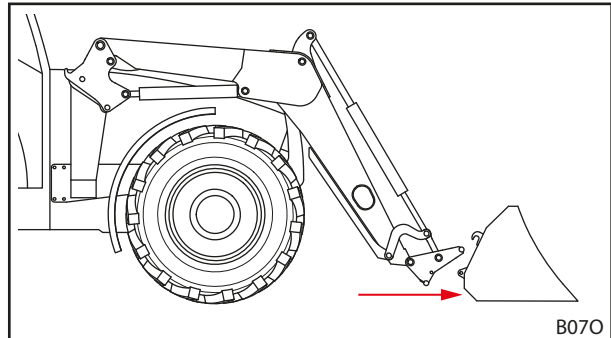

Att. 97 Piebraukšana

- (4) Uzmanīgi pabrauciet ar traktoru uz priekšu, līdz nomaņas rāmja šķērsis piekļaujas aprīkojumam.

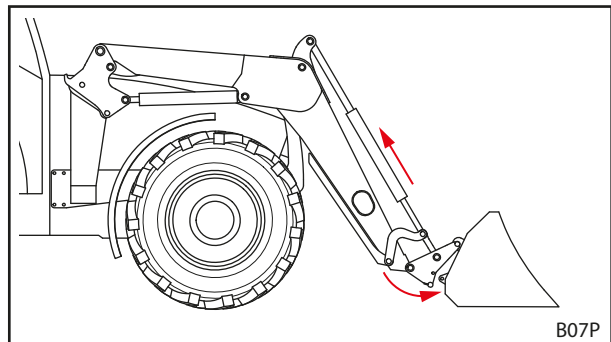

Att. 98 Iekabināšana

- (5) Izmantojiet *grābšanas* funkciju un turklāt pabrauciet nedaudz uz priekšu, līdz šķērsis ir iekabināts.

✓ Aprīkojuma fiksators aizveras automātiski.

- (6) Pārbaudiet aprīkojuma fiksatoru (skatīt 6.4.1 *Mehāniskā aprīkojuma fiksācijas pie Euro un kombinētā nomaņas rāmja lietošana*).

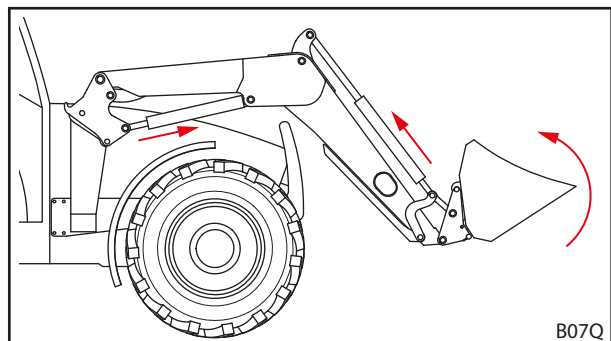

Att. 99 Aprīkojuma fiksatora atbrīvošana

- (7) Ja nepieciešams, aprīkojuma hidrauliskās šļūtenes savienojiet ar frontālā iekrāvēja savienojumiem.
- Nolaidiet frontālo iekrāvēju, līdz aprīkojums atrodas horizontāli uz zemes.
  - Izslēdziet traktoru.
  - Aktivizējiet stāvbremzi.
  - Atslēdziet hidraulisko sistēmu no spiediena (skatīt 6.1 Vadības elementi). vai Vadības sviru ar ieslēgtu aprīkojuma funkciju virziet sānu gala pozīcijās, lai aprīkojuma hidraulisko sistēmu atslēgtu no spiediena (skatīt 6.1 Vadības elementi).
  - Pieslēdziet aprīkojuma hidrauliskās šļūtenes savienojumiem nomainīgas rāmī.
- (8) Citu ražotāju iekārtām: aprīkojumu uzmanīgi pagrieziet gala pozīcijā, lai nodrošinātu, ka nevar rasties aprīkojuma sadursme ar frontālo iekrāvēju.
- ✓ Aprīkojums ir satverts un gatavs darbam.

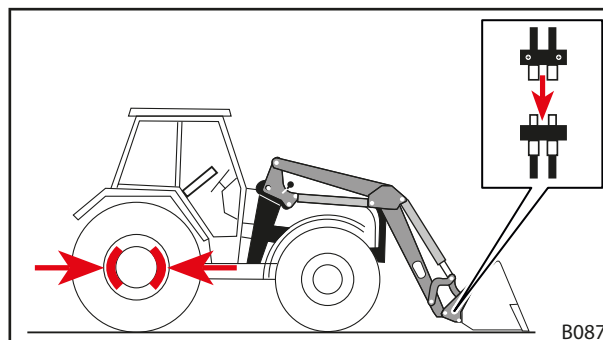

Att. 100 Aprīkojuma hidrauliskās šļūtenes savienošana ar frontālā iekrāvēja savienojumiem

## 6.5.2 Aprīkojuma piestiprināšana ar mehānisko aprīkojuma fiksatoru pie Skid-Steer nomaiņas rāmja

### ⚠ BRĪDINĀJUMS

#### Savainošanās risks ar krītošu aprīkojumu!

Ja aprīkojuma fiksators ir atvērts vai nepareizi nobloķēts, aprīkojums var nokrist. Turklāt apkārtņē esošās personas varētu gūt smagas traumas.

- ▶ Aprīkojuma fiksatoru darbiniet tikai tad, ja aprīkojums ir nolaists tuvu zemei vai virs drošas pamatnes.
- ▶ Vienmēr pārbaudiet aprīkojuma pareizu fiksāciju.

### ⚠ UZMANĪBU

#### Saspiešanas risks ar atsperes spriegojumu!

Pie aprīkojuma fiksatora roktura ir atsperes spriegojums, kas aizver fiksatoru, paceļot rokturi. Nepareiza izmantošana izraisa roku un pirkstu savainojumus.

- ▶ Rokturi vienmēr darbiniet ar vienu roku un satveriet pa vidu.

*Pievienojiet aprīkojumu:*

- (1) Aprīkojuma fiksatora atvēršana (skatīt 6.4.2 *Mehāniskā aprīkojuma fiksatora pie Skid-Steer nomaiņas rāmja lietošana*).

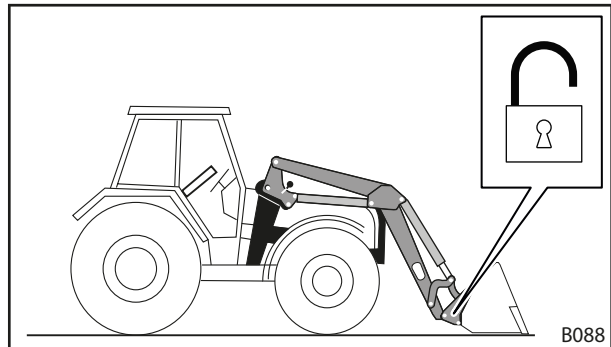

Att. 101 Aprīkojuma fiksatora atvēršana

- (2) Piebrauciet aprīkojumam tuvu klāt.

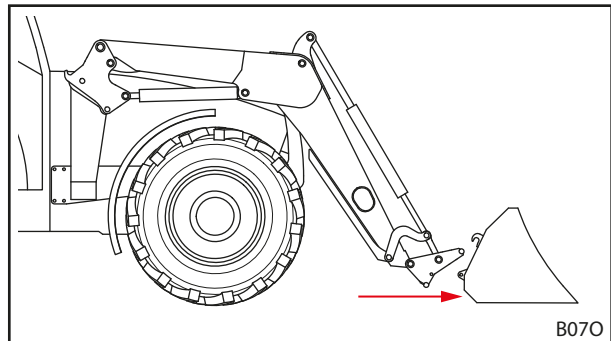

Att. 102 Piebraukšana

- (3) Izmantojiet *bēršanas* funkciju, līdz nomaiņas rāmja augšējais šķērsis atrodas zem aprīkojuma āķa.
- (4) Uzmanīgi pabrauciet ar traktoru uz priekšu, līdz nomaiņas rāmja šķērsis piekļaujas aprīkojumam.

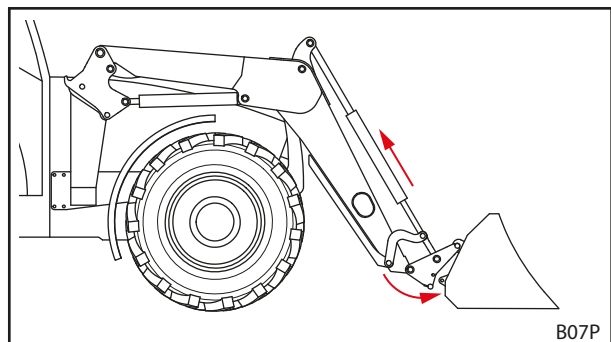

Att. 103 Iekabināšana



- (5) Izslēdziet traktoru.
  - Dzinēja izslēgšana.
  - Aktivizējiet stāvbremzi.
- (6) Ar roku izveriet aprīkojuma fiksatoru (skatīt 6.4.2 *Mehāniskā aprīkojuma fiksatora pie Skid-Steer nomaiņas rāmja lietošana*).
- (7) Ja nepieciešams, aprīkojuma hidrauliskās šļūtenes savienojiet ar frontālā iekrāvēja savienojumiem.
  - Nolaidiet frontālo iekrāvēju, līdz aprīkojums atrodas horizontāli uz zemes.
  - Atslēdziet hidraulisko sistēmu no spiediena (skatīt 6.1 *Vadības elementi*), vai Vadības sviru ar ieslēgtu aprīkojuma funkciju virziet sānu gala pozīcijās, lai aprīkojuma hidraulisko sistēmu atslēgtu no spiediena (skatīt 6.1 *Vadības elementi*).
  - Pieslēdziet aprīkojuma hidrauliskās šļūtenes savienojumiem nomaiņas rāmī.
- (8) Citu ražotāju iekārtām: Aprīkojumu uzmanīgi pagrieziet gala pozīcijā, lai nodrošinātu, ka nevar rasties aprīkojuma sadursme ar frontālo iekrāvēju.
  - ✓ Aprīkojums ir satverts un gatavs darbam.

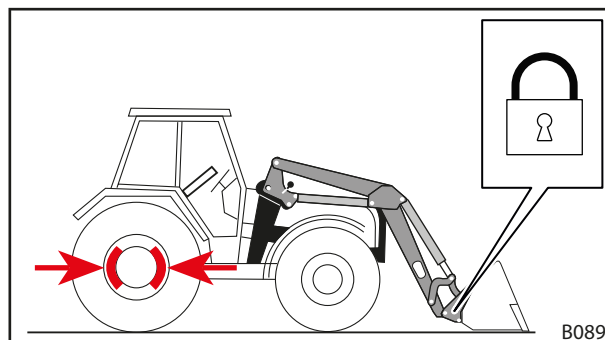

Att. 104 Aprīkojuma fiksatora aizvēršana

### 6.5.3 Aprīkojuma piestiprināšana ar hidraulisko aprīkojuma fiksatoru

#### **⚠ BRĪDINĀJUMS**

#### **Savainošanās risks ar krītošu aprīkojumu!**

Ja aprīkojuma fiksators ir atvērts vai nepareizi nobloķēts, aprīkojums var nokrist. Turklāt apkārtņē esošās personas varētu gūt smagas traumas.

- ▶ Aprīkojuma fiksatoru darbiniet tikai tad, ja aprīkojums ir nolaists tuvu zemei vai virs drošas pamatnes.
- ▶ Vienmēr pārbaudiet aprīkojuma pareizu fiksāciju.

#### *Pievienojiet aprīkojumu:*

- (1) Piebrauciet aprīkojumam tuvu klāt.
- (2) Aprīkojuma fiksatora atvēršana (skatīt 6.4.3 *Hidrauliska aprīkojuma fiksatora lietošana*).
- (3) Izmantojiet *bēršanas* funkciju, līdz nomaiņas rāmja augšējā šķērssijsa atrodas zem aprīkojuma āķiem.

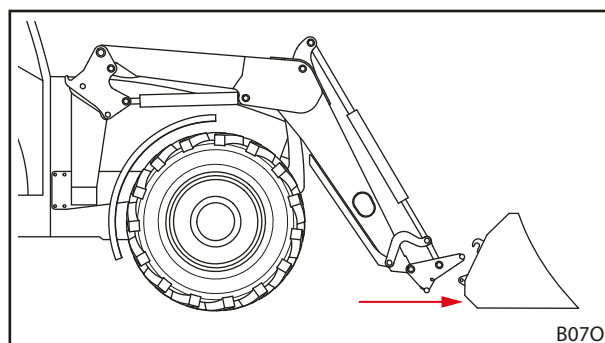

Att. 105 Piebraukšana

- (4) Uzmanīgi pabrauciet ar traktoru uz priekšu, līdz nomaīņas rāmja šķērsis piekļaujas aprīkojumam.
  - (5) Aizveriet aprīkojuma fiksatoru (skatīt 6.4.3 *Hidrauliska aprīkojuma fiksatora lietošana*).
  - (6) Pārbaudiet aprīkojuma fiksatoru (skatīt 6.4.3 *Hidrauliska aprīkojuma fiksatora lietošana*).
  - (7) Ja nepieciešams, aprīkojuma hidrauliskās šļūtenes savienojiet ar frontālā iekrāvēja savienojumiem.
    - Nolaidiet frontālo iekrāvēju, līdz aprīkojums atrodas horizontāli uz zemes.
    - Noslāpējiet dzinēju un aktivizējiet stāvbremzi.
    - Atslēdziet hidraulisko sistēmu no spiediena (skatīt 6.1 *Vadības elementi*).  
vai  
Vadības sviru ar ieslēgtu aprīkojuma funkciju virziet sānu gala pozīcijās, lai aprīkojuma hidraulisko sistēmu atslēgtu no spiediena (skatīt 6.1 *Vadības elementi*).
    - Pieslēdziet aprīkojuma hidrauliskās šļūtenes savienojumiem nomaīņas rāmī.
  - (8) Citu ražotāju iekārtām: aprīkojumu uzmanīgi pagrieziet gala pozīcijā, lai nodrošinātu, ka nevar rasties aprīkojuma sadursme ar frontālo iekrāvēju.
- ✓ Aprīkojums ir satverts un gatavs darbam.

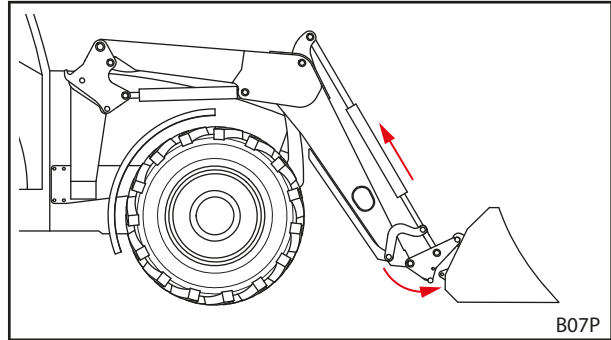

Att. 106 Iekabināšana

### 6.5.4 Aprīkojuma nolikšana

*Nolieciet aprīkojumu:*

- (1) Nolaidiet frontālo iekrāvēju tuvu zemei un novietojiet aprīkojumu horizontāli zemei vai drošai pamatnei.



Nenolaidiet frontālo iekrāvēju pilnīgi uz zemes.

- (2) Izslēdziet traktoru.
  - Aktivizējiet stāvbremzi.
  - Noslēpjiet dzinēju.
  - Atslēdziet hidraulisko sistēmu no spiediena (skatīt 6.1 Vadības elementi). vai  
Vadības sviru ar iedarbinātu aprīkojuma funkciju kustiniet sānu gala pozīcijās, lai aprīkojuma hidraulisko sistēmu atbrīvotu no spiediena (skatīt 6.1 Vadības elementi).
- (3) Aprīkojuma fiksatora atvēršana (skatīt 6.4 Aprīkojuma fiksatora lietošana).
- (4) Ja nepieciešams, atvienojiet hidrauliskās šļūtenes no savienojumiem nomaiņas rāmī (skatīt 3.8 Hidrauliskie savienojumi).
- (5) Ieslēdziet traktoru.
- (6) Nolaidiet aprīkojumu līdz zemei.
- (7) No aprīkojuma āķiem izkabiniet nomaiņas rāmi.
  - Izmantojiet *bēršanas* funkciju, līdz nomaiņas rāmja augšējais šķērsis atrodas zem aprīkojuma āķa.

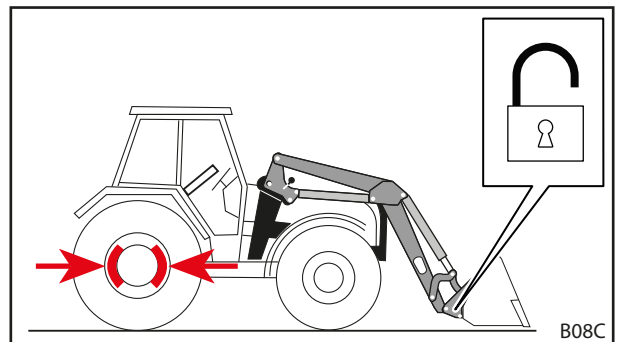

Att. 107 Aprīkojuma fiksatora atvēršana

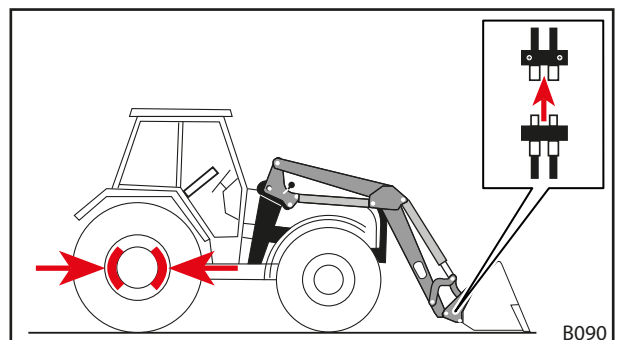

Att. 108 Hidraulisko šļūtenu atbrīvošana

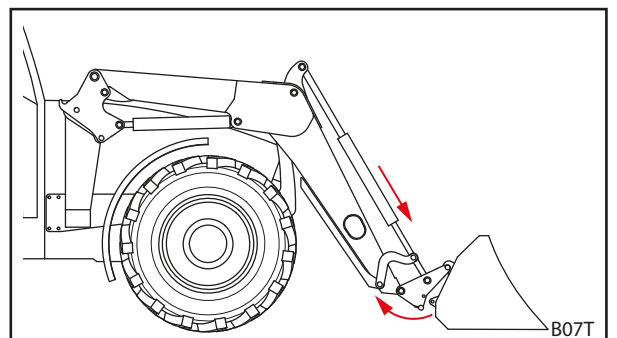

Att. 109 Nomainas rāmja izkabināšana

- (8) Lēnām brauciet ar traktoru atpakaļgaitā.
- (9) Pārbaudiet aprīkojuma stabilitāti.
- (10) Aprīkojumu, ja nepieciešams, pārklājiet ar brezentu.
- ✓ Aprīkojums ir nolikts.

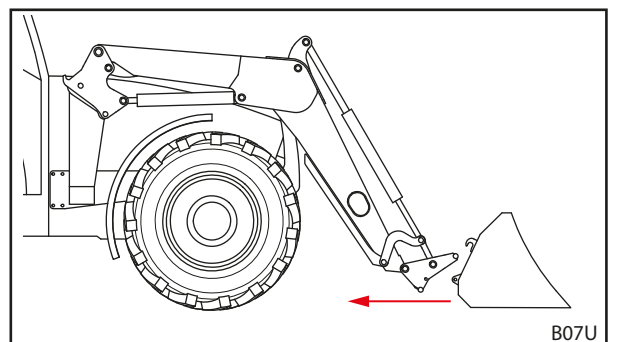

Att. 110 Aizbraukšana

## 6.6 Līdzināšana atpakaļgaitā

**NORĀDE****Bojājumi neatbilstošas līdzināšanas dēļ!**

Ja frontālais iekrāvējs līdzināšanas darbiem netiek izmantots atbilstoši noteikumiem, mašīna var tikt pārslogota un bojāta.

- ▶ Līdziniet tikai ar kausa aprīkojumu.
- ▶ Līdziniet tikai ar kausa priekšējo malu.
- ▶ Ievērojiet maksimālo leņķi 45° starp kausa apakšmalu un zemi.
- ▶ Ar šo kausa pozīciju brauciet tikai atpakaļgaitā.
- ▶ Ievērojiet maksimālo ātrumu 10 km/h.

Ar kausu-aprīkojumu ar frontālo iekrāvēju var veikt vieglus.

*Līdziniet atpakaļgaitā:*

- (1) Nolaidiet frontālo iekrāvēju.
  - (2) Izmantojiet *bēršanas* un *grābšanas* funkcijas, līdz leņķis starp kausa apakšējo malu un zemi ir maksimāli 45°.
  - (3) Lēnām brauciet atpakaļgaitā.
- ✓ Zeme ir izlīdzināta.

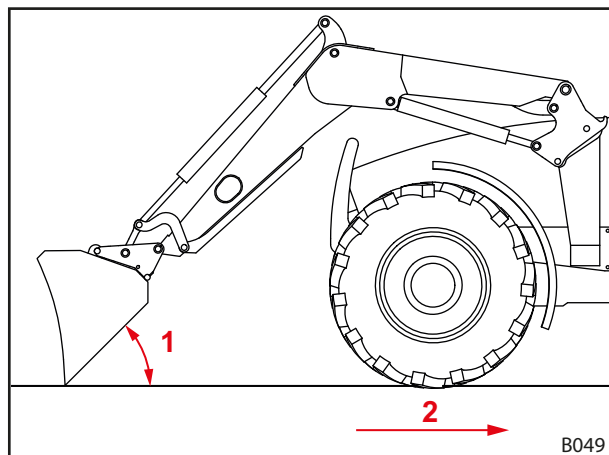

Att. 111 Līdzināšana atpakaļgaitā

**Paskaidrojumi**

- 1 Maksimāli leņķis 45° starp kausa apakšmalu un zemi
- 2 Maksimālais ātrums 10 km/h

## 6.7 Tīrīšanas darbi (it īpaši sniega tīrīšana)

### NORĀDE

#### Bojājumi neatbilstošas tīrīšanas dēļ!

Šķēršļi (piemēram, kanalizācijas lūku vāki, apmales) zem tīrāmā materiāla (piemēram, sniega) sadursmes gadījumā var nopietni sabojāt aprīkojumu, frontālo iekrāvēju, piemontētās detaļas un traktoru.

- ▶ Tīriet tikai teritorijā bez šķēršļiem.
- ▶ Ievērojiet maksimālo ātrumu 6 km/h.

Ar kausa aprīkojumu ar frontālo iekrāvēju var veikt vieglus tīrīšanas darbus.

*Laukuma tīrīšana:*

- (1) Novietojiet kausu vertikāli.
  - (2) Nolaidiet frontālo iekrāvēju, līdz kausa mala pieskaras zemei.
  - (3) Aktivizējiet peldošo režīmu (skatīt frontālā iekrāvēja lietošanas instrukciju).
  - (4) Brauciet uz priekšu ar maks. 6 km/h.
- ✓ Laukums ir notīrīts.

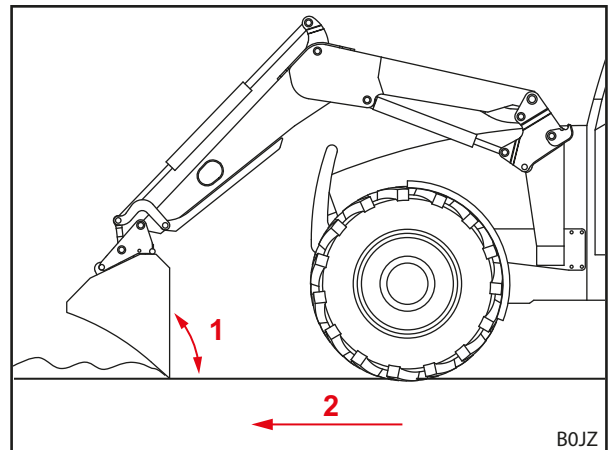

Att. 112 Tīrīšana

#### Paskaidrojumi

- 1 90° leņķis
- 2 Maksimālais ātrums 6 km/h

## 6.8 Kravas uzņemšana

### ⚠ BĪSTAMI

#### Risks dzīvībai no krītošas kravas ar frontālo iekrāvēju bez paralēlās vadības!

Frontālajam iekrāvējam bez paralēlās vadības celšanas laikā aprīkojums tiecas uz aizmuguri. Tādējādi krava var nokrist uz vadītāja un to nāvējoši savainot.

- ▶ Pacelšanas laikā vērojiet kravu. Neceliet kravu, braucot atpakaļgaitā.
- ▶ Frontālajiem iekrāvējiem bez paralēlās vadības kompensējiet leņķa palielināšanos, paceļot aprīkojumu ar bēšanu.

### ⚠ BRĪDINĀJUMS

#### Savainojumu risks vai bojājumi ar krītošām kravām vai frontālā iekrāvēja nolaišanās rezultātā!

Garam un tālu uz priekšu izbērtam aprīkojumam mašīnas smaguma centrs var mainīties un automātiski var atvērties frontālā iekrāvēja redukcijas vārsts. Tādējādi frontālais iekrāvējs nekontrolēti izber vai nolaižas un tas var izraisīt smagas traumas un bojājumus.

- ▶ Ievērojiet frontālā iekrāvēja maksimālo slodzi (skatīt 11 Tehniskie dati).
- ▶ Vienmēr izmantojiet pietiekamu pretsvaru traktora aizmugurē (skatīt 5.3.2 Balastēšana).
- ▶ Iekraušanas darbu laikā lieciet personām atstāt darba zonu (skatīt 2.8 Bīstamās zonas).

**⚠ BRĪDINĀJUMS****Negadījumu risks, braucot pa ceļu ar pārāk paceltu frontālo iekrāvēju!**

Pārāk pacelti frontālie iekrāvēji var izraisīt sadursmes ar elektrības līnijām, tiltiem, kokiem utt.

- ▶ Ievērojiet norādījumus braucieniem pa ceļiem (skatīt 6.9 *Braukšana pa ceļiem*).
- ▶ Nebrauciet pa publiskiem ceļiem ar piekrautu aprīkojumu.

**NORĀDE****Bojājumi, nepareizi braucot atpakaļgaitā ar kravu!**

Ja aprīkojums vai nomainās rāmis, braucot atpakaļgaitā ar kravu, atrodas uz zemes, var rasties liels frontālā iekrāvēja un nomainās rāmja nodilums un bojājumi.

- ▶ Pēc kravas uzņemšanas ar frontālo iekrāvēju apakšējā pozīcijā vispirms paceliet frontālo iekrāvēju un pēc tam brauciet atpakaļgaitā.

**NORĀDE****Bojājumi, grābjot ar pilnīgi nolaistu frontālo iekrāvēju!**

Ja ar pilnīgi nolaistu frontālo iekrāvēju tiek izmantota *grābšanas* funkcija, var rasties nomainās rāmja berze uz pamatnes. Var rasties liels nodilums un nomainās rāmja bojājumi.

- ▶ Vispirms paceliet frontālo iekrāvēju (apm. 10 cm) un pēc tam izmantojiet *grābšanas* funkciju.



Lai izvairītos no nomainās rāmja un aprīkojuma nodiluma, frontālos iekrāvējus opcionāli var aprīkot ar nodiluma sliecēm (skatīt 3.6 *Nodiluma slieces*). Pateicoties nodiluma sliecēm, palielinās attālums starp nomainās rāmi vai aprīkojumu un pamatni. Frontālajiem iekrāvējiem FZ 46-26 līdz FZ 48-42 nodiluma slieces ietilpst standartaprīkojumā.



Kravas uzņemšana ir aprakstīta piemērā ar STOLL kausa aprīkojumu.

Ievērojiet piemontētā aprīkojuma lietošanas instrukciju.

**Kravas uzņemšana:**

→ Pirms darba sākuma pārbaudiet, vai bez kravas aprīkojums darbojas droši un pareizi.

- (1) Nolaidiet frontālo iekrāvēju vajadzīgajā augstumā.
- (2) Novietojiet aprīkojumu horizontāli un taisni iebrauciet kravā.



Lai vieglāk piepildītu aprīkojumu, mazliet paceliet frontālo iekrāvēju, iebraucot kravā.

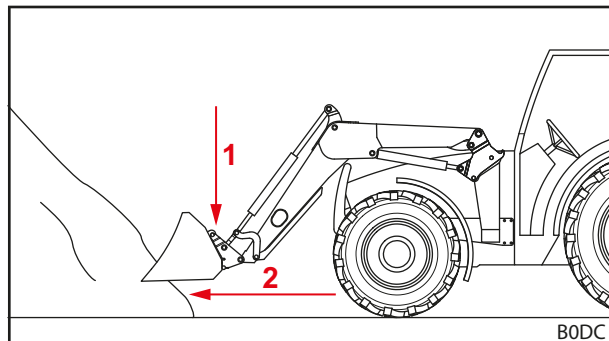

Att. 113 Nolaidiet frontālo iekrāvēju un taisni iebrauciet kravā

- (3) Sagāziet aprīkojumu uz aizmuguri.

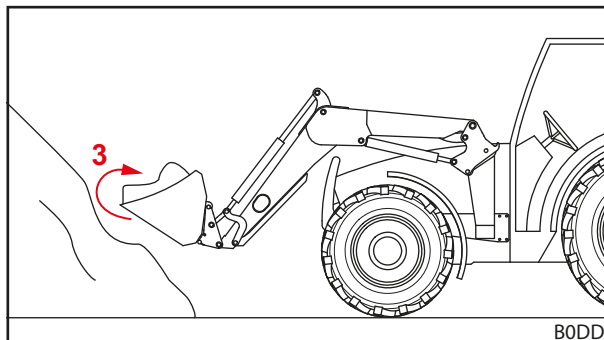

Att. 114 Sagāziet aprīkojumu uz aizmuguri un uzņemiet kravu

- (4) Paceliet frontālo iekrāvēju.  
 (5) Lēnām brauciet atpakaļgaitā.  
 (6) Pārvietojiet kravu uz galamērķi.  
 ✓ Krava ir uzņemta.

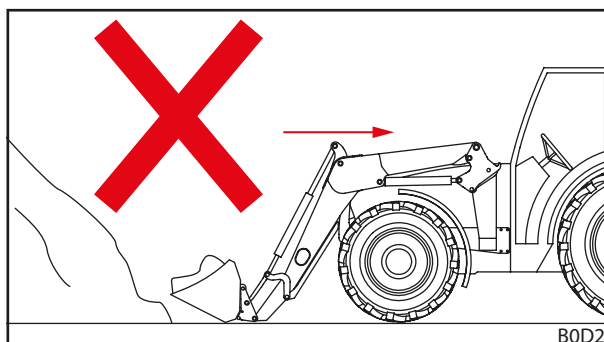

Att. 115 Kustība atpakaļgaitā ar kravu – nepareizi

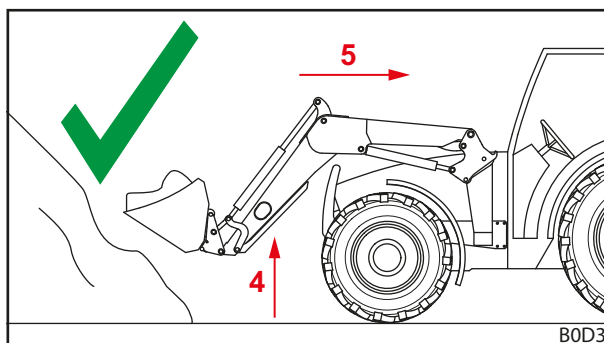

Att. 116 Kustība atpakaļgaitā ar kravu – pareizi

## 6.9 Braukšana pa ceļiem

### ⚠ BRĪDINĀJUMS

#### Smagu negadījumu un savainošanās risks ar krītošu kravu!

Braucot pa ceļiem, krītoša krava var izraisīt smagus negadījumus un ceļu satiksmes dalībnieku savainojumus.

- ▶ Brauciet pa ceļiem tikai bez kravas.

### ⚠ BRĪDINĀJUMS

#### Iespējams negadījumu un savainošanās risks ar negaidītām frontālā iekrāvēja kustībām!

Nejauša frontālā iekrāvēja iedarbināšana, braucot pa ceļiem, var izraisīt negadījumus un tādējādi savainot personas.

- ▶ Braucot pa ceļiem, nobloķējiet vadības sviru vai frontālā iekrāvēja hidrauliku.

**⚠ BRĪDINĀJUMS****Iespējams savainošanās risks nekontrolētu frontālā iekrāvēja kustību dēļ!**

Ja vadības ierīce ilgāku laiku nav darbināta, var rasties, piemēram, temperatūras starpība starp hidraulikas eļļu un vadības ierīci. Tādējādi saķeras virzienmaiņas hidrosadalītāji, un frontālais iekrāvējs nekontrolēti kustas. Tā rezultātā var rasties smagi negadījumi.

- ▶ Ja apkārtējās vides temperatūra ir zemāka par 10 °C un frontālais iekrāvējs netiek lietots ilgāk par 15 minūtēm, vienmēr vispirms stāviet darbiniet *grābšanas* un *bēršanas* funkcijas, lai uzsildītu vadības ierīci.
- ▶ *Celšanas* un  *nolaišanas* funkcijas izmantojiet tikai pēc uzsildīšanas fāzes.

**⚠ BRĪDINĀJUMS****Negadījumu risks ar paceltu frontālo iekrāvēju!**

Braucot pa ceļiem, traktors ar paceltu frontālo iekrāvēju var apgāzties un izraisīt smagus negadījumus.

- ▶ Vienmēr izmantojiet pietiekamu pretsvaru traktora aizmugurē.
- ▶ Nebrauciet ātrāk par 25 km/h.
- ▶ Ņemiet vērā mainītos mašīnas gabarītus.
- ▶ Ievērojiet caurbrauktuvju augstumu, piemēram, zem tiltiem, augstsprieguma līnijām un kokiem.
- ▶ Īpaši uzmanīgi brauciet līkumos.
- ▶ Ņemiet vērā garāku bremzēšanas ceļu.
- ▶ Ja nepieciešams, nepārskatāmās vietās izmantojiet instruktora palīdzību.

**⚠ BRĪDINĀJUMS****Negadījumu risks, apžilbinot citus satiksmes dalībniekus!**

Braucienos pa ceļu lukturi var apžilbināt citus satiksmes dalībniekus, izraisot negadījumus un savainojumus. Lukturus aizliegts lietot ceļu satiksmē.

- ▶ Pirms braucieniem pa ceļu izslēdziet lukturus.

Braucienos pa ceļiem ar traktoru ar uzmontētu frontālo iekrāvēju drīkst braukt tikai personas, kurām ir vajadzīgā vadītāja apliecība un kuras zina ceļu satiksmes noteikumus.

*Papildus ievērojiet:*

- Demontējiet aprīkojumu, ja starp stūres ratu un aprīkojuma priekšmalu ir lielāks attālums par 3,5 m.
- Frontālo iekrāvēju paceliet pēc iespējas tā, lai aprīkojuma augšmala nebeidzas virs 4 m augstuma un aprīkojuma apakšmala sākas vismaz 2 m virs brauktuves.
- Aktivizējiet bloķētāju braukšanai pa ceļiem (skatīt 6.9.1 *Bloķētāja braukšanai pa ceļiem aktivizēšana un deaktivizēšana*).
- Ja ir, aktivizējiet Comfort-Drive (skatīt 4.9.2 *Comfort-Drive*).
- Ievērojiet spēkā esošos valsts ceļu satiksmes noteikumus.



### 6.9.1 Bloķētāja braukšanai pa ceļiem aktivizēšana un deaktivizēšana

#### Traktora vadības svira

*Bloķētāja braukšanai pa ceļiem aktivizēšana:*

- (1) Vadības sviru nofiksējiet nulles pozīcijā. Ja vadības sviras fiksācija nav iespējama, *ceļšanas* hidrauliskajā šļūtenē aizveriet noslēgkrānu (skatīt traktora lietošanas instrukciju).
- ✓ Bloķētājs braukšanai pa ceļiem ir aktivizēts. Frontālā iekrāvēja nejauša ieslēgšana vairs nav iespējama.

#### Traktora vadības svira un papildu Comfort hidrauliskās sistēma

*Bloķētāja braukšanai pa ceļiem aktivizēšana:*

- (1) Ieslēdziet komforta hidraulikas slēdzi slēdža pozīcijā "oriģinālā funkcija aktīva" (skatīt 4.9.2 *Comfort-Drive*).
- ✓ Bloķētājs braukšanai pa ceļiem ir aktivizēts. Frontālā iekrāvēja nejauša ieslēgšana vairs nav iespējama.

#### STOLL Base Control

*Bloķētāja braukšanai pa ceļiem aktivizēšana:*

- (1) Vadības sviru (skatīt 6.1.3 *STOLL Base Control*) nofiksējiet nulles pozīcijā.
- ✓ Bloķētājs braukšanai pa ceļiem ir aktivizēts. Frontālā iekrāvēja nejauša ieslēgšana vairs nav iespējama.

#### STOLL Pro Control

*Bloķētāja braukšanai pa ceļiem aktivizēšana:*

- (1) Vadības sviru ieslēdziet gaidstāves režīmā (skatīt 6.1.4 *STOLL Pro Control*).
- ✓ Bloķētājs braukšanai pa ceļiem ir aktivizēts. Frontālā iekrāvēja nejauša ieslēgšana vairs nav iespējama.

### 6.9.2 Zemu caurbrauktuvju izbraukšana

Piemēram, tiltiem, augstsprieguma līnijām vai kokiem caurbrauktuves augstums paceltam frontālajam iekrāvējam var būt par zemu. Šādā gadījumā ņemiet vērā šādas norādes par rīcību:

*Izbrauciet zemas caurbrauktuves:*

- (1) Pirms caurbraukšanas apstājieties.
  - (2) Deaktivizējiet bloķētāju braukšanai pa ceļiem.
  - (3) Izmantojiet *grābšanas* un *bēršanas* funkciju, lai vajadzības gadījumā uzsildītu vadības ierīci.
  - (4) Nolaidiet frontālo iekrāvēju.
  - (5) Šķērsojiet caurbrauktuvi.
  - (6) Pēc caurbraukšanas paceliet frontālo iekrāvēju.
  - (7) Aktivizējiet bloķētāju braukšanai pa ceļiem.
- ✓ Caurbrauktuve ir šķērsota.

## 6.10 Traktora ar frontālo iekrāvēju novietošana

### ⚠ BRĪDINĀJUMS

#### ļespējams savainošanās risks frontālā iekrāvēja nolaišanās dēļ!

Frontālais iekrāvējs, ilgāku laiku samazinoties spiedienam hidrauliskajā sistēmā, nolaižas. Tādējādi var rasties bojājumi un negadījumi.

- ▶ Vienmēr nolaidiet frontālo iekrāvēju, kad novietojat vai izkāpjat no traktora.
- ▶ Ievērojiet visus rīcības soļus traktora ar frontālā iekrāvēja noteikumiem atbilstoši novietošanai.

*Traktora ar frontālo iekrāvēju novietošana:*

- (1) Nolaidiet frontālo iekrāvēju līdz zemei.
- (2) Izslēdziet traktoru.
  - Aktivizējiet stāvbremzi.
  - Noslēdziet dzinēju.
- (3) Atslēdziet hidraulisko sistēmu no spiediena (skatīt 6.1 *Vadības elementi*).
- (4) Izvelciet aizdedzes atslēgu, lai traktoru nodrošinātu pret neatļautu lietošanu.
  - ✓ Traktors ar frontālo iekrāvēju ir droši novietots.

Lai novietotu traktoru ar frontālo iekrāvēju, ievērojiet arī traktora lietošanas instrukciju.

Norādes traktora bez frontālā iekrāvēja novietošanai, skatīt 9.1 *Īslaicīga lietošanas pārtraukšana*.

## 7 Kļūdu diagnostika traucējumu gadījumā

### ⚠ BRĪDINĀJUMS

#### Risks dzīvībai un bojājumi neesošas drošības dēļ!

Nepareizi veikti kļūdu diagnostikas un remontdarbi ietekmē frontālā iekrāvēja drošību.

- ▶ Nepieciešamos remontdarbus veiciet tikai specializētā servisā.

Frontālā iekrāvēja traucējumus bieži izraisa faktori, kas nav saistīti ar frontālā iekrāvēja nepareizu darbību.

Traucējumu gadījumā vispirms pārbaudiet:

- Vai traktora hidraulikas tvertnē ir pietiekami eļļas?
- Vai tiek izmantota pareizā eļļa?  
Izmantojiet tikai traktora lietošanas instrukcijai atbilstošu eļļu. Nepareiza eļļa var izraisīt putošanos un nehermētiskumu.
- Vai hidraulikas eļļa ir tīra un bez mitruma?  
Ja nepieciešams, nomainiet eļļu un filtru.  
ļespējams, hidrauliskajā sistēmā uzstādiet papildu filtru.
- Vai šļūtenes un pieslēgumi uzstādīti pareizi?  
Pieslēgumiem jābūt nofiksētiem.
- Vai šļūtenes un pieslēgumi ir nebojāti, nespīesti un nesagriezušies?
- Vai frontālā iekrāvēja cilindri ir vairākkārt kustināti savās gala pozīcijās, lai atbrīvotu cauruļvadus un cilindrus no gaisa?
- Vai ir ņemtas vērā zemākas āra temperatūras?  
Vai eļļa jau ir darba temperatūrā?

Ja šie punkti nesniedz risinājumu, traucējuma lokalizēšanai un novēršanai palīdzēs šāda tabula.



Nepareizs remonts var izraisīt apdraudējumu drošībai. Tāpēc remontdarbus drīkst veikt tikai kvalificēti speciālisti!

STOLL iesaka veikt remontdarbus specializētā servisā.

Traucējuma apraksts	Iemesls	Kļūdas novēršana
Smagnēja vadības sviras darbība.	Smagnējas Boudena troses.	Pārbaudiet Boudena trošu stiprinājumu, izvietojumu un vieglu darbību. Ja nepieciešams, ieeļļojiet vai nomainiet Boudena troses.
	Smagnējs aizbīdnis vadības blokā.	Pārbaudiet, ja nepieciešams, nomainiet aizbīdni.
Frontālais iekrāvējs un/vai aprīkojums strādā nepareizā virzienā attiecībā pret vadības sviru.	Nepareizi pieslēgts hidrauliskais savienojums.	Pārbaudiet hidrauliskos savienojumus, ja nepieciešams, koriģējiet.
	Nepareizi uzstādītas Boudena troses.	Pārbaudiet Boudena trošu pieslēgumu, ja nepieciešams, koriģējiet.
	Vadības svira noregulēta nepareizi.	Pārbaudiet Boudena troses montāžas pozīciju, ja nepieciešams, mainiet pieslēgumu.
Frontālais iekrāvējs, aprīkojums un aprīkojuma ar hidraulisko funkciju, piemēram, augšējais satvērējs, kustas pārāk lēni vai nemaz nekustas.	Pārāk maz eļļas hidrauliskajā sistēmā.	Pārbaudiet eļļas līmeni un, ja nepieciešams, papildiniet eļļu.
	Nepareizi pieslēgti hidrauliskie savienojumi.	Pārbaudiet savienojumus.
	Traktora sūknis nodilis.	Pārbaudiet un, ja nepieciešams, nomainiet traktora sūkni.
	Pārāk maza eļļas plūsma.	Pārbaudiet traktora hidraulisko sistēmu.
	Pārāk zems dzinēja apgriezienu skaits.	Palieciniet dzinēja apgriezienu skaitu.
	Pārāk auksts hidraulikas šķidrums.	Uzsildiet hidraulisko sistēmu līdz darba temperatūrai.
	Pārāk daudz kraujamā materiāla aprīkojumā.	Samaziniet papildījuma svaru.
	Bojāts hidrauliskais savienojums.	Pārbaudiet un, ja nepieciešams, nomainiet savienojumus.
	Iekšējā sūce hidrauliskajā cilindrā.	Pārbaudiet cilindru, ja nepieciešams, salabojiet vai nomainiet bojātu cilindru.
	Nepareizi noregulēts redukcijas vārsts.	Pārbaudiet redukcijas vārsta iestatījumu.
	Iekšēja sūce vadības blokā.	Pārbaudiet un, ja nepieciešams, nomainiet vadības bloku.
	Vadības svira iestatīta nepareizi.	Koriģējiet vadības sviras iestatījumus.
	Augšējā satvērēja vārsts neslēdzas.	Pārbaudiet, ja nepieciešams, nomainiet magnētu un aizbīdni.
Pārāk mazs celšanas un plēšanas spēks.	Pārāk mazs eļļas spiediens.	Pārbaudiet traktora hidraulisko sistēmu.
	Iekšējā sūce hidrauliskajā cilindrā.	Pārbaudiet cilindru, ja nepieciešams, salabojiet vai nomainiet bojātu cilindru.
	Pārāk daudz kraujamā materiāla aprīkojumā.	Samaziniet papildījuma svaru.
	Nepareizi noregulēts vai bojāts primārais vai sekundārais redukcijas vārsts.	Pārbaudiet redukcijas vārsta regulējumu, ja nepieciešams, nomainiet.
	Iekšēja sūce vadības blokā.	Pārbaudiet un, ja nepieciešams, nomainiet vadības bloku.
Gaisa hidraulikas eļļā (to var atpazīt pēc putaina hidraulikas šķīduma).	Hidrauliskais sūknis iesūc gaisu.	Pārbaudiet cauruļvadus starp hidraulisko sūkni un tvertni, vai nav vaļīgu vai bojātu pieslēgumu.
	Netīrs hidrofiltrs.	Pārbaudiet un, ja nepieciešams, nomainiet hidrofiltru.
	Mazs eļļas daudzums tvertnē.	Pārbaudiet, ja nepieciešams, uzpildiet eļļas daudzumu.
	Sajauktas eļļas šķirnes.	Izmantojiet tikai ieteiktās eļļas.
	Atpakaļplūstošas eļļas ievads.	Atpakaļplūstošas eļļas pieslēgums atbilstoši noteikumiem.

Traucējuma apraksts	Iemesls	Kļūdas novēršana
Sūce frontālā iekrāvēja vai attiecīgi 3. vai 4. hidrauliskā izvada hidrauliskajos savienojumos.	Nehermētiskums iekļuvušu netīrumu dēļ.	Iztīriet savienojumu un, ja nepieciešams, nomainiet.  Ja nelietojat frontālo iekrāvēju vai attiecīgi 3. vai 4. hidraulisko izvadu, noslēdziet hidraulisko savienojumus ar vāciņiem vai attiecīgi aizveriet Hydro-Fix vāciņu.
	Savienojumu nodilums vai bojājumi.	Nomainiet savienojumus.
Frontālais iekrāvējs, aprīkojums un aprīkojums ar hidrauliskajām funkcijām bloķējas pacelšanas vai nolaišanas kustības laikā.	Savienojums nav pilnīgi savienots.	Pārbaudiet hidraulisko savienojumu.
	Bojāts savienojums.	Nomainiet bojātas savienojuma puses.
	Hydro-Fix, universālā sakabe un aprīkojuma fiksators nav pilnībā aizvērti.	Kontrolējiet, vai fiksācijas svira nav deformēta. Pārbaudiet, vai savienojumi ir cieši, vajadzības gadījumā nostipriniet.
Frontālais iekrāvējs šūpojas augšup, nolaižot kraujamo materiālu.	Pārāk liels nolaišanas ātrums.	Samaziniet nolaišanas ātrumu.
Aprīkojuma cilindri izvirzās, bet atpakaļ neievirzās.	Bojāta virzuļa blīve aprīkojuma cilindrā, līdz ar to virzuļa un gredzena laukums ir savstarpēji savienots.	Atsevišķi pārbaudiet katru cilindru, vai tie ir hermētiski, un, ja nepieciešams, nomainiet bojātu cilindru.
	Pārāk zema eļļas plūsma.	Pārbaudiet traktora hidraulisko sistēmu.
	Dubultais redukcijas vārsts no frontālā iekrāvēja vadības bloka neaizveras.	Notīriet, ja nepieciešams, nomainiet dubulto redukcijas vārstu.
Nehermētiskums hidraulikas blokā un sistēmā.	Vaļņīgi skrūvsavienojumi.	Pievelciet skrūvsavienojumus.
	Sūce starp magnētu un vārstu.	Noskrūvējiet rievoto uzgriezni, izņemiet magnētu, ar uzgriežņu atslēgu pievelciet magnēta serdeni.
	Sūce starp vārsta atlokiem.	Pievelciet skrūves vai nomainiet blīvgredzenus.
	Bojātas blīves.	Nomainiet blīvgredzenus, piemēram, Walform.
Frontālais iekrāvējs grābšanas laikā no nolaistas pozīcijas paceļas.	Eļļas trūkums statņa cilindra kļauņa pusē.	Nolaižot palieliniet dzinēja apgriezienu skaitu.  Nolaidiet bez peldošā režīma.
Frontālais iekrāvējs grābšanas laikā no nolaistas pozīcijas paceļas un sekojošās bērsanas laikā frontālais iekrāvējs ātri nolaižas.	Eļļas trūkums statņa cilindra virzuļa galvas virsās pusē.	Pēc iepriekšējām kļūdām darbiniet tikai <i>ceļšanas</i> funkciju, līdz frontālais iekrāvējs paceļas un aprīkojums tiek paralēli vadīts līdz.
Frontālā iekrāvēja fiksatoru nevar pareizi nofiksēt.	Frontālā iekrāvēja fiksators nav pareizi iestatīts.	Iestatiet frontālo fiksatoru (skatīt 5.6 <i>Frontālā iekrāvēja fiksatora noregulēšana</i> ).
	Iespīlēšanas ķīlis uzstādīts nepareizā pozīcijā.	Pārbaudiet iespīlēšanas ķīļa pozīciju, ja nepieciešams, lieciet koriģēt (skatīt 5.6 <i>Frontālā iekrāvēja fiksatora noregulēšana</i> ).
	Frontālā iekrāvēja stiprinājumu nodilums.	Pārbaudiet frontālā iekrāvēja stiprinājumus (skatīt 8.2.2 <i>Apkopes norādes frontālā iekrāvēja stiprinājuma vietām</i> ) un, ja nepieciešams, specializētam servisam uzticiet salabot vai nomainīt montāžas detaļas.
Spraudsavienojumus nevar savienot.	Spiediens sistēmā.	Spiedienu lieciet samazināt specializētā servisa centrā.
Ar opciju REAL <sup>3</sup> : spraudsavienojumus nevar savienot.	Spiediens sistēmā.	Spiediena atslagošanas vārsta pie REAL <sup>3</sup> vārsta izvilksana (skatīt 6.1.7 <i>REAL<sup>3</sup> vārsts</i> ).
Ar opciju REAL <sup>3</sup> : pārāk mazs pacelšanas spēks zemā apkārtējās vides temperatūrā.	Nav pieejams pilns Load-Sensing signāls.	Veiciet REAL <sup>3</sup> vārsta iepriekšēju iestatīšanu un, ja nepieciešams, nomainiet vārsta membrānu ar aizbāzni.
Ar opciju Pro Control: 3. hidrauliskais izvads apstājas stūrēšanas un taustiņa T1 nospiešanas gadījumā.	Vada pārrāvums/masas problēmas.	Atiestatiet vadības sistēmu ar taustiņu S 1.

Traucējuma apraksts	Iemesls	Kļūdas novēršana
Ar opciju Pro Control: aprīkojuma ( <i>bēršanas/grābšanas</i> ) funkcija apstājas stūrēšanas un taustiņa T1 nospiešanas gadījumā.	Vārsts nav atpazīts, jo nav vārsta.	Turpiniet darbu bez taustiņa T1.
Ar opciju Pro Control: 4. hidrauliskais izvads apstājas stūrēšanas un taustiņa T3 nospiešanas gadījumā.	Vada pārrāvums/masas problēmas.	Atiestatiet vadības sistēmu ar taustiņu S 1.
Ar opciju Pro Control: aprīkojuma ( <i>bēršanas/grābšanas</i> ) funkcija apstājas stūrēšanas un taustiņa T3 nospiešanas gadījumā.	Vārsts nav atpazīts, jo nav vārsta.	Turpiniet darbu bez taustiņa T3.
Ar opciju Pro Control: <i>Return-To-Level</i> funkcija apstājas stūrēšanas un taustiņa T2 nospiešanas gadījumā.	Vada pārrāvums/masas problēmas.	Atiestatiet vadības sistēmu ar taustiņu S 1.
Ar opciju Pro Control: <i>Return-To-Level</i> funkcija apstājas, tiklīdz ieslēdzas sensors.	Nav rezistora paralēli sensoram/rezistors ir bojāts.	Uzstādiet/nomainiet kabeli ar rezistoru.
Ar opciju Pro Control: <i>pacelšanas/nolaišanas</i> funkcija apstājas stūrēšanas un taustiņa T2 nospiešanas gadījumā.	Vārsts nav atpazīts, jo nav vārsta.	Turpiniet darbu bez taustiņa T2.
Ar opciju Pro Control: ātrā iztukšošana nedarbojas.	Vada pārrāvums/masas problēmas.	Kļūdu diagnostika.
Ar opciju Pro Control: Comfort-Drive nedarbojas, lai gan mirdz gaismas diode L4.	Vada pārrāvums/masas problēmas.	Kļūdu diagnostika.
	Nav instalēts/bojāts relejs X5 un X7.	Ievietojiet/nomainiet releju.
Ar opciju Pro Control: Hydro-Lock nedarbojas, lai gan mirdz gaismas diode LED L3.	Vada pārrāvums/masas problēmas.	Kļūdu diagnostika.
	Nav instalēts/bojāts relejs X6 un X7.	Ievietojiet/nomainiet releju.

## 8 Tehniskā uzturēšana

### ⚠ BRĪDINĀJUMS

#### **Smagas savainošanās risks frontālā iekrāvēja negaidītas nolaišanās dēļ!**

Apkopes un remontdarbu laikā pacelts frontālais iekrāvējs var negaidot nolaisties un saspiest un savainot personas.

- ▶ Remontdarbus veiciet tikai ar pilnībā nolaistu frontālo iekrāvēju.

### ⚠ BRĪDINĀJUMS

#### **Iespējams savainošanās risks frontālā iekrāvēja nokrišanās dēļ!**

Ja frontālais iekrāvējs ir atbalstīts uz balstiem, tas remontdarbu veikšanai nav pietiekami droši. Frontālais iekrāvējs var nokrist un turklāt smagi savainot apkārt stāvošās personas.

- ▶ Remontdarbus veiciet tikai izmontētu frontālo iekrāvēju.
- ▶ Ja montāža nav iespējama, frontālo iekrāvēju ar celtņa vai celtspējīgu trošu vai ķēžu palīdzību nodrošiniet pret apgāšanos.

### ⚠ BRĪDINĀJUMS

#### **Pastāv savainošanās risks zem augsta spiediena esošas hidraulikas eļļas dēļ!**

Arī tad, ja traktors ir noslāpēts vai frontālais iekrāvējs ir demontēts, hidrauliskajā sistēmā vēl var būt spiediens. Nepareizas apkopes laikā eļļa var izšļakstīties ar augstu spiedienu un turklāt smagi savainot apkārt esošās personas.

- ▶ Pirms savienojumu atvēršanas vai hidraulikas sistēmas komponentu demontāžas atslēdziet hidrauliskajā sistēmā spiedienu.
- ▶ Meklējot nehermētiskās vietas, vienmēr izmantojiet piemērotus palīgglīdzekļus.
- ▶ Nekad nemeklējiet nehermētiskās vietas ar pirkstiem.

### ⚠ UZMANĪBU

#### **Apdedzināšanās risks ar karstām mašīnas detaļām!**

Hidraulikas sistēmas detaļas, kā arī citas frontālā iekrāvēja un traktora mašīnas detaļas lietošanas laikā var spēcīgi uzkarst. Remontdarbu laikā var apdedzināt ādu.

- ▶ Pirms remontdarbiem mašīnas un komponentes atdzesēt līdz temperatūrai zem 55 °C.

Remontdarbi palīdz uzturēt frontālā iekrāvēja funkcionētspēju un novērš priekšlaicīgu nodilumu. Tiek izšķirti šādi pasākumi:

- Tīršana un kopšana
- Apkope
- Remontdarbi

## 8.1 Tīrīšana un kopšana

### NORĀDE

#### Iespējami bojājumi nepiemērotā tīrīšanas līdzekļa dēļ!

Nepiemēroti tīrīšanas līdzekļi var sabojāt virsmas un drošības ierīces un iznīcināt blīvējumus.

- ▶ Izmantojiet tikai tādus tīrīšanas līdzekļus, kuri ir savienojami ar iekārtas virsmām un blīvējumu materiāliem.

- Frontālo iekrāvēju tīriet ar ūdeni un maigu tīrīšanas līdzekli.
- Frontālā iekrāvēja ieeļļotās virsmas pēc tīrīšanas atkal ieeļļojiet.

### 8.1.1 Eļļošanas vietas

#### Satvērējāku eļļošanas vietas

Frontālā iekrāvēja stiprinājumi ir regulāri jāieeļļo (skatīt 8.1.2 Eļļošanas shēma).

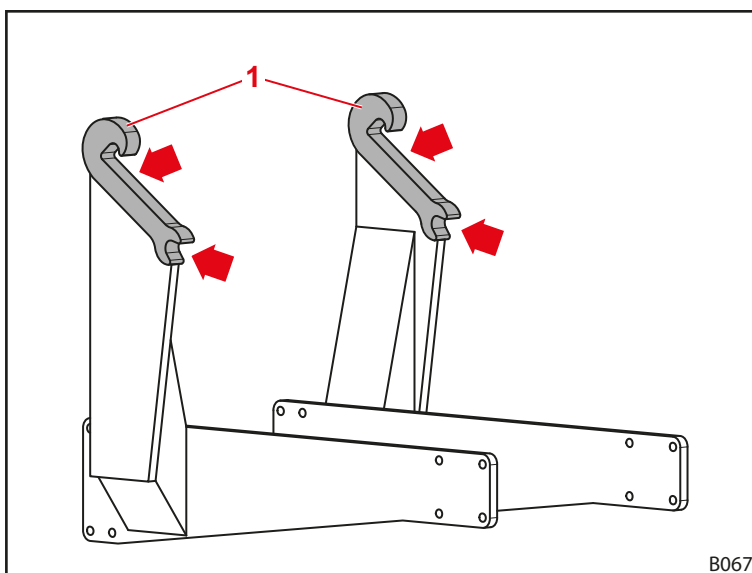

Att. 117 Frontālā iekrāvēja stiprinājuma vietu eļļošanas vietas



ieeļļojiet frontālā iekrāvēja stiprinājuma vietu eļļošanas vietas katru reizi, kad uzmontējat vai demontējat frontālo iekrāvēju, lai izvairītos no papildu darba.

**Frontālā iekrāvēja FS un FZ eļļošanas vietas**

Frontālajam iekrāvējam FS ir 9 eļļošanas vietas katrā pusē:

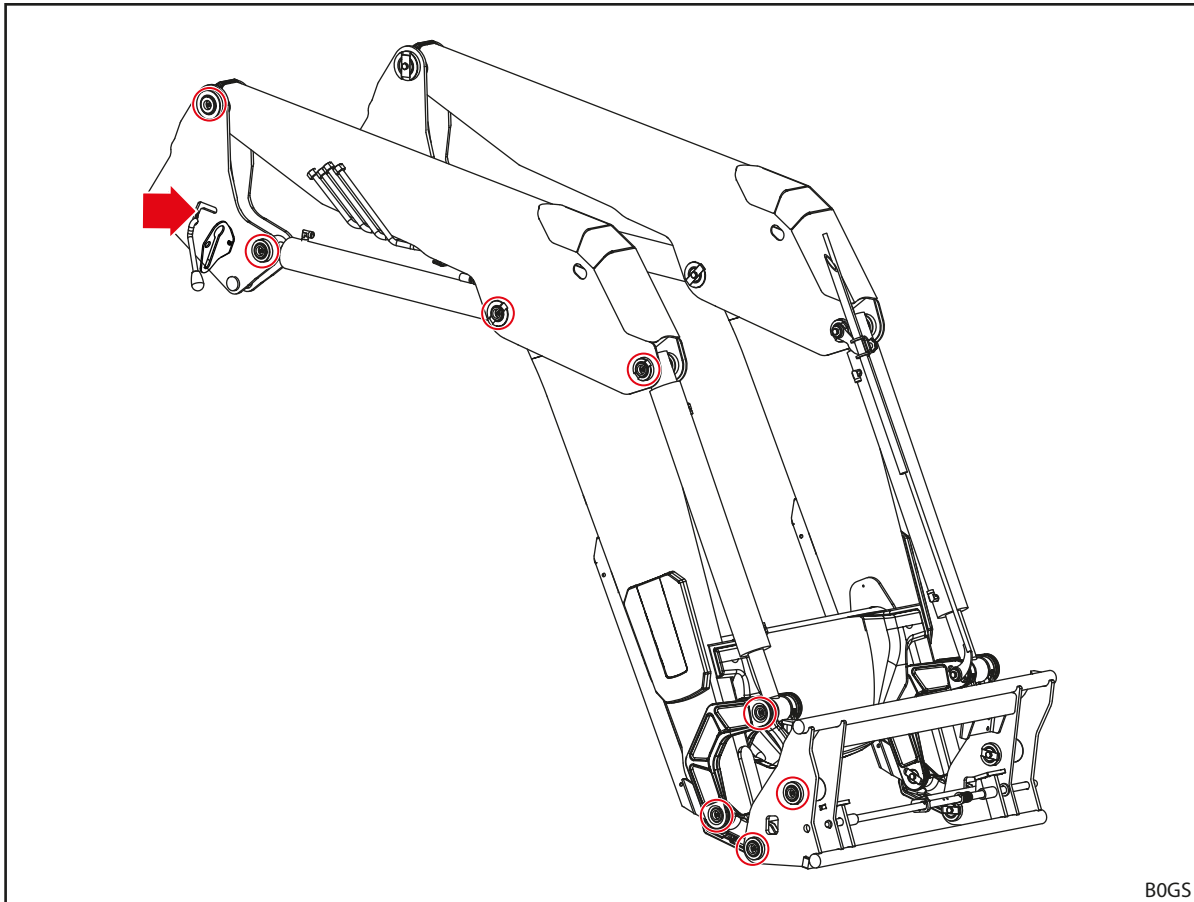

B0GS

Att. 118 FS eļļošanas vietas



Frontālajam iekrāvējam FZ ir 12 eļļošanas vietas katrā pusē:

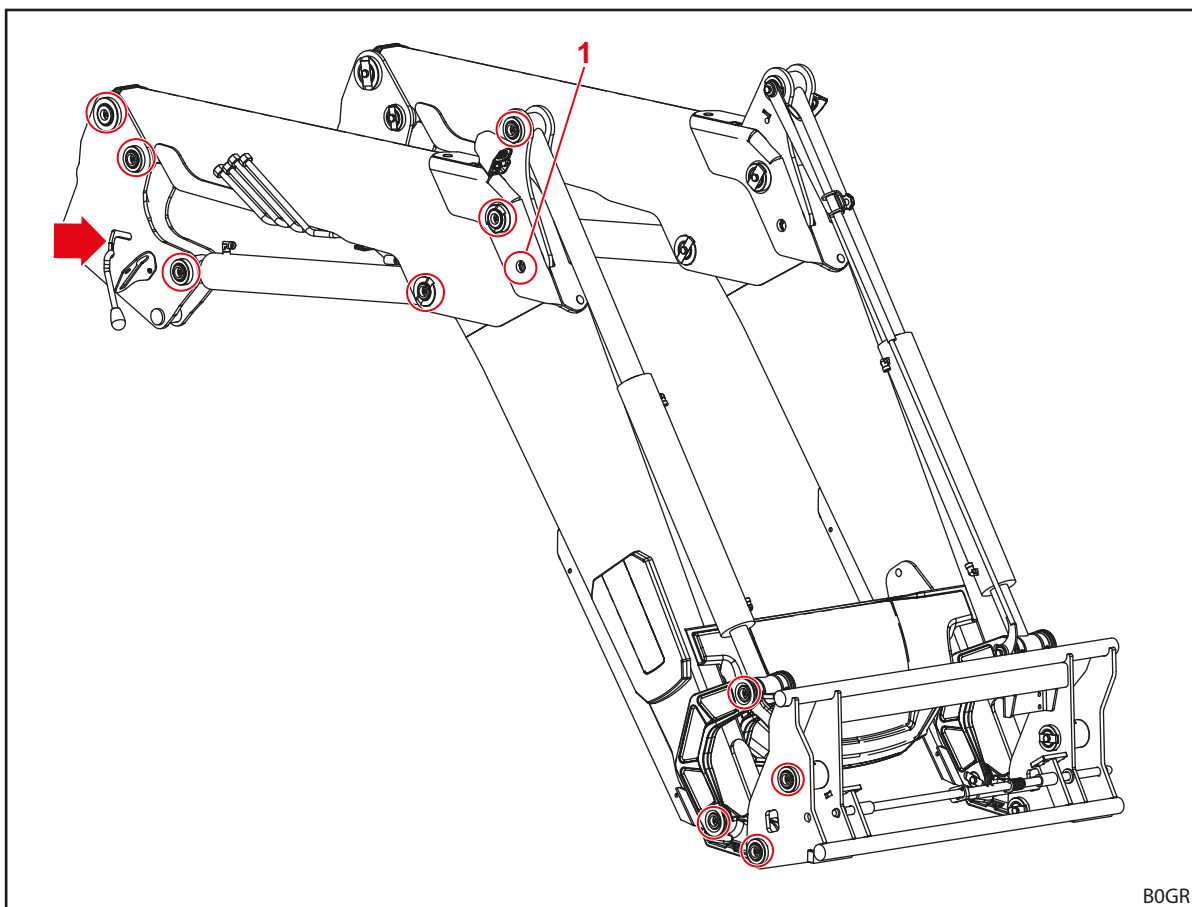

BOGR

Att. 119 FZ eļļošanas vietas



Smērnipeli 1. pozīcijā var sasniegt tikai tad, ja frontālais iekrāvējs ir nedaudz pacelts un novietots uz aprīkojuma smailes.

### 8.1.2 Eļļošanas shēma

Eļļošanas vieta	Intervāls [darba stundas]	Smērvielas
Gultņu vietas	20 h	Universālā smērvielā DIN 51502 K2K, ISO 6743 ISO-L-XCCEA2, vai līdzīga
Frontālā iekrāvēja stiprinājuma vietas (satvērējāķi)	100 h	
Frontālā iekrāvēja fiksators	100 h	Universālā smērvielā vai smēreļļa



Ja ir liela piesārņojuma slodze, saīsiniet eļļošanas intervālus.

## 8.2 Apkope

### ⚠ BRĪDINĀJUMS

#### Risks dzīvībai un bojājumi neveiktas apkopes dēļ!

Neveikti vai nepareizi veikti apkopes darbi ietekmē frontālā iekrāvēja drošību.

- ▶ Apkopi lieciet veikt kvalificētam personālam.
- ▶ Redzamus trūkumus lieciet novērst apmācītiem speciālistiem.
- ▶ Papildus apkopes darbiem ievērojiet citu dokumentāciju, piemēram, aprīkojumam.

Lai nodrošinātu frontālā iekrāvēja noteikumiem atbilstošu darba stāvokli, definētie apkopes darbi noteiktajos intervālos ir jāveic kvalificētam personālam.

- Regulāri veiciet apkopes darbus atbilstoši tālāk aprakstītajiem apkopes intervāliem.

### 8.2.1 Apkopes plāns

Norādītie apkopes intervāli ir orientējoši.

- Pielāgojiet intervālus atkarībā no darba apstākļiem.
- Jautājumu gadījumā vērsieties specializētā darbnīcā.

Apkopes pozīcija	Darbība	Intervāls [darba stundas]
Skrūvsavienojumi	Pārbaudiet, ja nepieciešams, pievelciet (skatīt 11.3 <i>Skrūvju pievilkšanas momenti</i> )	100 h
Gultņu vietas	Pārbaudiet gultņu brīvkustību <sup>1</sup> , pēc vajadzības gultņu ieliktni jānomaina specializētā servisā	100 h <sup>2</sup>
	Ieeļļojiet (skatīt eļļošanas shēmu)	20 h
Frontālā iekrāvēja stiprinājuma vietas (satvērējāķī)	Pārbaudiet nodilumu (skatīt 8.2.2 <i>Apkopes norādes frontālā iekrāvēja stiprinājuma vietām</i> )	200 h
	Ieeļļojiet (skatīt eļļošanas shēmu)	100 h
Frontālā iekrāvēja fiksators	Pārbaudiet iestatījumu (skatīt 8.2.3 <i>Apkopes norādes frontāla iekrāvēja fiksatoram</i> )	20 h
	Ieeļļojiet (skatīt eļļošanas shēmu)	100 h
Comfort-Drive	Atveriet un aizveriet noslēgkrānu	100 h <sup>2</sup>
Hidrauliskie cauruļvadi	Vizuāla apskate, ja nepieciešams, nomaina, ko veic specializēts serviss	100 h
	Nomaina, ko veic specializēts serviss	4 gadi <sup>3</sup>
Frontālais iekrāvējs un montāžas komplekts	Vizuāla pārbaude, vai nav bojājumu (galvenokārt plaisu)	100 h
Nomaiņas rāmis	Nodiluma pārbaude apakšmalā (skatīt 8.2.7 <i>Apkopes norādījumi nomaiņas rāmim</i> )	100 h

<sup>1</sup> Brīvkustība nedrīkst pārsniegt 0,5 mm.

<sup>2</sup> vismaz reizi mēnesī

<sup>3</sup> skatīt norādījumus 8.2.5 *Hidraulisko šļūtenju apkopes norādes*

## 8.2.2 Apkopes norādes frontālā iekrāvēja stiprinājuma vietām

### ⚠ BRĪDINĀJUMS

#### Savainošanās risks noraujoties frontālā iekrāvējam!

Satvērējāka spēcīga nodiluma gadījumā frontālais iekrāvējs var atrauties no aprīkojuma un turklāt smagi savainot vadītāju vai apkārt stāvošās personas.

- ▶ Regulāri kontrolējiet satvērējāka nodilumu.
- ▶ Frontālo iekrāvēju uzmontējiet tikai pie nenodiluša un nebojāta aprīkojuma.
- ▶ Nodilušas vai bojātas montāžas detaļas jāsalabo vai jānomaina specializētā servisā.

- Satvērējāka nodiluma kontroles laikā vadieties pēc šādiem nodiluma apjomiem:

Mainīgs	Mērijums
L	300 mm
X	Nodiluma robeža: 61 mm Nominālais izmērs: 60 ±0,2 mm
D	40 mm

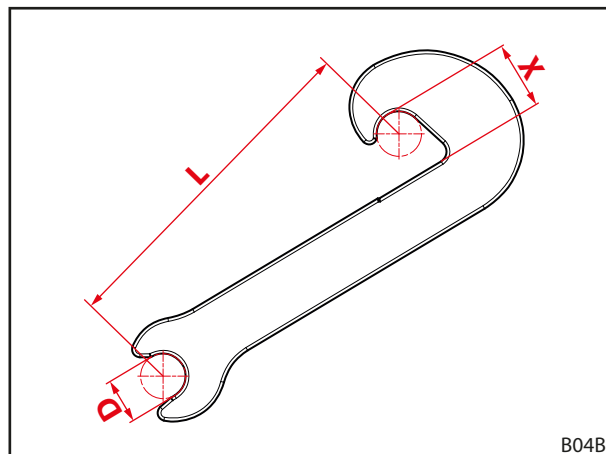

Att. 120 Satvērējāka nodiluma apjoms

## 8.2.3 Apkopes norādes frontālā iekrāvēja fiksatoram

### Frontālā iekrāvēja fiksatora pārbaude modeļiem FS un FZ 36-20 līdz 43-34

Pārbaudiet frontālā iekrāvēja fiksatoru:

- (1) Pilnībā atveriet frontālā iekrāvēja fiksatoru.
- (2) Aizveriet frontālā iekrāvēja fiksatoru.
  - Pievērsiet uzmanību nepieciešamajam rokas spēkam, tiklīdz sākas spriegošanas process novirzes punktā.
  - Sviru virziet pavisam uz leju.
  - ✓ Kad frontālā iekrāvēja fiksators ir aizvērts, svira "nevibrē".
- (3) Ja nepieciešams, no jauna noregulējiet frontālo fiksatoru (skatīt 5.6.1 Frontālā iekrāvēja fiksatora iestatīšana modeļiem FS un FZ 36-20 līdz 43-34).
- ✓ Frontālā iekrāvēja fiksators ir pārbaudīts.

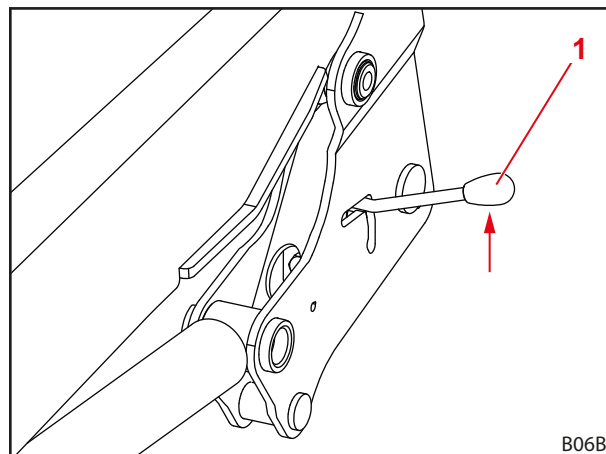

Att. 121 Frontālā iekrāvēja fiksatora pārbaude

1 Svira

**Frontālā iekrāvēja fiksatora "Dubultais fiksators" pārbaude modeļiem FS un FZ 41-25 līdz 48-42**

Pārbaudiet frontālā iekrāvēja fiksatoru:

- (1) Aizveriet frontālā iekrāvēja fiksatoru.
  - Paspiediet uz leju sviru.

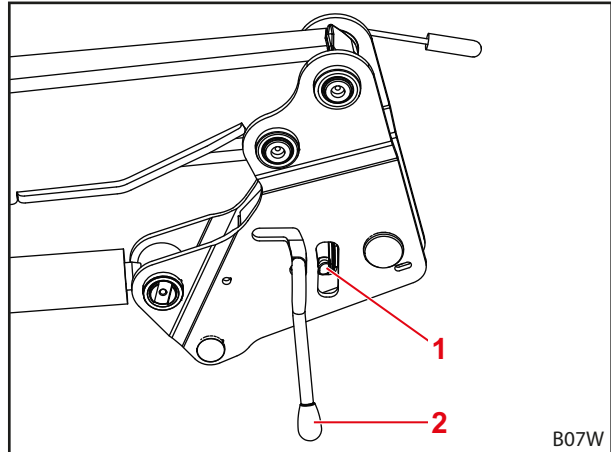

Att. 122 Frontālā iekrāvēja fiksatora pārbaude

**Paskaidrojumi**

- 1 Pagriežamais aizbīdnis
- 2 Svira

- (2) Ar saspiesto gaisu izpūtiet frontālā iekrāvēja fiksatoru.
- (3) Vērojiet spraugu starp diskatsperi un pagriežamo aizbīdni.
  - ✓ Iespīlēšanas ķīlis ir maksimāli nospriegots, ja šī sprauga gandrīz pazūd vai diskatspere ir "plakana".
- (4) Ja nepieciešams, no jauna noregulējiet frontālo fiksatoru (skatīt 5.6.2 *Frontālā iekrāvēja fiksatora "Dubultais fiksators" iestatīšana modeļiem FS un FZ 41-25 līdz 48-42*).
  - ✓ Frontālā iekrāvēja fiksators ir pārbaudīts.

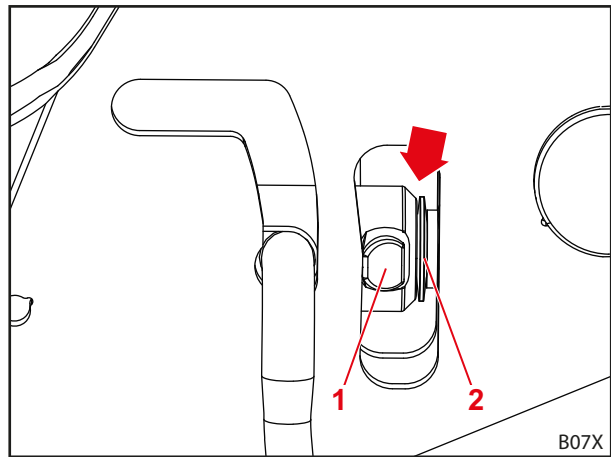

Att. 123 Spraugas pārbaude

**Paskaidrojumi**

- 1 Pagriežamais aizbīdnis
- 2 Diskatsperes

**8.2.4 Apkopes norādes Comfort-Drive**

Comfort-Drive apkopi drīkst veikt tikai specializētā servisā.

### 8.2.5 Hidraulisko šļūteņu apkopes norādes

#### **⚠ BRĪDINĀJUMS**

##### **Negadījumu un savainošanās risks bojātu hidraulisko šļūteņu dēļ!**

Bojātas vai nodilušas hidrauliskās šļūtenes var izraisīt to, ka hidraulikas eļļa nekontrolēti izplūst un turklāt savaino personas vai ierobežo frontālā iekrāvēja drošību.

- ▶ Neizmantojiet hidrauliskās šļūtenes, kas vecākas par 6 gadiem.
- ▶ Neizmantojiet hidrauliskās šļūtenes, kuru materiāls ir vecāks par 10 gadiem.
- ▶ Saīsiniet nomaiņas intervālu, ja šļūtenes nodilst ātrāk.
- ▶ Visu darbu laikā pie hidrauliskās sistēmas lietojiet individuālo aizsargaprīkojumu, it īpaši eļļu necaurlaidīgus cimdus un aizsargbrilles.
- ▶ Hidrauliskās šļūtenes jānomaina, ja tās ir porainas vai saplaisājušas.

#### **⚠ BRĪDINĀJUMS**

##### **Savainošanās risks, ko rada zem augsta spiediena esoša hidraulikas eļļa!**

Arī tad, ja traktors ir noslāpēts vai frontālais iekrāvējs ir demontēts, hidrauliskajā sistēmā vēl var būt spiediens. Hidraulikas eļļa var izplūst zem augsta spiediena un savainot personas.

- ▶ Pirms apkopes darbiem atslēdziet hidraulisko sistēmu no spiediena.

Saskaņā ar DIN 20066 hidrauliskās šļūtenes jāglabā maksimāli 2 gadus un jāizmanto maksimāli 6 gadus, sākot no izgatavošanas datuma. Tādējādi normālas slodzes gadījumā lietošanas laiks ir vismaz 4 gadi.

Hidrauliskās šļūtenes ir apzīmētas ar 2 datumiem:

- Uz šļūtenes materiāla, piemēram, "1Q15"- šļūtene ražota 2015. gada 1. ceturksnī;
- uz armatūras, piemēram, "0415" vai "04/15"- šļūtene ražota 2015. gada aprīlī.

### 8.2.6 Apkopes norādījumi plaisu gadījumā

#### **⚠ BRĪDINĀJUMS**

##### **Smagu traumu risks, notrūkstot detaļām!**

Plaisas var izraisīt detaļu notrūkšanu. Operators vai apkārtējās personas var gūt smagas traumas.

- ▶ Regulāri pārbaudiet, vai frontālajam iekrāvējam un montāžas komplektam nav plaisu.
- ▶ Izmantojiet frontālo iekrāvēju tikai nevainojamā stāvoklī.
- ▶ Plaisu gadījumā nekavējoties sazinieties ar pilnvarotu specializēto servisu.

### 8.2.7 Apkopes norādījumi nomaiņas rāmim

#### ⚠ BRĪDINĀJUMS

##### Smagu traumu risks, notrūkstot nomaiņas rāmim!

Nomaiņas rāmja liela nodiluma gadījumā nomaiņas rāmis var notrūkt no frontālā iekrāvēja un smagi savainot apkārtējās personas.

- ▶ Regulāri pārbaudiet nomaiņas rāmja nodilumu.
- ▶ Frontālo iekrāvēju lietojiet tikai ar nenodilušu un nebojātu nomaiņas rāmi.
- ▶ Nodilis vai bojāts nomaiņas rāmis ir jāsalabo vai jānomaina pilnvarotā specializētā servisā.

- Nomaiņas rāmja nodiluma kontrolei ievērojiet šādas nodiluma pakāpes:

Mainīgs	Mērījums
X	Nodiluma robeža: 8 mm

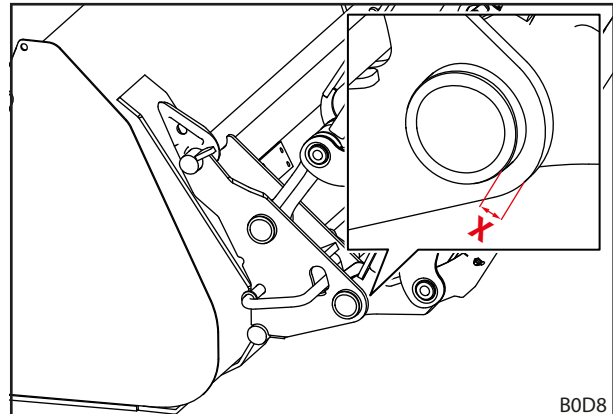

Att. 124 Nomaiņas rāmja nodiluma pakāpe

### 8.2.8 Apkopes norādes eļļas nomaiņai

Frontālais iekrāvējs tiek apgādāts no traktora eļļas cirkulācijas.

- Ievērojiet traktora eļļas nomaiņas intervālus.
- Pirms eļļas nomaiņas nolaidiet frontālo iekrāvēju uz zemes.
- Pēc eļļas nomaiņas vai arī pēc darbiem pie hidrauliskās iekārtas frontālo iekrāvēju uzmanīgi bez kravas vairākas reizes kustiniet visās gala pozīcijās, lai atbrīvotos no, iespējams, iekļuvušā gaisa.

## 8.3 Remontdarbi

#### ⚠ BRĪDINĀJUMS

##### Risks dzīvībai un bojājumi ar noteikumiem neatbilstoši veiktiem remontdarbiem!

Nepareizi veikti remontdarbi ietekmē frontālā iekrāvēja drošību un var izraisīt smagus negadījumus un savainojumus.

- ▶ Remontdarbus veiciet tikai specializētā servisā.

Remontdarbi ietver komponentu nomaiņu un remontu. Tas ir nepieciešams tikai tad, ja detaļas ir bojātas pēc nodiluma vai ārēju apstākļu ietekmē.

Uz specializēto servisu attiecas:

- Visus nepieciešamos remontdarbus ir jāveic profesionāli, atbilstoši spēkā esošajiem noteikumiem un atbilstoši tehniskajiem noteikumiem.
- Nodilušas vai bojātas detaļas nekad nelabojiet tikai kaut kā.
- Remontdarbu laikā izmantojiet tikai oriģinālās vai atļautās rezerves daļas (skatīt 10.1 Rezerves daļas).
- Nomainiet blīves.

## 9 Lietošanas pārtraukšana

### 9.1 Īslaicīga lietošanas pārtraukšana

#### **⚠ BRĪDINĀJUMS**

##### **Savainošanās risks nestabilitātes dēļ!**

Ja frontālais iekrāvējs netiek novietots noteikumiem atbilstoši un droši, tas var apgāzties un turklāt savainot apkārtnē esošās personas.

- ▶ Novietojiet frontālo iekrāvēju tikai ar uzstādītu aprīkojumu ar vismaz 70 kg svaru.
- ▶ Izmantojiet balstus un nofiksējiet atbilstoši noteikumiem.
- ▶ Frontālo iekrāvēju apturiet tikai uz nespējīgas, līdzenas pamatnes.

*Frontālā iekrāvēja demontāža:*

- (1) Izslēdziet traktoru.
  - Aktivizējiet stāvbremzi.
  - Noslāpējiet dzinēju.
- (2) Nolaidiet frontālo iekrāvēju līdz zemei.

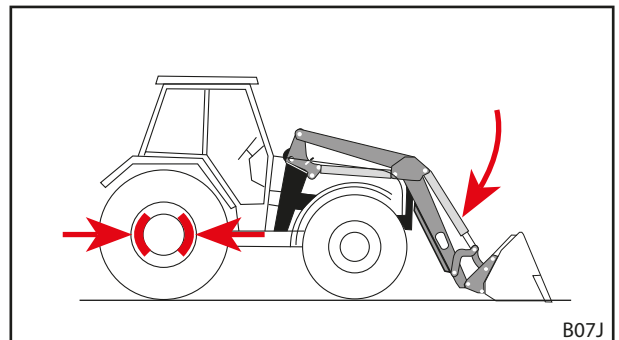

Att. 125 Aktivizējiet stāvbremzi un nolaidiet frontālo iekrāvēju

- (3) Atbrīvojiet frontālā iekrāvēja fiksatoru abās pusēs (skatīt 5.4 *Frontālā iekrāvēja montāža*).

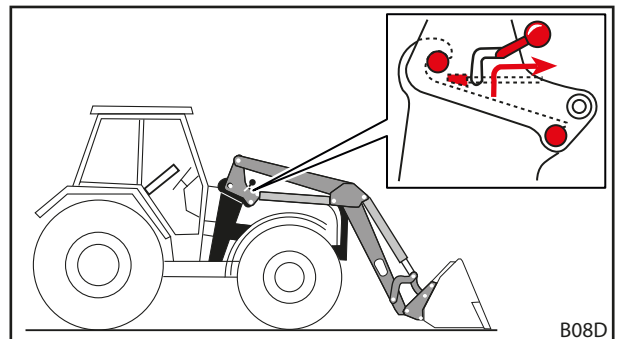

Att. 126 Frontālā iekrāvēja fiksatora atbrīvošana

- (4) Atlokiet balstus (skatīt 6.2 *Balstu lietošana*).
- (5) Iedarbiniet traktoru.

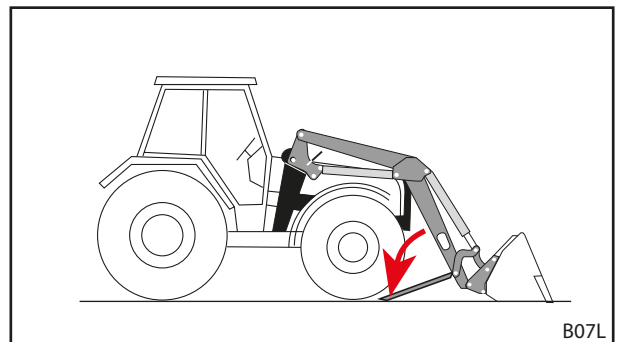

Att. 127 Balstu atlocīšana

- (6) Ar *nolaišanas* funkciju no satvērējāka atbrīvojiet frontālā iekrāvēja tapas.
- (7) Izslēdziet traktoru.
  - Aktivizējiet stāvbremzi.
  - Noslāpējiet dzinēju.
  - Atslēdziet hidraulisko sistēmu no spiediena (skatīt 6.1 *Vadības elementi*).
- (8) Atvienojiet frontālā iekrāvēja hidraulikas sistēmu.
- (9) Atvienojiet elektrisko sistēmu.
- (10) Atpakaļgaitā izbrauciet ar traktoru no frontālā iekrāvēja.

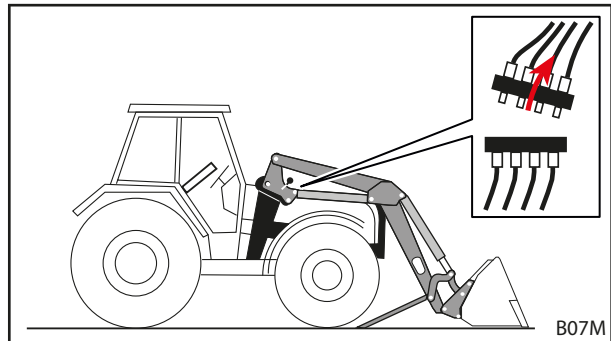

Att. 128 Hidrauliskās sistēmas atvienošana

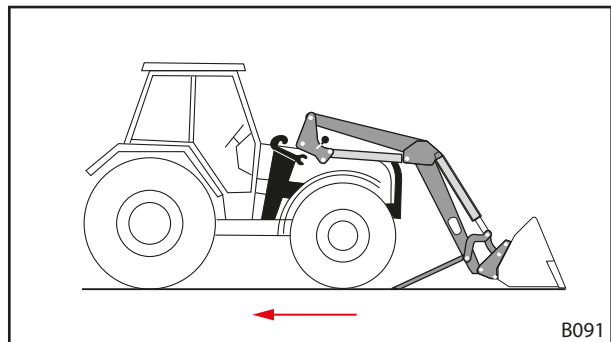

Att. 129 Traktora izbraukšana atpakaļgaitā

- (11) Frontālā iekrāvēja hidrauliskās šļūtenes iekabiniet savienojuma turētājā pie frontālā iekrāvēja.
- (12) Uzlieciet aizsargvāciņus hidrauliskajiem savienojumiem un spraudņiem.
- (13) Ja nepieciešams, uz frontālā iekrāvēja uzvelciet aizsargbrezentu.
- ✓ Frontālais iekrāvējs ir demontēts.

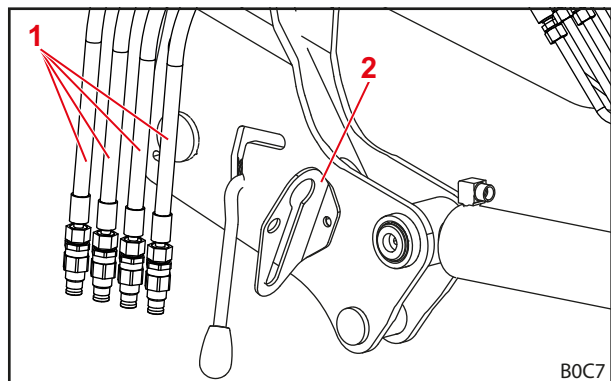

Att. 130 Hidraulisko šļūteņu iekabināšana savienojuma turētājā (attēlots ar spraudsavienojumiem)

#### Paskaidrojumi

- 1 Frontālā iekrāvēja hidrauliskās šļūtenes
- 2 Savienojuma turētājs

## 9.2 Lietošanas atsākšana

### Frontālā iekrāvēja lietošanas atsākšana:

- (1) No frontālā iekrāvēja noņemiet brezentu.
- (2) Ja nepieciešams, notīriet frontālo iekrāvēju.
- (3) Ja nepieciešams, veiciet frontālā iekrāvēja apkopi (skatīt 8.2.1 *Apkopes plāns*).
- (4) Veiciet "Kontroli katreiz pirms lietošanas sākšanas" (skatīt 5.2 *Kontrole katreiz pirms lietošanas sākšanas*).
- (5) Pārbaudiet visas frontālā iekrāvēja funkcijas.
  - ✓ Frontālais iekrāvējs atkal ir gatavs darbam.



### 9.3 Galīgā lietošanas pārtraukšana un likvidācija

#### NORĀDE

##### Kaitējums apkārtējai videi nepareizas likvidācijas dēļ!

Frontālajā iekrāvējā ir darba šķidrums, kā arī elektriskās un hidrauliskās detaļas, kuras ir jālikvidē atsevišķi. Noteikumiem neatbilstoša likvidācija var radīt kaitējumu videi.

- ▶ Likvidācijas laikā ievērojiet valsts un vietējos noteikumus un apkārtējās vides aizsardzības noteikumus.
- ▶ Frontālo iekrāvēju likvidācijai nododiet pārdevējam vai specializētā uzņēmumā.

Frontālajam iekrāvējam nav paredzēts ierobežots lietošanas ilgums. Likvidācijas gadījumā ir jāpārtrauc frontālā iekrāvēja lietošana un tas ir profesionāli jālikvidē.

- Tāpat ir jāievēro drošības norādes apkopei un remontdarbiem.

## 10 Rezerves daļas un klientu atbalsta dienests

### 10.1 Rezerves daļas

#### ⚠ BRĪDINĀJUMS

##### Savainošanās un bojājumu risks nepareizu rezerves daļu dēļ!

Neatļautu rezerves daļu izmantošana var ietekmēt frontālā iekrāvēja drošību un izraisa ekspluatācijas atļaujas anulēšanu.

- ▶ Izmantojiet tikai oriģinālās vai STOLL atļautās rezerves daļas.

Oriģinālās rezerves daļas un piemērotie piederumi ir uzskaitīti atsevišķajos rezerves daļu sarakstos.

- Rezerves daļu sarakstus var lejupielādēt internetā [www.stoll-germany.com](http://www.stoll-germany.com).

##### Drošības uzlīmju pasūtīšanas informācija

Pasūt. Nr.	Nosaukums	Ietvertās uzlīmes
3742000	Uzlīmju komplekts "Tehnika"	Pa 1 gab. uzlīme poz. Nr. 1, 4, 5, 6, 7, 2 gab. uzlīme poz.Nr. 8
3431550	Uzlīmju loksne "Tehnika dzeltenā krāsā"	2 gab. uzlīme poz.Nr. 3 1 gab. uzlīme poz.Nr. 9
3449070	Uzlīme "Kabīne"	1 gab. uzlīme poz.Nr. 2
3435500	Uzlīme kabīnē "Hidrauliskais aprīkojuma fiksators"	1 gab. uzlīme poz.Nr. 10
3435620	Uzlīme "Hidrauliskais aprīkojuma fiksators"	1 gab. uzlīme poz.Nr. 11
1439830	Uzlīme "Hidraulikas eļļa"	1 gab. uzlīme poz.Nr. 12
1432670	Uzlīme "Hidroakumulators"	1 gab. uzlīme poz.Nr. 13
3667720	Uzlīme "Darba zona"	1 gab. uzlīme poz.Nr. 14

### 10.2 Klientu atbalsta dienests

Ja jums ir citi jautājumi par savu frontālo iekrāvēju, sazinieties ar tirgotāju.

## 11 Tehniskie dati

### 11.1 Gabarīti un svars

Frontālais iekrāvējs	Nominālais platums <sup>1</sup> [mm]	Statņa garums <sup>2</sup> [mm]	Nominālā celbspēja <sup>3</sup> [daN]	Svars <sup>4</sup> [kg]
FZ 36-20	916	2390	1680	555
FS 36-24		2390	1980	480
FZ 36-24		2390	1980	562
FZ 39-23		2562	1850	604
FS 39-27		2562	2140	528
FZ 39-27		2562	2140	610
FS 39-31		2562	2460	530
FZ 39-31		2562	2460	612
FZ 41-25		2735	2040	650
FZ 41-29		2735	2340	657
FS 41-33		2735	2660	580
FZ 41-33		2735	2660	665
FZ 43-27		2875	2230	767
FZ 43-30		2875	2530	770
FS 43-34		2875	2860	675
FZ 43-34		2875	2860	775
FZ 36-20.1	1100	2390	1680	563
FS 36-24.1		2390	1980	488
FZ 36-24.1		2390	1980	570
FZ 39-23.1		2562	1850	612
FS 39-27.1		2562	2140	536
FZ 39-27.1		2562	2140	618
FS 39-31.1		2562	2460	538
FZ 39-31.1		2562	2460	620
FZ 41-25.1		2735	2040	658
FZ 41-29.1		2735	2340	665
FS 41-33.1		2735	2660	588
FZ 41-33.1		2735	2660	673
FZ 43-27.1		2875	2230	775
FZ 43-30.1		2875	2530	778
FS 43-34.1		2875	2860	683
FZ 43-34.1		2875	2860	783
FZ 46-26.1		3055	2280	852
FZ 46-29.1		3055	2600	860
FZ 46-33.1		3055	2930	864
FZ 48-33.1		3250	2760	886
FZ 48-37.1		3250	3100	890
FZ 48-42.1		3250	3450	898

<sup>1</sup> Izmērīts no kolonnas vidus līdz kolonnas vidum.

<sup>2</sup> Izmērīts no statņa pagriešanas punkta līdz aprīkojuma pagriešanas punktam.

<sup>3</sup> Aritmētiski noteiktā celbspēja aprīkojuma pagriešanas punktā ar hidraulisko spiedienu 195 bāri, līdz 1,5 m paceltu statni un ideālu montāžu. Tā kā faktisko montāžas detaļu ģeometrijai jāņem vērā arī dažāda traktora aprīkojuma specifiskā ģeometrija (riepu izmērs, asis u. c.), atsevišķā gadījumā faktiskās vērtības var ievērojami atšķirties. Celbspēja frontālā iekrāvēja augstākajā pozīcijā ir līdz 15% mazāka, celbspēja pie zemes – atbilstoši lielāka.

<sup>4</sup> Raksturīgais svars bez aprīkojuma, bez papildaprīkojuma. Individuālos gadījumos iespējamas atšķirības.

## 11.2 Trokšņu emisija

Emisijas skaņas spiediena līmenis ir mazāks par 70dB(A) (atkarībā no traktora).

## 11.3 Skrūvju pievilkšanas momenti

Skrūvju pievilkšanas momenti						
Vītne	Stiprības klase					
	8.8		10.9		12.9	
	Nm	lb-ft	Nm	lb-ft	Nm	lb-ft
M4	3	2	4,5	3	5	4
M6	11	8	15	11	17	13
M8	27	20	36	27	42	31
M8x1	29	21	38	28	45	33
M10	54	40	71	52	83	61
M10x1,25	57	42	75	55	87	64
M12	93	69	123	91	144	106
M12x1,5	97	72	128	94	150	111
M12x1,25	101	74	133	98	155	114
M14	148	109	195	144	229	169
M14x1,5	159	117	209	154	244	180
M16	230	170	302	223	354	261
M16x1,5	244	180	320	236	374	276
M18	329	243	421	311	492	363
M18x2	348	257	443	327	519	383
M18x1,5	368	271	465	343	544	401
M20	464	342	592	437	692	510
M20x2	488	360	619	457	724	534
M20x1,5	511	377	646	476	756	558
M22	634	468	807	595	945	697
M22x2	663	489	840	620	984	726
M22x1,5	692	510	873	644	1022	754
M24	798	589	1017	750	1190	878
M24x2	865	638	1095	808	1282	946
M27	1176	867	1496	1103	1750	1291
M27x2	1262	931	1594	1176	1866	1376
M30	1597	1178	2033	1499	2380	1755
M30x2	1756	1295	2216	1634	2594	1913
5/8" UNC (standarta)	230	170	302	223		
5/8" UNF (smalka)	244	180	320	236		
3/4" UNC (standarta)	464	342	592	437		
3/4" UNF (smalka)	511	377	646	476		



ievērojiet, lai vītne būtu tīras! Norādītie pievilkšanas momenti attiecas uz tīrām, sausām un neieeļļotām skrūvēm un vītņēm.

## 11.4 Hidrauliskās sistēmas shēmas

## 11.4.1 Hidrauliskās sistēmas shēma FS

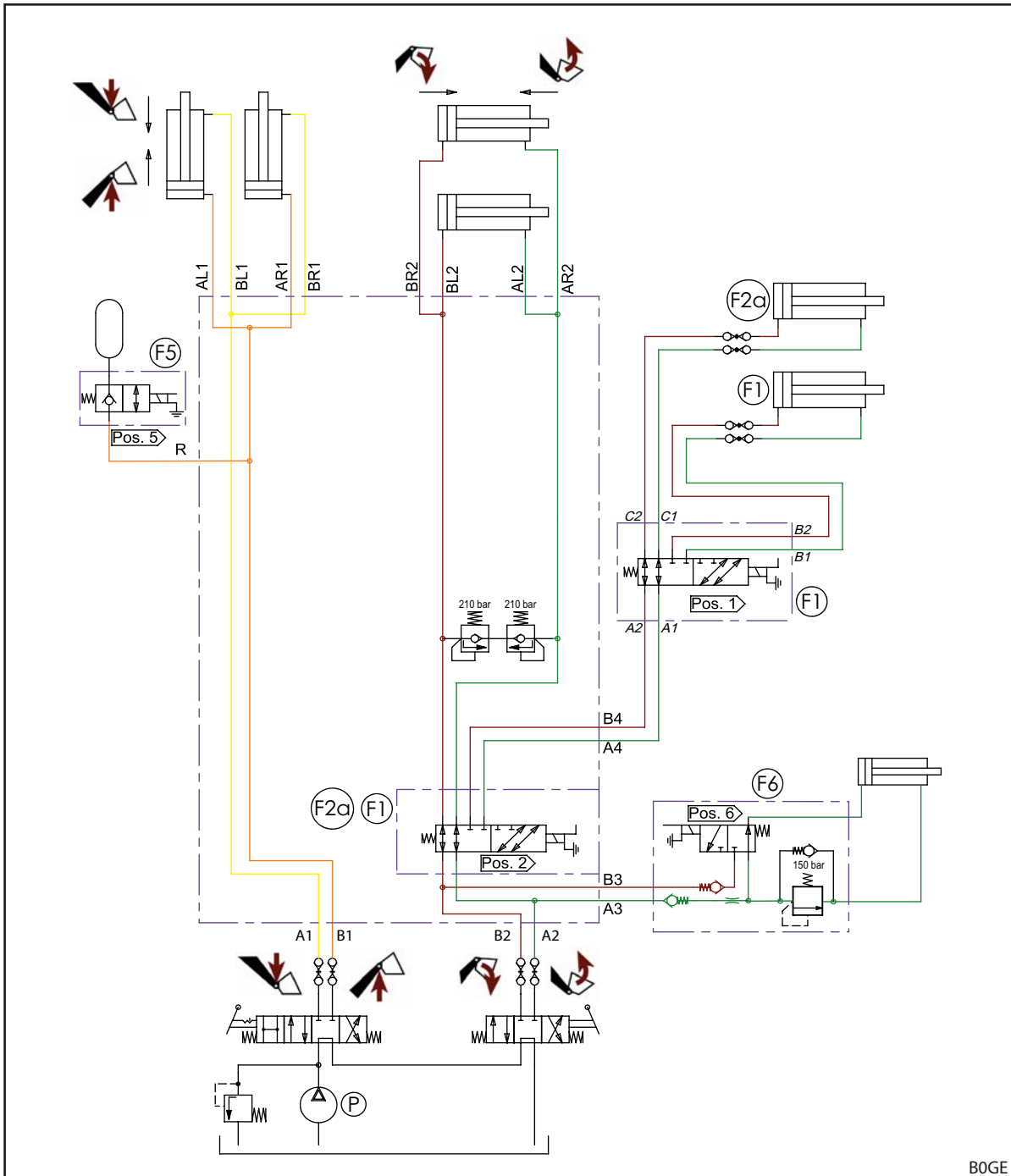

Att. 131 Hidrauliskās sistēmas shēma FS (aprīkojam ar 3. un 4. hidraulisko izvadu)

**Paskaidrojumi**

F1	4. hidrauliskais izvads (opcija)
F2a	3. hidrauliskais izvads (opcija)
F5	Comfort-Drive (opcija)
F6	Hydro-Lock (opcija)
P	Traktora sūknis

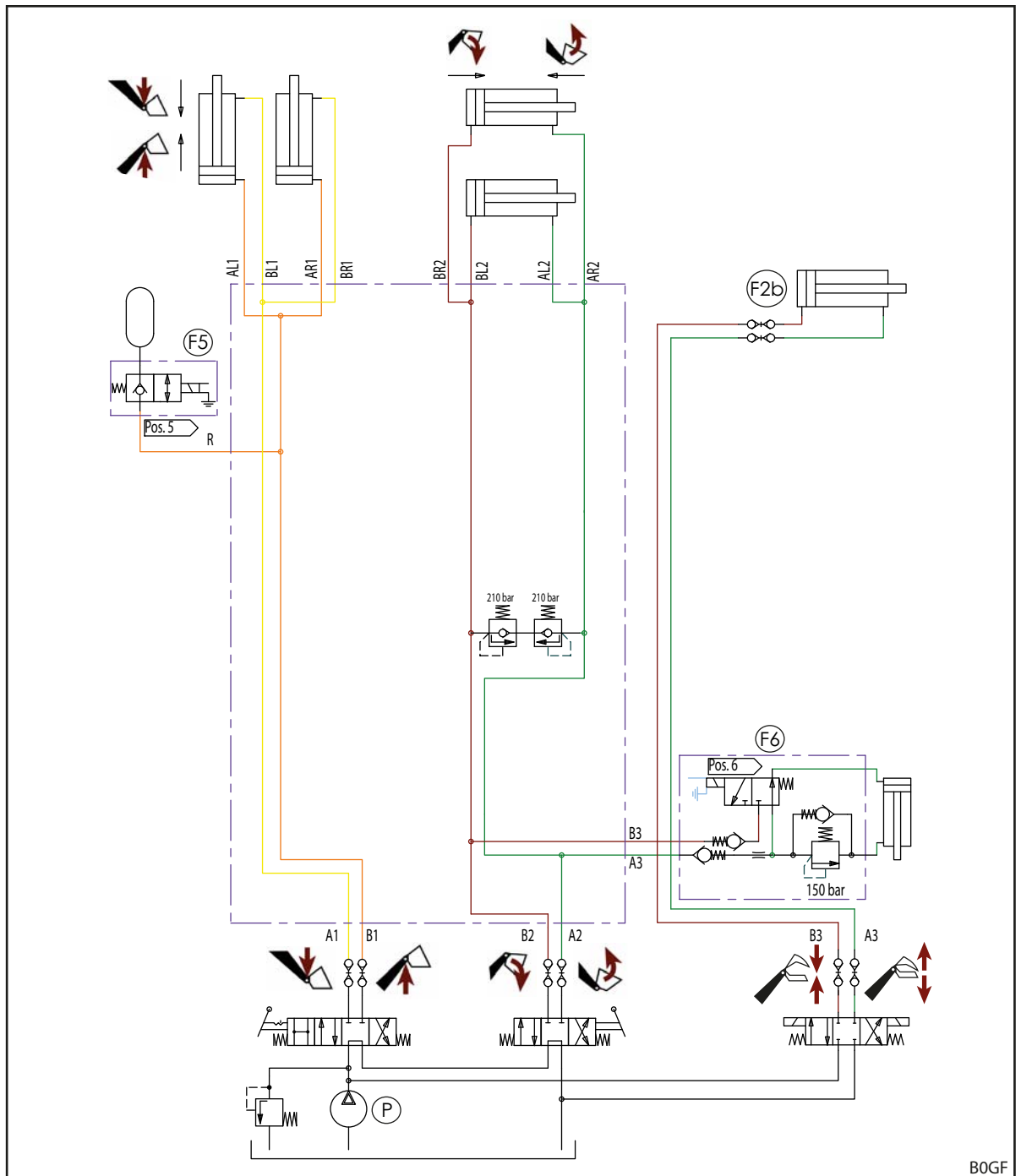
Att. 132 Hidrauliskās sistēmas shēma FS (aprīkojamam ar REAL<sup>3</sup>)**Paskaidrojumi**

F2b	REAL <sup>3</sup> (opcija)
F5	Comfort-Drive (opcija)
F6	Hydro-Lock (opcija)
P	Traktora sūknis

## 11.4.2 Hidrauliskās sistēmas shēma FZ un FZ-L

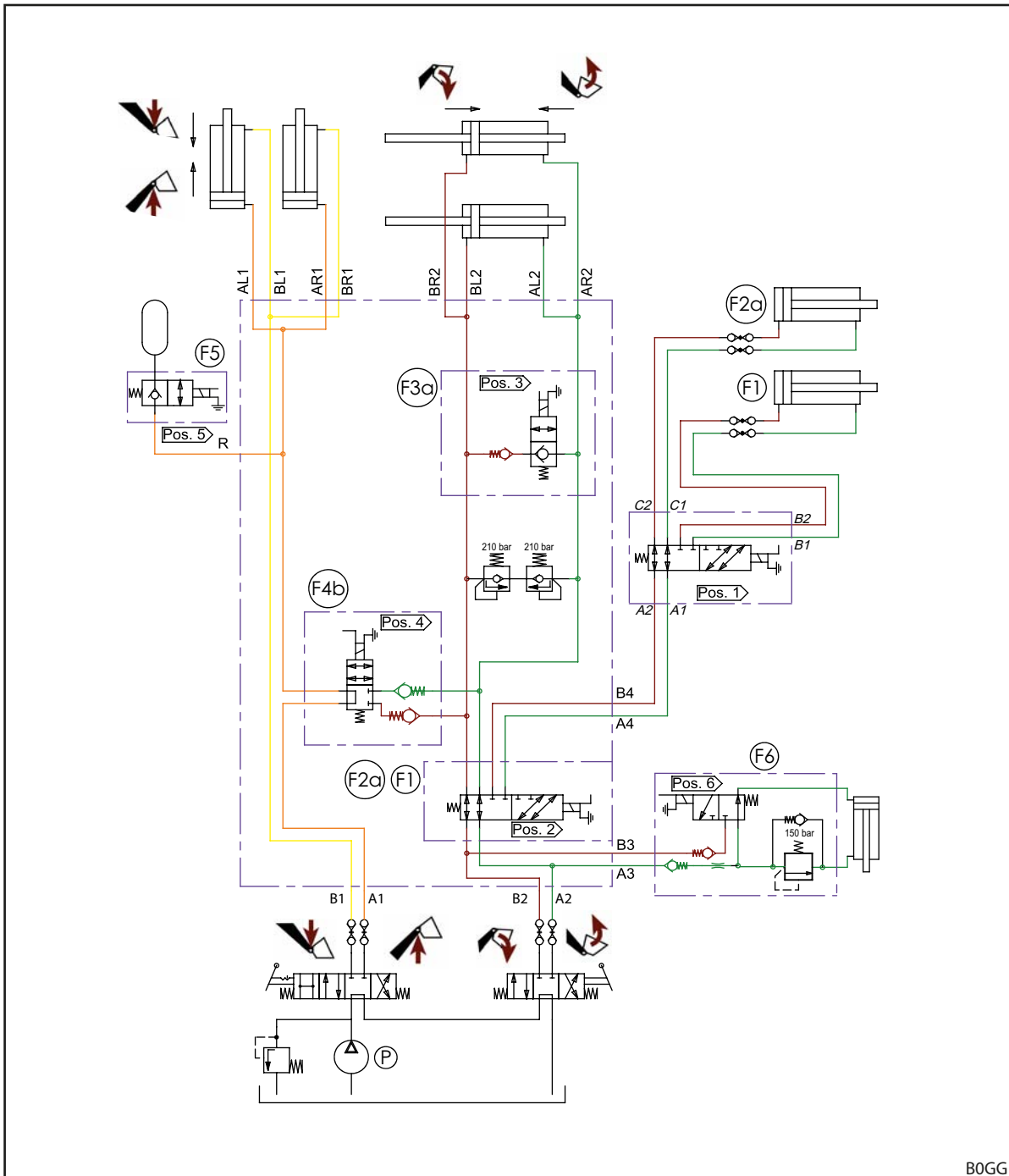

Att. 133 Hidrauliskās sistēmas shēma FZ un FZ-L (aprīkojumam ar 3. un 4. hidraulisko izvadu)

**Paskaidrojumi**

- |     |                                       |
|-----|---------------------------------------|
| F1  | 4. hidrauliskais izvads (opcija)      |
| F2a | 3. hidrauliskais izvads (opcija)      |
| F3a | Ātrā iztukšošana (tikai FZ-L)         |
| F4b | Return-To-Level funkcija (tikai FZ-L) |
| F5  | Comfort-Drive (opcija)                |
| F6  | Hydro-Lock (opcija)                   |
| P   | Traktora sūknis                       |

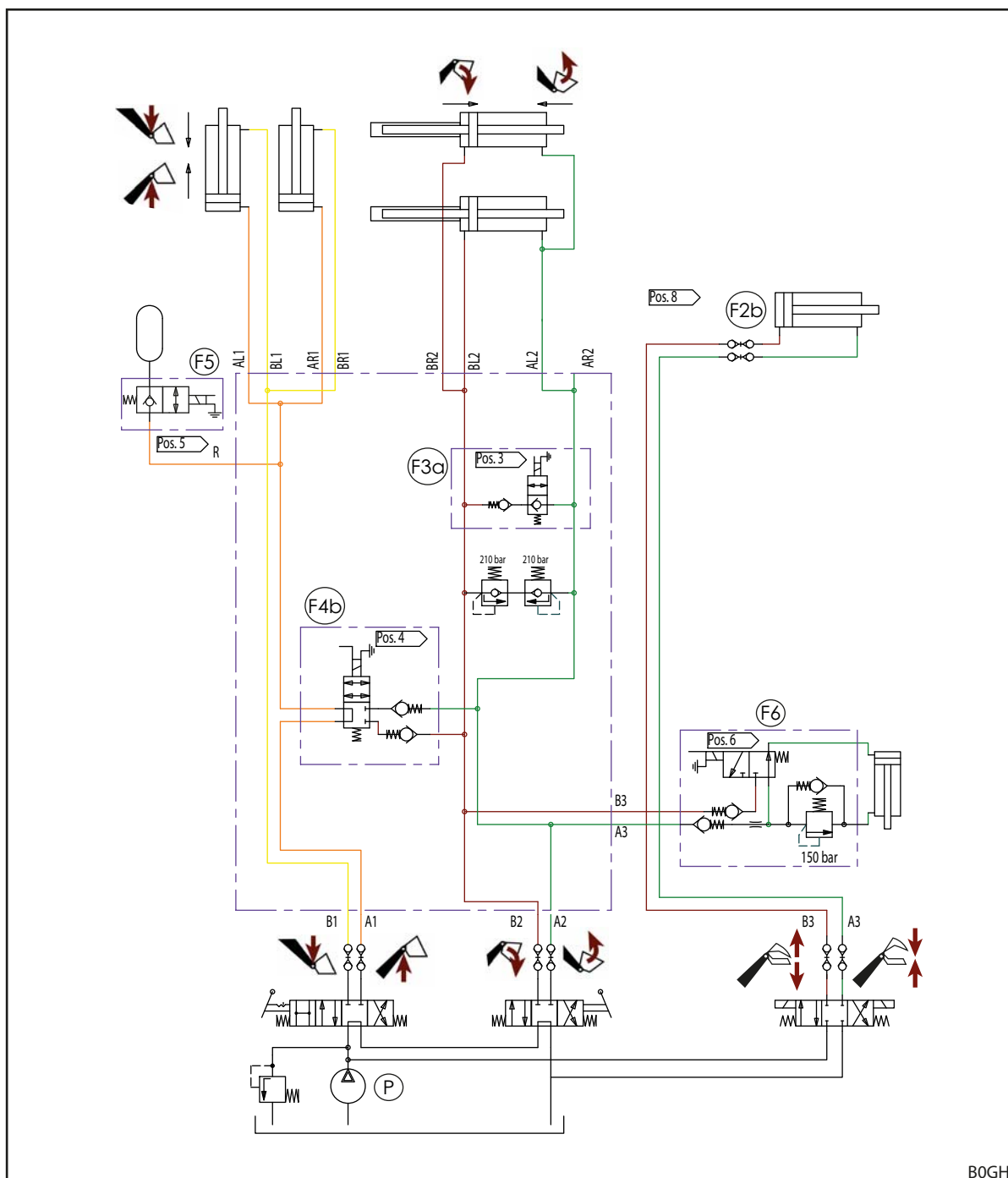

Att. 134 Hidrauliskās sistēmas shēma FZ un FZ-L (aprīkojumam ar REAL<sup>3</sup>)

#### Paskaidrojumi

F2b	REAL <sup>3</sup> (opcija)
F3a	Ātrā iztukšošana (tikai FZ-L)
F4b	Return-To-Level funkcija (tikai FZ-L)
F5	Comfort-Drive (opcija)
F6	Hydro-Lock (opcija)
P	Traktora sūknis

### 11.4.3 Nolaišanās bloķētājs



Att. 135 fragmentāri parāda hidrauliskās sistēmas shēmu opcionālajam nolaišanās bloķētājam. Hidrauliskās sistēmas shēmas atlikusī daļa atkarībā no frontālā iekrāvēja atbilst attēlojumam 11.4.1 Hidrauliskās sistēmas shēma FS un 11.4.2 Hidrauliskās sistēmas shēma FZ un FZ-L.

#### Paskaidrojumi

AS Nolaišanās bloķētājs (opcija)

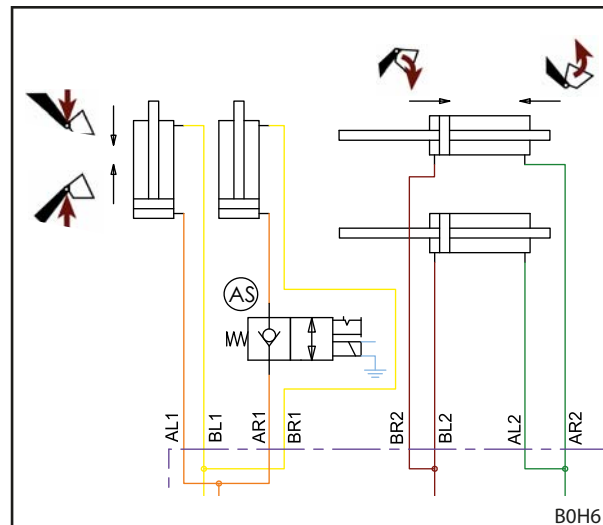

Att. 135 Nolaišanās bloķētāja hidrauliskās sistēmas shēma

### 11.4.4 Nolaišanas drosele



Att. 136 fragmentāri parāda hidrauliskās sistēmas shēmu opcionālajām nolaišanas droselēm un noslēgkrāniem pie aprīkojuma cilindriem. Hidrauliskās sistēmas shēmas atlikusī daļa atkarībā no frontālā iekrāvēja atbilst attēlojumam 11.4.1 Hidrauliskās sistēmas shēma FS un 11.4.2 Hidrauliskās sistēmas shēma FZ un FZ-L.

#### Paskaidrojumi

AD Nolaišanas drosele (opcija)  
AH Noslēgkrāni pie aprīkojuma cilindriem (opcija, tikai modelim FZ un FZ-L)

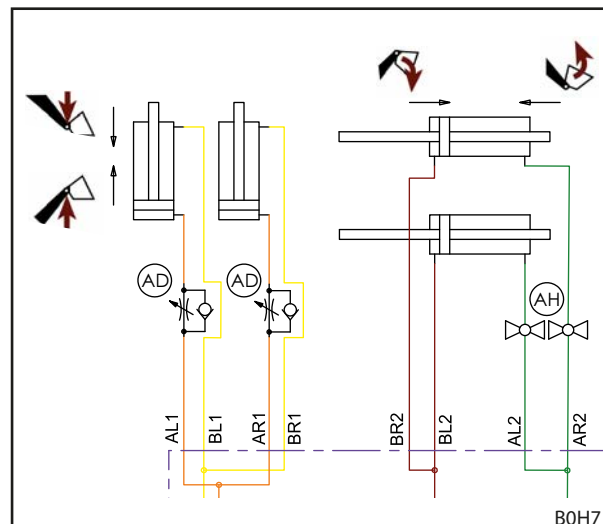

Att. 136 Nolaišanas droseles hidrauliskās sistēmas shēma

## 11.5 Elektriskā shēma

### NORĀDE

#### Bojājumi ar nepareizu spriegumu vai trūkstošā drošinātājam!

Ja tiek pārsniegts nominālais spriegums 12 V vai tas netiek ieslēgts ar aizdedzes slēdzeni, iekārta var tikt bojāta.

- ▶ Nominālajam spriegumam 12 V jābūt pieslēgtam, izmantojot aizdedzi.
- ▶ Pieslēgumam jābūt nodrošinātam ar kūstošo drošinātāju.



Opcionālās funkcijas Q1 līdz Q6 pie frontālā iekrāvēja statņa ir attēlotas vienkāršoti, jo atkarībā no frontālā iekrāvēja tipa tās var būt atšķirīgas.

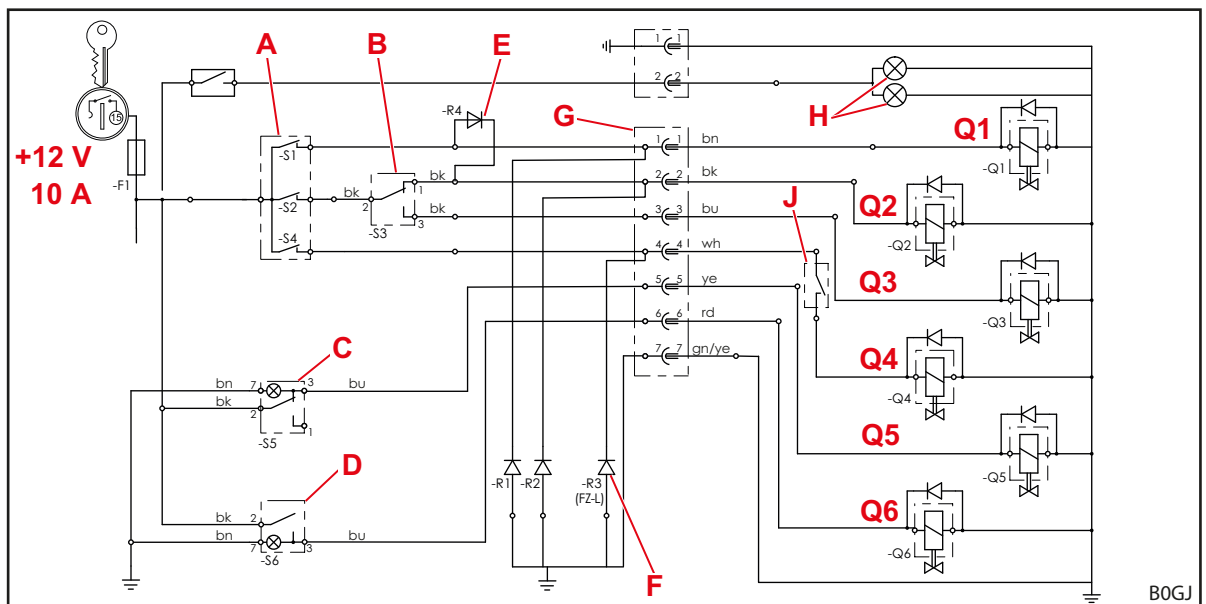

Att. 137 Elektriskā shēma (aprīkojumam ar 3. un 4. hidraulisko izvadu)

#### Paskaidrojumi

- |    |   |
|----|---|
| Q1 | 4. hidrauliskais izvads   |
| Q2 | 3. hidrauliskais izvads   |
| Q3 | Ātrā iztukšošana (FZ-L)   |
| Q4 | Return-To-Level (FZ-L)  |
| Q5 | Comfort-Drive (vibrāciju slāpēšana)   |
| Q6 | Hydro-Lock (hidrauliskais aprīkojuma fiksators)   |
| A  | Taustiņš vadības svirā (dažām vadības svirām ar releju)<br>-S2: 3. hidrauliskais izvads, ātrā iztukšošana<br>-S4: Return-To-Level<br>-S1: 4. hidrauliskais izvads   |
| B  | -S3: pārslēdzējs 3. hidrauliskajam izvadam/ātrajai iztukšošanai   |
| C  | -S5: slēdzis Comfort-Drive ar signālpuldzi  |
| D  | -S6: Taustiņslēdzis Hydro-Lock ar signālpuldzi  |
| E  | Sprostdiode 4. hidrauliskajam izvadam, taustiņš S1 vienlaikus darbina vārstu Q2 3. hidrauliskajam izvadam un pārslēdz šo funkciju ar pārslēdzējvārstu Q1 uz 4. hidraulisko izvadu.  |
| F  | Slāpētājdiodes: samazina elektromagnētisko vārstu radītos traucējumus.<br>Atkarībā no aprīkojuma frontālajiem iekrāvējiem FS slāpētājdiodes izmanto pie 1. un/vai 2. spailēs, frontālajiem iekrāvējiem FZ – pie 1., 2. un/vai 4. spailēs. |
| G  | Spraundnis/kontaktlīdzda  |
| H  | Lukturi (FZ un FZ-L)  |
| J  | Return-to-Level sensors (FZ-L)  |



Šī shēma neattiecas uz traktoriem ar vienas sviras vadības ierīci *Pro Control!*

Šādā gadījumā ievērojiet nodaļu par *Pro Control* montāžas komplekta montāžas instrukcijā.

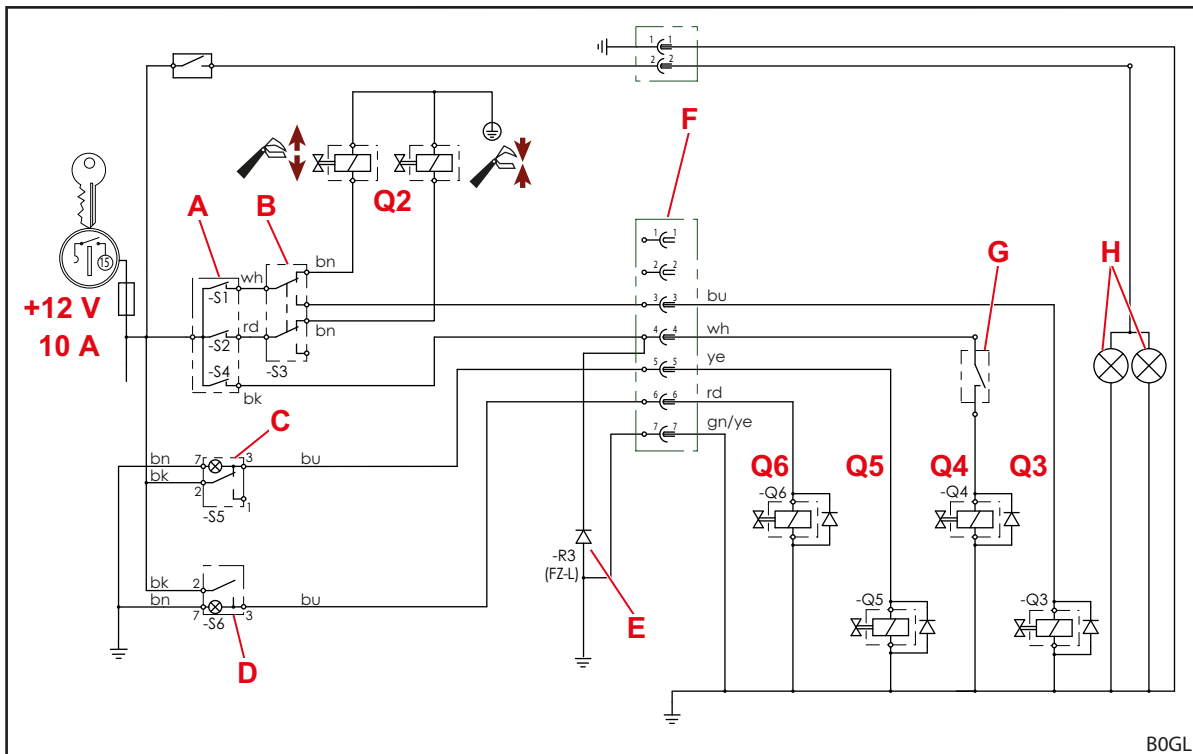
 Att. 138 Elektriskā shēma (aprīkojumam ar REAL<sup>3</sup>)

**Paskaidrojumi**

- Q2 REAL<sup>3</sup>
- Q3 Ātrā iztukšošana (FZ-L)
- Q4 Return-To-Level (FZ-L)
- Q5 Comfort-Drive (vibrāciju slāpēšana)
- Q6 Hydro-Lock (hidrauliskais aprīkojuma fiksators)
- A Taustiņš vadības svirā (dažām vadības svirām ar releju)  
-S1: REAL<sup>3</sup> (atvērts vārsts) vai ātrā iztukšošana  
-S2: REAL<sup>3</sup> (aizvērts vārsts)  
-S4: Return-To-Level
- B -S3: pārslēdzējs REAL<sup>3</sup> vai ātrajai iztukšošanai
- C -S5: slēdzis Comfort-Drive ar signālspludzi
- D -S6: Taustiņslēdzis Hydro-Lock ar signālspludzi
- E Slāpētājdiodes: samazina elektromagnētisko vārstu radītos traucējumus.
- F Spraudnis/kontaktligzda
- G Return-to-Level sensors (FZ-L)
- H Lukturi (FZ un FZ-L)



Šī shēma neattiecas uz traktoriem ar vienas sviras vadības ierīci *Pro Control!*  
Šādā gadījumā ievērojiet nodaļu par *Pro Control* montāžas komplekta montāžas instrukcijā.

## 11.6 Papildfunkciju hidrovārstu izvietojums

Attēls parāda papildfunkciju hidrovārstu izvietojumu Q1 līdz Q6 pie frontālā iekrāvēja statņa šķērssijas. Attēlots ir maksimālais aprīkojums frontālajam iekrāvējam FZ (ieskaitot FZ-L) un FS.

Apzīmējumi Q1 līdz Q6 atbilst apzīmējumiem elektriskajā shēmā (skatīt 11.5 Elektriskā shēma).

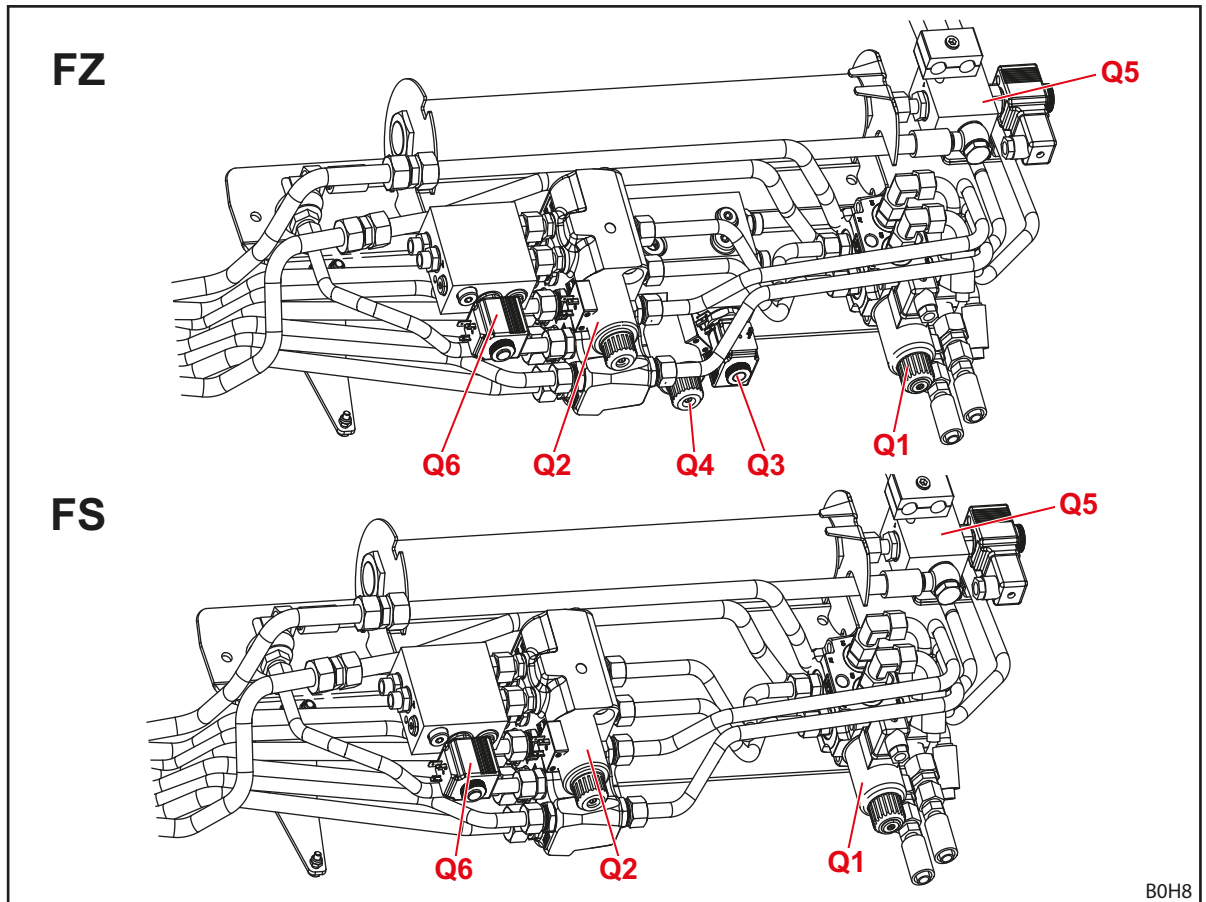

Att. 139 Papildfunkciju hidrovārstu izvietojums

### Paskaidrojumi

Q1	Hidrovārsts 4. hidrauliskajam izvadam
Q2	Hidrovārsts 3. hidrauliskajam izvadam
Q3	Hidrovārsts ātrajai iztukšošanai (FZ-L)
Q4	Hidrovārsts Return To Level funkcijai (FZ-L)
Q5	Hidrovārsts elektriski vadāmajam Comfort-Drive
Q6	Hidrovārsts Hydro-Lock (hidrauliskais aprīkojuma fiksators)

## 12 Atbilstības deklarācija

(saskaņā ar EK direktīvas 2006/42/EK II pielikuma 1.A daļu)

Wilhelm STOLL Maschinenfabrik GmbH  
Bahnhofstrasse 21  
38268 Lengede, Vācija

ar šo paziņo, ka mašīna piegādātajā stāvoklī atbilst turpmāk tekstā minētajām direktīvām un saskaņotajiem standartiem un tiek sagatavota tirgum:

Apzīmējums:	Frontālais iekrāvējs
Tips:	ProfiLine
Mašīnas Nr.:	7015000 līdz 7999999
ar aprakstīto izmantošanu/funkciju:	Frontālais iekrāvējs kā uzmontējama iekārta ir "maināma iekārta" Direktīvas 2006/42/EK par mašīnām izpratnē. Frontālais iekrāvējs ar montāžas rāmi tiek uzmontēts uz lauksaimniecības un mežsaimniecības traktoriem un ir paredzēts citu, maināmu iekārtu (darba aprīkojuma), kas tiek izmantotas lauksaimniecībā un mežsaimniecībā nepieciešamajos procesos vai darbos, montāžai. Citi dati par frontālā iekrāvēja noteikumiem atbilstošu izmantošanu ar izmantošanas nosacījumiem, aprakstu, funkcijām un papildu tehniskajiem datiem ir ietverti lietošanas instrukcijā.

Mašīna atbilst visiem attiecīgajiem un atbilstošajiem

- Padomes Direktīva 2006/42/EK par mašīnām,
- Eiropas Parlamenta un Padomes Direktīva 2014/30/ES par dalībvalstu tiesību aktu saskaņošanu attiecībā uz elektromagnētisko savietojamību (EMS),
- Direktīva 2014/68/ES par spiedieniekārtu pieejamību tirgū noteikumiem.

Tehnisko dokumentāciju atbilstoši Direktīvas 2006/42/EK VII pielikuma A iedaļai ir sagatavojis un par to atbildīgā persona uzņēmumā Wilhelm STOLL Maschinenfabrik GmbH, Bahnhofstrasse 21, D-38268 Lengede ir attīstības nodaļas vadītājs.

Frontālā iekrāvēja koncepcijā un ražošanā ir lietoti šādi saskaņotie un ES Oficiālajā Vēstnesī publicētie standarti:

Saskaņotie standarti	Datums	Standarta nosaukums
DIN EN ISO 4254-1	2016-09	Lauksaimniecības mašīnas - Drošums - 1. daļa: Vispārīgās prasības
DIN EN ISO 4413	2011-04	Hidroenerģija - Vispārīgie noteikumi un drošuma prasības sistēmām un to komponentēm
DIN EN 12525	2011-02	Lauksaimniecības mašīnas - Iekrāvēji no priekšpuses - Drošums
DIN EN ISO 12100	2011-03	Mašīnu drošums; Pamatjēdzieni, vispārīgie projektēšanas principi Mašīnu drošums - Vispārīgi projektēšanas principi - Risku novērtēšana un risku samazināšana
DIN EN ISO 13849-1	2016-06	Mašīnu drošums. Ar drošumu saistītās vadības sistēmu daļas. 1. daļa: Vispārīgie projektēšanas principi
DIN ISO 10448	1999-01	Lauksaimniecības traktori - Hidrauliskā jaudas pārvešana iekārtām
ISO 23206	2007-03	Lauksaimniecības traktori uz riteņiem un uzmontējamās iekārtas - Frontālais iekrāvējs - Uzmontējamo iekārtu balsta rāmis
DIN EN ISO 13857	2020-04	Mašīnu drošums - Drošuma atstatumi, kas novērš bīstamo zonu aizsniedzamību ar rokām un kājām
DIN EN ISO 14982	2009-12	Lauksaimniecības un mežkopības mašīnas - Elektromagnētiskā saderība - Testēšanas metodes un pieņemšanas kritēriji

Lengede, 13.01.2021.



Guido Marenbach  
Izpilddirektors



Peter Gotthard  
Attīstības un kvalitātes vadības nodaļas vadītājs

## Rādītājs

<b>3</b>	
3. hidrauliskais izvads	49

<b>4</b>	
4. hidrauliskais izvads	49

<b>A</b>	
Aizsargierīces un drošības ierīces	17
Apdraudējumi frontālā iekrāvēja lietošanas laikā	15
Apdraudējumi iekraušanas darbu laikā	14
Apdraudējumi iepakojšanas un transportēšanas laikā	13
Apdraudējumi lietošanas uzsākšanas montāžas laikā	13
Apdraudējumi, montējot un demontējot frontālo iekrāvēju	13
Apdraudējumi, satverot un atvienojot aprīkojumu	14
Apdraudējumi uzturēšanas darba kārtībā laikā	16
Apkopes intervāls	109
Aprīkojuma fiksatora pie Skid-Steer nomaiņas rāmja lietošana	85
Aprīkojuma fiksatora savienojums	37
Aprīkojuma iestatījuma indikators	45
Aprīkojuma nolikšana	94
Aprīkojuma varianti	29
Ātrā iztukšošana	46

<b>B</b>	
Balastēšana	57
Balstu lietošana	79
Base Control	69
Bēšana	43
Bīstamās zonas	17
Braucieni pa ceļu	99

<b>C</b>	
Comfort hidrauliskā sistēma	78
Comfort-Drive	50

<b>D</b>	
Datu plāksnīte	6
Dokumentācijas pārskats	5
Drošības un brīdinājuma norādījumi	9
Drošības uzlīme	18

<b>E</b>	
EK atbilstība	9
Elektriskie apdraudējumi	12
Elektrohidraulisks Comfort-Drive	51
Elļošanas shēma	108
Emisiju izraisīts apdraudējums	12
Euro nomaiņas rāmis	31

<b>F</b>	
Frontālā iekrāvēja demontāža	114
Frontālā iekrāvēja fiksatora iestatīšana modeļiem FS un FZ 36-20 līdž 43-34	62
Frontālā iekrāvēja fiksatora iestatīšana modeļiem FS un FZ 41-25 līdž 48-42	64
Frontālā iekrāvēja FS uzbūve	25
Frontālā iekrāvēja FZ uzbūve	27
Frontālā iekrāvēja montāža	59
Frontālā iekrāvēja noregulēšana montāžai	61
FS elļošanas vietas	107
FZ elļošanas vietas	108

<b>G</b>	
Grābšana	42

<b>H</b>	
Hidrauliskais aprīkojuma fiksators	40
Hidrauliskās šļūtenes	34, 34
Hidrauliskie apdraudējumi	11, 12, 16
Hidraulisko šļūteņu lietošana	81, 82
Hydro-Fix savienojumu	36

<b>I</b>	
Izmantošanas robežas	10

<b>K</b>	
Kombinētais nomaiņas rāmis Euro-Alō3	32
Kombinētais nomaiņas rāmis Euro-SMS	32
Kontrole katreiz pirms lietošanas sākšanas	55

<b>L</b>	
līdzināšanas darbus	95
Lietošanas atsākšana	115
Likvidācija	116
Lukturi	54

<b>M</b>	
Mehāniskais apdraudējums	11

<b>N</b>	
Nodiluma slieces. . . . .	33
Nolaišana . . . . .	42
Nolaišanās bloķētājs . . . . .	48
Noslēgkrāni pie aprīkojuma cilindriem . . . . .	53
Noteikumiem atbilstoša lietošana . . . . .	10
<b>P</b>	
Pacelšana . . . . .	41
Pamatfunkcijas . . . . .	41
Paralēlā vadība . . . . .	45
Paredzama nepareiza izmantošana . . . . .	10
Peldošais režīms . . . . .	44
Pirmreizējā lietošanas sākšana . . . . .	55
Pneimohidraulisks Comfort-Drive . . . . .	51
Pro Control . . . . .	71
Pro Control ieslēgšana . . . . .	73
<b>R</b>	
REAL3 . . . . .	50
Remontdarbi . . . . .	105, 113
Return-To-Level funkcija . . . . .	47
Rezerves daļas . . . . .	116
Rīcība ārkārtas gadījumā. . . . .	24
<b>S</b>	
Satvērējāķu eļļošanas vietas . . . . .	106
Skid-Steer nomaiņas rāmis . . . . .	33
Skrūvju pievilkšanas momenti . . . . .	118
Skrūvsavienojumu lietošana . . . . .	80
Spraudsavienojumi . . . . .	35
Spraudsavienojumu lietošana. . . . .	80
<b>T</b>	
Tīrīšana . . . . .	106
Tīrīšanas darbi. . . . .	96
Traktora montāžas komplektu . . . . .	30
Traktora sagatavošana . . . . .	56
Traucējumi . . . . .	101
<b>Z</b>	
Zemu caurbrauktuvju izbraukšana. . . . .	100

Tirgotāja adrese

Šeit uzlīmējiet vai pierakstiet sērijas numuru



**Wilhelm STOLL Maschinenfabrik GmbH**

Postfach 1181, 38266 Lengede

Bahnhofstr. 21, 38268 Lengede

Tālrunis: +49 (0) 53 44/20 222

Fakss: +49 (0) 53 44/20 182

E-pasts: info@stoll-germany.com

**STOLL internetā:**

[www.stoll-germany.com](http://www.stoll-germany.com)

[www.facebook.com/STOLLFrontloader](https://www.facebook.com/STOLLFrontloader)

[www.youtube.com/STOLLFrontloader](https://www.youtube.com/STOLLFrontloader)