



**STOLL**

# Naudojimo instrukcija

Priekinis krautuvas „ProfiLine“



Tipas FS, FS greitoji eiga, FZ, FZ-L

Leidimas: 10/2021

3643100 B58FZS 0000000078 LT 007

**Leidimo duomenys****„Wilhelm STOLL Maschinenfabrik GmbH“**

Postfach 1181, 38266 Lengede

Bahnhofstr. 21, 38268 Lengede

Telefonas: +49 (0) 53 44/20 -222

Faksas: +49 (0) 53 44/20 -182

El. paštas: [info@stoll-germany.com](mailto:info@stoll-germany.com)

Interneto svetainė: [www.stoll-germany.com](http://www.stoll-germany.com)

**Atsarginių dalių užsakymas**

Telefonas: +49 (0) 53 44/20 -144 ir -266

**Administracija**

Telefonas: +49 (0) 53 44/20 -145 ir -146

Faksas: +49 (0) 53 44/20 -183

El. paštas: [parts@stoll-germany.com](mailto:parts@stoll-germany.com)

**Copyright**

© Wilhelm STOLL Maschinenfabrik GmbH

Dauginti šią instrukciją – visą arba dalimis – leidžiama tik turint „Wilhelm STOLL Maschinenfabrik GmbH“ leidimą. Nesilaikant šio nurodymo privaloma atlyginti žalą ir gali būti patraukiama baudžiamojon atsakomybėn.

Originali instrukcija yra parašyta vokiečių kalba.

Instrukcijos kitomis kalbomis yra verstos iš vokiečių kalbos.

## Turinys

1	Apie šią eksploataavimo instrukciją .....	5
1.1	Dokumentų apžvalga .....	5
1.2	Eksploataavimo instrukcijos naudojimas ir paskirtis .....	6
1.3	Specifikacijų lentelė .....	6
1.4	Eksploataavimo instrukcijos galiojimas .....	7
1.5	Dokumentų saugojimas .....	7
1.6	Kartu galiojantys dokumentai .....	7
1.7	Vaizdavimo priemonės .....	7
1.8	Puslapiinės poraštės nomenklatūra .....	8
2	Sauga .....	9
2.1	Saugos ir įspėjamųjų nurodymų paaiškinimas .....	9
2.2	Įspėjamųjų nurodymų vaizdavimas ir sandara .....	9
2.3	Įspėjamųjų nurodymų klasifikavimas pagal pavojaus pobūdį .....	9
2.4	EB atitiktis .....	9
2.5	Naudojimas pagal paskirtį .....	10
2.6	Naudojimo ribos .....	10
2.7	Pagrindiniai saugos nurodymai .....	11
2.8	Pavojaus sritys .....	17
2.9	Apsauginiai įtaisai .....	17
2.10	Saugos lipdukas .....	18
2.11	Personalui keliami reikalavimai .....	23
2.12	Veiksmai avarijos atveju .....	24
2.12.1	Veiksmai virstant ar apvirtus traktoriui .....	24
2.12.2	Veiksmai įtampos pramušimų iš oro laidų atveju .....	24
3	Sandara .....	25
3.1	Priekinio krautuvo FS sandara .....	25
3.2	Priekinio krautuvo FZ sandara .....	27
3.3	Įrangos variantai .....	29
3.4	Tvirtinimas prie traktoriaus .....	30
3.5	Keičiamasis rėmas .....	31
3.5.1	Keičiamasis rėmas „Euro“ .....	31
3.5.2	Keičiamasis rėmas SMS .....	32
3.5.3	Kombinuotasis keičiamasis rėmas „Euro-SMS“ .....	32
3.5.4	Kombinuotasis keičiamasis rėmas „Euro-Alö3“ .....	33
3.5.5	Kombinuotasis keičiamasis rėmas „Euro-FR“ .....	33
3.5.6	Keičiamasis rėmas „Skid-Steer“ .....	34
3.5.7	Sustiprintas „Euro“ keičiamasis rėmas (FZ 100) .....	34
3.6	Hidraulinės linijos .....	35
3.7	Hidraulinės sistemos jungtys .....	36
3.7.1	Kištukinės jungtys .....	36
3.7.2	Daugiakištukinė jungtis „Hydro-Fix“ .....	37
3.7.3	Daugiakištukinė jungtis padargo „Fix“ .....	38
4	Funkcijos .....	39
4.1	Padargo fiksatorius .....	39
4.1.1	Mechaninis padargo fiksatorius .....	39
4.1.2	Hidraulinis padargo fiksatorius „Hydro-Lock“ .....	41
4.2	Pagrindinės funkcijos .....	42

4.3	Slankioji padėtis . . . . .	44
4.3.1	Slankioji strėlės padėtis . . . . .	45
4.3.2	Slankioji padargo padėtis . . . . .	45
4.4	Darbo padargo padėties indikatorius . . . . .	46
4.5	Lygiagretaus nukreipimo sistema (FZ, FZ-L) . . . . .	46
4.6	Greitesnės eigos ištuštinimas (FS) ir greitas ištuštinimas (FZ-L) . . . . .	47
4.7	Gražinimas į reikiamą lygį (FZ-L) . . . . .	48
4.8	Apsauga nuo nusileidimo . . . . .	49
4.9	Papildomos funkcijos . . . . .	50
4.9.1	Papildomos valdymo grandinės . . . . .	50
4.9.2	„Comfort-Drive“ . . . . .	52
4.9.3	Nuleidimo droselis . . . . .	54
4.9.4	Kamerų sistema . . . . .	54
5	Paleidimas . . . . .	55
5.1	Pirmasis paleidimas . . . . .	55
5.2	Patikrinimas prieš kiekvieną paleidimą . . . . .	55
5.3	Paruošiamieji darbai . . . . .	56
5.3.1	Traktoriaus paruošiamieji darbai . . . . .	56
5.3.2	Balastavimas . . . . .	57
5.4	Priekinio krautuvo pakabinimas . . . . .	59
5.5	Priekinio krautuvo išlygiavimas pakabinimui . . . . .	61
5.6	Priekinio krautuvo fiksatoriaus nustatymas . . . . .	62
5.6.1	Priekinio krautuvo fiksatoriaus nustatymas FS ir FZ nuo 8 iki 50 . . . . .	62
5.6.2	Priekinio krautuvo dvigubo fiksatoriaus nustatymas nuo FZ 30 iki 100 . . . . .	64
6	Valdymas . . . . .	66
6.1	Valdymo elementai . . . . .	66
6.1.1	Pagrindinis valdymas svirtimis . . . . .	66
6.1.2	Traktoriaus valdymo svirtis . . . . .	68
6.1.3	„STOLL Base Control“ . . . . .	69
6.1.4	„STOLL Pro Control“ . . . . .	72
6.1.5	„STOLL Trac Control“ . . . . .	77
6.1.6	Jungikliai / perjungikliai . . . . .	78
6.1.7	REAL <sup>3</sup> vožtuvas . . . . .	79
6.1.8	„Comfort“ hidraulinė sistema . . . . .	79
6.2	Statymo atramų valdymas . . . . .	80
6.3	Hidraulinės sistemos jungčių valdymas . . . . .	81
6.3.1	Kištukinių jungčių valdymas . . . . .	81
6.3.2	Srieginių jungčių valdymas . . . . .	81
6.3.3	„Hydro-Fix“ valdymas . . . . .	82
6.3.4	Padargo „Fix“ valdymas . . . . .	83
6.4	Padargo fiksatoriaus valdymas . . . . .	84
6.4.1	Mechaninio padargo fiksatoriaus ant keičiamojo rėmo „Euro“, SMS ir kombinuotojo keičiamojo rėmo valdymas . . . . .	84
6.4.2	Mechaninio padargo fiksatoriaus ant „Skid-Steer“ keičiamojo rėmo valdymas . . . . .	86
6.4.3	Hidraulinio padargo fiksatoriaus valdymas . . . . .	87
6.5	Padargų tvirtinimas ir padėjimas . . . . .	89
6.5.1	Padargų tvirtinimas su mechaniniu padargo fiksatoriumi prie keičiamojo rėmo „Euro“, SMS ir kombinuotojo keičiamojo rėmo . . . . .	89
6.5.2	Padargų tvirtinimas su mechaniniu padargo fiksatoriumi prie keičiamojo rėmo „Skid-Steer“ . . . . .	92
6.5.3	Padargų su hidraulinio padargų fiksatoriumi tvirtinimas . . . . .	93



6.5.4	Padargų padėjimas . . . . .	95
6.6	Lyginimas atbuline eiga . . . . .	96
6.7	Krovinio paėmimas. . . . .	97
6.8	Važiavimas keliais . . . . .	99
6.8.1	Važiavimo keliais apsaugo aktyvinimas ir išaktyvinimas. . . . .	100
6.8.2	Važiavimas pro žemas pravažiuojamas vietas. . . . .	100
6.9	Traktoriaus su priekiniu krautuvu statymas . . . . .	101
7	Klaidų paieška sutrikimų atveju . . . . .	102
8	Profilaktinė priežiūra . . . . .	106
8.1	Valymas ir priežiūra . . . . .	107
8.1.1	Tepimo vietos . . . . .	107
8.1.2	Tepimo planas. . . . .	109
8.2	Techninė priežiūra . . . . .	110
8.2.1	Techninės priežiūros planas . . . . .	110
8.2.2	Priekinio krautuvo laikiklių techninės priežiūros nurodymai . . . . .	111
8.2.3	Priekinio krautuvo fiksatoriaus techninės priežiūros nurodymai . . . . .	111
8.2.4	„Comfort-Drive“ techninės priežiūros nurodymai . . . . .	112
8.2.5	Hidraulinių linijų techninės priežiūros nurodymai . . . . .	113
8.2.6	Techninės priežiūros nurodymai dėl įtrūkimų . . . . .	113
8.2.7	Keičiamojo rėmo techninės priežiūros nurodymai . . . . .	114
8.2.8	Alyvos keitimo techninės priežiūros nurodymai . . . . .	114
8.3	Remontas. . . . .	114
9	Eksplotavimo nutraukimas . . . . .	115
9.1	Laikinas eksploatavimo nutraukimas . . . . .	115
9.2	Pakartotinis paleidimas . . . . .	116
9.3	Galutinis eksploatavimo nutraukimas ir utilizavimas . . . . .	117
10	Atsarginės dalys ir klientų aptarnavimo skyrius . . . . .	117
10.1	Atsarginės dalys. . . . .	117
10.2	Klientų aptarnavimo skyrius . . . . .	117
11	Techniniai duomenys . . . . .	118
11.1	Matmenys ir masės . . . . .	118
11.2	Triukšmo emisija . . . . .	118
11.3	Varžtų priveržimo momentai. . . . .	119
11.4	Hidraulinės sistemos schemas. . . . .	120
11.4.1	FS ir FS greitosios eigos hidraulinės sistemos schema . . . . .	120
11.4.2	FZ ir FZ-L hidraulinės sistemos schema . . . . .	122
11.5	Elektros sujungimo schema . . . . .	124
11.6	Papildomų funkcijų hidraulinių vožtuvų išdėstymas . . . . .	126
12	Atitikties deklaracija . . . . .	127
	Rodyklė. . . . .	129

## 1 Apie šią eksploataavimo instrukciją

### 1.1 Dokumentų apžvalga

Priekiniam krautuvui, primontuojamajam komplektui ir priedams yra skirta įvairiausių instrukcijų ir techninių dokumentų. Daugelis dokumentų pateikti įvairiomis kalbomis.

Jei nėra instrukcijos arba reikia instrukcijos kita kalba:

- užsakykite instrukciją iš prekybos atstovo.
- Instrukciją nemokamai galite atsisiųsti internete [www.stoll-germany.com](http://www.stoll-germany.com).

#### Laikykites priekinio krautuvo primontuojamojo komplekto montavimo instrukcijos



Primontuojamąjį komplektą, taip pat hidraulinę ir elektrinę įrangą montuoti leidžiama tik įgaliotos specializuotos dirbtuvės personalui.

Montavimo instrukcijoje aprašytas priekinio krautuvo montuojamojo komplekto ir hidraulinės bei elektros įrangos montavimas pirmą kartą pradėdant eksploatuoti priekinį krautuvą. Instrukcija skirta specializuotų dirbtuvių darbuotojams.

Montavimo instrukcija buvo sudaryta specialiai traktoriaus modeliui. Joje nepateikta informacija, kuri yra eksploataavimo instrukcijoje.

Montavimo instrukcijoje pateikta informacijos apie atsargines dalis, skirtas primontuojamoms dalims ir įrangai, kurios yra specialiai pritaikytos traktoriui.

#### Priekinio krautuvo eksploataavimo instrukcija

Eksploataavimo instrukcijoje aprašyta, kaip saugiai naudoti priekinį krautuvą nuo pat eksploataavimo pradžios iki jo utilizavimo. Instrukcija skirta priekinio krautuvo eksploatuotojui ir naudotojui.

Ši eksploataavimo instrukcija buvo sudaryta specialiai priekinių krautuvų serijai, todėl joje nepateikta informacijos apie specialiai traktoriui pritaikytą įrangą.

#### Atsarginių dalių sąrašai

Priekinio krautuvo atsarginių dalių sąrašė pateikta informacijos apie priekinio krautuvo konstrukcinės serijos atsarginių dalių ir priedų užsakymą. Nebuvo atsižvelgta į specialiuosius pritaikymus traktoriui.

Be to, yra pateikti priekinio krautuvo padargų atsarginių dalių užsakymo sąrašai.

#### Priekinio krautuvo padargų naudojimo instrukcija

Šioje naudojimo instrukcijoje aprašyti nurodytai priekinio krautuvo serijai naudojami padargai.

#### Kiti dokumentai

Gali būti pateiktos ne tik minėtos instrukcijos, bet ir montavimo, eksploataavimo instrukcijos ir kita techninė informacija, kurioje aprašoma speciali papildoma įranga ir priedai, kurie likusiuose dokumentuose neaprašyti.



Jei priekinį krautuvą arba traktorių su primontuotu krautuvu norite perduoti kitiems naudotojams, kartu perduokite ir visus susijusius dokumentus. Kitam naudotojui prireiks šios informacijos.

## 1.2 Eksploatavimo instrukcijos naudojimas ir paskirtis

Šioje eksploatavimo instrukcijoje yra pateikta svarbi informacija, kaip saugiai valdyti, nepriekaištingai, tinkamai ir ekonomiškai naudoti „Wilhelm STOLL Maschinenfabrik GmbH“ priekinius krautuvus. Ji yra skirta priekinio krautuvo eksploatuotojams ir naudotojams bei turi padėti išvengti pavojų, žalos, prastovų ir užtikrinti arba pailginti priekinio krautuvo eksploatavimo trukmę.

Prieš pradėdant eksploatuoti priekinį krautuvą, reikia perskaityti ir suprasti eksploatavimo instrukciją.



Kad būtų lengviau skaityti „Wilhelm STOLL Maschinenfabrik GmbH“ toliau vadinama „STOLL“.

Ši eksploatavimo instrukcija buvo sudaryta specialiai priekinių krautuvų serijai, todėl joje nepateikta informacijos apie specialiai traktoriui pritaikytą įrangą.

Krypčių nurodymai susiję su važiavimo kryptimi pirmyn, jei nenurodyta kitaip.

## 1.3 Specifikacijų lentelė

Priekinis krautuvus yra paženklintas specifikacijų lentele, kuri yra kairės skersinės sijos vidinėje pusėje užpakalinėje dalyje arba ant priekinio krautuvo skersinio vamzdžio.

Wilhelm Stoll Maschinenfabrik GmbH		
Product Type	XXX <b>1</b> XXXXXXXXXXXXXXX	
Serial-No.	X <b>2</b> XXX	
Month /Year	XX <b>3</b> X	
Weight	X <b>4</b> kg	
Max. Hydraulic Pressure	XXX <b>5</b> bar	
Made in Germany	Bahnhofstraße 21 · 38268 Lengede · Germany 	

Pav. 1 Specifikacijų lentelė ant priekinio krautuvo

### Paaiškinimas

- 1 Priekinio krautuvo tipas (pvz., strėlė „ProfiLine FZ 20“, „Solid 38-20)
- 2 Serijos numeris
- 3 Pagaminimo metai
- 4 Svoris
- 5 Leidžiamas hidraulinis slėgis

## 1.4 Eksploatavimo instrukcijos galiojimas

Eksploatavimo instrukcija galioja tik STOLL priekiniam krautuvui „ProfiLine“, toliau vadinamam „priekiniu krautuvu“ arba specialaus modelio pavadinimu „FS“ arba „FZ“. Priekinio krautuvo tipas nurodytas specifikacijų lentelėje.

Eksploatavimo instrukcijoje aprašomos visos modelių konstrukcinės dalys ir funkcijos.

## 1.5 Dokumentų saugojimas

Eksploatavimo instrukcija yra mašinos dalis. Visą dokumentaciją, kurią sudaro ši eksploatavimo instrukcija ir visos kartu pristatytos papildomos instrukcijos, visada turi būti laikomos gerai prieinamoje, saugioje ir sausoje vietoje prie transporto priemonės arba joje. Skolinant arba parduodant priekinį krautuvą, reikia perduoti ir visą dokumentaciją.

## 1.6 Kartu galiojantys dokumentai

Kartu su šia naudojimo instrukcija galioja ir šie dokumentai:

- Traktoriaus eksploatavimo instrukcija
- Atitinkamų padargų eksploatavimo instrukcija
- Atitinkamo primontuojamojo komplekto ir priekinio krautuvo papildomos įrangos montavimo instrukcija

Dirbdami su priekiniu krautuvu ir atlikdami bet kokius techninės priežiūros darbus papildomai laikykitės:

- pripažintų techninių reglamentų dėl saugaus ir tinkamo darbo,
- įstatyminių nelaimingų atsitikimų prevencijos taisyklių,
- įstatyminių taisyklių dėl sveikatos ir aplinkos apsaugos,
- priekinio krautuvo eksploatuotojo / naudotojo šalyje galiojančių nacionalinių taisyklių,
- su esama technika susijusių nurodymų,
- kelių eismo taisyklių.

## 1.7 Vaizdavimo priemonės

Eksploatavimo instrukcijos tekste yra šie įvairūs simboliai ir ženklai:



Įspėjamasis simbolis, naudojamas įspėjamuosiuose nurodymuose ir klasifikuojamas pagal pavojaus laipsnį (žr. 2 Sauga)







Papildoma informacija ir patarimai

- Sąrašo punktas
- ➔ Sąlyga veiksmų sekai
- ✖ Įrankis, kurį reikia naudoti
- (1) Numeruotas veiksmas
- ✓ Veiksmo arba veiksmų sekos rezultatas
- Nenumeruotas veiksmas

Be to, naudojami stilizuoti štrichuoti brėžiniai. Kad būtų galima geriau suprasti, kai kurie paveikslėliai yra supaprastinti arba skirti geresniam vaizdavimui ir paaiškinimui su išmontuotomis dalimis.

- Laikykitės šių nurodymų:
  - Išmontavimas atitinkamam aprašymui ne visada yra būtinas.
  - Paveikslėliuose nevaizduojami skirtingi įrangos variantai, jei kitaip nėra aprašyta.
  - Prie paveikslėlių visada galioja priklausantis aprašomasis tekstas.
  - Šios vaizdavimo taisyklės ir elementai galioja:

Vaizdavimas	Reikšmė
	Geltonai pažymėti elementai paryškina konstrukcines dalis atitinkamai montavimo situacijai.
	Pozicijų numeriais sužymėti mazgai arba konstrukcinės dalys. Prie kiekvieno paveikslėlio pozicijų numerių visada yra paaiškinimai.
	Lupos skirtos tiksliniam pavienių dalių ir detalių vaizdavimui.
	Rodyklės rodo judėjimo kryptį arba veiksmą, kurį reikia atlikti.

## 1.8 Puslapinės poraštės nomenklatūra

Puslapinę poraštę sudaro šie parametrai:

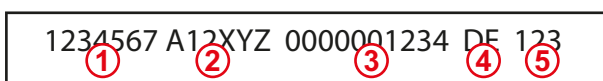

Pav. 2 Puslapinės poraštės nomenklatūra

### Paaiškinimas

- 1 Dokumento numeris (užsakymo numeris)
- 2 Instrukcijos tipas
- 3 Vidinis sistemos numeris
- 4 Kalbos kodas
- 5 Versija

## 2 Sauga

### 2.1 Saugos ir įspėjamųjų nurodymų paaiškinimas

Pagrindiniai saugos nurodymai apima instrukcijas, kurios iš esmės galioja saugiam naudojimui arba saugios priekinio krautuvo būsenos išlaikymui.

Su veiksmais susiję įspėjamieji nurodymai įspėja apie liekamuosius pavojus ir yra pateikiami prieš pavojingų veiksmų sekas.

### 2.2 Įspėjamųjų nurodymų vaizdavimas ir sandara

Įspėjamieji nurodymai yra susiję su veiksmais ir sudaryti tokiu principu:

#### **PAVOJUS**

##### **Pavojaus pobūdis ir šaltinis!**

Pavojaus pobūdžio ir šaltinio paaiškinimas.

- ▶ Priemonės pavojui išvengti.

### 2.3 Įspėjamųjų nurodymų klasifikavimas pagal pavojaus pobūdį

Įspėjamieji nurodymai yra klasifikuojami pagal jų pavojų ir pažymimi su priklausančiais signaliniais žodžiais bei įspėjamaisiais simboliais:

#### **PAVOJUS**

Netiesioginis pavojus gyvybei arba sunkūs sužalojimai.

#### **ĮSPĖJIMAS**

Galimas pavojus gyvybei arba sunkūs sužalojimai.

#### **ATSARGIAI**

Galimi lengvi sužalojimai.

#### **PRANEŠIMAS**

Žala įrenginiui arba aplinkai.

### 2.4 EB atitiktis

STOLL priekiniai krautuvai atitinka Mašinų direktyvą 2006/42/EB.

## 2.5 Naudojimas pagal paskirtį

Priekinis krautuvas yra pakabinamasis padargas žemės ūkio ir miškininkystės traktoriams, suprojektuotas bei skirtas tik:

- pakabinti prie traktorių su STOLL leidžiamu priekinio krautuvo primontuojamuoju komplektu (žr. 3.4 *Tvirtinimas prie traktoriaus*) ir priklausančia STOLL leidžiama hidrauline ir elektrine įranga,



STOLL nepriima atsakomybės už žalą, atsiradusią dėl kitokios, neleidžiamos įrangos ir kombinacijų naudojimo!

Prieš pirmą kartą pradėdami naudoti priekinį krautuvą, įsitikinkite, kad priekinį krautuvą leidžiama naudoti su jūsų traktoriumi.

Jei kiltų klausimų rašykite STOLL klientų aptarnavimo skyriui elektroninio pašto adresu: [service@stoll-germany.com](mailto:service@stoll-germany.com).

- naudoti su STOLL numatytais darbo įrankiais, kurie tinka atitinkamiems krovimo darbams (žr. 6.5 *Padargų tvirtinimas ir padėjimas* ir įrankio eksploatavimo instrukciją),
- naudoti ir eksploatuoti apibrėžtose ribose (žr. 11 *Techniniai duomenys*),
- valdyti sėdint ant vairuotojo sėdynės.

Priekinį krautuvą leidžiama eksploatuoti tik techniškai nepriekaištingos būklės. Jei sutrikimai kenkia saugumui, juos reikia nedelsiant pašalinti įgaliotose specializuotose remonto dirbtuvėse.

Priekinio krautuvo negalima naudoti darbo procesams ir su padargais, jei pakėlus priekinį krautuvą netoli krovinio privalo stovėti žmogus! Tokius darbus leidžiama atlikti tik tuomet, kai priekiniame krautuve yra įrengta apsauga nuo nusileidimo (žr. 4.8 *Apsauga nuo nusileidimo*).

Priekinį krautuvą ir jo padargus draudžiama aktyvinti kartu su kitais hidrauliniiais prietaisais.

Naudojimui pagal paskirtį taip pat priklauso eksploatavimo instrukcijos, priklausančių papildomų instrukcijų, kartu galiojančių dokumentų bei saugos informacijos perskaitymas ir laikymasis. Kad būtų užtikrintas eksploatavimo saugumas, reikia atlikti nurodytus priežiūros darbus ir laikytis techninės priežiūros intervalų bei sąlygų. Bet koks kitoks arba platesnis nei nurodyta naudojimas yra naudojimas ne pagal paskirtį.

### Numatomas netinkamas naudojimas

Venkite:

- leidžiamos ašies apkrovos ir leidžiamos bendros traktoriaus masės viršijimo;
- techniniuose dokumentuose ir dokumentacijoje nurodytų sąlygų ir reikalavimų neatitinkančio naudojimo;
- gabenti asmenis;
- gabenti krovinius, kurie nėra skirti naudoti su priekiniais krautuvais;
- gabenti krovinius keliais;
- gabenti nepritvirtintą krovinį (pvz., akmenų padėklus).

## 2.6 Naudojimo ribos

- Laikykitės šių naudojimo sąlygų ir reikalavimų, keliamų naudojimo aplinkai:
  - temperatūros diapazonai tinkamam traktoriaus naudojimui (žr. traktoriaus eksploatavimo instrukciją);
  - pakankama maksimali traktoriaus padangų ir priekinės ašies apkrova.

## 2.7 Pagrindiniai saugos nurodymai

Pagrindiniai saugos nurodymai apima visas priemones saugos tema ir galioja bet kuriuo metu. Atitinkamose šios eksploataavimo instrukcijos vietose pateikiami papildomi įspėjamieji nurodymai.

### Pagrindiniai pavojai



Keliant arba gabenant asmenis priekiniu krautuvu, kyla pavojus gyvybei. Priekiniame krautuve nėra reikiamų apsauginių įtaisų, kad būtų galima naudoti darbinės platformas.

- Draudžiama priekiniu krautuvu kelti arba pervežti žmones.

### Mechaniniai pavojai



Dėl išsikišusių į šonus arba aukštų rėmo dalių ir judančių mašinos komponentų kyla viršutinių bei apatinių galūnių suspaudimo ir sutrenkimo pavojus.

- Instruktuokite personalą apie tinkamą mašinos naudojimą, pavojų vietą ir pobūdį.
- Paprašykite asmenis pasitraukti iš pavojaus ir mašinos judėjimo zonų.
- Atlikdami techninės priežiūros darbus, naudokite tinkamas apsaugines priemones.



Dėl netikėtų traktoriaus, priekinio krautuvo ir padargų pajudėjimo kyla mirtinas suspaudimo ir sužalojimų pavojus.

- Paprašykite asmenis pasitraukti iš pavojaus ir mašinos darbo zonų.
- Kito asmens pagalbiniai darbai (pvz., kuolų laikymas, kai jie turi būti priekiniu krautuvu įspausti į žemę) yra draudžiami, paprašykite asmenį pasitraukti iš mašinos darbo zonos.
- Jei nėra apsaugo nuo nusileidimo, pagalbinius krovimo darbus kitam asmeniui atlikti paveskite tik tada, kai priekinis krautuvus yra nuleistas.
- Atliekant krovimo darbus, pakabinant ir atkabinant priekinį krautuvą, reikia atkreipti dėmesį į tai, kad būtų pakankamai lygus pagrindas ir stabilus traktorius.
- Priekinį krautuvą valdykite tik sėdėdami ant traktoriaus vairuotojo sėdynės. Traktoriaus išorėje esantys valdymo elementai jokia būdu neturi daryti įtakos priekinio krautuvo veikimui! Svarbiausia, kad priekiniam krautuvui neturėtų įtakos priekinio keltuvo valdymo elementai!
- Priekinį krautuvą gali valdyti tik vienas žmogus.

Mirtinų sužalojimų pavojus kyla viršijus maksimalią leidžiamą apkrovą arba netinkamai naudojant priekinį krautuvą, dėl ko priekinis krautuvus bei jo konstrukcinės dalys gali lūžti.

- Laikykitės techninių duomenų skyriuje nurodytų apkrovos ribinių verčių.
- Transportuodami krovinį, atlikdami lyginimo arba sniego stumdymo darbus, niekada nevažiuokite greičiau nei 10 km/h.
- Dirbkite tik primontavę ir užfiksavę padargą.
- Atkreipkite dėmesį į leistiną traktoriaus padangų ir priekinės ašies apkrovą.



### Hidraulinės sistemos keliami pavojai



Dideliu slėgiu išsiveržianti hidraulinė alyva kelia sužalojimų pavojų.

- Laikykitės ant mašinos priklijuotų saugos ženklų nurodymų.
- Prieš atjungdami hidraulines jungtis ir linijas, patikrinkite, ar nėra nuotėkio.
- Jei traktoriuje nėra uždaros vairuotojo kabinos, montuokite nuo purškimo apsaugotas žarnas.



Jei mašinos dalys dėl patekusio į hidraulinę sistemą oro nekontroliuojamai sujuda, kyla suspaudimo pavojus.

- Prieš bet kokius hidraulinės sistemos priežiūros darbus, visiškai sumažinkite slėgį sistemoje.
- Prieš prijungdami hidraulines jungtis ir linijas, jas nuvalykite.
- Reguliariai pagal techninės priežiūros planą keiskite hidraulinę alyvą.

### Elektros įrangos keliami pavojai

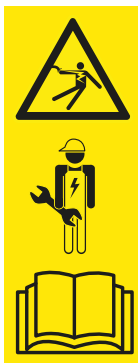

Palietus įtampingąsias mašinos dalis, pvz., dėl trumpojo jungimo traktoriaus borto tinkle, dėl elektros šoko kyla pavojus gyvybei.

- Elektros įrangos instaliacijos ir techninės priežiūros darbus paveskite atlikti tik kvalifikuotiems elektrikams.
- Laikykitės traktoriaus eksploatavimo instrukcijos.



Susidūrus pakeltam priekiniam krautuvui su aukštos įtampos laidais, kyla pavojus gyvybei.

- Važiuojant keliais priekinis krautuvus neturi būti pakeltas aukščiau kaip 4 m.
- Laikykitės pakankamo atstumo iki elektros linijų.
- Jei nežinote elektros linijomis tiekiamos nominaliosios įtampos, laikykitės 4 m atstumo.

### Emisijų keliami pavojai



Mašiną nuolat eksploatuojant normaliu režimu, galimi klausos sutrikimai dėl traktoriaus ir hidraulinės sistemos skleidžiamo triukšmo lygio.

- Visada naudokite asmeninius ausų apsaugus.
- Laikykitės specialių taisyklių dėl važiavimo keliais ir mašinų eksploatavimo lauke.

### Pavojai pakuojant ir transportuojant



Virstant ar krentant priekiniam krautuvui arba krentant kėlimo priemonėms, kyla sužalojimo pavojus dėl suspaudimo, sutrenkimo ir sugnybimo.

- Atlikdami bet kokius paruošiamuosius darbus, visada užtikrinkite stabilumą.
- Padedančiųjų asmenų paprašykite pasitraukti iš tiesioginio pavojaus srities po priekiniu krautuvu.



Transportuojant priekinį krautuvą, jei jis yra pakrautas ir užfiksuotas netinkamai, kyla nelaimingų atsitikimų pavojus.

- Priekinį krautuvą tinkamai užfiksuokite ir transportuokite.

### Pavojai montuojant prieš pirmą paleidimą



Keliant ir laikant sunkias mašinos dalis, nepatogius laikyti priekinio krautuvo komponentus, kyla sužalojimų pavojus.

- Sunkias ir nepatogias laikyti mašinos dalis, kelkite tik padedami antro asmens.
- Taisyklingai kelkite, kad išvengtumėte nugaros sužalojimų.

### Pavojai pakabinant ir atkabinant priekinį krautuvą



Jei virsta pakabinamas ar atkabinamas priekinis krautuvus arba dėl nepakankamo stabilumo virsta pastatytas priekinis krautuvus, kyla sužalojimų pavojus.

- Užtikrinkite priekinio krautuvo ir traktoriaus stabilumą.
- Laikykitės šioje eksploataavimo instrukcijoje pateiktų priekinio krautuvo pakabinimo ir atkabinimo nurodymų bei sekos.
- Patikrinkite, ar tinkamai užfiksuotas priekinis krautuvus.



Valdant statymo atramas priekiniam krautuvui pastatyti, ypač ant nelygaus paviršiaus, kyla galūnių suspaudimo pavojus.

- Laikykitės šioje eksploataavimo instrukcijoje pateiktų priekinio krautuvo pakabinimo ir atkabinimo nurodymų bei sekos.

### Pavojai tvirtinant ir padedant padargus



Nukritus padargams arba nekontroliuojamai nusileidus priekiniam krautuvui, kai naudojami netinkami padargai arba naudojami padargai perkraunami, kyla sunkių arba mirtinų sužalojimų pavojus.

- Prieš naudodami, patikrinkite padargų tinkamumą.
- Ar tinkamai užfiksuotas padargas, tikrinkite pakartotinai pastatydami jį ant žemės.
- Apžiūrėkite fiksatorių.
- Hidraulinis padargo fiksatorius turi būti fiksuojamas tik iki 1,5 m aukščio.
- Prieš pradėdami dirbti, patikrinkite, ar padargas tinkamai veikia be krovinio.

### Pavojai, atliekant iškasimo darbus



Atliekant iškasimo darbus, kyla pavojus gyvybei ir sprogimo pavojus dėl susidūrimo su žemėje esančiomis linijomis.

- Prieš iškasimo darbus įsitikinkite, kad žemėje nėra elektros linijų.
- Prieš iškasimo darbus įsitikinkite, kad žemėje nėra dujų linijų.

### Pavojai atliekant krovimo darbus



Kraunant ir transportuojant krovinį, kyla sunkių arba mirtinų sužalojimų pavojus, kai priekinis krautuvus valdomas vienoje pusėje, kai krovinyje yra per daug iškeliamas virš vairuotojo sėdynės arba kai naudojami netinkami padargai.

- Jei nėra, pasirūpinkite kabinos ir (arba) FOPS (apsaugos nuo krentančių daiktų konstrukcija) / ROPS (apsaugos nuo virtimo įtaisas) papildoma įranga pagal Saugaus eksploatavimo potvarkį (vok. BetrSichV).
- Jei nėra kabinos ir saugos įtaisų, niekada nekelkite krovinio virš operatoriaus vietos.
- Naudokite tik tinkamus padargus, su kuriais neįmanoma, pvz., pariedėjimas atgal ir virtimas ant vairuotojo sėdynės.

### Pavojai eksploatuojant priekinį krautuvą



Dirbant ant šlaito, važiuojant posūkiais, esant per mažai užpakalinės ašies apkrovai ir krovinį privežant skersai kyla sunkių ir mirtinų sužalojimų pavojus dėl traktoriaus apvirtimo.

Pavojus padidėja aukštai pakėlus priekinį krautuvą, nes tuomet svorio centras yra aukščiau.

- Šlaitu važiuokite labai atsargiai. Pakėlę krovinį niekada nevažiuokite skersai šlaito.
- Pagrindas turi būti pakankamai lygus.
- Važiudami posūkiais sumažinkite greitį ir nuleiskite krovinį.
- Aukštai pakeltu ir pilnai pakrautu priekiniu krautuvu niekada nevažiuokite atbuline eiga.
- Neviršykite maksimalios traktoriaus apkrovos.
- Visada naudokite pakankamo dydžio atsvarą traktoriaus gale.
- Nestabilumo arba virtimo atveju nuleiskite priekinį krautuvą ir likite vairuotojo kabinoje.
- Privažiokite tiesiai prie krovinio ir įvažiuodami į krovinį nedarykite posūkio.
- Naudokite saugos diržus.
- Sujunkite stabdžių pedalus.
- Išjunkite priekinės ašies pakabą.
- Traktoriuose su reguliuojamu tarpvėžės pločiu: nustatykite maksimalų galimą tarpvėžės plotį.

Jei traktorius ir priekinis krautuvas nėra tinkamai paruoštas ir naudojamas keliuose, kyla sunkių ir mirtinų sužalojimų pavojus operatoriui ir kitiems eismo dalyviams.

- Keliais važiuokite be krovinio.
- Prieš važiuodami keliais, išjunkite ir užblokuokite hidraulinę sistemą.
- Pakelkite priekinį krautuvą.

### Pavojai dėl krentančio krovinio

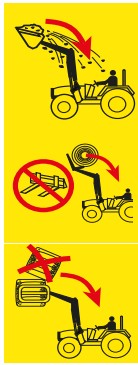

Keliant krovinius, kurie gali nukristi ant vairuotojo sėdynės, kyla pavojus gyvybei. Kai virš kabinos keliami padėklai arba ritiniai ir dirbama ant šlaito, rizika padidėja. Net ir dažniausia naudojamos apsaugos sistemos (apsaugos nuo virtimo konstrukcija ROPS, apsaugos nuo krintančių daiktų konstrukcija FOPS) nesuteikia pakankamos apsaugos.

- Dirbdami ant šlaito, sumažinkite krovinio kiekį ant padargo ir nuleiskite krovinį.
- Patikrinkite padargo posvirį. Neatitraukite padargo per toli.
- Naudokite tinkamus padargus, kurių konstrukcija gali užtikrinti, kad krovinys nenukris ant vairuotojo sėdynės.
- Kraudami vienetinius krovinius, naudokite tam skirtus padargus (pvz., ritiniams naudokite ritinių griebtuvą, padėklams – padėklų šakes).
- Padėklus arba ritinius kelkite atskirai. Niekada nekraukite kelių krovinų vienas ant kito, nes viršutiniai kroviniai gali nuvirsti ant vairuotojo sėdynės.
- Naudodami priekinius krautuvus be lygiagrečiosios nukreipimo sistemos, kėlimo metu padidėjusį kampą kompensuokite versdami padargą.
- Važiuodami atgal nevaldykite priekinio krautuvo be lygiagrečiosios nukreipimo sistemos.
- Dirbdami su traktoriais be kabinos arba su 4 stulpelių apsaugos nuo virtimo konstrukcija dideles krovinio dalis, ypač ryšulius, nekelkite aukščiau strėlės sukimo taško.
- Keldami stebėkite krovinį. Nekelkite krovinų, važiuodami atbuline eiga.

### Pavojai atliekant priežiūros darbus



Netinkamai atlikti priežiūros darbai (priežiūra ir valymas, techninė priežiūra, remontas) kenkia priekinio krautuvo saugumui.

- Reguliariai tikrinkite priekinį krautuvą, ar nėra trūkumų.
- Reguliariai tikrinkite primontuojamąsias dalis (konsoles), ar nėra pažeidimų (įtrūkimų).
- Tinkamai atlikite priežiūros ir valymo darbus.
- Remonto darbus paveskite atlikti tik įgaliotam specializuotam personalui.

## 2.8 Pavojaus sritys

Prie priekinio krautuvo ir aplink jį yra šios sritys, kuriose kyla didesnis pavojus operatoriaus ir kitų asmenų saugumui:

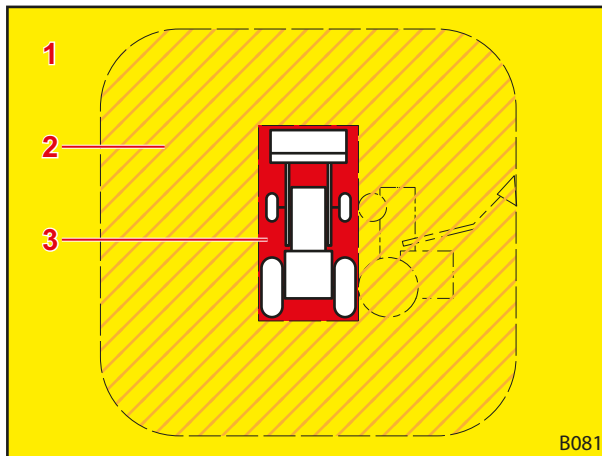

Pav. 3 Vaizdas (iš viršaus)

### Paaiškinimas

- 1 Darbo sritis (geltona)
- 2 Išorinė pavojaus sritis (užbrūkšniuota oranžinė sritis)
- 3 Vidinė pavojaus sritis (raudona)

Pavojaus sritis	Aprašymas	Pavojai
Darbo sritis	Visa galima traktoriaus, įsk. priekinį krautuvaž, judėjimo sritis, atliekant krovimo darbus.	<ul style="list-style-type: none"> <li>● Buvimas darbo srityje kelia riziką.</li> </ul>
Išorinė pavojaus sritis	Visa traktoriaus ir priekinio krautuvo darbo sritis, taip pat sritis, kurioje traktorius arba priekinis krautuvas avarijos atveju gali apvirsti: <ul style="list-style-type: none"> <li>● šonuose (kairėje ir dešinėje pusėse): traktoriaus aukštis su maksimaliai pakeltu priekiniu krautuvaž (įsk. padargą)</li> <li>● priekyje ir gale: pusė traktoriaus aukščio su maksimaliai pakeltu krautuvaž (įsk. padargą)</li> </ul>	<ul style="list-style-type: none"> <li>● Nuvirtus traktoriui arba nukritus kroviniui, gali būti sunkiai sužaloti asmenys.</li> </ul>
Vidinė pavojaus sritis	Sritis prie traktoriaus ir priekinio krautuvo bei aplink juos, ypač tarp traktoriaus ratų, iš karto prieš traktorių ir už jo, prie priekinio krautuvo ir po juo.	<ul style="list-style-type: none"> <li>● Asmenys gali būti įtraukti tarp traktoriaus ratų.</li> <li>● Traktoriaus vairuotojas gali nepastebėti ir pervažiuoti asmenis.</li> <li>● Judančios mašinos dalys gali nekontroliuojamai sujudėti ir suspausti bei sužaloti žmones.</li> </ul>

- Atsižvelkite į pavojaus sritis ir paprašykite neįgaliotus asmenis pasitraukti iš šių sričių.

## 2.9 Apsauginiai įtaisai

Priklausomai nuo įrangos priekinis krautuvaž yra su šiais apsauginiais ir saugos įtaisais:

Apsauginiai / saugos įtaisai	Funkcija
Saugos lipdukas	Saugos lipdukai įspėja apie pavojus pavojingose vietose (žr. 2.10 Saugos lipdukas).
Apsauga nuo nusileidimo	Apsaugas nuo nusileidimo apsaugo nuo nepageidaujamo priekinio krautuvo nusileidimo darbų metu, kuriems atlikti priekinio krautuvo darbo ir pavojaus srityje yra reikalingas kitas asmuo (žr. 4.8 Apsauga nuo nusileidimo).

## 2.10 Saugos lipdukas

Saugos lipdukai įspėja apie pavojaus vietoje gresiančius pavojus ir jie yra svarbi priekinio krautuvo saugos įrangos sudedamoji dalis.

- Nuvalykite nešvarius saugos lipdukus.
- Pažeistus ir neįskaitomus saugos lipdukus pakeiskite (žr. 10.1 *Atsarginės dalys*).
- Jei reikia, ant naujų atsarginių dalių užklijuokite atitinkamus saugos lipdukus.

### Saugos lipdukų padėtis ant priekinio krautuvo

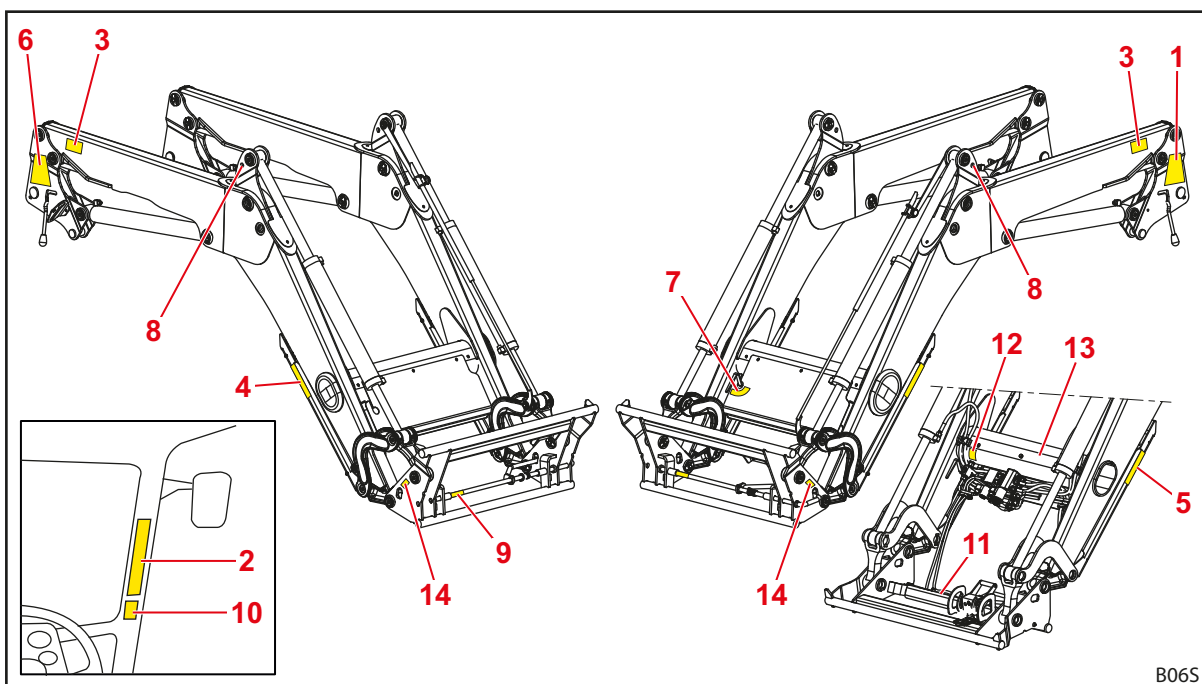

Pav. 4 Priekinis krautuvas FZ (pavyzdys paveikslėlyje)

#### Paaiškinimas

- 1 Saugos nurodymai ant kairiosios kolonos.
- 2 Saugos nurodymai traktoriaus kabinoje
- 3 Saugos nurodymai kairėje ir dešinėje strėlės pusėje
- 4 Saugos nurodymai ant dešinės statymo atramos
- 5 Saugos nurodymai ant kairės statymo atramos
- 6 Priekinio krautuvo pakabinimo ir atkabinimo nurodymai ant dešinės kolonos
- 7 „Comfort-Drive“ valdymo nurodymai ant skersinio vamzdžio
- 8 Transportavimo kranu nurodymas virš kablo angos, po ja arba šalia jos (priekiniuose krautuvoose FZ – prie vairavimo trikampio, priekiniuose krautuvoose FS – prie rėmo).
- 9 Lipdukas dėl saugaus rankinio padargo fiksavimo prie fiksavimo kištuko
- 10 Saugos nurodymai hidrauliniam padargo fiksatoriui kabinoje (parinktis)
- 11 Saugos nurodymai hidrauliniam padargo fiksatoriui ant dengiamojo skydo (parinktis)
- 12 Saugos nurodymai dėl slėginės alyvos po skersinio vamzdžio danga (parinktis)
- 13 Saugos nurodymai dėl akumulatoriaus prie skersinio vamzdžio (parinktis)
- 14 Saugos nurodymai dėl priekinio krautuvo strėlės darbo srities prie keičiamo rėmo kairėje ir dešinėje

Saugos lipdukų aprašymas

**i** Numeracija atitinka padėtis ant priekinio krautuvo (žr. Saugos lipdukų padėtis ant priekinio krautuvo).

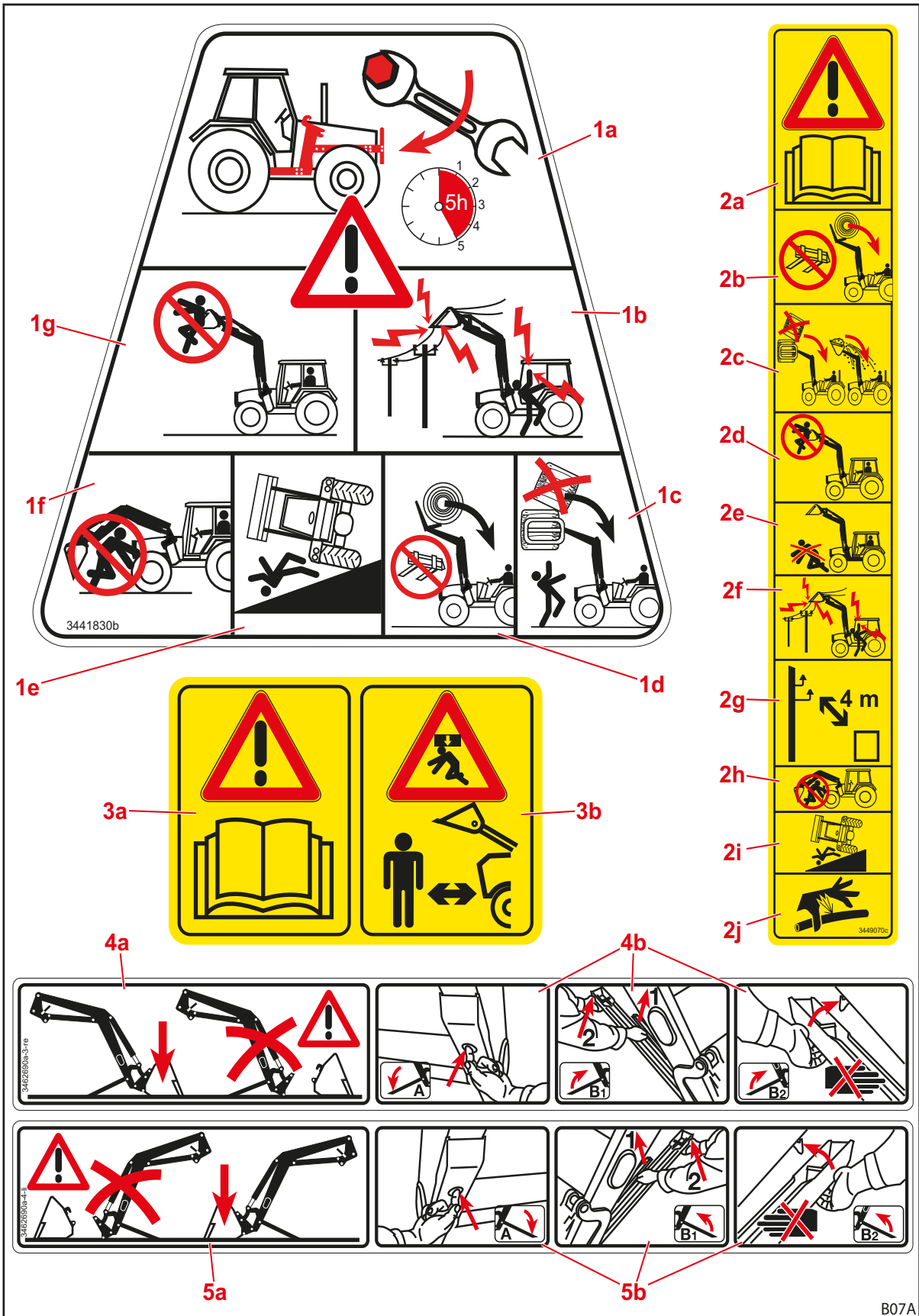

Pav. 5 Saugos lipdukai 1-5 poz.



Pozicija	Aprašymas
1a	Praėjus pirmosioms 5 eksploataavimo valandoms, priveržkite visus primontuojamojo komplekto varžtus.
1b	Laikykitės pakankamo atstumo iki elektros linijų.
1c	Nekraukite vieną ant kito kelių krovinių.
1d	Naudokite tik tinkamus padargus, kad išvengtumėte krovinio nukritimo.
1e	Kai priekinis krautuvas pakeltas, kyla didesnis pavojus, kad jis apvirs.
1f	Nebūkite po pakeltu priekiniu krautuvu.
1g	Draudžiama priekiniu krautuvu kelti arba gabenti žmones.
2a	Laikykitės eksploataavimo instrukcijos nurodymų.
2b	Naudokite tik tinkamus padargus, kad išvengtumėte krovinio nukritimo.
2c	Nekraukite vieną ant kito kelių krovinių. Atsižvelkite į padargo posvirį.
2d	Draudžiama priekiniu krautuvu kelti arba gabenti žmones.
2e	Nebūkite priekinio krautuvo darbo srityje.
2f	Laikykitės pakankamo atstumo iki elektros linijų.
2g	Laikykitės ne mažesnio kaip 4 m atstumo iki aukštos įtampos elektros linijų.
2h	Nebūkite po pakeltu priekiniu krautuvu.
2i	Kai priekinis krautuvas pakeltas, kyla didesnis pavojus, kad jis apvirs.
2j	Atsargiai – hidraulinę alyvą veikia aukštas slėgis.
3a	Laikykitės eksploataavimo instrukcijos nurodymų.
3b	Nebūkite priekinio krautuvo darbo srityje. Galimas pavojus dėl krentančio krovinio.
4a	Priekinį krautuvą statykite tik su pakabintu padargu, kuris sveria ne mažiau kaip 70 kg.
4b	Veiksmai statymo atramoms atlenkti.
5a	Priekinį krautuvą statykite tik su pakabintu padargu, kuris sveria ne mažiau kaip 70 kg.
5b	Veiksmai statymo atramoms atlenkti.

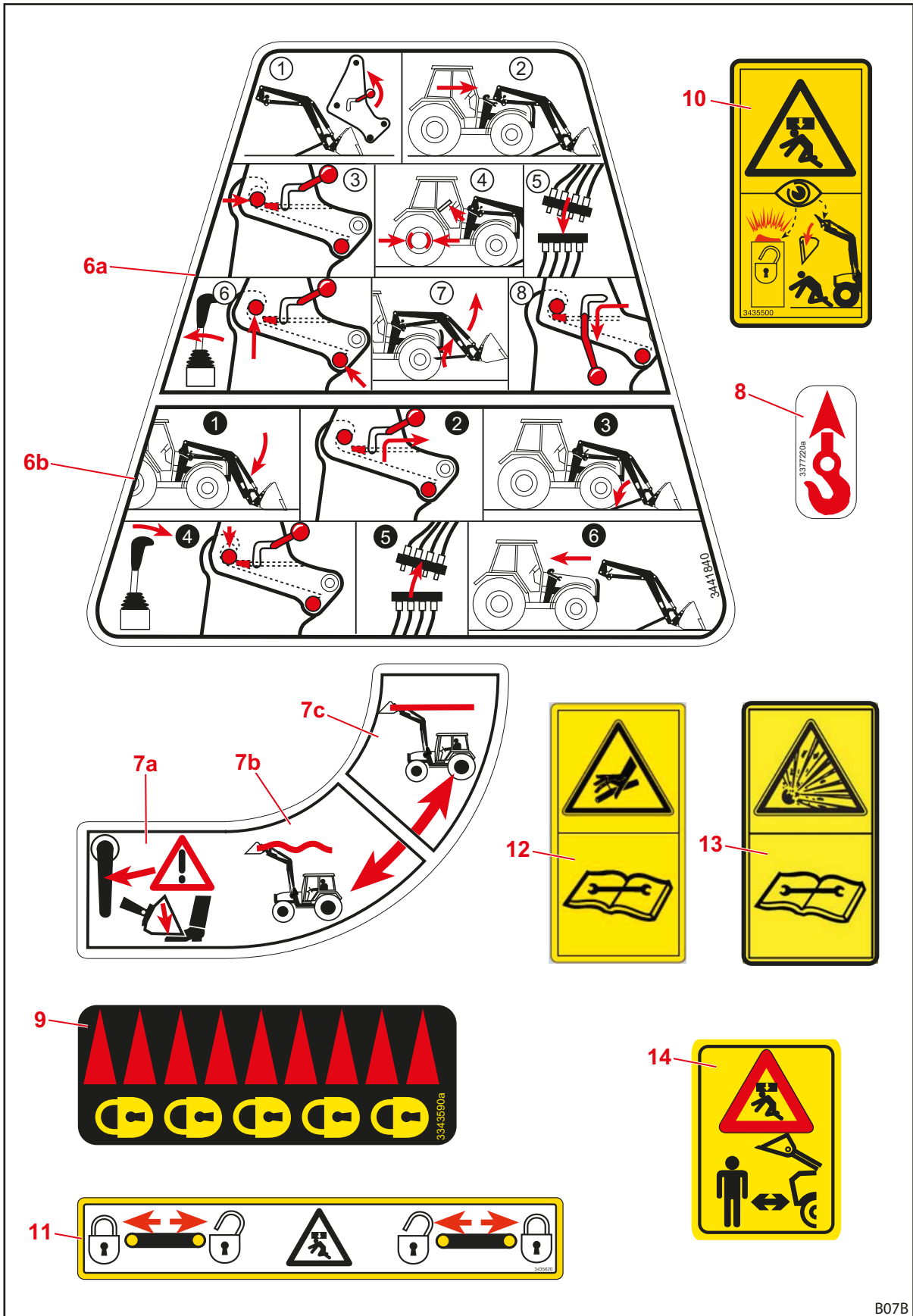

Pav. 6 Saugos lipdukai 6-14 poz.

B07B

Pozicija	Aprašymas
6a	Priekinio krautuvo pakabinimo instrukcija
6b	Priekinio krautuvo atkabinimo instrukcija.
7a	Ijungus „Comfort-Drive“ priekinis krautuvas nusileidžia.
7b	Svirties padėtis „Comfort-Drive“ įjungti.
7c	Svirties padėtis „Comfort-Drive“ išjungti.
8	Tvirtinimo taškai priekinio krautuvo transportavimui kranu.
9	Mechaninio padargo fiksatoriaus fiksavimo padėties ženklas.
10	Būkite atsargūs naudodami hidraulinį padargo fiksatorių; asmenys arti priekinio krautuvo.
11	Kaiščio padėtis hidrauliniame padargo fiksatoriuje.
12	Hidraulinėje sistemoje yra slėgio veikiama alyva. Išmontavimas ir remontas galimi tik išleidus slėgį, laikantis traktoriaus montavimo arba eksploatavimo instrukcijoje pateiktų nurodymų.
13	Pneumatiniame akumuliatoriuje yra dujų ir alyvos slėgis. Išmontavimo ir remonto darbus atlikite tik laikydamiesi montavimo instrukcijoje pateiktų nurodymų.
14	Nebūkite priekinio krautuvo darbo srityje. Galimas pavojus dėl krentančio krovinio.

## 2.11 Personalui keliami reikalavimai

Eksplotavimo instrukcijoje išskiriami šie asmenys:

- Eksploatuotojas
- Specializuotasis personalas
- Kvalifikuotas specialistas

Visos asmenų grupės turi būti perskaitę ir supratę eksploatavimo instrukciją. Lentelėje yra išvardytos atitinkamos kvalifikacijos ir kompetencijos.

Personalas	Kvalifikacija / atsakomybė
Eksploatuotojas	<ul style="list-style-type: none"><li>• atsakingas už tinkamą priekinio krautuvo eksploatavimą;</li><li>• instruktuoja specializuotąjį personalą apie darbą su priekiniu krautuvu;</li><li>• rūpinasi, kad būtų atliekama reguliari priekinio krautuvo patikra ir techninė priežiūra specializuotoje dirbtuvėje.</li></ul>
Specializuotasis personalas	<ul style="list-style-type: none"><li>• atsakingas už tinkamą priekinio krautuvo eksploatavimą;</li><li>• yra fiziškai pajėgus kontroliuoti priekinį krautuvą ir traktorių;</li><li>• rūpinasi, kad būtų atliekama reguliari priekinio krautuvo techninė priežiūra;</li><li>• žino svarbias kelių eismo taisykles;</li><li>• turi reikalaujamą vairuotojo pažymėjimą;</li><li>• yra susipažinęs su saugiu traktoriaus vairavimu.</li></ul>
Kvalifikuotas specialistas	<ul style="list-style-type: none"><li>• atlieka priežiūros darbus (techninė priežiūra ir remontas);</li><li>• turi pripažintą kvalifikacijos pažymėjimą arba specializuotų žinių, kurios yra būtinos, kad būtų laikomasi esamų nuostatų, taisyklių ir direktyvų.</li></ul>



Elektrinių mašinos komponentų priežiūros darbus leidžiama atlikti tik elektrikui pagal elektrotechnines taisykles.

Suvirinimo darbai turi būti atliekami tik įgaliotoje dirbtuvėje.

## 2.12 Veiksmai avarijos atveju

- Avarijos atveju imkitės šių priemonių, didesnei žalai išvengti:
  - (1) Tinkamai aptverkite nelaimingo įvykio vietą.
  - (2) Suteikite pirmąją pagalbą (jei reikia).
  - (3) Iškvieskite gelbėjimo tarnybas, trumpai ir dalykiškai apibūdinkite situaciją. Palaukite grįžtamųjų klausimų.
  - (4) Praneškite darbdaviui arba eksploatuotojui.

### 2.12.1 Veiksmai virstant ar apvirtus traktoriui

- Virstant ar apvirtus traktoriui su priekiniu krautuvu laikykitės šių nurodymų:
  - (1) Nuleiskite krovinį.
  - (2) Likite vairuotojo kabinoje, kol specialistai suteiks pagalbą.

### 2.12.2 Veiksmai įtampos pramušimų iš oro laidų atveju

Netoli elektros oro linijų gali greitai įvykti įtampos pramušimai, dėl kurių traktoriaus išorėje atsiranda aukšta elektros įtampa. Taip prie žemės aplink mašiną atsiranda dideli įtampos skirtumai.

Įtampos pramušimo atvejais:

- Nelipkite iš kabinos.
- Nelieskite metalinių dalių.
- Nesilieskite prie žemės.
- Įspėkite išorėje esančius asmenis, kad arčiau neitų.
- Paprašykite išjungti srovę.
- Palaukite profesionalių gelbėtojų.

Jei būtina išlipti iš kabinos, pvz., dėl grėšiančio gaisro pavojaus:

- Nušokite nuo traktoriaus, jo neliesdami.
- Nuo traktoriaus eikite mažais žingsneliais.

### 3 Sandara

#### 3.1 Priekinio krautuvo FS sandara

Priekinius krautuvus FS sudaro šie pagrindiniai komponentai:

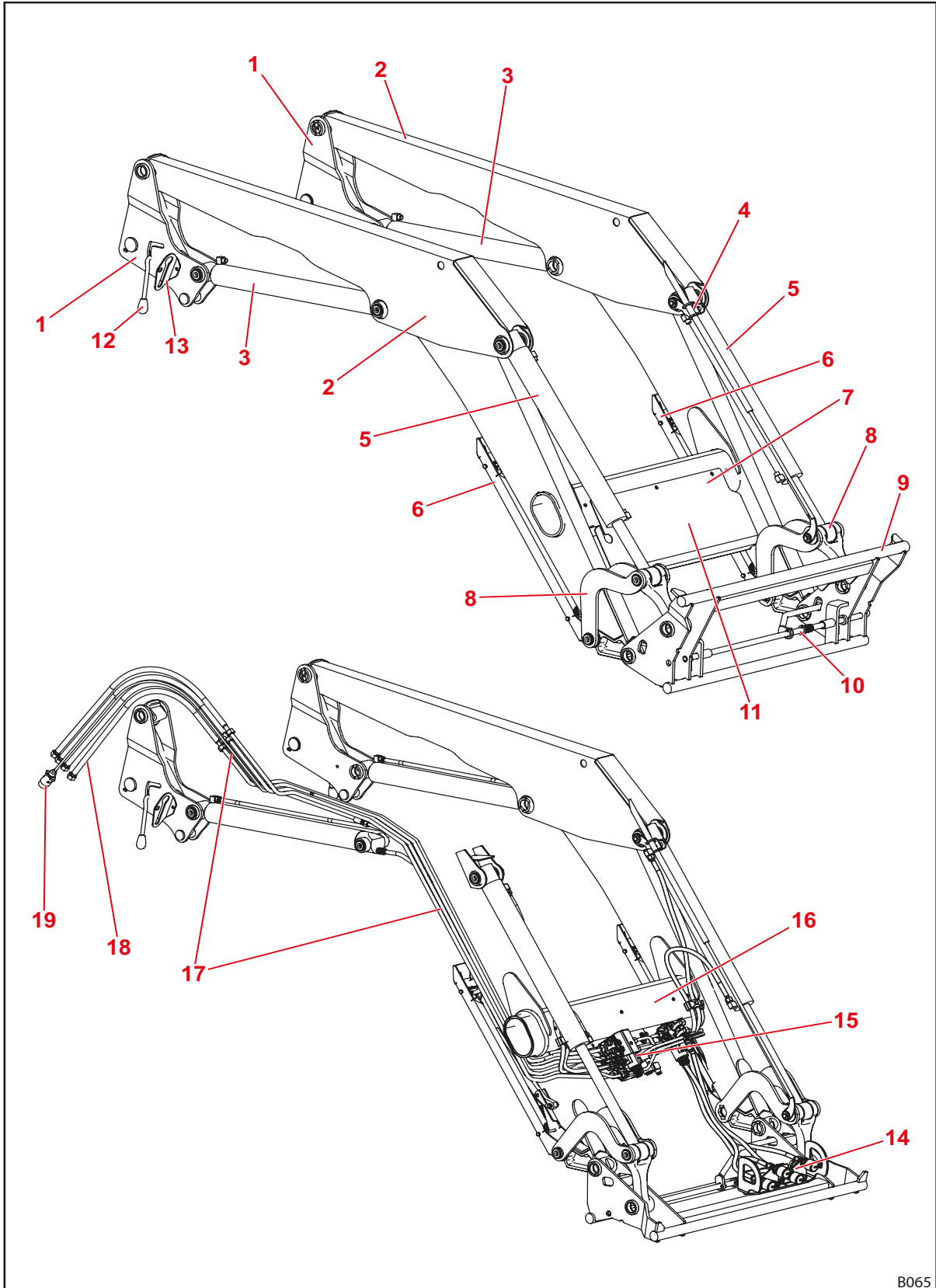

Pav. 7 Priekinis krautuvus FS

B065

**Paaiškinimas**

- 1 Kolonos (įtraukimo sistema)
- 2 Strėlė (pagrindinis rėmas)
- 3 Kėlimo cilindras: kėlimo ir nuleidimo hidraulinis cilindras
- 4 Padargo padėties indikatoriaus viršutinis laikiklis
- 5 Padargo cilindras: hidraulinis išvertimo ir sėmimo cilindras (diferencinis cilindras)
- 6 Statymo atramos
- 7 Specifikacijų lentelė
- 8 Išvertimo / sėmimo svirčių mechanika
- 9 Keičiamasis rėmas „Euro“ (padargo laikiklis)
- 10 Padargo fiksatorius
- 11 Hidraulinės ir elektros sistemos skirstytuvo ir papildomos įrangos dangtis
- 12 Priekinio krautuvo fiksatorius
- 13 Jungties laikiklis
- 14 Hidraulinės sistemos jungtys 3-iajai ir 4-ajai valdymo grandinei arba REAL<sup>3</sup> (parinktis)
- 15 Hidraulinės ir elektros sistemos skirstytuvas, papildomos įrangos vožtuvai
- 16 Skersinis vamzdis
- 17 Hidraulinės sistemos vamzdžiai
- 18 Link traktoriaus nutiestos hidraulinės sistemos žarnos (sąsaja su primontuojamąja dalimi)
- 19 Prijungimo laidas (parinktis, galimos įvairios konstrukcijos)



Dydžius žr. 11 *Techniniai duomenys*.

---

**3.2 Priekinio krautuvo FZ sandara**

Priekiniai krautuvai FZ papildomai yra su lygiagrečiąja nukreipimo sistema ir juos sudaro šie pagrindiniai komponentai:

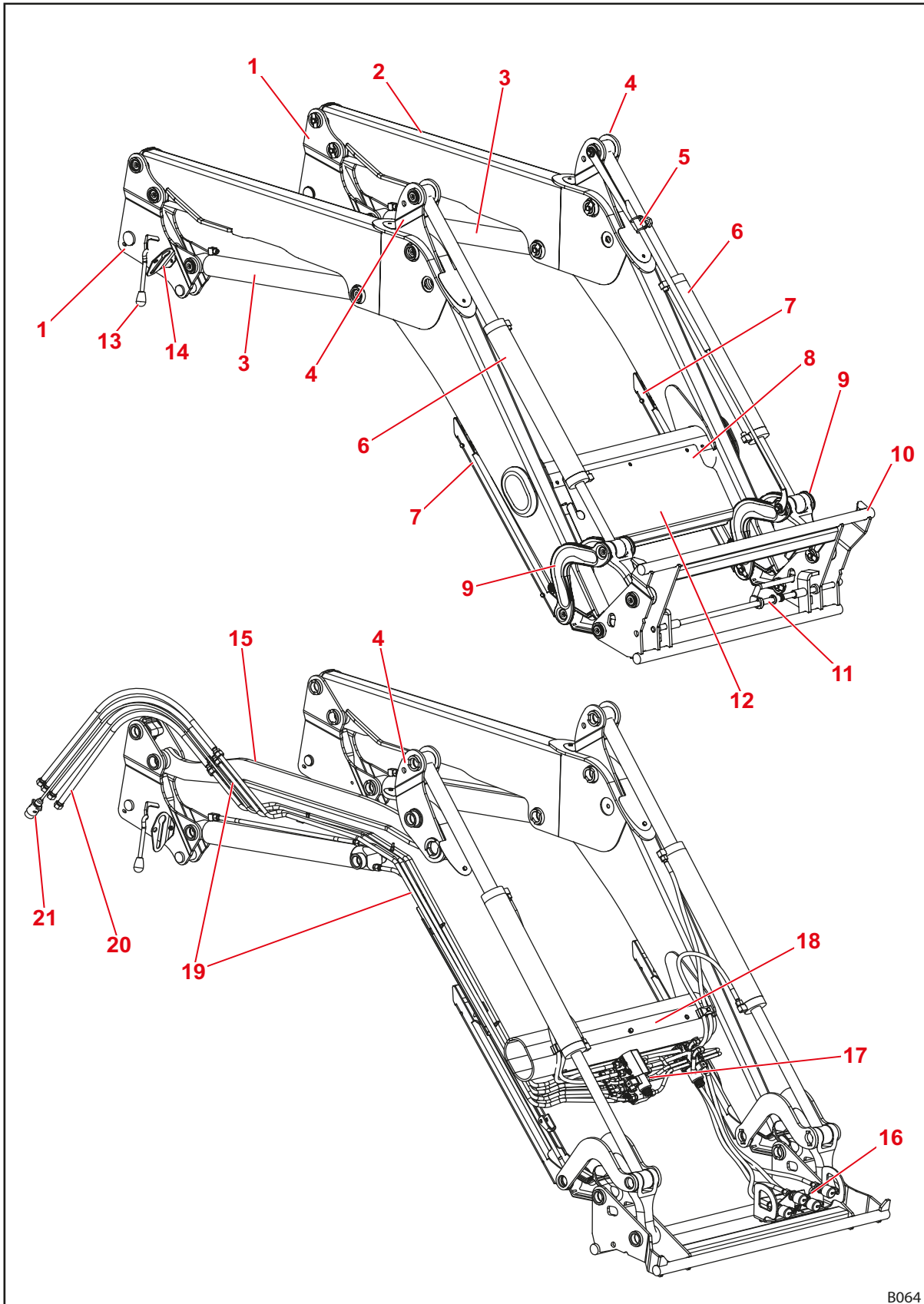

B064

Pav. 8 Priekinis krautuvai FZ



**Paaiškinimas**

- 1 Kolonos (įtraukimo sistema)
- 2 Strėlė (pagrindinis rėmas)
- 3 Kėlimo cilindras: kėlimo ir nuleidimo hidraulinis cilindras
- 4 Lygiagretaus nukreipimo sistemos vairavimo trikampis
- 5 Darbo padargo padėties indikatorius
- 6 Padargo cilindras: hidraulinis išvertimo ir sėmimo cilindras (tolygios eigos cilindras)
- 7 Statymo atramos
- 8 Specifikacijų lentelė
- 9 Išvertimo / sėmimo svirčių mechanika
- 10 Keičiamasis rėmas „Euro“ (padargo laikiklis)
- 11 Padargo fiksatorius
- 12 Hidraulinės ir elektros sistemos skirstytuvo ir papildomos įrangos dangtis
- 13 Priekinio krautuvo fiksatorius
- 14 Jungties laikiklis
- 15 Lygiagretaus nukreipimo sistemos valdymo trauklė
- 16 Hidraulinės sistemos jungtys 3-iajai ir 4-ajai valdymo grandinei arba REAL<sup>3</sup> (parinktis)
- 17 Hidraulinės ir elektros sistemos skirstytuvas, papildomos įrangos vožtuvai
- 18 Skersinis vamzdis
- 19 Hidraulinės sistemos vamzdžiai
- 20 Link traktoriaus nutiestos hidraulinės sistemos žarnos (sąsaja su primontuojamąja dalimi)
- 21 Prijungimo laidas (parinktis, galimos įvairios konstrukcijos)



Dydžius žr. 11 *Techniniai duomenys*.

---

### 3.3 Įrangos variantai

Lentelėje pateikti įvairūs priekinių krautuvų FS ir FZ įrangos variantai:

Įranga	Priekinis krautuvas			
	FS	FS greitoji eiga	FZ	FZ-L
<b>Pagrindinė įranga</b>				
Lygiagretaus nukreipimo sistema (mechaninė)	—	—	•	•
<b>Keičiamasis rėmas</b>				
Euro	•	•	•	•
SMS	○	○	○	○
„Skid-Steer“	○	○	○	○
Kombinuotasis rėmas „Euro-FR“	○	○	○	○
Kombinuotasis rėmas „Euro-SMS“	○	○	○	○
Kombinuotasis rėmas „Euro-Alö“, 3 tipas	○	○	○	○
<b>Padargo fiksatorius</b>				
mechaninis	•	•	•	•
hidraulinis	○	○	○	○ <sup>(1)</sup>
<b>Hidraulinės ir elektros sistemos jungtys</b>				
4 kištukinės jungtys	•	•	•	•
7 polių elektros kaištinė jungtis	○	•	○	•
„Hydro-Fix“ daugiakištukinė hidraulinė jungtis	○	○	○	○
„Hydro-Fix“ daugiakištukinė jungtis hidraulinei ir elektros sistemai	○	○	○	○
Traktoriui pritaikyta daugiaelementė jungtis	(○)	(○)	(○)	(○)
<b>Papildomos funkcijos</b>				
„Comfort-Drive“ (mechaninis aktyvinimas)	○	○	○	○ <sup>(1)</sup>
„Comfort-Drive“ (elektrinis aktyvinimas)	○	○	○	○
3-ioji valdymo grandinė <sup>(2)</sup>	○	○	○	○ <sup>(1)</sup>
4-oji valdymo grandinė <sup>(2)</sup>	○	○	○	○
REAL <sup>3(2)</sup>	○	—	○	○ <sup>(3)</sup>
Greitojo ištuštinimo funkcija	—	•	—	—
Greitojo iškrovimo funkcija	—	—	—	•
Grąžinimo į reikiamą lygį funkcija	—	—	—	•
Kamerų sistema	○	○	○	○ <sup>(1)</sup>

• = serija, ○ = priedas, — = nėra, () = tinka ne visiems traktoriams

(1) Serijinė įranga FZ 100

(2) Pasirinktinai galima naudoti sriegines, kištukines arba daugiakištukines jungtis

(3) netinka FZ 100

### 3.4 Tvirtinimas prie traktoriaus

Priekinis krautuvas tvirtinamas prie traktoriaus, naudojant primontuojamąjį komplektą. Primontuojamąjį komplektą sudaro šie komponentai:

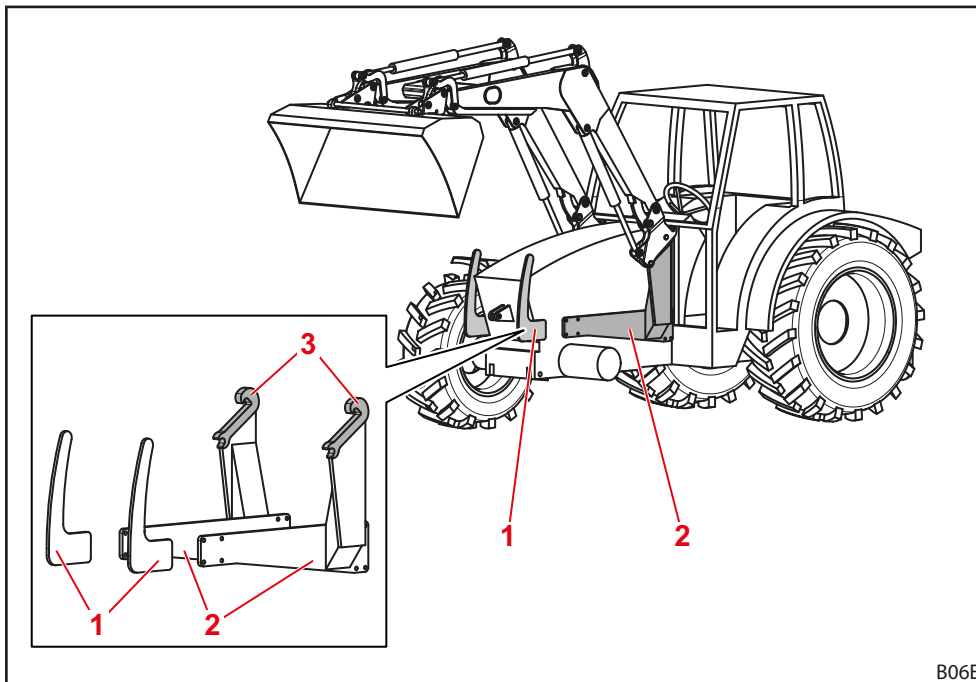

Pav. 9 Primontuojamasis komplektas traktoriui

#### Paaiškinimas

- 1 Priekio apsauga kairėje ir dešinėje pusėje
- 2 Primontuojamosios dalys kairėje ir dešinėje pusėje
- 3 Laikikliai / griebiamieji kabliai

Šios konstrukcinės dalys lieka primontuotos prie traktoriaus. Jų išvaizda gali skirtis priklausomai nuo traktoriaus modelio.

- Laikytės primontuojamojo komplekto montavimo instrukcijos.
- Laikytės nuostatų dėl pasikeitusios savosios masės įrašymo į traktoriaus dokumentus.



Priekinį krautuvą leidžiama montuoti prie traktoriaus tik tada, kai jau yra sumontuotas primontuojamasis komplektas. Primontuojamąjį komplektą prie traktoriaus montuoti leidžiama tik įgaliotos specializuotos dirbtuvės personalui.

### 3.5 Keičiamasis rėmas

Keičiamasis rėmas yra sudedamoji priekinio krautuvo dalis. Įvairūs tipai yra suprojektuoti ir pritaikyti standartizuotiems šio tipo padargams tvirtinti.

Priekiniams krautuvams FS ir FZ nuo 8 iki 80.1 yra šie keičiamieji rėmai:

- Keičiamasis rėmas „Euro“
- Keičiamasis rėmas SMS
- Kombinuotasis keičiamasis rėmas „Euro-SMS“
- Kombinuotasis keičiamasis rėmas „Euro-Alö3“
- Kombinuotasis keičiamasis rėmas „Euro-FR“
- Keičiamasis rėmas „Skid-Steer“

Pagrindinėje įrangoje keičiamieji rėmai yra su mechaniniu padargo fiksatoriumi, bet pasirinktinai gali būti sumontuotas hidraulinis padargo fiksatorius (žr. 4.1 *Padargo fiksatorius*).

Priekiniam krautuvui FZ 100 yra sustiprintas keičiamasis rėmas „Euro“, kuris visada būna su hidrauliniu padargo fiksatoriumi.



Toliau vaizduojami keičiamieji rėmai be padargo.

#### 3.5.1 Keičiamasis rėmas „Euro“

Šie keičiamieji rėmai montuojami prie priekinių krautuvų FS ir FZ nuo 8 iki 80.1.

Jie yra skirti padargų laikikliui pagal „Euro“ standartą.

Padargo cilindras pasuka keičiamąjį rėmą apie jo sukimosi tašką.

Prie tvirtinimo elemento pasirinktinai gali būti sumontuotos jungtys 3-iajai ir 4-ajai valdymo grandinei (žr. 4.9.1 *Papildomos valdymo grandinės*).

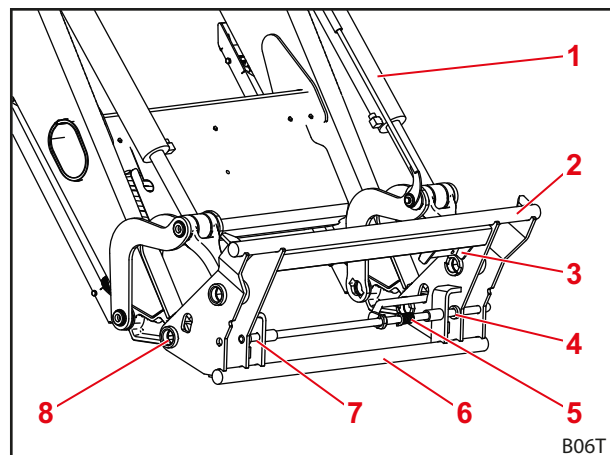

Pav. 10 Keičiamasis rėmas „Euro“

#### **Paiškinimas**

- 1 Padargo cilindras
- 2 Viršutinė skersinė sija
- 3 Tvirtinimo elementas su hidraulinėmis jungtimis 3-iajai / 4-ajai valdymo grandinei
- 4 Kairys laikiklis
- 5 Spyruoklė
- 6 Apatinė skersinė sija
- 7 Dešinys laikiklis
- 8 Sukimosi taškas

### 3.5.2 Keičiamasis rėmas SMS

Šie keičiamieji rėmai montuojami prie priekinių krautuvų FS ir FZ nuo 8 iki 80.1.

Padargas prikabinamas prie viršutinės skersinės sijos ir užfiksuojamas fikсatoriumi.

Veikimo būdas yra panašus kaip keičiamojo rėmo „Euro“.

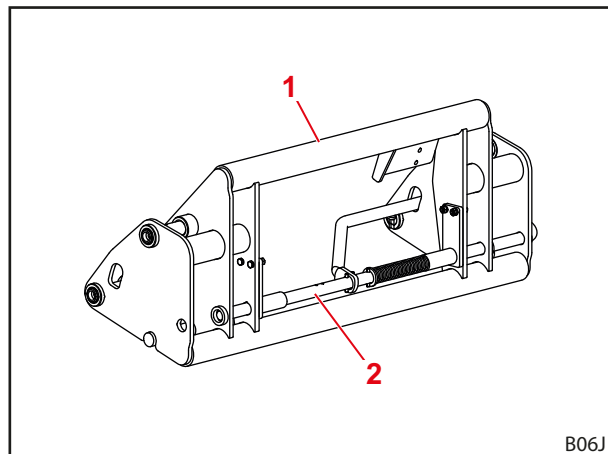

Pav. 11 Keičiamasis rėmas SMS

#### Paiškinimas

- 1 Viršutinė skersinė sija
- 2 Fiksatorius

### 3.5.3 Kombinuotasis keičiamasis rėmas „Euro-SMS“

Šie keičiamieji rėmai montuojami prie priekinių krautuvų FS ir FZ nuo 8 iki 80.1.

Jie yra skirti padargų laikikliui pagal „Euro“ standartą ir pagal SMS standartą.

„Euro“ padargai užkabinami už išorinio kaiščio. SMS padargai užkabinami už skersinės sijos.

Veikimo būdas atitinka keičiamųjų rėmų „Euro“ ir SMS veikimo būdą.

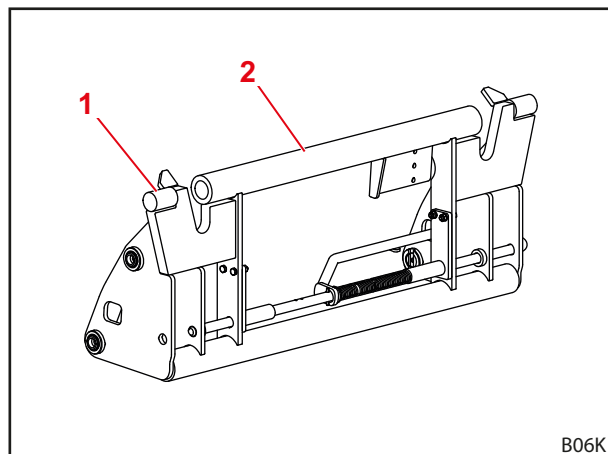

Pav. 12 Kombinuotasis keičiamasis rėmas „Euro-SMS“

#### Paiškinimas

- 1 Išorinis kaištis
- 2 Skersinė sija

### 3.5.4 Kombinuotasis keičiamasis rėmas „Euro-Alö3“

Šie keičiamieji rėmai montuojami prie priekinių krautuvų FS ir FZ nuo 8 iki 80.1.

Jie yra skirti padargų laikikliui pagal „Euro“ standartą ir pagal „Alö3“ standartą.

„Euro“ padargai užkabinami už išorinio kaiščio. „Alö3“ padargai užkabinami už vidinio kaiščio.

Veikimo būdas atitinka keičiamųjų rėmų „Euro“ veikimo būdą.

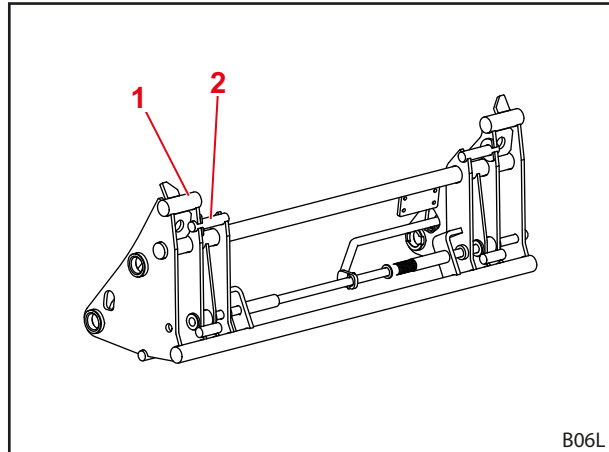

Pav. 13 Kombinuotasis keičiamasis rėmas „Euro-Alö3“

#### Paiškinimas

- 1 Išorinis kaištis
- 2 Vidinis kaištis

### 3.5.5 Kombinuotasis keičiamasis rėmas „Euro-FR“

Šie keičiamieji rėmai montuojami prie priekinių krautuvų FS ir FZ nuo 8 iki 80.1.

Jie yra skirti padargų laikikliui pagal „Euro“ standartą ir pagal FR standartą.

FR padargams naudoti turi būti sumontuoti abu laikikliai keičiamojo rėmo išorinėje pusėje ir užfiksuoti atlenkiamais kištukais. Norint naudoti „Euro“ padargus, laikikliai tvirtinami prie tvirtinimo elemento.

Veikimo būdas atitinka keičiamųjų rėmų „Euro“ veikimo būdą.

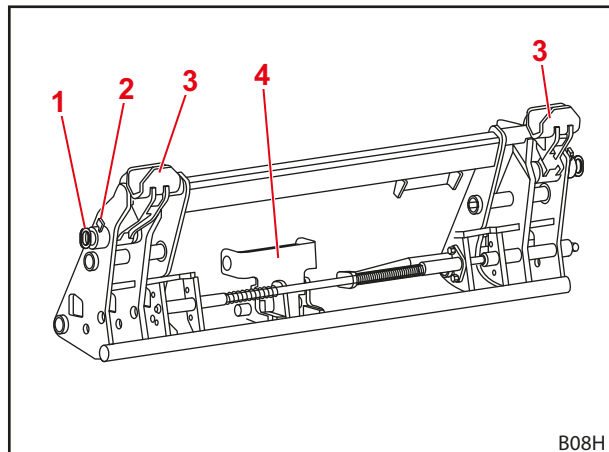

Pav. 14 Kombinuotasis keičiamasis rėmas „Euro-FR“

#### Paiškinimas

- 1 Kaištis
- 2 Atlenkiamas kištukas
- 3 Laikikliai
- 4 Laikiklių tvirtinimo elementai

### 3.5.6 Keičiamasis rėmas „Skid-Steer“

Šie keičiamieji rėmai montuojami prie priekinių krautuvų FS ir FZ nuo 8 iki 20.

Jie yra skirti padargų laikikliui pagal „Skid-Steer“ standartą.

Fiksavimo kabliais padargas tvirtinamas, naudojant svirtį.

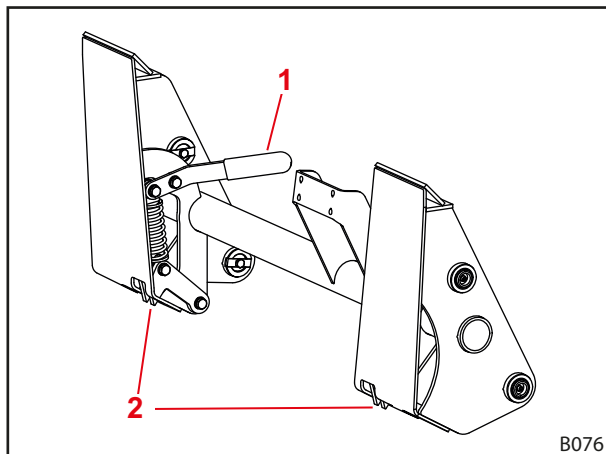

Pav. 15 Keičiamasis rėmas „Skid-Steer“

#### Paiškinimas

- 1 Svirtis
- 2 Fiksavimo kabliai

### 3.5.7 Sustiprintas „Euro“ keičiamasis rėmas (FZ 100)

Šių keičiamųjų rėmų sandara panaši į keičiamųjų rėmų „Euro“ FS ir FZ nuo 8 iki 80.1. Tačiau jie yra skirti didesnei apkrovai ir visada yra su hidrauliniu padargų fiksatoriumi (žr. 4.1.2 Hidraulinis padargo fiksatorius „Hydro-Lock“).

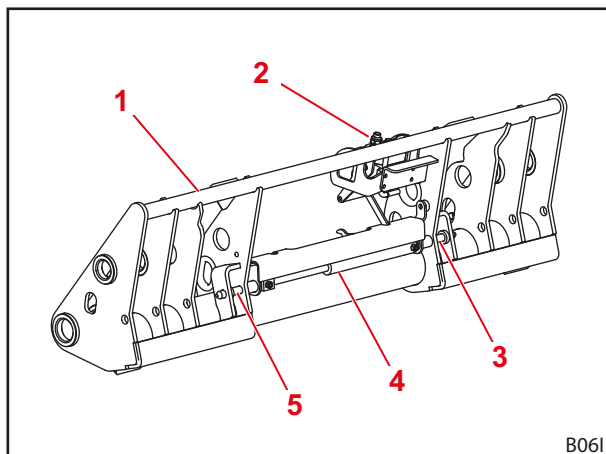

Pav. 16 Sustiprintas keičiamasis rėmas „Euro“ (FZ 100)

#### Paiškinimas

- 1 Viršutinė skersinė sija
- 2 Tvirtinimo elementas su hidraulinėmis jungtimis 3-iajai / 4-ajai valdymo grandinei
- 3 Fiksavimo kaištis (kairėje)
- 4 Padargo fiksatoriaus hidraulinis cilindras
- 5 Fiksavimo kaištis (dešinėje)

### 3.6 Hidraulinės linijos

#### ⚠️ ATSARGIAI

#### Išsiveržianti hidraulinė alyva kelia sužalojimų pavojų!

Jei hidraulinėse linijose prieš prijungimo darbus slėgis visiškai nesumažinamas, alyva gali išstrykti ir sužaloti odą arba kitas kūno dalis (pvz., akis).

- ▶ Atlikdami bet kokius prijungimo darbus, visada visiškai sumažinkite slėgį hidraulinėje sistemoje.
- ▶ Reguliariai nuvalykite jungtis.

Traktorius ir priekinis krautuvas sujungiami 4 hidraulinėmis linijomis, kurios yra dešinėje priekinio krautuvo pusėje.

Hidraulinė linija	Apsauginio gaubtelio spalva	Aprašymas
A1	geltona	Funkcija <i>Kėlimas</i>
A2	mėlyna	Funkcija <i>Sėmimas</i>
B1	žalia	Funkcija <i>Nuleidimas</i>
B2	raudona	Funkcija <i>Išvertimas</i>

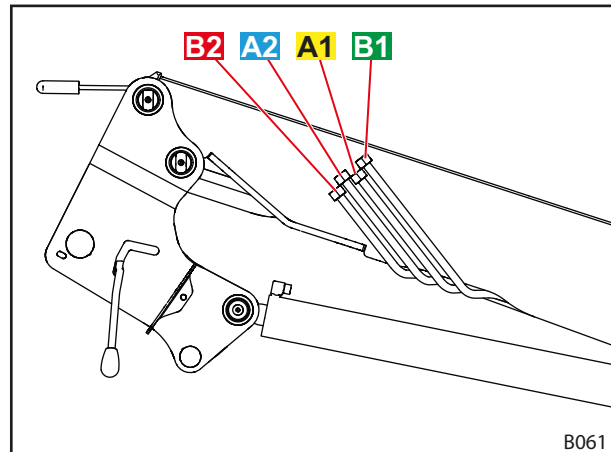

Pav. 17 Hidraulinės linijos

#### Su parinktimi REAL<sup>3</sup>

Traktorius ir priekinis krautuvas sujungiami 6 hidraulinėmis linijomis.

Hidraulinė linija	Apsauginio gaubtelio spalva	Aprašymas
A1	geltona	Funkcija <i>Kėlimas</i>
A2	mėlyna	Funkcija <i>Sėmimas</i>
B1	žalia	Funkcija <i>Nuleidimas</i>
B2	raudona	Funkcija <i>Išvertimas</i>
A3	mėlyna	Funkcija <i>REAL3</i>
B3	raudona	Funkcija <i>REAL3</i>

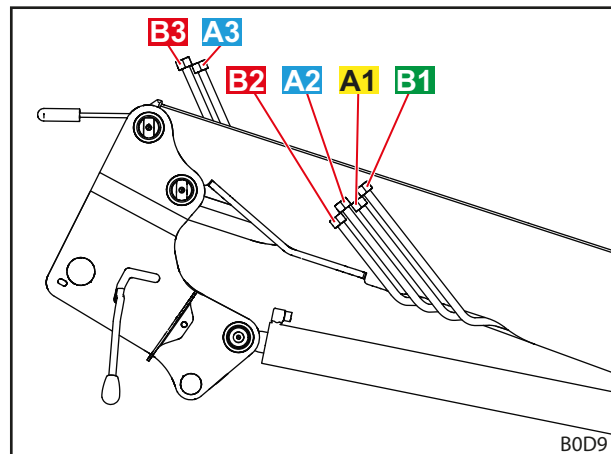

Pav. 18 Hidraulinės linijos (parinktis REAL<sup>3</sup>)



### 3.7 Hidraulinės sistemos jungtys

#### 3.7.1 Kištukinės jungtys

Kištukinių jungčių kištukai yra prie priekinio krautuvo hidraulinių linijų.

Jungtys yra ant traktoriaus dešinės primontuojamosios dalies. Jos tiesiogiai arba žarnų linijomis prijungtos prie hidraulinio vožtuvo.

Kištukai ir jungtys yra su spalvotais dengiamaisiais gaubteliais, kad būtų lengviau priskirti.



Nedelsdami pakeiskite pažeistus arba trūkstamus ženklus (pvz., gaubtelius).

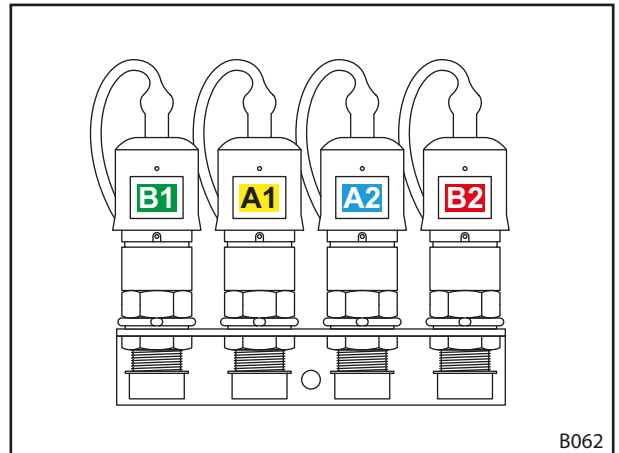

Pav. 19 Sujungtos kištukinės jungtys

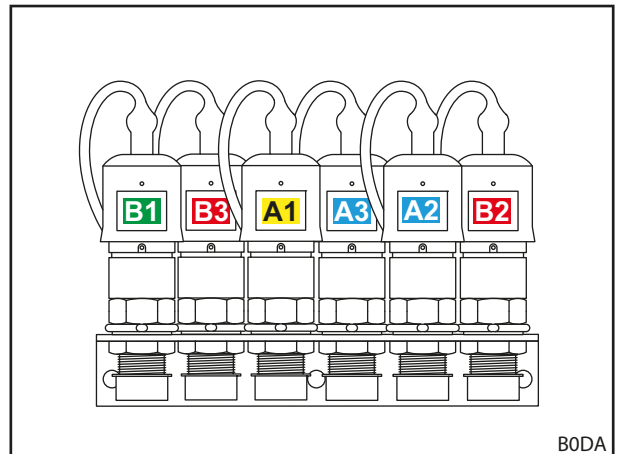

Pav. 20 Sujungtos kištukinės jungtys (parinktis REAL<sup>3</sup>)

### 3.7.2 Daugiakištukinė jungtis „Hydro-Fix“

Pasirinktinai priekinis krautuvas gali būti su „Hydro-Fix“ jungtimi. Naudojant jas, galima vienu metu sujungti visas hidraulines linijas su jungtimis.

Viršutinė „Hydro-Fix“ dalis yra prie priekinio krautuvo hidraulinių linijų. Apatinė „Hydro-Fix“ dalis yra prie dešinės primontuojamosios dalies traktoriui.

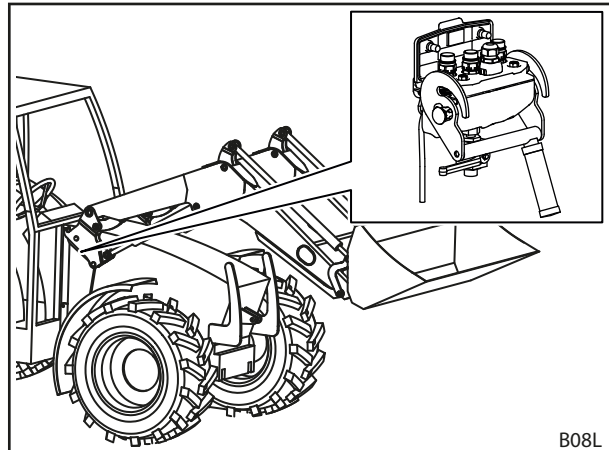

Pav. 21 „Hydro-Fix“: padėtis ant priekinio krautuvo

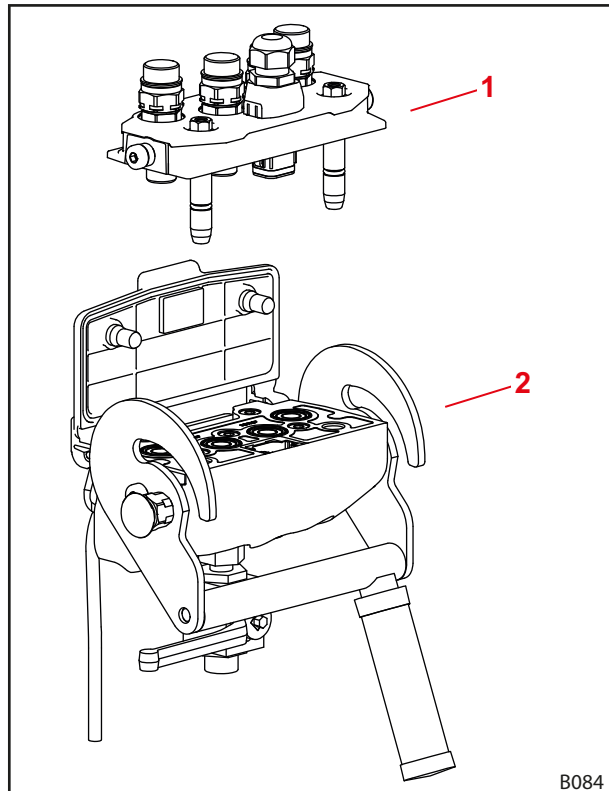

Pav. 22 „Hydro-Fix“ sandara

#### **Paiškinimas**

- 1 Viršutinė „Hydro-Fix“ dalis
- 2 Apatinė „Hydro-Fix“ dalis

### 3.7.3 Daugiakištukinė jungtis padargo „Fix“

Pasirinktinai priekinis krautuvas gali būti su padargo „Fix“ jungtimi. Naudojant ją, galima vienu metu sujungti visas padargo hidraulines linijas su jungtimis ant keičiamojo rėmo.

Viršutinė padargo „Fix“ dalis yra prie priekinio krautuvo hidraulinių linijų. Apatinė padargo „Fix“ dalis yra ant priekinio krautuvo keičiamojo rėmo.

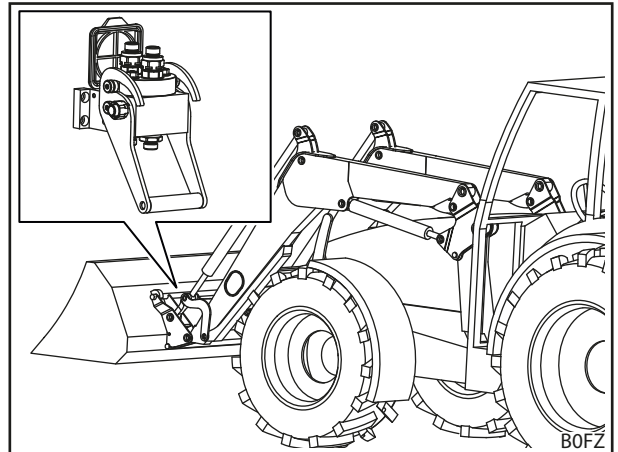

Pav. 23 Padargo „Fix“: padėtis ant priekinio krautuvo

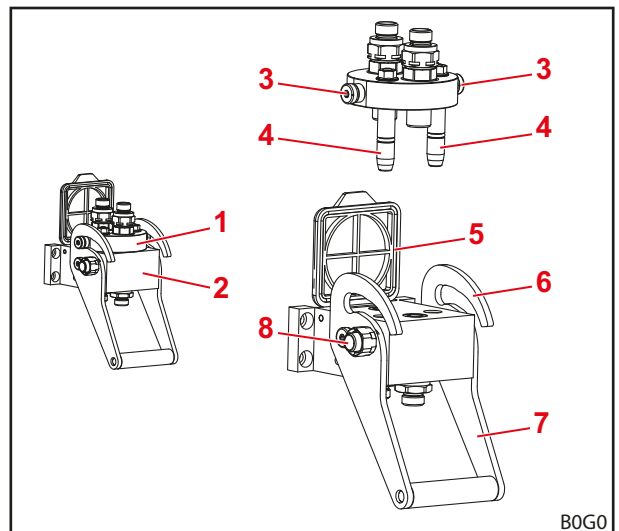

Pav. 24 Padargo „Fix“ sandara

#### **Paiškinimas**

- 1 Viršutinė padargo „Fix“ dalis
- 2 Apatinė padargo „Fix“ dalis
- 3 Kaištis
- 4 Kreipiamieji kaiščiai
- 5 Dangtis
- 6 Kreipiamoji
- 7 Svirtis
- 8 Fiksavimo mygtukas

## 4 Funkcijos

### 4.1 Padargo fiksatorius

#### 4.1.1 Mechaninis padargo fiksatorius

„Euro“, SMS ir kombinuotasis keičiamasis rėmas

#### **ĮSPĖJIMAS**

##### **Sužalojimų pavojus dėl krentančio padargo!**

Esant atidarytam ar netinkamai užfiksuotam padargo fiksatoriui, padargas gali nukristi. Taip gali būti sunkiai sužaloti arti esantys asmenys.

- ▶ Padargo fiksatorių aktyvinkite tik tuomet, kai padargas yra nuleistas prie pat žemės arba ant saugaus pagrindo.
- ▶ Visada patikrinkite, ar tinkamai užfiksuotas padargas.

#### **ATSARGIAI**

##### **Suspaudimo pavojus dėl spyruoklės įtempimo!**

Padargo fiksatoriaus rankenoje yra spyruoklės įtampa, kuri pakėlus rankeną uždaro fiksatorių. Netinkamai naudojant, gali būti sužalotos rankos ir pirštai.

- ▶ Rankeną aktyvinkite viena ranka ir imkite per vidurį.

Mechaninis padargo fiksatorius ant keičiamojo rėmo „Euro“, SMS ir kombinuotojo keičiamojo rėmo fiksuojamas rankiniu būdu.

Padargo kabliai prikabinami prie keičiamojo rėmo viršutinės skersinės sijos.

Apačioje padargas priglunda prie apatinės skersinės sijos. Abi padargo kilpos uždedamos ant keičiamojo rėmo laikiklių.

Atrama prilaiko, kad fiksatorius neužsidarytų. Keliant rankeną spyruoklė uždaro fiksatorių, kai priekinio krautuvo kaiščiai prastumiami pro padargo kilpas.

Suaktyvinus funkciją „Sėmimas“, strėlės kreipiamasis elementas pakelia rankeną ir fiksatorius užsidaro automatiškai.



Nekelkite priekinio krautuvo aukščiau nei 1,5 m, kol neįsitikinsite, kad padargo fiksatorius tinkamai užsifiksavo!

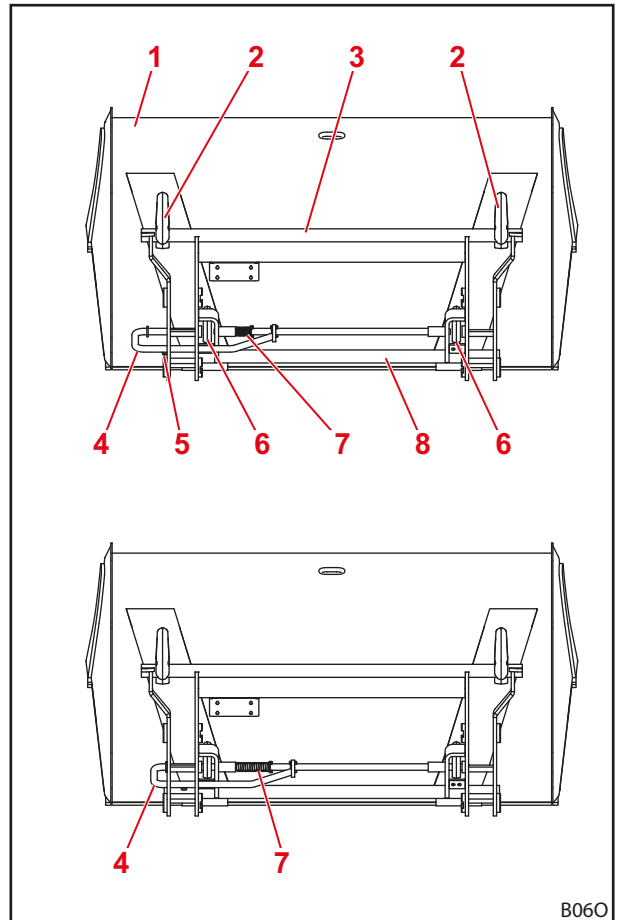

Pav. 25 Atidarytas (viršuje) ir uždarytas (apačioje) fiksatoriai

**Paiškinimas**

- 1 Padargas
- 2 Kablys
- 3 Viršutinė skersinė sija
- 4 Rankena
- 5 Atrama
- 6 Kilpa
- 7 Spyruoklė
- 8 Apatinė skersinė sija

### Keičiamasis rėmas „Skid-Steer“

#### ĮSPĖJIMAS

#### Sužalojimų pavojus dėl krentančio padargo!

Esant atidarytam ar netinkamai užfiksuotam padargo fiksatoriui, padargas gali nukristi. Taip gali būti sunkiai sužaloti arti esantys asmenys.

- ▶ Padargo fiksatorių aktyvinkite tik tuomet, kai padargas yra nuleistas prie pat žemės arba ant saugaus pagrindo.
- ▶ Visada patikrinkite, ar tinkamai užfiksuotas padargas.

#### ATSARGIAI

#### Suspaudimo pavojus dėl spyruoklės įtempimo!

Padargo fiksatoriaus rankenoje yra spyruoklės įtampa, kuri pakėlus rankeną uždaro fiksatorių. Netinkamai naudojant, gali būti sužalotos rankos ir pirštai.

- ▶ Rankeną aktyvinkite viena ranka ir imkite per vidurį.

Mechaninis padargo fiksatorius ant keičiamojo rėmo „Skid-Steer“ fiksuojamas rankiniu būdu.

Padargams laikyti laikiklio plokštelių briauna įstumama į padargo laikiklį. Kai padargas yra prigludęs prie keičiamojo rėmo, fiksatorius uždaromas svirtimi. Fiksavimo kabliai užsikabina už padargo kilpos.

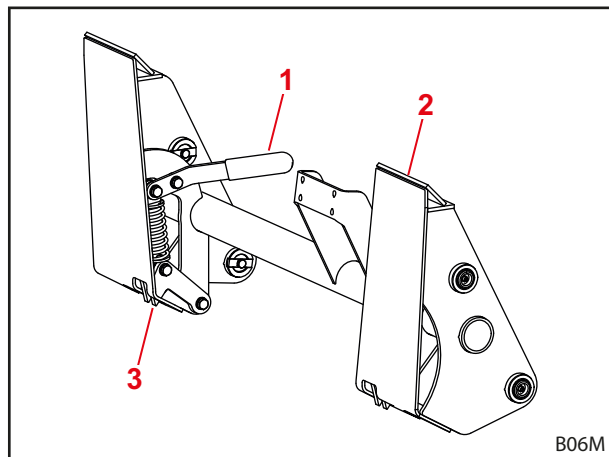

Pav. 26 Mechaninio padargo fiksatorius ant keičiamojo rėmo „Skid-Steer“

#### **Paiškinimas**

- 1 Svirtis
- 2 Tvirtinimo paviršius
- 3 Fiksavimo kabliai

### 4.1.2 Hidraulinis padargo fiksatorius „Hydro-Lock“

#### ĮSPĖJIMAS

#### Sužalojimų pavojus dėl krentančio padargo!

Dėl netinkamo montavimo ar valdymo padargas gali nukristi. Taip gali būti sunkiai sužaloti arti esantys asmenys.

- ▶ Hidraulinį padargo fiksatorių paveskite įmontuoti tik specializuotos dirbtuvės personalui.
- ▶ Naudokite tik STOLL numatytą jungiklį.
- ▶ Prieš naudodami padargo fiksavimo funkciją, padargą nuleiskite prie pat žemės arba ant saugaus pagrindo.

Priekinis padargas pasirinktinai gali būti su hidraulinio padargo fiksatoriumi. Padargas tvirtinamas prie keičiamojo rėmo 2 hidraulinio cilindro aktyvinamą kaiščiu.

## 4.2 Pagrindinės funkcijos

### ⚠ PAVOJUS

#### **Pavojus gyvybei dėl krentančio krovinio, kai priekiniai krautuvai yra be lygiagrečios nukreipimo sistemos!**

Priekiniuose krautuose be lygiagrečios nukreipimo sistemos keliant padargas pasvyra į galą. Taip krovinys gali nukristi ant vairuotojo ir jį mirtinai sužaloti.

- ▶ Keldami stebėkite krovinį. Nekelkite krovinių, važiuodami atbuline eiga.
- ▶ Naudodami priekinius krautuvus be lygiagrečios nukreipimo sistemos, kėlimo metu padidėjusį kampą kompensuokite versdami padargą.

### ⚠ ĮSPĖJIMAS

#### **Sužalojimų pavojus ir materialiniai nuostoliai nukritus kroviniai arba nusileidus priekiniam krautuvui!**

Naudojant ilgus arba toli į priekį išverčiančius padargus, gali pasikeisti mašinos svorio centras ir automatiškai atsidaryti priekinio krautuvo slėgio ribojimo vožtuvas. Taip priekinis padargas išverčia arba nusileidžia nekontroliuojamai ir gali sunkiai sužaloti bei padaryti žalos.

- ▶ Neviršykite maksimalios priekinio krautuvo apkrovos (žr. 11 *Techniniai duomenys*).
- ▶ Visada naudokite pakankamą atsvarą traktoriaus gale (žr. 5.3.2 *Balastavimas*).
- ▶ Prieš pradėdami krovimo darbus paprašykite asmenis pasitraukti iš darbo srities (žr. 2.8 *Pavojaus sritys*).

Priekinis krautuvai yra su 4 pagrindinėmis funkcijomis, reikalingomis strėlei ir padargui judinti.

#### **Kėlimas**

2 kėlimo cilindrai išstumiami ir taip kelia strėlę bei padargą.

Nenaudojant lygiagrečios nukreipimo sistemos, kampas tarp strėlės ir padargo išlieka vienodas, kad padargas pakeistų savo išlygiavimą.

Naudojant lygiagrečios nukreipimo sistemą, kampas tarp strėlės ir padargo pasikeičia taip, kad padargas išlaikytų savo pradinį išlygiavimą.



Kaip judinamas padargas, žr. 4.5 *Lygiagrečios nukreipimo sistema (FZ, FZ-L)*.

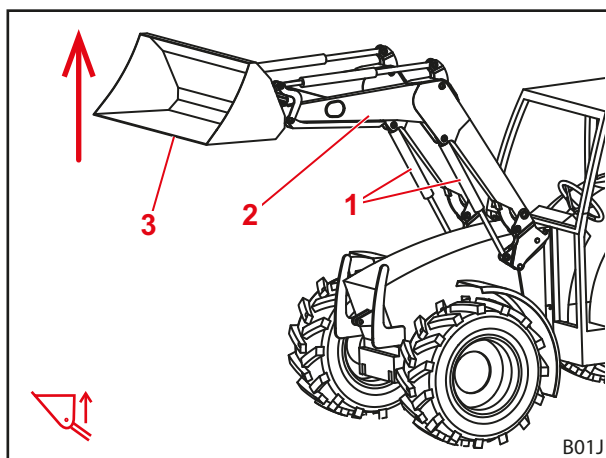

Pav. 27 Kėlimo funkcija

#### **Paiškinimas**

- 1 Kairysis ir dešinysis kėlimo cilindrai
- 2 Strėlė
- 3 Padargas

### Nuleidimas

2 kėlimo cilindrai įstumiami ir taip nuleidžia strėlę bei padargą.

Nenaudojant lygiagrečios nukreipimo sistemos, kampas tarp strėlės ir padargo išlieka vienodas, kad padargas pakeistų savo išlygiavimą.

Naudojant lygiagrečios nukreipimo sistemą, kampas tarp strėlės ir padargo pasikeičia taip, kad padargas išlaikytų savo pradinį išlygiavimą.



Kaip judinamas padargas, žr. 4.5 Lygiagrečios nukreipimo sistema (FZ, FZ-L).

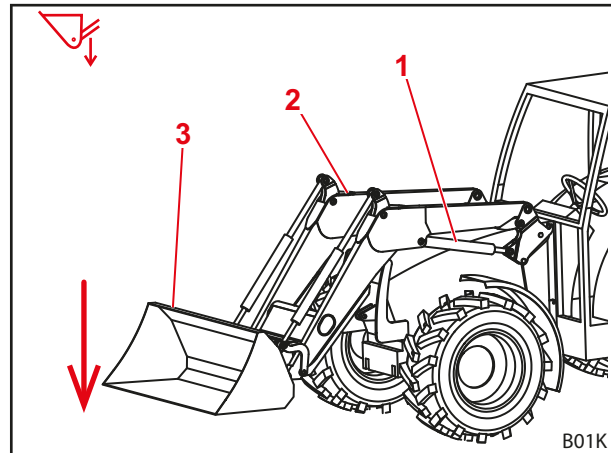

Pav. 28 Nuleidimo funkcija

### Paaiškinimas

- 1 Kairysis kėlimo cilindras
- 2 Strėlė
- 3 Padargas

### Sėmimas

2 padargo cilindrai įstumiami ir taip pasuka padargą į viršų. Padargas semia.

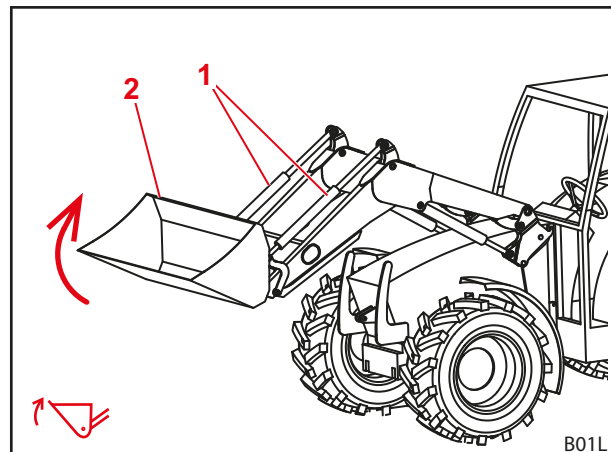

Pav. 29 Sėmimo funkcija

### Paaiškinimas

- 1 Kairysis ir dešinysis padargo cilindrai
- 2 Padargas



### Išvertimas

2 padargo cilindrai išstumiami ir taip pasuka padargą žemyn. Krovinys išverčiamas.

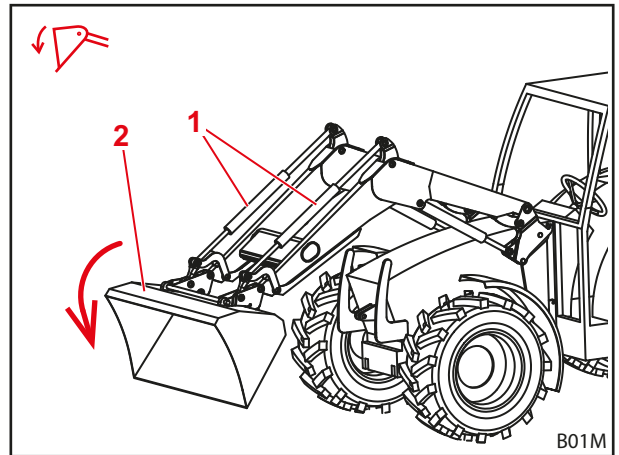

Pav. 30 Išvertimo funkcija

### Paiškinimas

- 1 Kairysis ir dešinysis padargo cilindrai
- 2 Padargas

## 4.3 Slankioji padėtis

### ⚠️ ĮSPĖJIMAS

#### Galimas sužalojimų pavojus dėl netikėto judesio!

Jei priekinis krautuvas nuleidžiamas ne iki galo, įjungus slankiąją padėtį hidrauliniuose cilindruose gali susidaryti vakuumas. Dėl to vėliau nekontroliuojamai nusileidžia priekinis krautuvas. Taip gali būti sužaloti arba suspausti asmenys.

- ▶ Slankiąją padėtį naudokite tik visiškai nuleidę priekinį krautuvą.
- ▶ Slankiosios padėties nenaudokite su padargais, prie kurių turi būti kiti asmenys.
- ▶ Slankiąją padėtį naudokite tik tuomet, kai pavojaus srityje nėra asmenų.
- ▶ Nesemkite, kai yra nustatyta slankioji padėtis.

### ⚠️ ĮSPĖJIMAS

#### Galimas sužalojimų pavojus dėl netikėtų priekinio krautuvo judesių!

Netyčia suaktyvinus slankiąją padėtį, gali netikėtai ir nekontroliuojamai pajudėti priekinis krautuvas. Taip gali būti sužaloti arba suspausti asmenys.

- ▶ Slankioji padėtis nuo nuleidimo padėties turi būti apribojama aiškiai juntamu pasipriešinimu arba kitokia blokuote. Jei taip nėra, kreipkitės į specializuotą dirbtuvę ir paveskite išaktyvinti slankiąją padėtį. Tik išaktyvinus slankiąją padėtį leidžiama vėl naudoti priekinį krautuvą.

### ⚠️ ĮSPĖJIMAS

#### Galimas sužalojimų pavojus dėl netikėto judesio!

Veikiant priekinio krautuvo FZ-L greitojo ištuštinimo funkcijai, priekinis krautuvas gali nusileisti, jei prieš tai buvo semiama įjungus slankiąją padėtį. Taip gali būti sužaloti arba suspausti asmenys.

- ▶ Slankiosios padėties nenaudokite su padargais, prie kurių turi būti kiti asmenys.
- ▶ Slankiąją padėtį naudokite tik tuomet, kai pavojaus srityje nėra asmenų.
- ▶ Nesemkite, kai yra nustatyta slankioji padėtis.

**⚠ ĮSPĖJIMAS****Galimas sužalojimų pavojus apsvirtus padargui!**

Priekiniuose krautuvuose FS funkcijoms *Sémimas* ir *Išvertimas* slankiąją padėtį padargams aktyvinti draudžiama. Taip padargas gali netikėtai apsvirsti atgal. Dėl to gali įvykti sunkių nelaimingų atsitikimų.

- ▶ Primontuojama turi būti taip, kad suaktyvinti slankiąją padėtį priekiniuose krautuvuose FS būtų neįmanoma. Jei taip nėra, iš karto baikite darbą su priekiniu krautuvu, kreipkitės į specializuotą dirbtuvę ir paveskite išaktyvinti slankiąją padėtį funkcijoms *Sémimas* ir *Išvertimas*. Tik išaktyvinus slankiąją padėtį leidžiama vėl naudoti priekinį krautuvą funkcijoms *Sémimas* ir *Išvertimas*.

Slankioji padėtis skirta geresniam prisitaikymui prie žemės, nes padargas gali judėti pagal pagrindo kontūrą ir juo „slinkti“.

**4.3.1 Slankioji strėlės padėtis**

Slankiajai strėlės padėčiai nustatyti hidraulinuose cilindruose visiškai sumažinamas slėgis, t. y. jie atidaromi į baką. Priekinis krautuvas dėl savo svorio nusileidžia ant žemės.

*Slankiosios strėlės padėties aktyvinimas:*

- (1) Visiškai nuleiskite priekinį krautuvą.
  - (2) Valdymo svirtį stumkite visiškai į priekį, kol ji užsifiksuos (žr. 6.1 Valdymo elementai).
- ✓ Slankioji padėtis yra suaktyvinta.

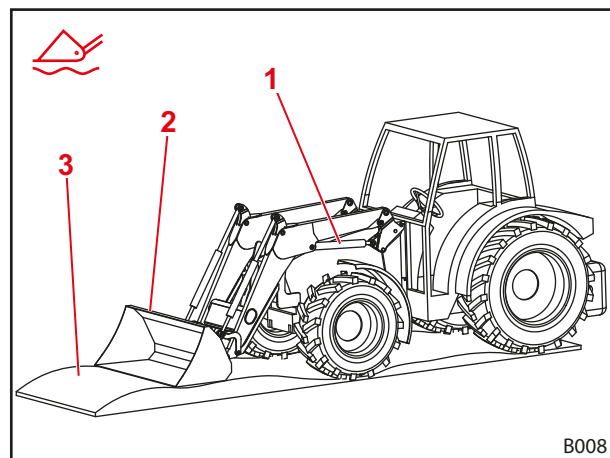

Pav. 31 Priekinio krautuvo slankioji padėtis

**Paiškinimas**

- 1 Hidraulinis cilindras
- 2 Padargas
- 3 Žemė

**4.3.2 Slankioji padargo padėtis**

Slankiajai padargo padėčiai nustatyti priekiniame krautuve turi būti sumontuoti „Hydac“ vožtuvai, lygiagrečios nukreipimo sistema ir valdymo elementas „STOLL Pro Control“.

Slankioji padargo padėtis turi būti iš anksto nustatoma montuojant „STOLL Pro Control“.

*Slankiosios padargo padėties aktyvinimas:*

- (1) Nuleiskite priekinį krautuvą beveik iki žemės.
  - (2) Valdymo svirtį judinkite į dešinę ir spauskite mygtuką T2 (žalią) (žr. 6.1.4 „STOLL Pro Control“).
- ✓ Slankioji padėtis yra suaktyvinta.

#### 4.4 Darbo padargo padėties indikatorius

Padargo padėties indikatorius yra ant kairiojo padargo cilindro. Jame galima matyti padargo horizontalią padėtį nuo vairuotojo sėdynės.

Strypas yra pritvirtintas prie apatinio guolio kaiščio ir eina per vamzdį, kuris yra tvirtinimo elementu pritvirtintas prie viršutinio guolio kaiščio. Išvertimo arba sėmimo metu strypas juda vamzdyje. Horizontalioje padargo padėtyje strypas ir vamzdis sutampa.

*Indikatoriaus nustatymas:*

- (1) Nustatykite padargą į horizontalią padėtį.
  - (2) Priekinį krautuvą nuleiskite iki žemės.
  - (3) Pastatykite traktorių.
    - Patraukite stovėjimo stabdį.
    - Išjunkite variklį.
  - (4) Atsukite gnybto sraigatą.
  - (5) Vamzdį tvirtinimo elemente pastumkite taip, kad sutaptų vamzdžio ir strypo viršutiniai galai.
  - (6) Priveržkite gnybto sraigatą.
- ✓ Indikatorius yra nustatytas.

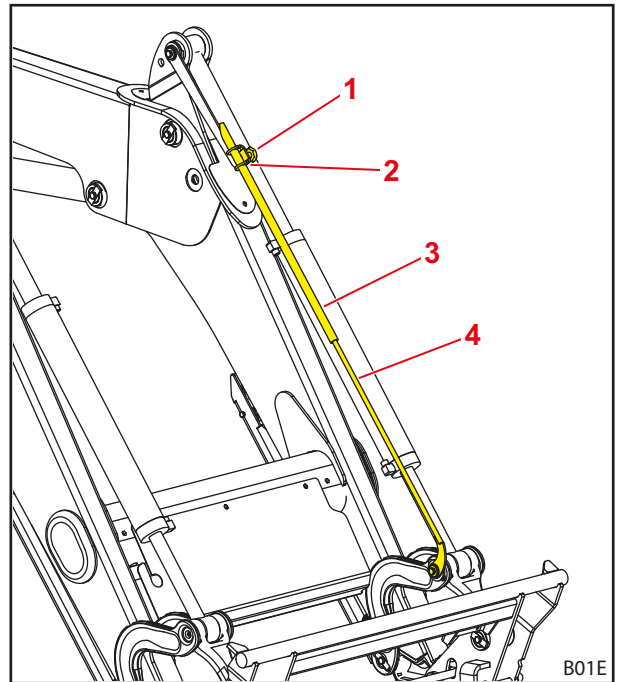

Pav. 32 Darbo padargo padėties indikatorius

**Paiškinimas**

- 1 Gnybto sraigtas
- 2 Tvirtinimo elementas
- 3 Vamzdis
- 4 Strypas

#### 4.5 Lygiagretaus nukreipimo sistema (FZ, FZ-L)

Kai yra lygiagretaus nukreipimo sistema, trauklių ir svirčių sistema užtikrina pastovų padargo išlygiavimą / posvirį.

Funkcija geriausia tinka padėklams ir ritiniams krauti.



Funkcija gali būti vykdoma tik tada, kai padargas horizontalioje padėtyje arba yra išverstas.

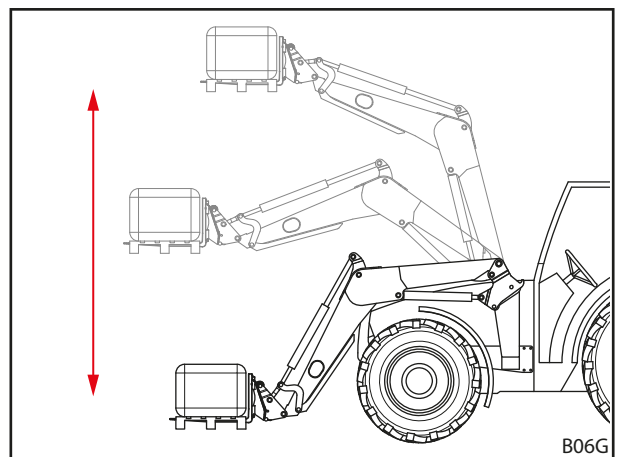

Pav. 33 Lygiagretaus nukreipimo sistema

#### 4.6 Greitesnės eigos ištuštinimas (FS) ir greitasis ištuštinimas (FZ-L)

##### ⚠️ ATSARGIAI

**Galimas nelaimingų atsitikimų pavojus dėl netinkamo greitesnės eigos ištuštinimo funkcijos naudojimo!**

Jei greitesnės eigos ištuštinimo funkcija suaktyvinama ne per išvertimo procesą, gali stipriai sumažėti slėgis hidraulinėje sistemoje. Dėl atsiradusio neaiškaus ir nekontroliuojamo priekinio krautuvo veikimo galimi nelaimingi atsitikimai.

- ▶ Greitesnės eigos ištuštinimo funkciją naudokite tik išvertimo metu.

##### ⚠️ ATSARGIAI

**Nelaimingų atsitikimų pavojus dėl netinkamo greitesnės eigos ir greitojo ištuštinimo funkcijų naudojimo!**

Naudojant greitesnės eigos arba greitąjį ištuštinimą padargams su hidraulinėmis funkcijomis, gali būti pažeistos hidraulinės linijos. Taip kyla didesnis nelaimingų atsitikimų pavojus.

- ▶ Greitesnės eigos ir greitąjį ištuštinimą naudokite tik padargams be hidraulinių funkcijų.

##### **Greitesnės eigos ištuštinimas (FS greitoji eiga)**

Papildomas vožtuvas ant padargo cilindro parinkus greitesnės eigos ištuštinimą užtikrina greitesnį padargo išvertimą.

Hidraulinė alyva tada iš padargo cilindro sėmimo pusės nukreipiama į išvertimo pusę, kad siurblys būtų neapkrautas.

- Žr. 6.1 Valdymo elementai apie greitesnės eigos ištuštinimo valdymą.

##### **Greitasis ištuštinimas (FZ-L)**

Papildomas vožtuvas ant padargo cilindro greitojo ištuštinimo metu užtikrina, kad krovinys būtų iš karto išverstas.

Vožtuvu sudaroma jungtis tarp padargo sėmimo pusės ir išvertimo pusės. Išvertimo procesas pradedamas paspaudus mygtuką ir pagreitinamas padargo bei krovinio savąja mase.



Suaktyvinus mygtuką padargas be hidraulinio aktyvinimo iš karto išverčia.

- Žr. 6.1 Valdymo elementai apie greitojo ištuštinimo valdymą.

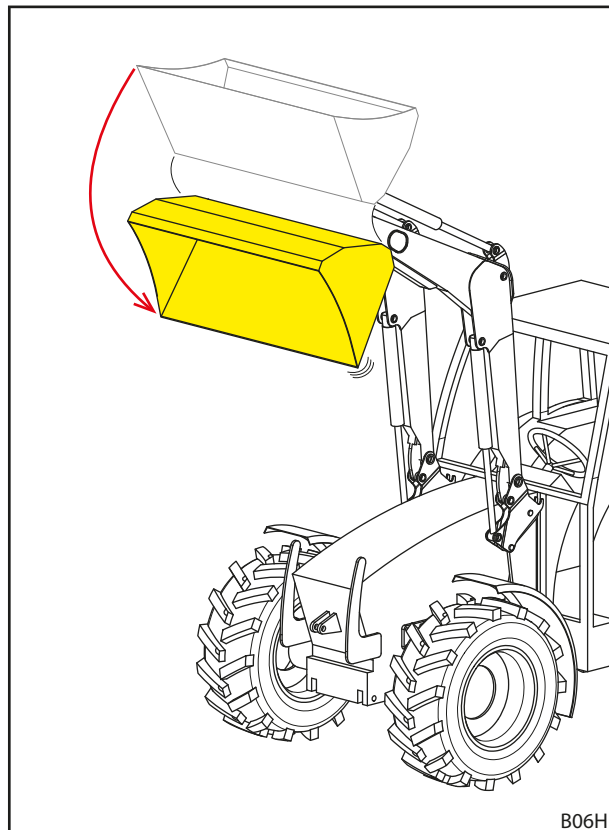

Pav. 34 Greitesnės eigos arba greitasis ištuštinimas

#### 4.7 Grąžinimas į reikiamą lygį (FZ-L)

##### **⚠ ĮSPĖJIMAS**

##### **Galimas sužalojimų pavojus dėl nekontroliuojamo nusileidimo!**

Suaktyvintus mygtuką RTL išvertimo metu, priekinis krautuvus nusileidžia. Be to, išvertimo metu su nepakankamu alyvos tiekimu gali susidaryti vakuumas, dėl kurio taip pat nusileidžia priekinis krautuvus. Taip gali būti sužaloti arti esantys asmenys.

- ▶ Mygtuką RTL spauskite tik nuleisdami priekinį krautuvą.
- ▶ Jei įmanoma, nesumažinkite tiekiamo alyvos kiekio.
- ▶ Jei reikia, padidinkite tuščiosios eigos sukimosi greitį.

Grąžinimo į reikiamą lygį jutiklis yra prie indikatoriaus ant kairiojo padargo cilindro. Dėl jo įmanomas automatinis priekinio krautuvo nuleidimas į prieš tai nustatytą pradinę padėtį paspaudus mygtuką. Taip visų pirma supaprastinami krovimo darbai su dažnai pasikartojančiais judesiais.

Be to, papildomas vožtuvas ant padargo cilindro užtikrina išsiveržiančios hidraulinės alyvos nuvedimą apylankos linija nuleidimo metu. Jutiklis kontroliuoja padargo padėtį ir siunčia signalą uždaryti vožtuvą, kai padargas pasiekia savo prieš tai nustatytą padėtį.

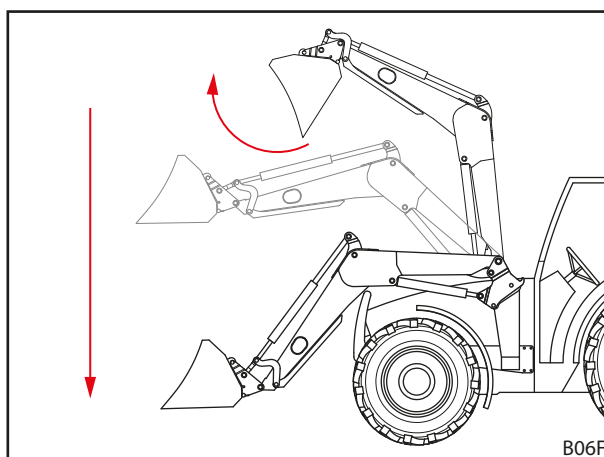

Pav. 35 Grąžinimo į reikiamą lygį funkcija

Grąžinimo į reikiamą lygį padėties nustatymas:

- (1) Nustatykite padargą į horizontalią padėtį.
  - (2) Priekinį krautuvą nuleiskite iki žemės.
  - (3) Išjunkite traktorių.
    - Patraukite stovėjimo stabdį.
    - Išjunkite variklį.
  - (4) Atsukite gnybto sraigta.
  - (5) Vamzdį tvirtinimo elemente pastumkite tiek, kad tarp viršutinio strypo galo ir viršutinės jutiklio briaunos būtų maždaug iki 10 mm atstumas.
  - (6) Priveržkite gnybto sraigta.
  - (7) Užveskite traktorių.
  - (8) Pakelkite priekinį krautuvą ir išverskite.
  - (9) Lėtai nuleiskite priekinį krautuvą ir spauskite mygtuką RTL (žr. 6.1 Valdymo elementai).
  - (10) Patikrinkite padargo padėtį.
    - Jei reikia, pastumkite vamzdį į viršų arba apačią.
- ✓ Grąžinimo į reikiamą lygį padėtis yra nustatyta.

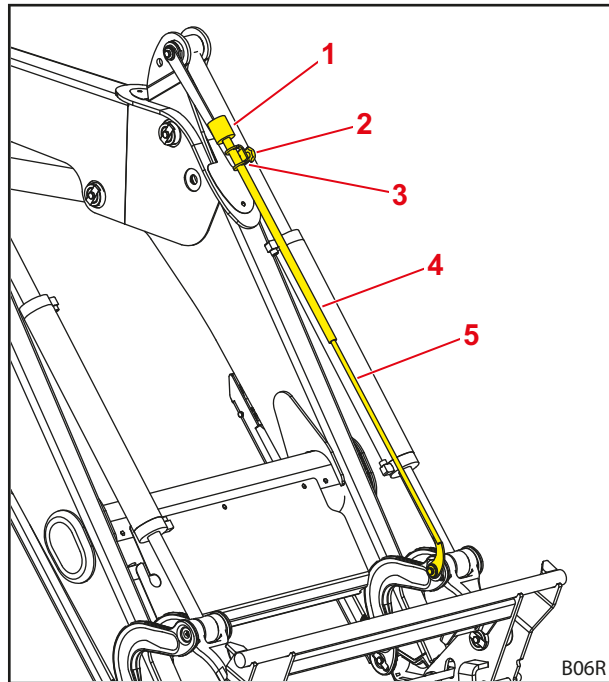

Pav. 36 Grąžinimo į reikiamą lygį jutiklis indikatoriuje

#### Paaiškinimas

- 1 Jutiklis
- 2 Gnybto sraigtas
- 3 Tvirtinimo elementas
- 4 Vamzdis
- 5 Strypas

## 4.8 Apsauga nuo nusileidimo

### ⚠ ĮSPĖJIMAS

#### Sužalojimų ir nelaimingų atsitikimų pavojus dėl išverčiančio padargo!

Apsaugas nuo nusileidimo apsaugo nuo priekinio krautuvo nusileidimo, bet ne nuo neplanuoto padargo išvertimo. Asmenys, kurie turi būti arti krovinių, gali būti sužaloti nukritus kroviniui.

- ▶ Priekinio krautuvo nejudinkite, kol pavojaus srityje yra asmenų.
- ▶ Kėlimo procesą pradėkite tik tuomet, kai visi asmenys pasitrauks iš pavojaus srities.

Apsaugas nuo nusileidimo pagal EN 12525/A1 apsaugo nuo staigaus priekinio krautuvo nusileidimo. Jis naudojamas darbams su pakeltu priekiniu krautuvu, kuriuos atliekant mašinos darbo srityje turi būti kiti asmenys.

Apsaugas nuo nusileidimo nėra skirtas naudoti darbinėms platformoms, kuriomis gabenami žmonės.

Apsaugo nuo nusileidimo darbinę būseną rodo lemputė ant skirstomosios dėžės. Jei lemputė šviečia, apsaugas nuo nusileidimo yra suaktyvintas. Jei lemputė nešviečia, apsaugas nuo nusileidimo yra išaktyvintas. Tokiu atveju asmenim būti priekinio krautuvo darbo srityje draudžiama (žr. 2.8 Pavojaus sritys). Suaktyvinus apsaugą nuo nusileidimo, funkcija *Kėlimas* yra galima, o funkcija *Nuleidimas* yra užblokuota.

## 4.9 Papildomos funkcijos

### 4.9.1 Papildomos valdymo grandinės

#### **ĮSPĖJIMAS**

#### **Sužalojimų pavojus dėl netikėtų priekinio krautuvo arba padargo judesių!**

Dėl elektros sutrikimų valdymo elementai gali laikinai arba ilgai neveikti. Todėl gali atsitikti taip, kad vietoj parinktos padargo funkcijos (žr. 3-ioji valdymo grandinė ir 4-oji valdymo grandinė) bus suaktyvinta nepageidaujama funkcija. Dėl suaktyvintų nepageidaujamų funkcijų galimi netikėti priekinio krautuvo arba padargo judesiai bei sunkūs sužalojimai.

- ▶ Prieš naudojimą patikrinkite visas priekinio krautuvo funkcijas be krovinio.
- ▶ Sutrikimų atveju iš karto nutraukite darbą su priekiniu krautuvu ir kreipkitės į specializuotą dirbtuvę.

Hidraulinėms padargo funkcijoms reikia sumontuoti papildomas valdymo grandines. Atitinkamos hidraulinės jungtys yra ant keičiamojo rėmo; jos gali būti kištukinės, srieginės arba daugiakištukinės.

#### **3-ioji valdymo grandinė**

Su 3-iosios valdymo grandinės perjungimo vožtuvu galima atlikti hidraulinės padargo funkcijas, pvz., viršutinio griebtuvo aktyvinimą.

- Apie 3-iosios valdymo grandinės valdymą žr. 6.1.6 Jungikliai / perjungikliai.
- Apie hidraulinės sistemos jungčių valdymą žr. 6.3 Hidraulinės sistemos jungčių valdymas.

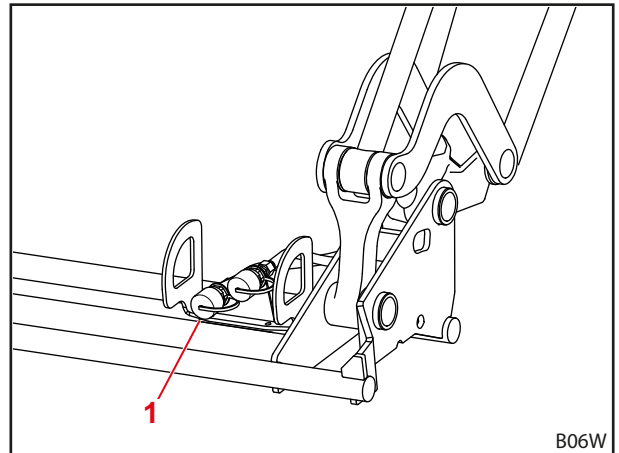

Pav. 37 Papildoma 3-ioji valdymo grandinė

#### **Paiškinimas**

- 1 Srieginė arba kištukinė jungtis 3-iajai valdymo grandinei

#### **4-oji valdymo grandinė**

Su 4-osios valdymo grandinės perjungimo vožtuvu galimos papildomo hidraulinės padargo funkcijos.

- Apie 4-osios valdymo grandinės valdymą žr. 6.1.6 Jungikliai / perjungikliai.
- Apie hidraulinės sistemos jungčių valdymą žr. 6.3 Hidraulinės sistemos jungčių valdymas.

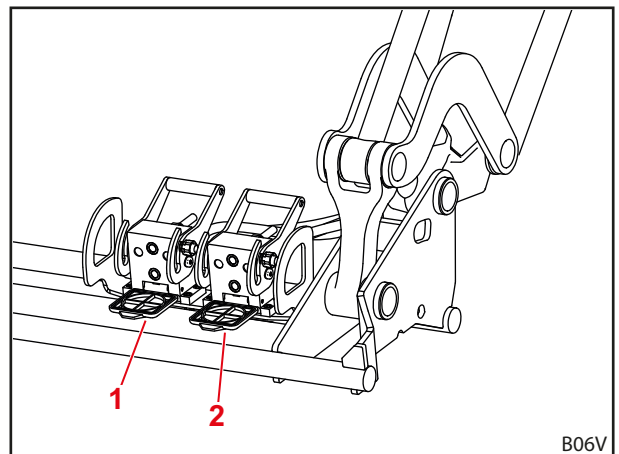

Pav. 38 Papildoma 4-oji valdymo grandinė

#### **Paiškinimas**

- 1 Daugiakištukinės jungtys skirtos 4-ajai valdymo grandinei
- 2 Daugiakištukinės jungtys skirtos 3-iajai valdymo grandinei



**REAL<sup>3</sup>**

Jei priekinis krautuvas yra su REAL<sup>3</sup>, jis negali būti su 3-iaja ir (arba) 4-aja valdymo grandine.

Su REAL<sup>3</sup> vožtuvu REAL<sup>3</sup> valdymo grandinei įmanomos hidraulinės padargo funkcijos, pvz., viršutinio griebtuvo aktyvinimas, taip pat papildomos hidraulinės padargo funkcijos. Funkcijos gali būti atliekamos paraleliai, nes REAL<sup>3</sup> kontūrą tiesiogiai maitina traktoriaus hidraulinis siurblys.

- Apie REAL<sup>3</sup> valdymą žr. 6.1.6 *Jungikliai / perjungikliai* ir 6.1.7 *REAL<sup>3</sup> vožtuvas*.
- Apie hidraulinės sistemos jungčių valdymą žr. 6.3 *Hidraulinės sistemos jungčių valdymas*.

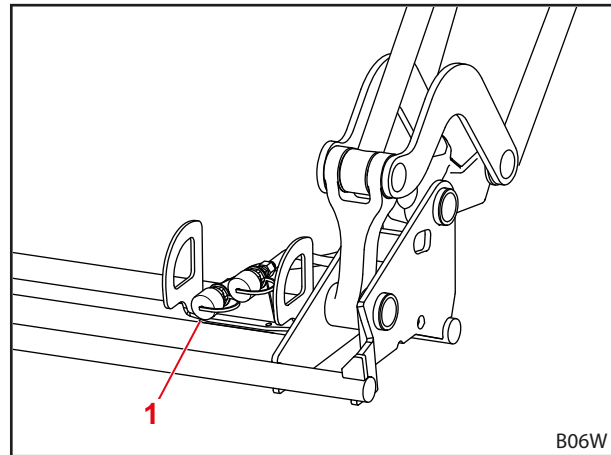

Pav. 39 REAL<sup>3</sup>

**Paaiškinimas**

- 1 REAL<sup>3</sup> srieginė arba kištukinė jungtis



Ant savo priekinio krautuvo ir padargų atitinkamai pažymėkite hidraulines jungtis, kad jų nesusupainiotumėte.



Iš karto pakeiskite pažeistus arba pamestus ženklus (pvz., spalvotus gaubtelius).



4.9.2 „Comfort-Drive“

**⚠️ ĮSPĖJIMAS**

**Galimas suspaudimo pavojus!**

Ijungus „Comfort-Drive“, priekinis krautuvas nusileidžia.

- ▶ Prieš įjungdami „Comfort-Drive“, visiškai ant žemės nuleiskite priekinį krautuvą.

**PRANEŠIMAS**

**Galimi materialiniai nuostoliai dėl perkrovos!**

Atliekant sunkius krovimo darbus (pvz., žemės kasimo darbus) ir darbus su padėklams skirta šake gali būti perkrauta ir taip pažeista „Comfort-Drive“.

- ▶ Prieš sunkius krovimo darbus ir darbus su padėklams skirta šake, išjunkite „Comfort-Drive“.

„Comfort-Drive“ funkcija užtikrina ramesnę ir komfortiškesnę važiavimą su pakabintu priekiniu krautuvu transportuojant ir važiuojant keliais. Skersiniame vamzdyje tam yra integruotas stūmoklinis akumuliatorius, kuris sušvelnina smūgius važiuojant nelygiu pagrindu.



Kad „Comfort-Drive“ veiktų optimaliai, pakeltą priekinį krautuvą vėl šiek tiek nuleiskite.

**Pneumohidraulinė „Comfort-Drive“**

Pneumohidraulinė „Comfort-Drive“ valdoma rankiniu būdu. Tam ant priekinio krautuvo skersinio vamzdžio yra skiriamasis čiaupas.

Svirties padėtis	Funkcija
Vertikali	„Comfort Drive“ įjungta
Horizontali	„Comfort-Drive“ išjungta

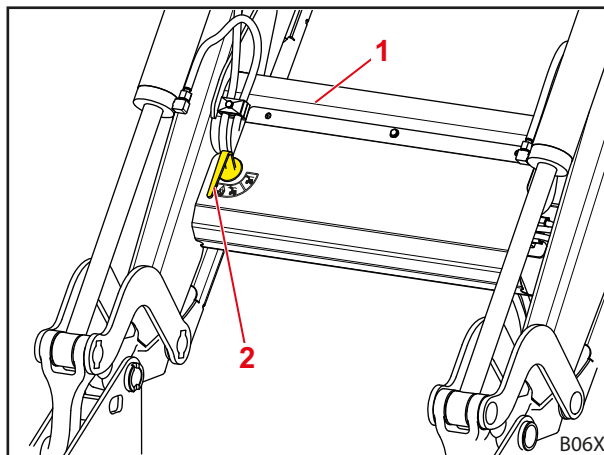

Pav. 40 Rankiniu būdu aktyvinama „Comfort-Drive“

**Paiškinimas**

- 1 Skersinis vamzdis
- 2 Skiriamasis čiaupas ant vožtuvo

**Elektrinė hidraulinė „Comfort-Drive“**
**⚠ ĮSPĖJIMAS**
**Galimas suspaudimo pavojus!**

„Comfort-Drive“ taip pat suaktyvinama išjungus degimą arba atjungus elektros jungtį. Tokiu atveju priekinis krautuvas gali šiek tiek nusileisti ir taip sužaloti asmenis.

- ▶ Prieš išjungdami degimą arba prieš atjungdami priekinio krautuvo elektros jungtį, priekinį krautuva visiškai nuleiskite ant žemės.

**⚠ ĮSPĖJIMAS**
**Sužalojimų ir nelaimingų atsitikimų pavojus dėl nusileidžiančio priekinio krautuvo!**

Netyčia suaktyvinus „Comfort-Drive“ jungiklį važiavimo metu priekinis krautuvas gali pradėti leistis, o kai kėlimo aukštis per mažas (mažiau nei 1 m), priekinis krautuvas gali nusileisti ant žemės. Taip gali įvykti nelaimingi atsitikimai ir gali būti sunkiai sužaloti asmenys.

- ▶ Atkreipkite dėmesį, kad važiuojant priekinis krautuvas būtų pakankamai pakeltas (mažiausiai 1 m).

Elektrinė hidraulinė „Comfort-Drive“ aktyvinama jungikliu vairuotojo kabinoje.

Standartiškai vožtuvas čia atidarytas be srovės, t. y. aktyvus, kai vožtuvui netiekama įtampa.

Indikacinė lemputė	Aprašymas
Šviečia	„Comfort Drive“ įjungta
Nešviečia	„Comfort-Drive“ išjungta



Elektrinė hidraulinė „Comfort-Drive“ galima ir su „STOLL Pro Control“ (žr. 6.1.4 „STOLL Pro Control“).

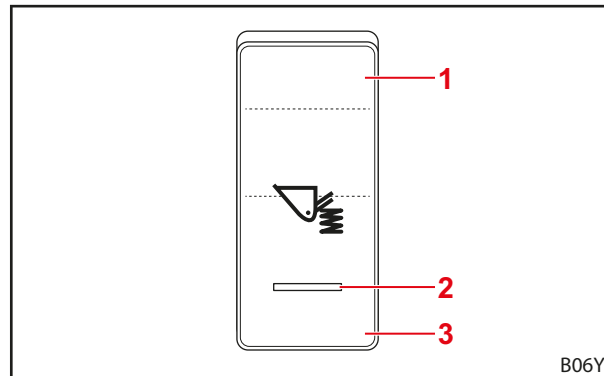

Pav. 41 Jungikliu valdoma „Comfort-Drive“

**Paaiškinimas**

- 1 Jungiklio padėtis ĮJ.
- 2 Indikacinė lemputė
- 3 Jungiklio padėtis IŠJ.

#### 4.9.3 Nuleidimo droselis

##### ⚠ ATSAUGIAI

##### Dėl perkrovos galimas sužalojimų pavojus ir materialiniai nuostoliai!

Priekinis krautuvas gali netolygiai nusileisti ir persikreipti, kai abu nuleidimo droseliai nustatyti nevienodai; taip gali būti sužaloti asmenys.

- ▶ Abiems nuleidimo droseliams nustatykite vienodas vertes.

Su nuleidimo droseliu galima nustatyti priekinio krautuvo nuleidimo greitį. Abiejose strėlės pusėse yra po nuleidimo droselį. Nuleidimo droselis nustatomas atitinkamai sukimo ratuku. Ant sukimo ratuko yra skaičiai, kad būtų galima tiksliau nustatyti.

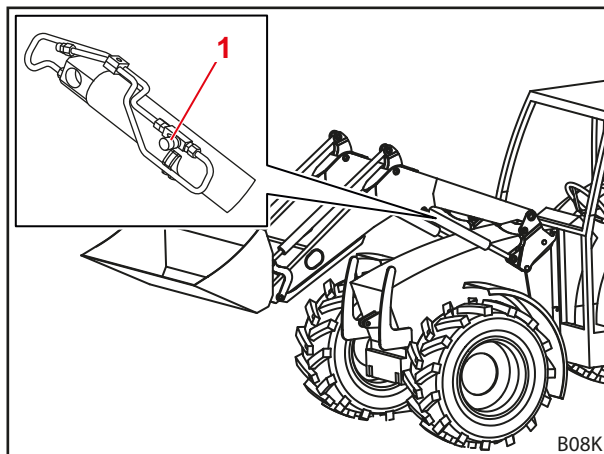

Pav. 42 Nuleidimo droselis

##### Paiškinimas

- 1 Sukimo ratukas

#### 4.9.4 Kamerų sistema

##### PRANEŠIMAS

##### Materialiniai nuostoliai sumažėjus siurbiamajai jėgai!

Dėl natūralaus žemo slėgio praradimo siurbiamasis laikiklis gali prarasti siurbiamąją jėgą ir nukristi. Taip gali būti pažeista kamerų sistema.

- ▶ Siurbiamąjį laikiklį reguliariai atlaisvinkite ir vėl užfiksuokite.

##### PRANEŠIMAS

##### Materialiniai nuostoliai dėl pridegimo!

Siurbiamasis laikiklis dėl per ilgo sąlyčio su disku gali pridegti prie disko ir jį pažeisti.

- ▶ Siurbiamąjį laikiklį reguliariai atlaisvinkite ir vėl užfiksuokite.

Kameros sistemą sudaro monitorius, kamera ir atitinkami kabelių komplektai.

Su ja įmanomas tikslesnis darbas su priekiniu krautuvu ir primontuotais padargais.

- Laikykitės kartu pristatytos kameros sistemos dokumentacijos.

## 5 Paleidimas

### 5.1 Pirmasis paleidimas

Pirmasis paleidimas atliekamas specializuotoje dirbtuvėje. Ten taip pat atliekamas ir priekinio krautuvo pakabinimas bei funkcijų patikrinimas.

- Specializuotos dirbtuvės personalo paprašykite instruktuoti ir paaiškinti iškilusius klausimus.
- Prieš pirmą naudojimą perskaitykite naudojimo instrukciją.
- Praėjus pirmosioms 5 eksploatavimo valandoms paprašykite, kad specializuotos dirbtuvės darbuotojai priveržtų visus pakabinimo varžtus.
- Patikrinkite visas priekinio krautuvo funkcijas be krovinio.
- Patikrinkite, ar tinkamai veikia priekinis krautuvas visose eksploatavimo būsenose.

### 5.2 Patikrinimas prieš kiekvieną paleidimą

- Prieš kiekvieną paleidimą patikrinkite visus kontrolinio sąrašo punktus.
- Prireikus nustatytus trūkumus šalinkite saugioje padėtyje ir aplinkoje.
- Priekinį krautuvą naudokite tik tada, kai yra užtikrintas tinkamas ir saugus valdymas.

	Tikrinimas	Taip pat žr.	Atlikta
<b>Prieš primontuojant priekinį krautuvą</b>			
	Ar prie traktoriaus ir prie priekinio krautuvo priklijuoti visi saugos lipdukai, ar jie tinkami?	Skyr. 2.10 Saugos lipdukas	
	Ar prijungti stabdžių pedalai?	Skyr. 5.3.1 Traktoriaus paruošiamieji darbai	
	Hidraulinė alyva: Ar pakankamas alyvos lygis?	Traktoriaus eksploatavimo instrukcija	
	Ar išjungta priekinės ašies pakaba?		
	Ar užsuktas priekinio kėlimo įrenginio skiriamasis čiaupas?		
	Ar padangose esančio oro slėgio pakanka priekinio krautuvo režimui?		
	Ar gale primontuotas tinkamas balastinis svarmuo?	Skyr. 5.3.2 Balastavimas	
	Ar priveržti / papildomai priveržti primontuojamųjų dalių tvirtinimo varžtai?	Skyr. 5.1 Pirmasis paleidimas	
	Ar ant primontuojamųjų dalių laikiklių (guoliaviečių ir slydimo paviršių) nėra nešvarumų, dažų, ar jie sutepti tepalu?	Skyr. 8.1.1 Tepimo vietos	
	Ar suteptas priekinio krautuvo fiksatorius?	Skyr. 8.1.1 Tepimo vietos	
<b>Primontuojant</b>			
	Ar tinkamai prijungtos hidraulinės sistemos linijos?	Skyr. 6.3 Hidraulinės sistemos jungčių valdymas	
	Ar prijungtas priekinio krautuvo elektros laidas?		
	Ar tinkamai nustatytas priekinio krautuvo fiksatorius?	Skyr. 5.6.1 Priekinio krautuvo fiksatoriaus nustatymas FS ir FZ nuo 8 iki 50, Skyr. 5.6.2 Priekinio krautuvo dvigubo fiksatoriaus nustatymas nuo FZ 30 iki 100	

	Tikrinimas	Taip pat žr.	Atlikta
<b>Primontavus</b>			
	Ar statymo atramos užlenktos ir užfiksuotos?	Skyr. 6.2 Statymo atramų valdymas	
	Ar tinkamai užfiksuotas priekinio krautuvo fiksatorius?	Skyr. 8.2.3 Priekinio krautuvo fiksatoriaus techninės priežiūros nurodymai	
	Ar tinkamai užfiksuotas padargo fiksatorius?	Skyr. 4.1 Padargo fiksatorius	
	Ar sparnas nustatytas priekinio krautuvo režimui?		
	Ar patikrintos funkcijos? (Pagrindinės ir papildomos funkcijos).	Skyr. 6.1 Valdymo elementai	

### 5.3 Paruošiamieji darbai

#### 5.3.1 Traktoriaus paruošiamieji darbai

##### PRANEŠIMAS

##### Materialiniai nuostoliai dėl traktoriaus dalinio stabdymo!

Su pakabintu priekiniu krautuvu vienpusis stabdymas gali padaryti didelės žalos.

- ▶ Prieš naudodami priekinį krautuvą sujunkite stabdžių pedalus traktoriuje.

Padalinti stabdžių pedalai skirti traktoriaus vairavimui palaikyti ir gali stabdyti atitinkamus vienos pusės ratus. Tokiu būdu, pvz., važiuojant keliais galimi maži pasukimo ratai. Pakabinus priekinį krautuvą rekomenduojama, prieš paleidimą sujungti stabdžių pedalus.

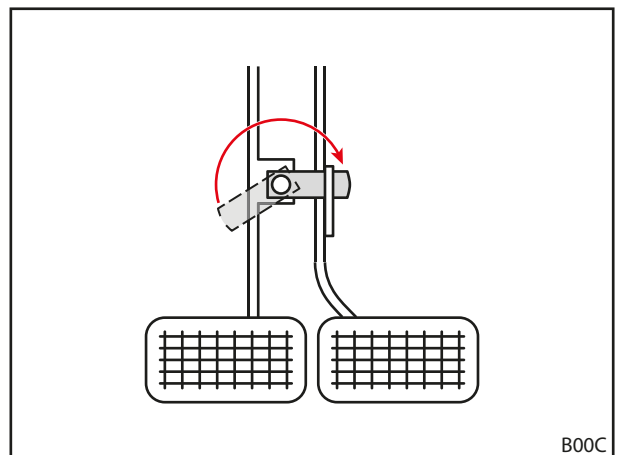

Pav. 43 Stabdžių pedalų sujungimas

## 5.3.2 Balastavimas

**⚠ ĮSPĖJIMAS****Sunkūs sužalojimai dėl krentančios mašinos!**

Dirbant su priekiniu krautuvu neuždėjus užpakalinio atsvaro, traktorius gali apvirsi bei sužaloti vairuotoją ir arti esančius asmenis. Be to, kyla traktoriaus priekinės ašies perkrovos pavojus.

- ▶ Dirbdami su priekiniu krautuvu visada naudokite pakankamą atsvarą traktoriaus gale.

Tinkamas traktoriaus balastavimas turi didelę reikšmę stabilumo užtikrinimui. Šiam stabilumui taip pat turi įtakos pakrautos traktoriaus ir priekinio krautuvo kombinacijos svorio centras, geometrinės sąlygos, svoris, darbo padargo padėtis ir krovinys darbo padarge, traktoriaus tarpvėžė ir ratų bazė, pagreitėjimo ir stabdymo procesai, taip pat važiuojamosios dalies savybės. Esminė priemonė stabilumui padidinti yra naudoti atsvarą arba užpakalinį svorį, kuris primygtinai rekomenduojamas atliekant bet kokius darbus su priekiniu krautuvu. Jei eksploatuoti su užpakaliniu svoriu neįmanoma, stabilumą galima padidinti atitinkamu užpakalinių ratų balastavimu (ratų svoriai) arba skysčiu padangose.

Reikiamam balastavimo svoriui nustatyti galioja šios sąlygos:

Kai visiškai pakrautas priekinis krautuvus su padargu yra priekinėje padėtyje, užpakalinei ašiai turi tekti ne mažiau kaip 20 % bendrojo svorio (traktoriaus, priekinio krautuvo, darbo padargo, krovinio ir atsvaro masių suma) (žr. Pav. 44). Tai užtikrina stabilumą ir stabdžių veikimą.

Pakėlus priekinį krautuvą be padargo, priekinei ašiai turi tekti ne mažiau kaip 20 % bendrojo svorio (žr. Pav. 45). Tai užtikrina valdomumą važiuojant.

- Laikykites traktoriaus eksploatavimo instrukcijos bei priekinės ir užpakalinės ašies leidžiamų apkrovų.

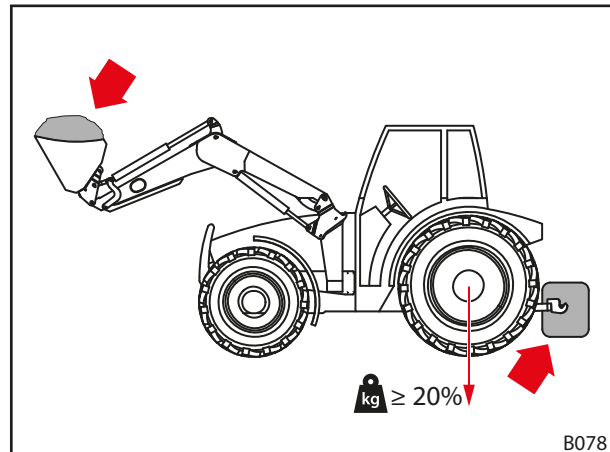

Pav. 44 Balastas, dirbant su priekiniu krautuvu

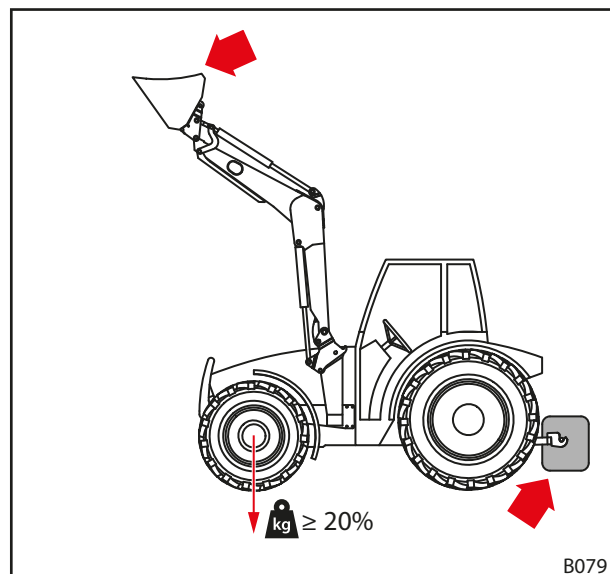

Pav. 45 Balastas, važiuojant keliais

Formulė tiksliam užpakalinio svorio nustatymui yra nurodyta DIN EN 12525:2000-A2:

$$\frac{G \cdot l_2 + M(l_1 + l_2) - N \cdot b}{l_2} \geq \frac{P + N + M}{5}$$

**P** Traktoriaus masė (kg)  
(isk. priekinį krautuvą ir keičiamąjį rėmą be atsvaro)

**M** Atsvaro masė (kg)

**N** Padargo masė kg  
(isk. maks. leidžiamą padargo apkrovą)

Pastaba: maksimali leidžiama apkrova yra maksimali apkrova, kurią gali saugiai kelti hidraulinė sistema. Ji ribojama krovinio forma arba tankiu. Kai naudojami keli skirtingi padargai, apskaičiuojant reiktų imti nepalankiausią atvejį.

**G** Užpakalinės ašies apkrova (kg)  
(isk. priekinį krautuvą ir keičiamąjį rėmą su maksimaliais siekiais be atsvaro)

**B** Atstumas tarp krovinio svorio centro padarge ir priekinės ašies vidurio, esant maksimaliam siekiui (mm)

$l_1$  Atstumas tarp atsvaro svorio centro ir užpakalinės ašies vidurio (mm)

$l_2$  Atstumas tarp traktoriaus ratų (mm)

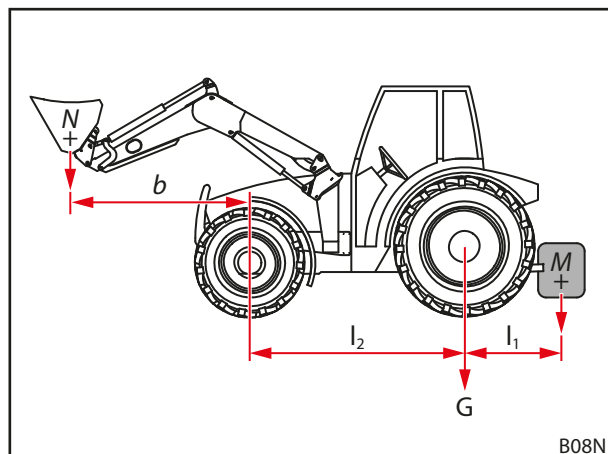

Pav. 46 Statinio stabilumo apskaičiavimas

 Laikykitės atitinkamos naujausios DIN EN 12525 versijos.

## 5.4 Priekinio krautuvo pakabinimas

**⚠️ ĮSPĖJIMAS**
**Sužalojimų pavojus dėl nekontroliuojamų judesių!**

Dėl nekontroliuojamų priekinio krautuvo judesių gali būti sužaloti arti esantys padėjėjai.

- ▶ Priekinį krautuvą primontuokite tik tada, kai pavojingoje srityje nėra žmonių (žr. 2.8 *Pavojaus sritys*).
- ▶ Prieš išlipdami iš kabinos, išjunkite traktorių ir visiškai sumažinkite slėgį hidraulinėje sistemoje.

**⚠️ ĮSPĖJIMAS**
**Sužalojimų ir nelaimingų atsitikimų pavojus dėl netinkamo priekinio krautuvo užfiksavimo!**

Jeigu priekinio krautuvo fiksatorius nustatytas netinkamai, priekinis krautuvas gali išslysti ir sukelti nelaimingus atsitikimus, sužaloti asmenis.

- ▶ Užtikrinkite, kad priekinio krautuvo fiksatorius būtų neprikaištingai nustatytas.

**⚠️ ĮSPĖJIMAS**
**Sužalojimų ir nelaimingų atsitikimų pavojus dėl per anksti suaktyvintų padargo cilindrų!**

Jeigu priekinio krautuvo cilindrai suaktyvinami tinkamai nenustačius priekinio krautuvo fiksatoriaus, priekinis krautuvas gali išslysti iš laikiklių ir sukelti nelaimingus atsitikimus, sužaloti asmenis.

- ▶ Neaktyvinkite padargo cilindrų, kol nėra tinkamai nustatytas priekinio krautuvo fiksatorius.

*Priekinio krautuvo pakabinimas:*

- (1) Atidarykite priekinio krautuvo fiksatorių.
  - Abi užfiksavimo svirtis perjunkite į viršų.

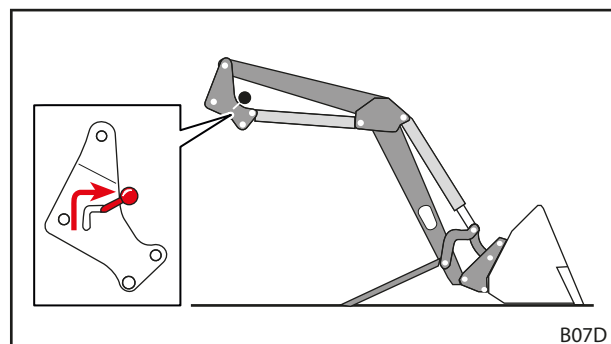

Pav. 47 Priekinio krautuvo fiksatoriaus atidarymas

- (2) Traktoriumi lėtai įvažiuokite į strėlę.
  - Atkreipkite dėmesį, kad viršutinis priekinio krautuvo kaištis abiejose pusėse liestų bėgelį ir griebiamąjį kablį.

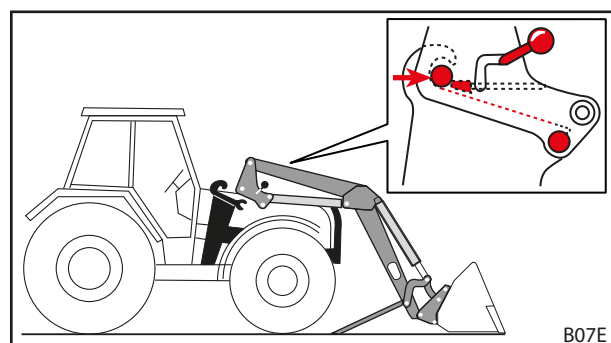

Pav. 48 Traktoriaus įvažiavimas į strėlę



Jeigu įstumti iki galo neįmanoma, priekinį krautuvą pakabinimui reikia išlygiuoti (žr. 5.5 *Priekinio krautuvo išlygiavimas pakabinimui*).



- (3) Išjunkite traktorių.
  - Patraukite stovėjimo stabdį.
  - Išjunkite variklį.
  - Visiškai sumažinkite slėgį hidraulinėje sistemoje (žr. 6.1 Valdymo elementai).
- (4) Prijunkite priekinio krautuvo hidraulinės sistemos linijas (žr. 6.3 Hidraulinės sistemos jungčių valdymas).
- (5) Prijunkite elektros kabelį.
- (6) Užveskite traktorių.
- (7) Naudokite funkciją *Kėlimas*, kol priekinio krautuvo kaiščiai priglus prie griebiamųjų kablių.

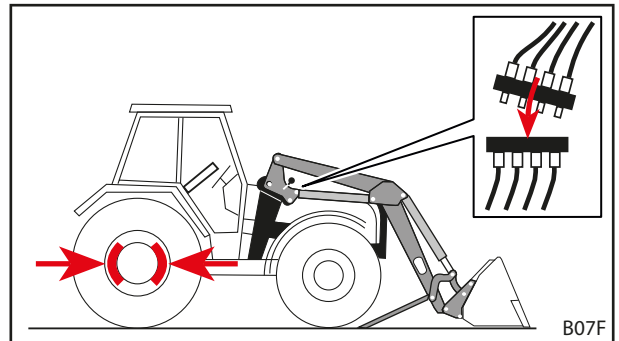

Pav. 49 Traktoriaus išjungimas ir hidraulinių linijų prijungimas

- (8) Uždarykite priekinio krautuvo fiksatorių.
  - Naudokite funkciją *Kėlimas*, kol priekinis krautuvas bus šiek tiek virš žemės.
  - Patraukite stovėjimo stabdį.
  - Išjunkite variklį.
  - Abi užfiksavimo svirtis perjunkite atgal.
  - Patikrinkite ir prireikus nustatykite priekinio krautuvo fiksatorių (žr. 5.6 Priekinio krautuvo fiksatoriaus nustatymas).
- (9) Užlenkite statymo atramas.
  - Užlenkite abi statymo atramas (žr. 6.2 Statymo atramų valdymas).
- ✓ Priekinis krautuvas yra pakabintas ir parengtas naudoti.

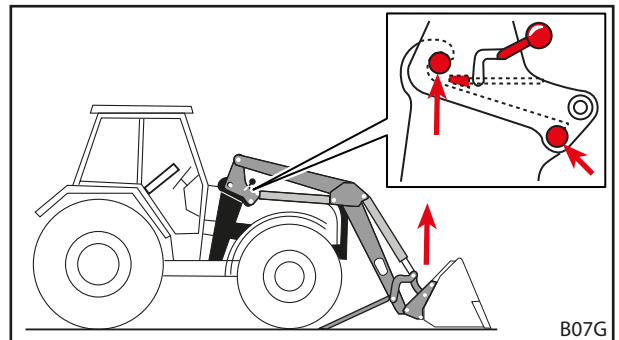

Pav. 50 Naudokite funkciją „Kėlimas“, kol priekinio krautuvo kaiščiai priglus prie griebiamųjų kablių

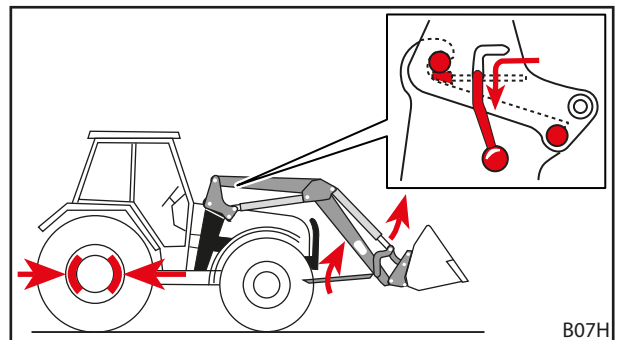

Pav. 51 Statymo atramų užlenkimas ir priekinio krautuvo fiksatoriaus uždarymas

## 5.5 Priekinio krautuvo išlygiavimas pakabinimui

### ⚠ ĮSPĖJIMAS

#### **Sužalojimų ir nelaimingų atsitikimų pavojus dėl netinkamo priekinio krautuvo užfiksavimo!**

Jei priekinio krautuvo fiksatorius nustatytas netinkamai, priekinis krautuvas gali išslysti ir sukelti nelaimingus atsitikimus, sužaloti asmenis.

- ▶ Užtikrinkite, kad priekinio krautuvo fiksatorius būtų nepriekaištingai nustatytas.

### PRANEŠIMAS

#### **Materialiniai nuostoliai dėl grubaus valdymo!**

Išlygiuojant priekinį krautuva, staigūs judesiai gali pažeisti priekinį krautuva ir laikiklius.

- ▶ Prieš priekinio krautuvo pakabinimą patikrinkite, ar lengvai juda valdymo svirtys.
- ▶ Traktorių ir priekinį krautuva valdykite atsargiai.

Jei priekinis krautuvas pakabinamas pirmą kartą arba prieš tai buvo naudojamas ant kito traktoriaus, priekinio krautuvo kolonos pakabinimui gali būti per aukštai arba per žemai. Šiuo atveju priekinis krautuvas pakabinimui turi būti išlygiuotas.

*Priekinio krautuvo išlygiavimas ir pakabinimas:*

- (1) Atlaisvinkite priekinio krautuvo fiksatorių.
  - Abi užfiksavimo svirtis perjunkite į viršų.
- (2) Traktoriumi lėtai įvažiuokite į strėlę.
  - Pavažiokite traktoriumi į priekį tiek, kad laikikliai būtų kuo arčiau priekinio krautuvo kolonų.
- (3) Išjunkite traktorių.
  - Patraukite stovėjimo stabdį.
  - Išjunkite variklį.
  - Visiškai sumažinkite slėgį hidraulinėje sistemoje (žr. 6.1 Valdymo elementai).
- (4) Prijunkite hidraulines linijas.
- (5) Prijunkite elektros kabelį.
- (6) Užveskite traktorių.
- (7) Išlygiuokite priekinio krautuvo kolonas.
  - Naudokite funkcijas *Kėlimas*, *Nuleidimas*, *Išvertimas* ir *Sėmimas*, kol priekinio krautuvo kolonos bus tinkamame aukštyje.
- (8) Traktoriumi pavažiokite pirmyn, kol priekinio krautuvo viršutinis kaištis abiejose pusėse palies bėgelį ir griebiamąjį kablį.
  - ✓ Priekinis krautuvas pakabinimui ant traktoriaus išlygiuotas.
- (9) Naudokite funkciją *Kėlimas*, kol priekinio krautuvo kaiščiai priglus prie griebiamųjų kablų.
- (10) Uždarykite priekinio krautuvo fiksatorių.
  - Naudokite funkciją *Kėlimas*, kol priekinis krautuvas bus šiek tiek virš žemės.
  - Patraukite stovėjimo stabdį.
  - Išjunkite variklį.
  - Abi užfiksavimo svirtis perjunkite atgal.
  - Patikrinkite ir prireikus nustatykite priekinio krautuvo fiksatorių (žr. 5.6 Priekinio krautuvo fiksatoriaus nustatymas).
- (11) Užlenkite statymo atramas.
  - Užlenkite abi statymo atramas (žr. 6.2 Statymo atramų valdymas).
  - ✓ Priekinis krautuvas yra pakabintas ir parengtas naudoti.

## 5.6 Priekinio krautuvo fiksatoriaus nustatymas

### ⚠ ATSARGIAI

#### Galimi sužalojimai ir materialiniai nuostoliai dėl netinkamai nustatyto fiksatoriaus!

Netinkamai nustačius priekinio krautuvo fiksatorių, priekinis padargas gali pajudėti laikikliuose ir juos pažeisti. Priekinis krautuvas dėl to gali nukristi, sužaloti arti esančius asmenis ir sugadinti daiktus.

- ▶ Pakabindami ir atkabindami visada patikrinkite priekinio krautuvo fiksatorių.
- ▶ Reguliariai tikrinkite priekinio krautuvo fiksatorių ir, jei reikia, nustatykite iš naujo.
- ▶ Naujų priekinių krautuvo fiksatorių po pirmųjų eksploataavimo valandų paveržkite, kad kompensuotumėte galimai dėl paviršių glodinimo atsiradusį laisvumą.

### 5.6.1 Priekinio krautuvo fiksatoriaus nustatymas FS ir FZ nuo 8 iki 50

- Prieš nustatydami priekinio krautuvo fiksatorių, patikrinkite fiksavimo pleišto nustatymą.



Nuožulni fiksavimo pleišto pusė turi būti nukreipta žemyn į priekinio krautuvo laikiklį.

- Jei fiksavimo pleištas įmontuotas netinkamai, kreipkitės į specializuotas dirbtuves ir paveskite koreguoti.

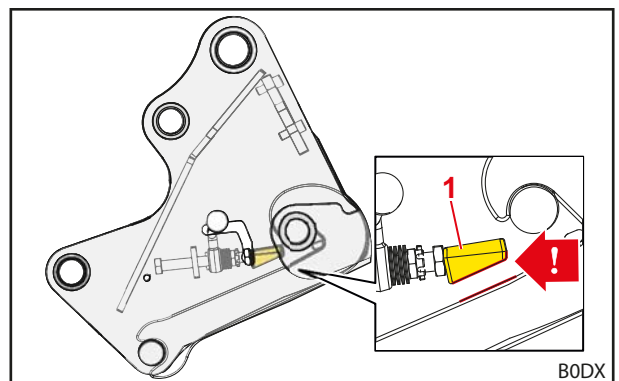

Pav. 52 Tinkama fiksavimo pleišto įmontavimo padėtis

#### Paiškinimas

- 1 Fiksavimo pleištas

#### Priekinio krautuvo fiksatoriaus nustatymas:

- ✘ Veržliaraktis atviromis žiotimis, 24 mm dydžio
- ✘ Terkšlė 1/2" su ilginamąja dalimi, lankstas ir galinis veržliaraktis (žvaigždutė), 24 mm dydžio

- (1) Visiškai atidarykite priekinio krautuvo fiksatorių.

- Fiksavimo svirtį spauskite į viršų.

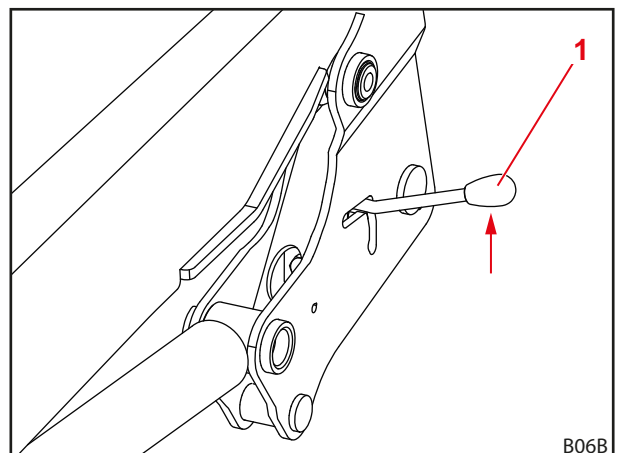

Pav. 53 Priekinio krautuvo fiksatoriaus atidarymas

#### Paiškinimas

- 1 Fiksavimo svirtis

- (2) Veržliaraktį atviromis žiotimis įstatykite per fiksavimo svirties kreipiamąjį plyšį.
- (3) Įstatomąjį raktą per angą stumkite link varžto.

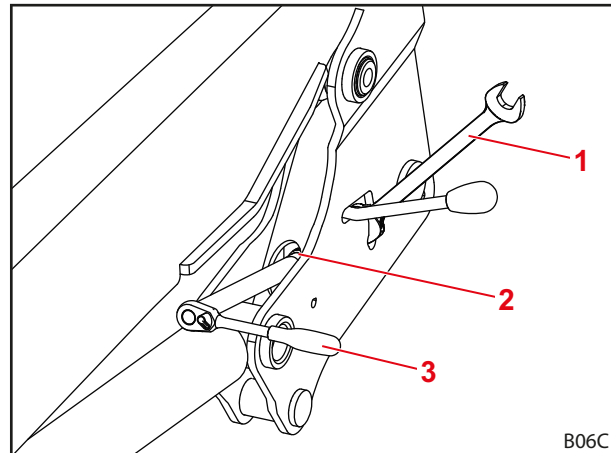

Pav. 54 Padargo uždėjimas

**Paiškinimas**

- 1 Veržliaraktis atviromis žiotimis
- 2 Kreipiamasis plyšys
- 3 Galinis veržliaraktis

- (4) Veržliaraktį atviromis žiotimis atlaisvinkite antveržlę.
- (5) Fiksavimo pleištą nustatykite varžtu.



Galiniu veržliaraktį varžtą nustatykite taip, kad fiksavimo svirties suspaudimas prasidėtų padėtyje a ir fiksavimo svirtį būtų galima stumti žemyn, naudojant juntamą rankos jėgą. Padėtyje b (uždarytas fiksatorius) fiksavimo svirtis turi būti įveržta, neturi būti laisvumo.

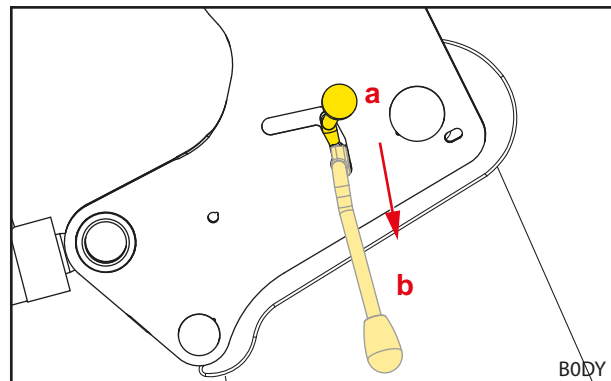

Pav. 55 Fiksavimo svirties suspaudimas

- (6) Vėl priveržkite antveržlę veržliaraktį atviromis žiotimis.
- (7) Nuimkite veržliaraktį su atviromis žiotimis ir galinį veržliaraktį.
- (8) Patikrinkite priekinio krautuvo fiksatorių.
  - Uždarykite ir atidarykite priekinio krautuvo fiksatorių.
  - Atkreipkite dėmesį į reikiamą rankos jėgą.
  - Prireikus iš naujo nustatykite priekinio krautuvo fiksatorių.
- ✓ Priekinio krautuvo fiksatorius yra nustatytas.

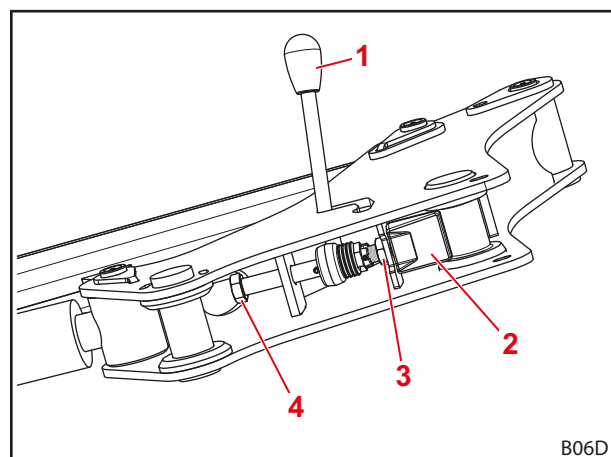

Pav. 56 Priekinio krautuvo fiksatoriaus vaizdas iš apačios

**Paiškinimas**

- 1 Fiksavimo svirtis
- 2 Fiksavimo pleištą
- 3 Antveržlė
- 4 Varžtas

### 5.6.2 Priekinio krautuvo dvigubo fiksatoriaus nustatymas nuo FZ 30 iki 100



Priekiniuose krautuvuose FZ 30-50 pasirinktinai sumontuojamas dvigubas fiksatorius.

*Priekinio krautuvo fiksatoriaus nustatymas:*

- ✘ Veržliaraktis atviromis žiotimis, 30 mm dydžio
- ✘ Terkšlė 1/2" su ilginamąja dalimi, lankstas ir galinis veržliaraktis (žvaigždutė), 30 mm dydžio

- (1) Atidarykite priekinio krautuvo fiksatorių.
  - Fiksavimo svirtį spauskite į viršų.

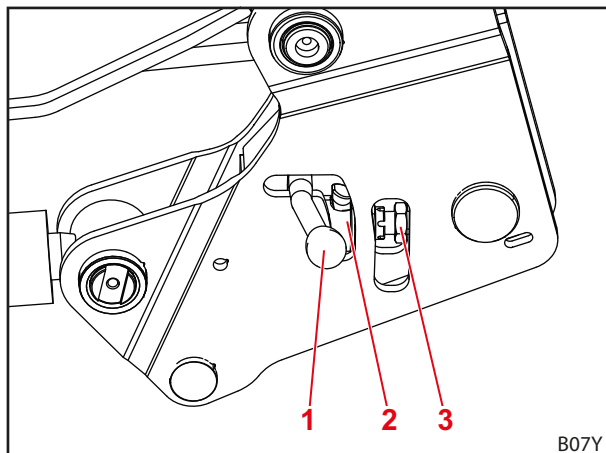

Pav. 57 Priekinio krautuvo fiksatoriaus atidarymas

**Paiškinimas**

- 1 Fiksavimo svirtis
- 2 Sukamoji sklendė
- 3 Antveržlė

- (2) Veržliarakčiu atviromis žiotimis atlaisvinkite antveržlę.

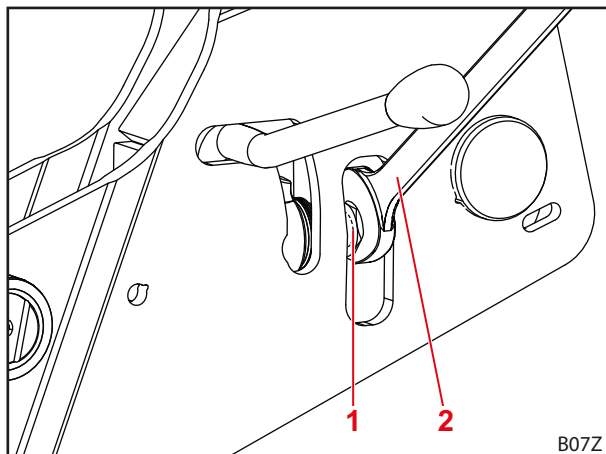

Pav. 58 Padargo uždėjimas

**Paiškinimas**

- 1 Antveržlė
- 2 Veržliaraktis atviromis žiotimis

- (3) Uždarykite priekinio krautuvo fiksatorių.
  - Fiksavimo svirtį spauskite žemyn.
- (4) Įstatomąjį raktą per angą stumkite link varžto.

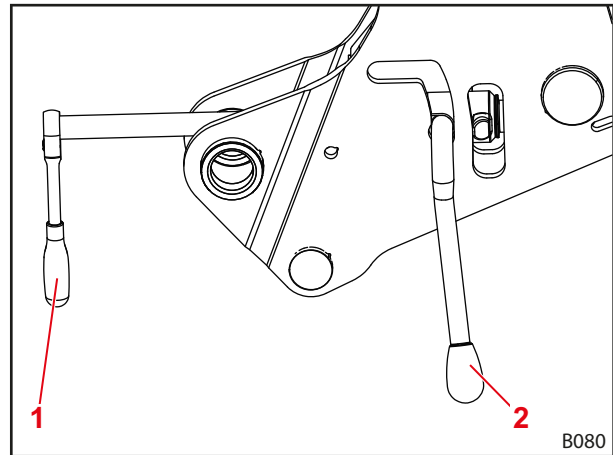

Pav. 59 Galinio veržliarakčio stūmimas iki varžto

**Paiškinimas**

- 1 Galinis veržliaraktis
- 2 Fiksavimo svirtis

- (5) Išsukite varžtą.
  - Stebėkite lėkštinę spyruoklę.
- (6) Kai lėkštinė spyruoklė įtempta maksimaliai (nėra tarpo iki sukamosios sklendės), vėl atpalaiduokite 1/4 sūkio.

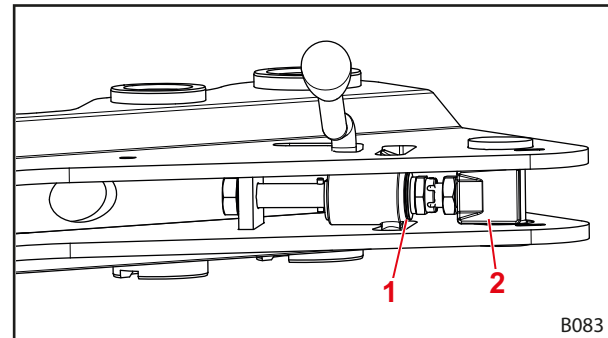

Pav. 60 Priekinio krautuvo fiksatoriaus vaizdas iš apačios

**Paiškinimas**

- 1 Sukamoji sklendė
- 2 Varžtas

- (7) Atidarykite priekinio krautuvo fiksatorių.
- (8) Vėl priveržkite antveržlę veržliarakčiu atviromis žiotimis.
- (9) Uždarykite priekinio krautuvo fiksatorių.
  - ✓ Priekinio krautuvo fiksatorius yra nustatytas.

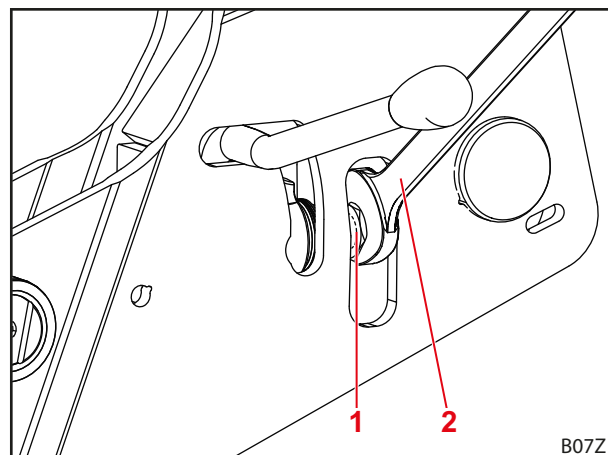

Pav. 61 Antveržlės priveržimas

**Paiškinimas**

- 1 Antveržlė
- 2 Veržliaraktis atviromis žiotimis

## 6 Valdymas

### 6.1 Valdymo elementai

#### 6.1.1 Pagrindinis valdymas svirtimis

##### SPĖJIMAS

#### Galimas sužalojimų pavojus dėl nekontroliuojamo priekinio krautuvo judėjimo!

Jei valdymo prietaisas ilgiau neaktyvinamas, gali, pvz., susidaryti temperatūros skirtumai tarp hidraulinės alyvos ir valdymo prietaiso. Taip užspaudžiamos valdymo sklendės ir priekinis krautuvus juda nekontroliuojamai. Dėl to gali įvykti sunkių nelaimingų atsitikimų.

- ▶ Kai aplinkos temperatūra žemesnė kaip 10 °C ir priekinis krautuvus nenaudojamas ilgiau kaip 15 minučių, stovint visada pirmiausia suaktyvinkite funkcijas *Sémimas* ir *Išvertimas*, kad pašiltų valdymo prietaisas.
- ▶ Funkcijas *Kélimas* ir *Nuleidimas* naudokite tik po pašildymo fazės.

##### SPĖJIMAS

#### Galimas sužalojimų pavojus dėl netikėtų priekinio krautuvo judesių!

Netyčia suaktyvinus slankiąją padėtį, gali netikėtai ir nekontroliuojamai pajudėti priekinis krautuvus. Taip gali būti sužaloti arba suspausti asmenys.

- ▶ Slankioji padėtis nuo nuleidimo padėties turi būti apribojama aiškiai juntamu pasipriešinimu arba kitokia blokuote. Jei taip nėra, kreipkitės į specializuotą dirbtuvę ir paveskite išaktyvinti slankiąją padėtį. Tik išaktyvinus slankiąją padėtį leidžiama vėl naudoti priekinį krautuvą.

##### SPĖJIMAS

#### Galimas sužalojimų pavojus apsvertus padargui!

Priekiniuose krautuvuose FS funkcijoms *Sémimas* ir *Išvertimas* slankiąją padėtį padargams aktyvinti draudžiama. Taip padargas gali netikėtai apsversti atgal. Dėl to gali įvykti sunkių nelaimingų atsitikimų.

- ▶ Primontuojama turi būti taip, kad suaktyvinti slankiąją padėtį priekiniuose krautuvuose FS būtų neįmanoma. Jei taip nėra, iš karto baikite darbą su priekiniu krautuvu, kreipkitės į specializuotą dirbtuvę ir paveskite išaktyvinti slankiąją padėtį funkcijoms *Sémimas* ir *Išvertimas*. Tik išaktyvinus slankiąją padėtį leidžiama vėl naudoti priekinį krautuvą funkcijoms *Sémimas* ir *Išvertimas*.

##### SPĖJIMAS

#### Galimas sužalojimų pavojus dėl netikėto judesio!

Priekiniuose krautuvuose FZ ir FZ-L, nuleidžiant į slankiąją padėtį ir nuleidžiant su vienpusio veikimo hidrauliniu valdymo prietaisu, priekinis krautuvus, semiant padargu iki atramos, taip pat yra pakeliamas. Po to išverčiant priekinis krautuvus nepageidautinai juda į apačią. Taip gali būti sužaloti arba suspausti asmenys.

- ▶ Priekiniam krautuvui valdyti naudokite tik dvipusio veikimo hidraulinius valdymo prietaisus.
- ▶ Priekiniam krautuvui valdyti naudokite tik STOLL leidžiamą valdymo svirtį.
- ▶ Nenuleiskite, kai yra nustatyta slankioji padėtis.

Priklausomai nuo traktoriaus įrangos yra sumontuotos skirtingos valdymo svirtys priekiniam krautuvui. Dažniausia tai būna kryžminė svirtis arba vairasvirtė. Kai kuriuose traktoriuose yra 2 valdymo svirtys priekiniam krautuvui valdyti.

Paveikslėliuose parodytas vienos valdymo svirties (žr. Pav. 62) ir 2 valdymo svirčių (žr. Pav. 63) priskyrimas, žiūrint iš viršaus.

**i** Raudonai pažymėti simboliai taip pat yra ir ant traktoriaus valdymo svirčių. Jei šių simbolių pagal DIN EN 12525 nėra, juos priklijuokite, kad funkcijos būtų aiškiai pažymėtos.

Padėtis	Priskyrimas
0	Nulinė padėtis
A	Išvertimas
B	Sėmimas
C	Kėlimas
D	Nuleidimas
S	Slankioji padėtis

**i** Slankioji padėtis yra vienintelė padėtis, kurioje svirtį leidžiama užfiksuoti.

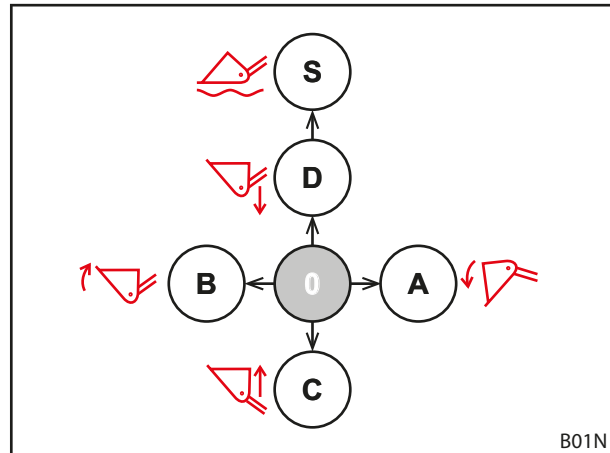

Pav. 62 Paskirstymas, kai yra viena valdymo svirtis

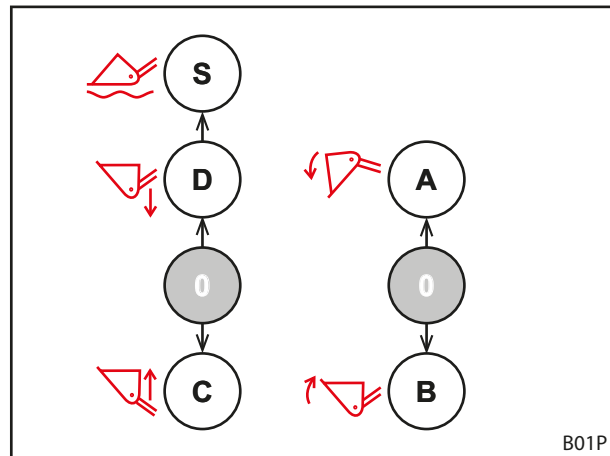

Pav. 63 Paskirstymas, kai yra 2 valdymo svirtys



## 6.1.2 Traktoriaus valdymo svirtis

 **ĮSPĖJIMAS**
**Sužalojimų pavojus dėl netikėtų priekinio krautuvo judesių!**

Netyčia suaktyvinus valdymo svirtį arba įsijungus užprogramuotoms operacijoms priekinis krautuvas gali netikėtai pajudėti. Taip gali būti sužaloti arti esantys asmenys.

- ▶ Kai priekinio krautuvo nenaudojate, valdymo svirtį užfiksuokite nulinėje padėtyje.
- ▶ Jei valdymo svirties užfiksuoti neįmanoma, uždarykite skiriamąjį čiaupą hidraulinės linijos padėtyje *Kėlimas*.
- ▶ Sustabdykite hidraulinių valdymo prietaisų fiksaciją.
- ▶ Prieš naudodami priekinį krautuva, sustabdykite arba atskirkite kitus traktoriaus darbo padargus.
- ▶ Prieš naudodami kitus darbo padargus, sustabdykite arba atskirkite priekinį krautuva.
- ▶ Niekada nenaudokite suprogramuotų eigų priekiniam krautuviui.

 **ĮSPĖJIMAS**
**Nelaimingų įvykių pavojus dėl netinkamo žarnų linijų priskyrimo!**

Jei priekinis krautuvas su žarnų linijomis yra tiesiogiai prijungtas prie traktoriaus papildomų valdymo prietaisų, supainiojus žarnas valdymo svirčiai gali būti priskirtos netinkamos funkcijos. Dėl to galimi netikėti judesiai ir nelaimingi įvykiai.

- ▶ Visada pažymėkite žarnų linijų jungtis ir prijungimo vietas.
- ▶ Pažeistus arba trūkstamus ženklus nedelsdami pakeiskite.
- ▶ Žarnų liniją prijunkite taip, kad slankioji padėtis būtų funkcijos *Nuleidimas* aktyvinimo kryptimi.
- ▶ Prijungę patikrinkite, ar tinkamai veikia visos priekinio krautuvo funkcijos.

Valdymo svirčių išvaizda gali skirtis, nes priklauso nuo traktoriaus modelio. Pagrindinių funkcijų valdymas išlieka toks pats (žr. 6.1.1 *Pagrindinis valdymas svirtimis*).

Mygtukai yra priskirti taip:

**Valdymo svirtis su vienu mygtuku**

Mygtukas	Priekinis krautuvas	Funkcija	Papildoma funkcija su perjungikliu	
A	FS, FZ	3-ioji valdymo grandinė	-	
	FS greitoji eiga	Greitojo ištuštinimo funkcija	3-ioji valdymo grandinė	4.6 Greitesnės eigos ištuštinimas (FS) ir greitis ištuštinimas (FZ-L)

**Valdymo svirtis su 2 mygtukais**

Mygtukas	Priekinis krautuvas	Funkcija	Papildoma funkcija su perjungikliu	
A	FS, FZ	3-ioji valdymo grandinė	-	
	FS greitoji eiga	Greitojo ištuštinimo funkcija	3-ioji valdymo grandinė	4.6 Greitesnės eigos ištuštinimas (FS) ir greitis ištuštinimas (FZ-L)
	FZ-L	Greitojo iškrovimo funkcija	3-ioji valdymo grandinė	
B	FS, FZ	4-oji valdymo grandinė	-	
	FZ-L	Gražinimo į reikiamą lygį funkcija	4-oji valdymo grandinė	4.9.1 Papildomos valdymo grandinės

**Valdymo svirtis su 3 mygtukais**

Mygtukas	Priekinis krautuvas	Funkcija	Papildoma funkcija su perjungikliu	
A	FS, FZ	3-ioji valdymo grandinė		
	FS greitoji eiga	Greitojo ištuštinimo funkcija	3-ioji valdymo grandinė	4.6 Greitesnės eigos ištuštinimas (FS) ir greitasis ištuštinimas (FZ-L)
	FZ-L	Greitojo iškrovimo funkcija	3-ioji valdymo grandinė	
B	FS, FZ	4-oji valdymo grandinė		
	FZ-L	Gražinimo į reikiamą lygį funkcija		
C	Visi	4-oji valdymo grandinė		



Prieš važiuodami keliais, užblokuokite valdymo svirtį nulinėje padėtyje, kad niekas netyčia nesuaktyvintų priekinio krautuvo!

**Visiškas slėgio hidraulinėje sistemoje sumažinimas**

- žr. traktoriaus naudojimo instrukciją

**6.1.3 „STOLL Base Control“**
 **ĮSPĖJIMAS**
**Sužalojimų pavojus dėl netikėtų priekinio krautuvo judesių!**

Netyčia suaktyvinus valdymo svirtį priekinis krautuvas gali netikėtai pajudėti. Taip gali būti sužaloti arti esantys asmenys.

- ▶ Kai priekinio krautuvo nenaudojate, valdymo svirtį užfiksuokite nulinėje padėtyje.
- ▶ Prieš naudodami priekinį krautuva, sustabdykite arba atskirkite kitus traktoriaus darbo padargus.
- ▶ Prieš naudodami kitus darbo padargus, sustabdykite arba atskirkite priekinį krautuva.

STOLL valdymo svirtis „Base Control“ yra vienos svirties valdymo prietaisas, ant kurio yra iki 3 mygtukinių jungiklių papildomoms priekinio krautuvo funkcijoms ir pasirinktinai 2 šoniniai mikromygtukai traktoriaus funkcijoms.

Be to, „Base Control“ yra su blokavimo funkcija, pvz., važiavimui keliais.



Suaktyvinus blokavimo funkciją, valdymo svirties perjungti neįmanoma.

Valdymo svirties valdymas atitinka pagrindinį valdymą, aprašytą 6.1.1 *Pagrindinis valdymas svirtimis*.

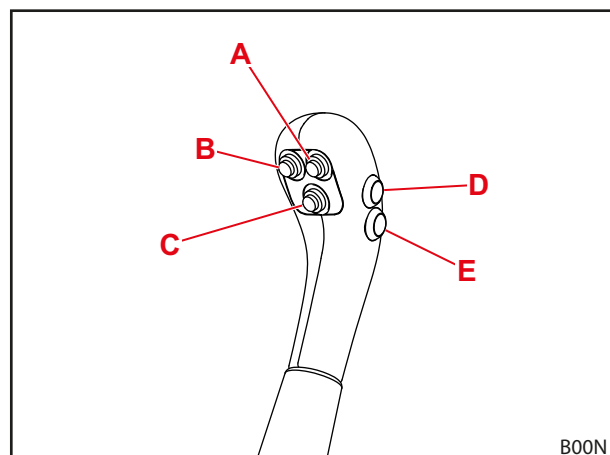

Pav. 64 „Base Control“ su 5 mygtukais

Atskirų priekinių krautuvių tipų mygtukų priskirtis nurodyta tolesnėse lentelėse:

**Valdymo svirtis su vienu mygtuku**

Mygtukas	Priekinis krautuvas	Funkcija	Papildoma funkcija su perjungikliu	
A	FS, FZ	3-ioji valdymo grandinė	-	
	FS greitoji eiga	Greitojo ištuštinimo funkcija	3-ioji valdymo grandinė	4.6 Greitesnės eigos ištuštinimas (FS) ir greitasis ištuštinimas (FZ-L)

### Valdymo svirtis su 2 mygtukais

Kai sumontuota 3-ioji ir 4-oji valdymo grandinė:

Mygtukas	Priekinis krautuvas	Funkcija	Papildoma funkcija su perjungikliu	
A	FS, FZ	3-ioji valdymo grandinė	-	
	FS greitoji eiga	Greitojo ištuštinimo funkcija	3-ioji valdymo grandinė	4.6 Greitesnės eigos ištuštinimas (FS) ir greitasis ištuštinimas (FZ-L)
	FZ-L	Greitojo iškrovimo funkcija	3-ioji valdymo grandinė	
B	FS, FZ	4-oji valdymo grandinė	-	
	FZ-L	Grąžinimo į reikiamą lygį funkcija	-	4.9.1 Papildomos valdymo grandinės

Kai sumontuotas REAL<sup>3</sup>:

Mygtukas	Priekinis krautuvas	Funkcija	Papildoma funkcija su perjungikliu	
A	FS, FZ	REAL <sup>3</sup> (atidarytas vožtuvas)	-	
B	FS, FZ	REAL <sup>3</sup> (uždarytas vožtuvas)	-	

### Valdymo svirtis su 3 mygtukais

Kai sumontuota 3-ioji ir 4-oji valdymo grandinė:

Mygtukas	Priekinis krautuvas	Funkcija	Papildoma funkcija su perjungikliu	
A	FS, FZ	3-ioji valdymo grandinė	-	
	FS greitoji eiga	Greitojo ištuštinimo funkcija	3-ioji valdymo grandinė	4.6 Greitesnės eigos ištuštinimas (FS) ir greitasis ištuštinimas (FZ-L)
	FZ-L	Greitojo iškrovimo funkcija	3-ioji valdymo grandinė	
B	FZ-L	Grąžinimo į reikiamą lygį funkcija	-	4.9.1 Papildomos valdymo grandinės
C	Visi	4-oji valdymo grandinė	-	

Kai sumontuotas REAL<sup>3</sup>:

Mygtukas	Priekinis krautuvas	Funkcija	Papildoma funkcija su perjungikliu	
A	FZ-L	Greitojo iškrovimo funkcija	REAL <sup>3</sup> (atidarytas vožtuvas)	4.6 Greitesnės eigos ištuštinimas (FS) ir greitasis ištuštinimas (FZ-L)
B	FZ-L		REAL <sup>3</sup> (uždarytas vožtuvas)	
C	FZ-L	Grąžinimo į reikiamą lygį funkcija	-	4.9.1 Papildomos valdymo grandinės



Mygtukai D ir E yra skirti papildomoms traktoriaus funkcijoms ir todėl jie gali būti skirtingai priskirti priklausomai nuo modelio ir kliento pageidavimo.

### Valdymo svirties blokavimas ir atblokavimas nulinėje padėtyje

#### Valdymo svirties užblokavimas:

- (1) Valdymo svirtį nustatykite į nulinę padėtį.
  - (2) Įstumkite blokavimo skląstį.
- ✓ Raudonos žymos ant skląščio nebesimatys.
  - ✓ Valdymo svirtis užblokuota ir jos perjungti negalima.

#### Valdymo svirties atblokavimas:

- Ištraukite blokavimo skląstį tiek, kad matytųsi raudona žyma.
- ✓ Valdymo svirtis yra atblokuota ir ją galima perjungti.



Prieš važiuodami keliais ir kai nereikalingas priekinis krautuvas, užblokuokite valdymo svirtį nulinėje padėtyje, kad niekas netyčia nesuaktyvintų priekinio krautuvo!

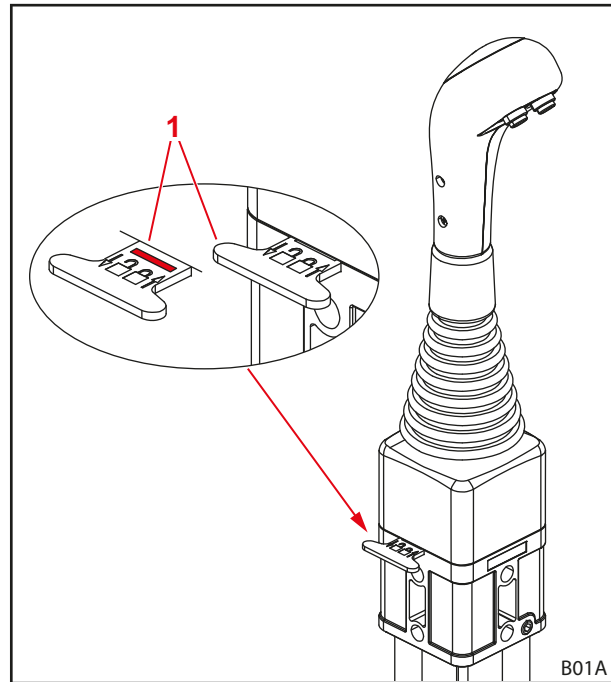

Pav. 65 Valdymo svirties blokavimas

#### Paiškinimas

- 1 Blokavimo skląstis

### Visiškai sumažinkite slėgį hidraulinėje sistemoje

#### ⚠ ĮSPĖJIMAS

#### Suspaudimo pavojus dėl priekinio krautuvo nusileidimo!

Visiškai sumažinus slėgį hidraulinėje sistemoje, priekinis krautuvas nusileidžia. Taip gali būti sužaloti arba suspausti asmenys.

- ▶ Prieš visiškai sumažindami slėgį hidraulinėje sistemoje, nuleiskite priekinį krautuvą ant žemės.



Šis skyrius negalioja traktoriams su REAL<sup>3</sup>. Apie REAL<sup>3</sup> žr. 6.1.7 REAL<sup>3</sup> vožtuvus.

#### Visiškas slėgio hidraulinėje sistemoje sumažinimas:

- (1) Priekinį krautuvą nuleiskite iki žemės.
- (2) Išjunkite variklį.
- (3) Visas valdymo svirtis nustumkite į galinę padėtį.



Valdymo svirtį visose galinėse padėtyse laikykite apie 3 sekundes.

- ✓ Slėgis hidraulinėje sistemoje yra visiškai sumažintas.

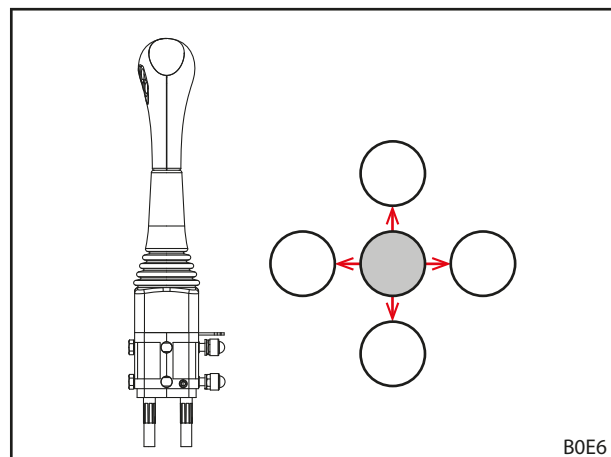

Pav. 66 Valdymo svirties stūmimas į visas galines padėtis

## 6.1.4 „STOLL Pro Control“

 **ĮSPĖJIMAS**
**Sužalojimų pavojus dėl netikėtų priekinio krautuvo judesių!**

Netyčia suaktyvinus valdymo svirtį priekinis krautuvas gali netikėtai pajudėti. Taip gali būti sužaloti arti esantys asmenys.

- ▶ Kai priekinio krautuvo nenaudojate, valdymo svirtį perjunkite į budėjimo režimą.
- ▶ Prieš naudodami priekinį krautuva, sustabdykite arba atskirkite kitus traktoriaus darbo padargus.
- ▶ Prieš naudodami kitus darbo padargus, sustabdykite arba atskirkite priekinį krautuva.



Vienos svirties valdymo prietaisą „Pro Control“ leidžiama naudoti tik traktoriuose su kabina.

Vienos svirties valdymo prietaisą „Pro Control“ leidžiama naudoti tik kartu su priekiniais krautuvais su mechanine lygiagretaus nukreipimo sistema („ProfiLine FZ, FZ-L“). Draudžiama naudoti kartu su priekiniais krautuvais „ProfiLine FS“!

STOLL valdymo svirtis „Pro Control“ yra vienos svirties valdymo prietaisas su integruotais mygtukais ir integruota jutikline klaviatūra.

Valdymo svirties valdymas, išskyrus slankiąją padėtį, atitinka pagrindinį valdymą, aprašytą 6.1.1 Pagrindinis valdymas svirtimis.

Atskirų priekinių krautuvių tipų mygtukų priskirtis nurodyta šioje lentelėje:

**Mygtukai ant vairasvirtės pasirinktinėms funkcijoms**

Kai sumontuota 3-ioji ir 4-oji valdymo grandinė:

Mygtukas	Valdymo svirtis	Šviesos diodas	Priekinio krautuvo pasirenkamas priedas
T1	Į dešinę	L2b šviečia	Greitojo iškrovimo funkcija
Geltonas	Dešinėje / kairėje	L2a šviečia	3-ioji valdymo grandinė
T2	Į priekį		Gražinimo į reikiamą lygį funkcija
Žalias	Į dešinę		Slankioji padargo padėtis
T3	Į priekį		Slankioji strėlės padėtis
Mėlynas	Dešinėje / kairėje		4-oji valdymo grandinė
T4			Pasirinktina funkcijoms
Raudonas			
T5			Pasirinktina funkcijoms
Raudonas			

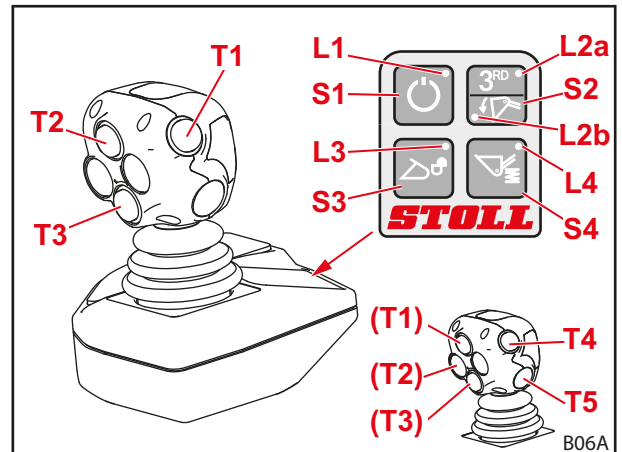

Pav. 67 „STOLL Pro Control“

Kai sumontuotas REAL<sup>3</sup>:

Vairasvirtė su 3 mygtukais			
Mygtukas	Valdymo svirtis	Šviesos diodas	Priekinio krautuvo pasirenkamas priedas
T1 Geltonas	↓ dešinę	L2b šviečia	Greitojo iškrovimo funkcija
		L2a šviečia	REAL <sup>3</sup> (atidarytas vožtuvas)
T2 Žalias	↓ priekį	L2b šviečia	Grąžinimo į reikiamą lygį funkcija
		L2a šviečia	REAL <sup>3</sup> (uždarytas vožtuvas)
	↓ dešinę	L2b šviečia	Slankioji padargo padėtis
T3 Mėlynas	↓ priekį		Slankioji strėlės padėtis

Vairasvirtė su 5 mygtukais			
Mygtukas	Valdymo svirtis	Šviesos diodas	Priekinio krautuvo pasirenkamas priedas
T1 Geltonas	↓ dešinę	L2b šviečia	Greitojo iškrovimo funkcija
		L2a šviečia	REAL <sup>3</sup> (atidarytas vožtuvas)
T2 Žalias	↓ dešinę	L2b šviečia	Slankioji padargo padėtis
		L2a šviečia	REAL <sup>3</sup> (uždarytas vožtuvas)
T3 Mėlynas	↓ priekį		Slankioji strėlės padėtis
T4 Raudonas	↓ priekį		Grąžinimo į reikiamą lygį funkcija
T5 Raudonas			Pasirinktinai funkcijoms

### Jutiklinės klaviatūros mygtukai

Mygtukas	Šviesos diodas	Funkcija
S1	L1 šviečia	Budėjimo režimas
	L1 nešviečia	Darbo režimas
S2	L2a šviečia	3-ioji valdymo grandinė / REAL <sup>3</sup>
	L2b šviečia	Greitojo iškrovimo funkcija
S3	L3 mirksi	Padargo fiksatorius suaktyvintas
	L3 nešviečia	Padargo fiksatorius uždarytas
S4	L4 šviečia	„Comfort-Drive“ suaktyvinta
	L4 nešviečia	„Comfort-Drive“ išaktyvinta

### Ijungimas ir išjungimas

*Ijungimas:*

- (1) Ijunkite traktoriaus degimą (paleiskite variklį).
  - ✓ Šviečia šviesos diodas L1.  
Valdymo sistema veikia budėjimo režimu.
- (2) Spustelėkite jutiklinės klaviatūros mygtuką S1.
  - ✓ Mirksi šviesos diodas L1.  
Priklausomai nuo programavimo mirksėjimo ciklas gali skirtis.  
Priekinį krautuovą dabar galima valdyti vairasvirte.

*Išjungimas:*

- (1) Spustelėkite jutiklinės klaviatūros mygtuką S1.
  - ✓ Šviečia šviesos diodas L1.
  - Valdymo sistema veikia budėjimo režimu.
  - Išjungus degimą galima visiškai išjungti valdymo sistemą.



Prieš važiuodami keliais ir kai priekinis krautuvus nereikalingas, įjunkite valdymo sistemos budėjimo režimą, kad išvengtumėte netyčinio suaktyvinimo!

**Padargo fiksatoriaus uždarymas ir atidarymas**
 **ĮSPĖJIMAS**
**Sužalojimų pavojus dėl krentančio padargo!**

Esant atidarytam ar netinkamai užfiksuotam padargo fiksatoriui, padargas gali nukristi. Taip gali būti sunkiai sužaloti arti esantys asmenys.

- ▶ Padargo fiksatorių aktyvinkite tik tuomet, kai padargas yra nuleistas prie pat žemės arba ant saugaus pagrindo.
- ▶ Visada patikrinkite, ar tinkamai užfiksuotas padargas.

Jei priekinis krautuvus yra su atitinkama įranga, padargą galima užblokuoti ir atblokuoti jungikliu S3.



Kaip padargą pakabinti ir atkabinti, aprašyta 6.5 *Padargų tvirtinimas ir padėjimas*.

*Padargo fiksatoriaus atidarymas:*

- (1) Spustelėkite jutiklinės klaviatūros mygtuką S3.
- (2) Jutiklinės klaviatūros mygtuką S3 iš naujo spauskite po 2–5 sekundes.
  - ✓ Mirksi šviesos diodas L3.
- (3) Vairasvirtę patraukite į kairę (sėmimas padargu).
  - ✓ Vožtuvas įsijungia.
  - Padargo fiksatorius yra atidarytas.

*Padargo fiksatoriaus uždarymas:*

- (1) Spustelėkite jutiklinės klaviatūros mygtuką S3.
- (2) Vairasvirtę ne trumpiau kaip 3 sekundėms traukite į kairę (sėmimas padargu).
  - ✓ Šviesos diodas L3 užgęsta.
- (3) Apžiūrėkite padargo fiksatorių.
  - ✓ Padargo fiksatorius yra uždarytas.

**Darbas per pusę mažesniu greičiu**

Darbams, kuriems reikia ypatingai tikslaus darbo su kroviniu, galite per pusę sumažinti priekinio krautuvo hidraulikos greitį.

*Funkcijų įjungimas ir išjungimas:*

- (1) „Pro Control“ nustatykite budėjimo režimu (žr. „Įjungimas ir išjungimas“).
- (2) Spustelėkite jutiklinės klaviatūros mygtuką S2 ir laikykite paspaudę.
- (3) Paspauskite T2 mygtuką.
- (4) Atleiskite jutiklinės klaviatūros mygtuką S2.
  - ✓ Įjungus per pusę mažesnę greitį, mirksi šviesos diodas L2a budėjimo režimu.

**Slėgio hidraulinėje sistemoje sumažinimas elektroniniu būdu**

Šis skyrius negalioja traktoriams su REAL<sup>3</sup>. Apie REAL<sup>3</sup> žr. 6.1.7 REAL<sup>3</sup> vožtuvus.

Visiškas slėgio sumažinimas 3-iojoje valdymo grandinėje prieš prijungimą ir atjungimą:

**⚠ ĮSPĖJIMAS****Sužalojimų pavojus dėl funkcijų sutrikimo!**

Ši funkcija galima tik, kai yra „Hydac“ vožtuvai, priekiniuose krautuvuose su 3-iaja valdymo grandine ir suaktyvinta slankiaja padargo padėtimi. Neišpildžius šių sąlygų gali sutrikti funkcijos ir gali būti sunkiai sužaloti asmenys.

▶ Patikrinkite, ar išpildytos visos 3 sąlygos, kad išvengtumėte funkcijų sutrikimo.

- (1) „Pro Control“ nustatykite budėjimo režimu (žr. „Įjungimas ir išjungimas“).
  - (2) Spustelėkite jutiklinės klaviatūros mygtuką S2 ir laikykite paspaudę.
  - (3) Vairasvirtę judinkite iki galo į kairę (sėmimas).
- ✓ 3-iojoje valdymo grandinėje slėgis visiškai sumažintas.

Visiškas slėgio sumažinimas 4-ojoje valdymo grandinėje prieš prijungimą ir atjungimą:

**⚠ ĮSPĖJIMAS****Sužalojimų pavojus dėl funkcijų sutrikimo!**

Ši funkcija galima tik tada, kai yra „Hydac“ vožtuvai, priekiniuose krautuvuose su 3-aja bei 4-aja valdymo grandine ir suaktyvinta slankiaja padargo padėtimi. Neišpildžius šių sąlygų gali sutrikti funkcijos ir gali būti sunkiai sužaloti asmenys.

▶ Patikrinkite, ar išpildytos visos 3 sąlygos, kad išvengtumėte funkcijų sutrikimo.

- (1) „Pro Control“ nustatykite budėjimo režimu (žr. „Įjungimas ir išjungimas“).
  - (2) Spustelėkite jutiklinės klaviatūros mygtuką S2 ir laikykite paspaudę.
  - (3) Vairasvirtę judinkite iki galo į dešinę (išvertimas).
- ✓ 4-ojoje valdymo grandinėje slėgis visiškai sumažintas.



### Visiškas slėgio hidraulinėje sistemoje sumažinimas mechaniniu būdu



Šis skyrius negalioja traktoriams su REAL<sup>3</sup>. Apie REAL<sup>3</sup> žr. 6.1.7 REAL<sup>3</sup> vožtuvus.

#### ĮSPĖJIMAS

#### Suspaudimo pavojus dėl priekinio krautuvo nusileidimo!

Visiškai sumažinus slėgį hidraulinėje sistemoje, priekinis krautuvas nusileidžia. Taip gali būti sužaloti arba suspausti asmenys.

- ▶ Prieš visiškai sumažindami slėgį hidraulinėje sistemoje, nuleiskite priekinį krautuvą ant žemės.

Visiškas slėgio hidraulinėje sistemoje sumažinimas:

- (1) Priekinį krautuvą nuleiskite iki žemės.
- (2) Variklį išjunkite, o degimą palikite įjungtą.
- (3) Spustelėkite jutiklinės klaviatūros mygtuką S1.
- (4) Vairasvirtęjunkite į visas galines padėtis.



Vairasvirtę visose galinėse padėtyse laikykite apie 3 sekundes.

- ✓ Slėgis hidraulinėje sistemoje yra visiškai sumažintas.

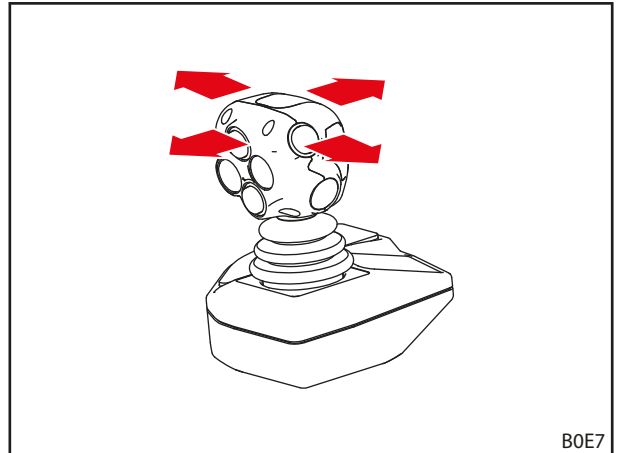

Pav. 68 Vairasvirtės jungimas į visas galines padėtis

### 6.1.5 „STOLL Trac Control“

STOLL valdymo svirtis „Trac Control“ yra rankena su integruotais mygtukais. Ji gali pakeisti traktoriaus valdymo svirtį, jei ši neturi pakankamai integruotų mygtukų.

Valdymo svirties valdymas, išskyrus slankiąją padėtį, atitinka pagrindinį valdymą, aprašytą 6.1.1 Pagrindinis valdymas svirtimis.

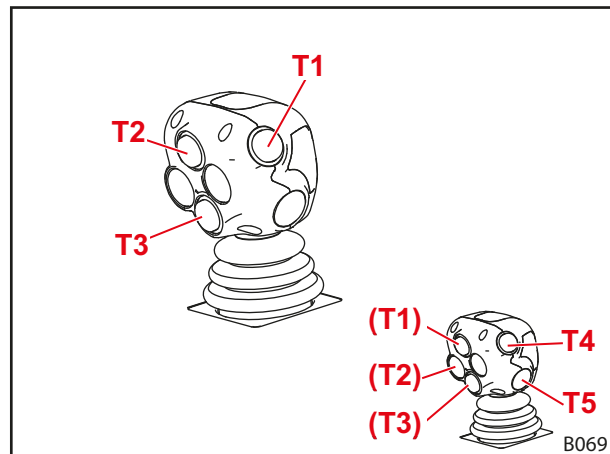

Pav. 69 „STOLL Trac Control“ (3 mygtukai)

Atskirų priekinių krautuvų tipų mygtukų priskirtis nurodyta šioje lentelėje:

#### Mygtukai ant vairasvirtės pasirinktinėms funkcijoms

Mygtukas	Priekinis krautuvas	Funkcija	Papildoma funkcija su perjungikliu	
T1	FS, FZ	3-ioji valdymo grandinė		
Geltonas	FS greitoji eiga	Greitojo ištuštinimo funkcija	3-ioji valdymo grandinė	4.6 Greitesnės eigos ištuštinimas (FS) ir greitasis ištuštinimas (FZ-L)
	FZ-L	Greitojo išskrovimo funkcija	3-ioji valdymo grandinė	
T2 Žalias	FZ-L	Gražinimo į reikiamą lygį funkcija	-	
T3 Mėlynas	Visi	4-oji valdymo grandinė	-	
T4 Raudonas		Pasirinktinai funkcijoms	-	
T5 Raudonas		Pasirinktinai funkcijoms	-	

#### Visiškas slėgio hidraulinėje sistemoje sumažinimas

- žr. traktoriaus naudojimo instrukciją

### 6.1.6 Jungikliai / perjungikliai

#### Greitesnės eigos ir greitasis ištuštinimas/3-ioji valdymo grandinė ir REAL<sup>3</sup>

Kad būtų neįmanoma vienu metu naudoti greitesnės eigos ir greitojo ištuštinimo funkcijų (žr. 4.6 *Greitesnės eigos ištuštinimas (FS)* ir greitasis ištuštinimas (FZ-L)) ir 3-iosios valdymo grandinės arba REAL<sup>3</sup> funkcijų (žr. 4.9.1 *Papildomos valdymo grandinės*), abi funkcijos yra priskirtos tam pačiam jungikliui.

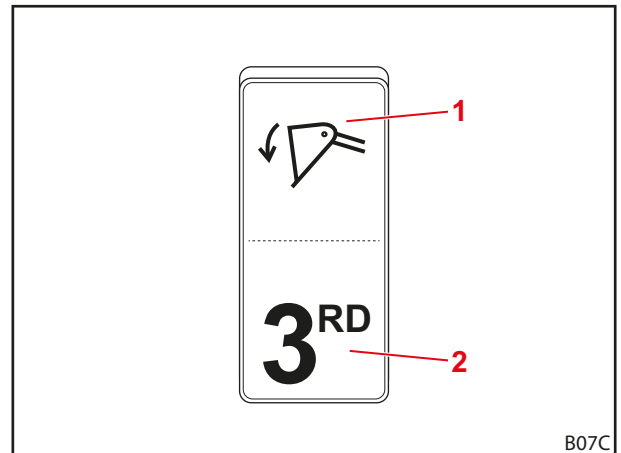

Pav. 70 Jungiklis greitesnės eigos arba greitojo ištuštinimo funkcijai ir 3-iajai valdymo grandinei arba REAL<sup>3</sup>

#### Paaiškinimas

- 1 Jungiklio padėtis greitesnės eigos ir greitojo ištuštinimo funkcijoms
- 2 Jungiklio padėtis 3-iajai valdymo grandinei arba REAL<sup>3</sup>

#### RTL / 4-oji valdymo grandinė

Šiuo jungikliu reikia parinkti 4-osios valdymo grandinės (žr. 4.9.1 *Papildomos valdymo grandinės*) ir grąžinimo į reikiamą lygį (žr. 4.7 *Grąžinimas į reikiamą lygį (FZ-L)*) funkcijas.



Šis jungiklis yra tik tada, kai valdymo svirtis yra ne trijų mygtukų.

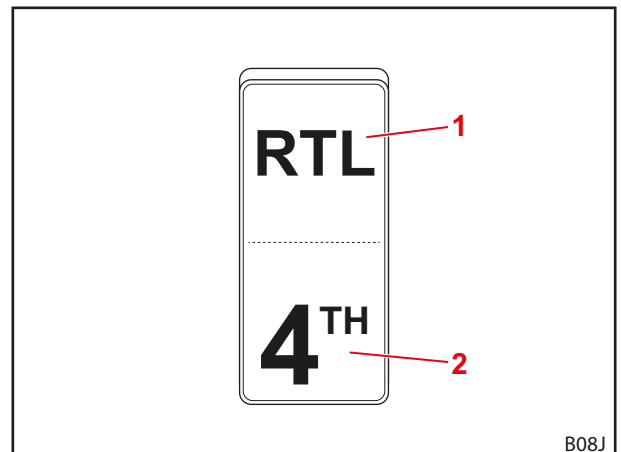

Pav. 71 Jungiklis RTL (angl. „Return-to-Level“ – grąžinimo į reikiamą lygį) funkcijai ir 4-ajai valdymo grandinei

#### Paaiškinimas

- 1 Jungiklio padėtis RTL funkcijai
- 2 Jungiklio padėtis 4-ajai valdymo grandinei

6.1.7 REAL<sup>3</sup> vožtuvas

 REAL<sup>3</sup> visiškas slėgio sumažinimas

 **ĮSPĖJIMAS**
**Suspaudimo pavojus dėl priekinio krautuvo nusileidimo!**

Visiškai sumažinus slėgį hidraulinėje sistemoje, priekinis krautuvus nusileidžia. Taip gali būti sužaloti arba suspausti asmenys.

- ▶ Prieš visiškai sumažindami slėgį hidraulinėje sistemoje, nuleiskite priekinį krautuvą ant žemės.

Visiškas slėgio hidraulinėje sistemoje sumažinimas:

- (1) Priekinį krautuvą nuleiskite iki žemės.
  - (2) Patraukite stovėjimo stabdį.
  - (3) Išjunkite variklį.
  - (4) Ištraukite apsauginį vožtuvą prie REAL<sup>3</sup> vožtuvo.
- ✓ Slėgis hidraulinėje sistemoje yra visiškai sumažintas.

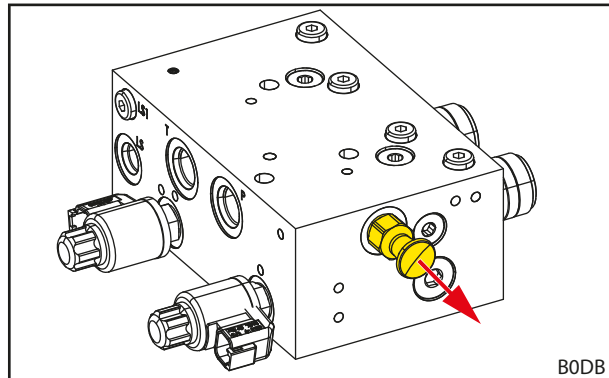

Pav. 72 Apsauginio vožtuvo prie REAL<sup>3</sup> vožtuvo ištraukimas

## 6.1.8 „Comfort“ hidraulinė sistema

 **ATSARGIAI**
**Sužalojimų ir materialinių nuostolių pavojus dėl netikėtų priekinio krautuvo judesių!**

Traktoriuose su traktoriaus valdymo sistema dėl hidraulinės sistemos „Comfort“ galimi nepageidaujami priekinio krautuvo judesiai.

- ▶ Patikrinkite, kad traktorius būtų be valdymo sistemos, kai jame yra įrengta hidraulinė sistema „Comfort“.
- ▶ Kreipkitės į specializuotas dirbtuves, jei pasitaiko netikėtų arba nepageidaujamų traktoriaus judesių.

Hidraulinė sistema „Comfort“ įjungia priekinio krautuvo hidraulinės sistemos vožtuvų arba originalias traktoriaus funkcijas (pvz., užpakalinės jungties arba priekinio kėliklio).

Indikacinė lemputė	Aprašymas
Šviečia	Aktyvus priekinis krautuvus
Nešviečia	Aktyvi originali funkcija

 Prieš važiuodami keliais ir kai priekinis krautuvus nereikalingas, įjunkite jungiklį į padėtį „Aktyvi originali funkcija“ (žr. Pav. 73), kad išvengtumėte netyčinio priekinio krautuvo suaktyvinimo!

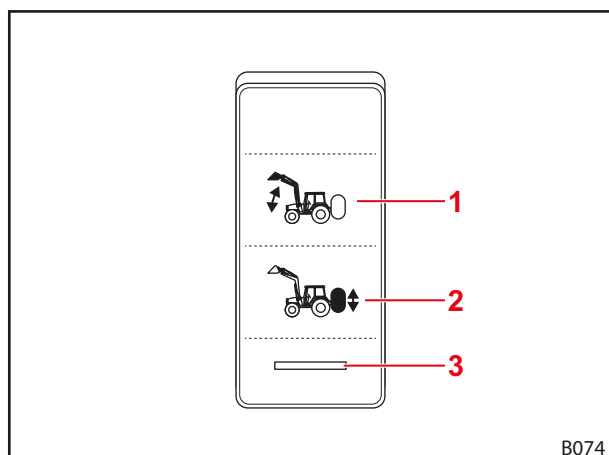

Pav. 73 Jungiklis hidraulinėi sistemai „Comfort“

**Paiškinimas**

- 1 Jungiklio padėtis „Aktyvus priekinis krautuvus“
- 2 Jungiklio padėtis „Aktyvi originali funkcija“
- 3 Indikacinė lemputė

## 6.2 Statymo atramų valdymas

### ⚠️ ATSARGIAI

#### Suspaudimo pavojus dėl pasukamų konstrukcinių dalių!

Užlenkiant statymo atramas, gali būti suspaustos galūnės.

- ▶ Užlenkdami statymo atramas, nekiškite rankų tarp statymo atramos ir strėlės sijos.

Statymo atramos skirtos saugiam priekinio krautuvo pastatymui. Fiksavimo statramsčiai užtikrina priderinimą prie pastatymo su skirtingais padargais bei pastatymo ant įvairių pagrindų.

#### Statymo atramos atlenkimas:

- (1) Spauskite sklendę, kad atsikabintų.
  - (2) Statymo atramą atlenkite žemyn iki žemės.
  - (3) Patikrinkite, ar fiksavimo statramstis užsifiksavo fiksavimo srityje.
- ✓ Statymo atrama yra atlenkta.

#### Statymo atramos užlenkimas:

- (1) Fiksavimo statramstį pakelkite įveikdami spyruoklės įtempį ir laikykite.
  - (2) Atsargiai kelkite statymo atramą, kol fiksavimo statramsčio viršūnė pasitrauks iš fiksavimo srities.
  - (3) Atleiskite fiksavimo statramstį.
  - (4) Statymo atramą šiek tiek stumtelėję užlenkite į viršų, kol užsikabins sklendė.
- ✓ Statymo atrama yra užlenkta.

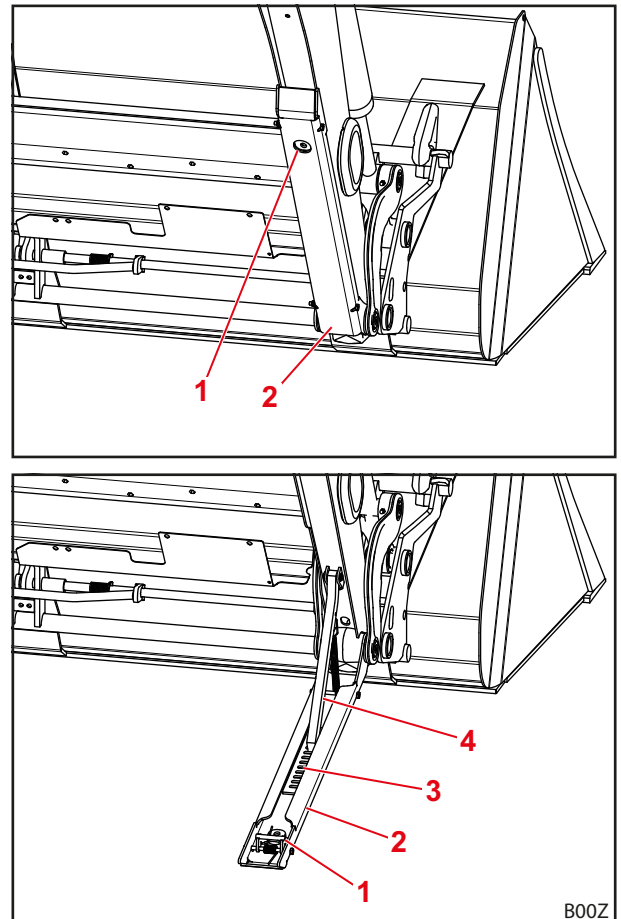

Pav. 74 Statymo atrama

#### Paiškinimas

- 1 Sklendė
- 2 Statymo atrama
- 3 Fiksavimo sritis
- 4 Fiksavimo statramstis

## 6.3 Hidraulinės sistemos jungčių valdymas

### 6.3.1 Kištukinių jungčių valdymas

*Kištukų sujungimas su jungiamąja mova:*

- (1) Visiškai sumažinkite slėgį hidraulinėje sistemoje (žr. 6.1 Valdymo elementai).
  - (2) Nuimkite dengiamuosius gaubtelius ir prireikus nušluostykite jungtis.
  - (3) Įstatykite kištuką į jungiamąją movą.
  - (4) Užspauskite dengiamuosius gaubtelius, kad būtų išvengta nešvarumų.
- ✓ Kištukinės jungtys yra sujungtos.

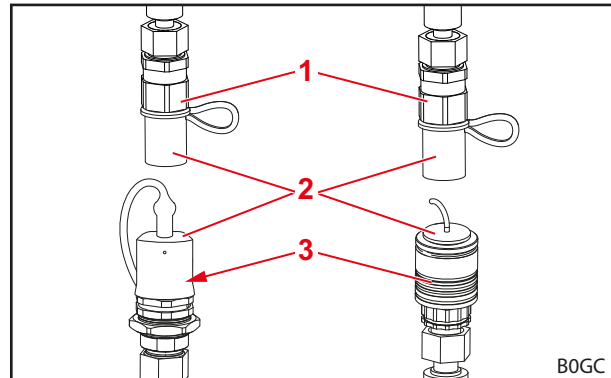

Pav. 75 Kištukinės jungtys (paveikslėliuose pavyzdžiai)

*Kištuko ir jungiamosios movos atskyrimas:*

- (1) Visiškai sumažinkite slėgį hidraulinėje sistemoje (žr. 6.1 Valdymo elementai).
  - (2) Nutraukite žemyn jungiamąją movą ir ištraukite iš jos kištuką.
  - (3) Ant kištuko ir jungiamosios movos uždėkite dengiamuosius gaubtelius.
- ✓ Kištukinės jungtys yra atskirtos.

#### **Paiškinimas**

- 1 Jungties kištukas
- 2 Dengiamasis gaubtelis
- 3 Jungiamoji mova

**i** Atjungtą priekinį krautuvą saugokite nuo tiesioginių saulės spindulių! Aplinkos įkaitintos hidraulinės sistemos neįmanoma prijungti.

### 6.3.2 Srieginių jungčių valdymas

*Kištuko ir jungiamosios movos sujungimas:*

- (1) Visiškai sumažinkite slėgį hidraulinėje sistemoje (žr. 6.1 Valdymo elementai).
  - (2) Atsukite dengiamuosius gaubtelius ir, jei reikia, nušluostykite jungtis.
  - (3) Įsukite kištuką į jungiamąją movą.
  - (4) Užspauskite dengiamuosius gaubtelius, kad būtų išvengta nešvarumų.
- ✓ Srieginės jungtys yra sujungtos.

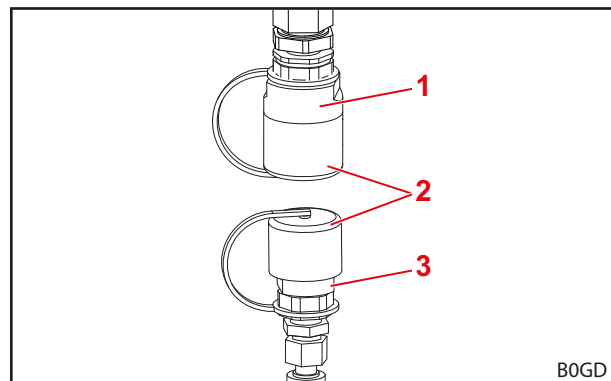

Pav. 76 Srieginės jungtys (pavyzdys paveikslėlyje)

*Kištuko ir jungiamosios movos atskyrimas:*

- (1) Visiškai sumažinkite slėgį hidraulinėje sistemoje (žr. 6.1 Valdymo elementai).
  - (2) Išsukite kištuką iš jungiamosios movos.
  - (3) Užsukite dengiamuosius gaubtelius ant kištuko ir jungiamosios movos.
- ✓ Srieginės jungtys yra atskirtos.

#### **Paiškinimas**

- 1 Jungties kištukas
- 2 Dengiamasis gaubtelis
- 3 Jungiamoji mova

**i** Atjungtą priekinį krautuvą saugokite nuo tiesioginių saulės spindulių! Aplinkos įkaitintos hidraulinės sistemos neįmanoma prijungti.

## 6.3.3 „Hydro-Fix“ valdymas

 **ĮSPĖJIMAS**
**Sužalojimų pavojus ir materialiniai nuostoliai dėl nešvarių hidraulinių jungčių!**

Jei „Hydro-Fix“ jungtys valomos nereguliariai, kištukinės dalys gali netinkamai susijungti arba bandant prijungti gali būti pažeistos „Hydro-Fix“ dalys. Taip gali sutrikti hidraulinės sistemos funkcijos. Sutrikus hidraulinės sistemos funkcijoms galimi nekontroliuojami padargo arba priekinio krautuvo judesiai ir tuo pačiu sunkūs sužalojimai.

- ▶ Prieš prijungimą nuvalykite „Hydro-Fix“.
- ▶ Visada uždarykite „Hydro-Fix“ apatinės dalies dangtelį, kad būtų išvengta nešvarumų.

*Hidraulinių linijų prijungimas:*

- (1) Visiškai sumažinkite slėgį hidraulinėje sistemoje (žr. 6.1 Valdymo elementai).
- (2) Atidarykite apatinės dalies dangtelį (žr. 3.7.2 Daugiakištukinė jungtis „Hydro-Fix“).
- (3) Jungčių paviršius nušluostykite šluoste.



Nešluostykite dulkių į galimai esančią kištukinę jungtį.

- (4) Paspauskite fiksavimo mygtuką ir pasukite svirtį į viršų.
- (5) Išimkite viršutinę dalį iš priekinio krautuvo laikiklio.
- (6) Nuimkite viršutinės dalies apsauginį dangtelį.
- (7) Viršutinę dalį, naudodami kreipiamuosius kaiščius, įstatykite į apatinę dalį.
- (8) Pasukite svirtį žemyn.
  - ✓ Kreipiamoji kaiščiais spaudžia viršutinę dalį prie apatinės dalies. Fiksavimo mygtukas iššoka.
  - ✓ Hidraulinės linijos yra prijungtos.

*Hidraulinių linijų atjungimas:*

- (1) Visiškai sumažinkite slėgį hidraulinėje sistemoje (žr. 6.1 Valdymo elementai).
- (2) Paspauskite fiksavimo mygtuką ir pasukite svirtį į viršų.
- (3) Ištraukite viršutinę dalį.
- (4) Uždėkite apsauginį gaubtelį.
- (5) Viršutinę dalį užkabinkite už priekinio krautuvo.
- (6) Uždarykite apatinės dalies dangtelį.
- (7) Pasukite svirtį žemyn.
  - ✓ Fiksavimo mygtukas iššoka.
  - ✓ Hidraulinės linijos yra atjungtos.

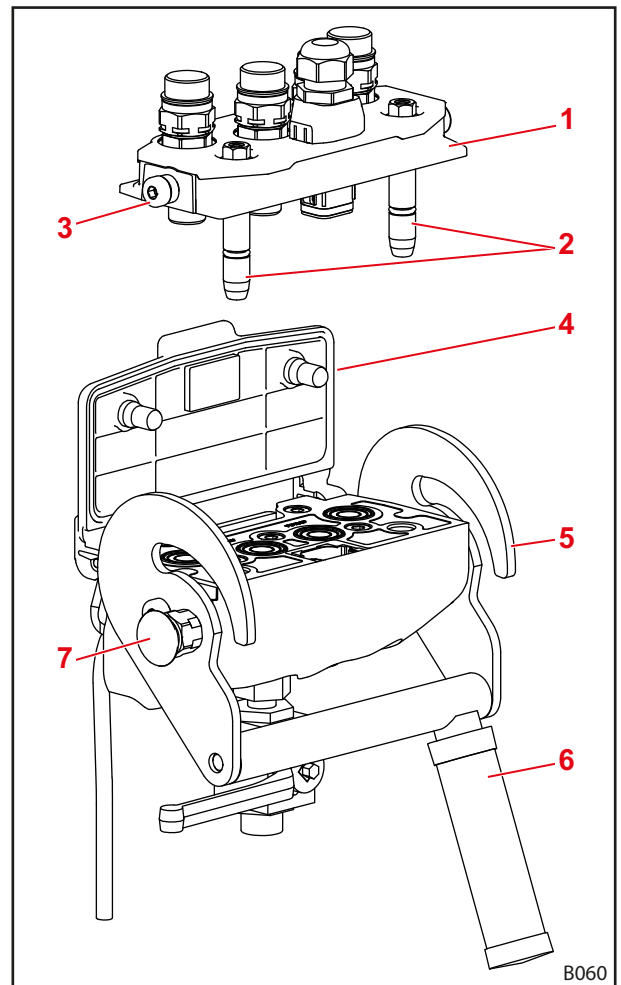

Pav. 77 „Hydro-Fix“

**Paiškinimas**

- 1 Viršutinė „Hydro-Fix“ dalis
- 2 Kreipiamieji kaiščiai
- 3 Kaištis
- 4 Dangtis
- 5 Kreipiamoji
- 6 Svirtis
- 7 Fiksavimo mygtukas

## 6.3.4 Padargo „Fix“ valdymas

**⚠ ĮSPĖJIMAS**
**Sužalojimų pavojus ir materialiniai nuostoliai dėl nešvarių hidraulinių jungčių!**

Jei padargo „Fix“ jungtys valomos nereguliariai, gali būti netinkamai sujungiamos kištukinės dalys arba bandant prijungti gali būti pažeistos padargo „Fix“ dalys. Taip gali sutrikti hidraulinės sistemos funkcijos. Sutrikus hidraulinės sistemos funkcijoms galimi nekontroliuojami padargo arba priekinio krautuvo judesiai ir tuo pačiu sunkūs sužalojimai.

- ▶ Prieš prijungimą nuvalykite padargo „Fix“.
- ▶ Visada uždarykite apatinės padargo „Fix“ dalies dangtelį, kad būtų išvengta nešvarumų.

*Hidraulinių linijų prijungimas:*

- (1) Visiškai sumažinkite slėgį hidraulinėje sistemoje (žr. 6.1 Valdymo elementai).
- (2) Atidarykite apatinės dalies dangtelį (žr. 3.7.3 Daugiakištukinė jungtis padargo „Fix“).
- (3) Jungčių paviršius nušluostykite šluoste.
- (4) Paspauskite fiksavimo mygtuką ir pasukite svirtį į viršų.
- (5) Viršutinę dalį, naudodami kreipiamuosius kaiščius, įstatykite į apatinę dalį.
- (6) Pasukite svirtį žemyn.
  - ✓ Kreipiamoji kaiščiais spaudžia viršutinę dalį prie apatinės dalies. Fiksavimo mygtukas iššoka.
  - ✓ Hidraulinės linijos yra prijungtos.

*Hidraulinių linijų atjungimas:*

- (1) Visiškai sumažinkite slėgį hidraulinėje sistemoje (žr. 6.1 Valdymo elementai).
- (2) Paspauskite fiksavimo mygtuką ir pasukite svirtį į viršų.
- (3) Ištraukite viršutinę dalį.
- (4) Uždarykite apatinės dalies dangtelį.
- (5) Pasukite svirtį žemyn.
  - ✓ Fiksavimo mygtukas iššoka.
  - ✓ Hidraulinės linijos yra atjungtos.

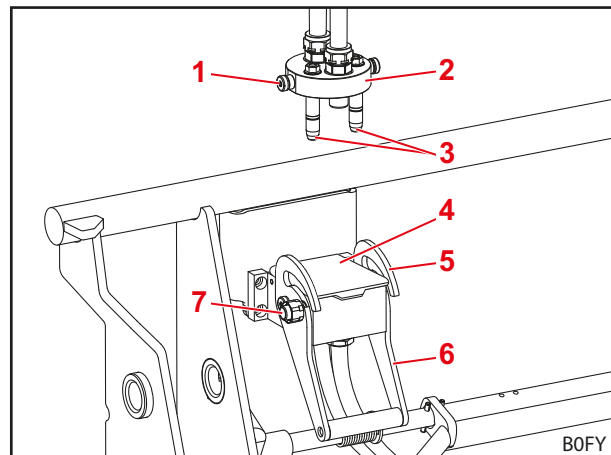

Pav. 78 Atjungtas padargo „Fix“

**Paiškinimas**

- 1 Kaištis
- 2 Viršutinė padargo „Fix“ dalis
- 3 Kreipiamieji kaiščiai
- 4 Dangtis
- 5 Kreipiamoji
- 6 Svirtis
- 7 Fiksavimo mygtukas

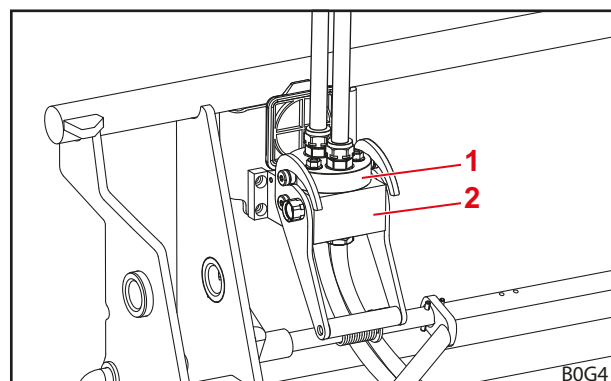

Pav. 79 Prijungtas padargo „Fix“

**Paiškinimas**

- 1 Viršutinė padargo „Fix“ dalis
- 2 Apatinė padargo „Fix“ dalis



## 6.4 Padargo fiksatoriaus valdymas

### 6.4.1 Mechaninio padargo fiksatoriaus ant keičiamojo rėmo „Euro“, SMS ir kombinuotojo keičiamojo rėmo valdymas

#### **⚠️ ĮSPĖJIMAS**

##### **Sužalojimų pavojus dėl krentančio padargo!**

Esant atidarytam ar netinkamai užfiksuotam padargo fiksatoriui, padargas gali nukristi. Taip gali būti sunkiai sužaloti arti esantys asmenys.

- ▶ Padargo fiksatorių aktyvinkite tik tuomet, kai padargas yra nuleistas prie pat žemės arba ant saugaus pagrindo.
- ▶ Visada patikrinkite, ar tinkamai užfiksuotas padargas.

#### **⚠️ ATSARGIAI**

##### **Suspaudimo pavojus dėl spyruoklės įtempimo!**

Padargo fiksatoriaus rankenoje yra spyruoklės įtampa, kuri pakėlus rankeną uždaro fiksatorių. Netinkamai naudojant, gali būti sužalotos rankos ir pirštai.

- ▶ Rankeną aktyvinkite viena ranka ir imkite per vidurį.

##### *Padargo fiksatoriaus atidarymas:*

- (1) Pakelkite ir ištraukite rankeną.
  - (2) Rankeną leiskite žemyn, kol iškyša užsikabins už keičiamojo rėmo.
- ✓ Padargo fiksatorius yra atidarytas.

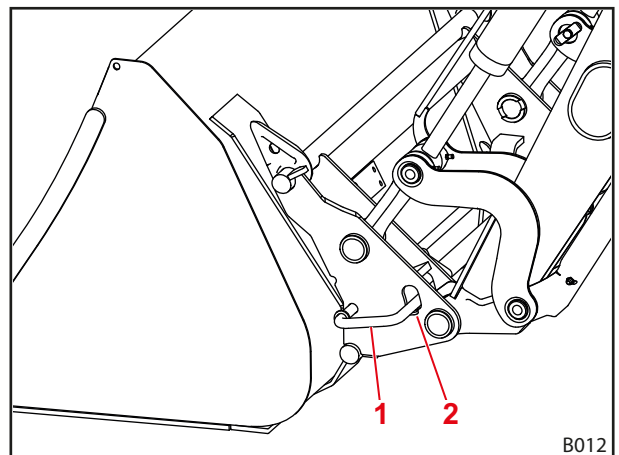

Pav. 80 Mechaninis padargo fiksatorius

##### **Paiškinimas**

- 1 Rankena
- 2 Iškyša

##### *Padargo fiksatoriaus uždarymas:*

- (1) Suaktyvinkite funkciją *Sėmimas*. Priekinį krautuvą leidžiama kelti ne aukščiau kaip 1,5 m.
- ✓ Padargo fiksatorius užsidaro savaime.

**Padargo fiksatoriaus tikrinimas:**

- Patikrinkite, ar lipduko rodyklių smaigaliai yra prie pat įvorės.



Ant kombinuotojo keičiamojo rėmo „Euro-FR“ ant vidurinės laikiklio plokštės yra lipdukas (žr. Pav. 82).

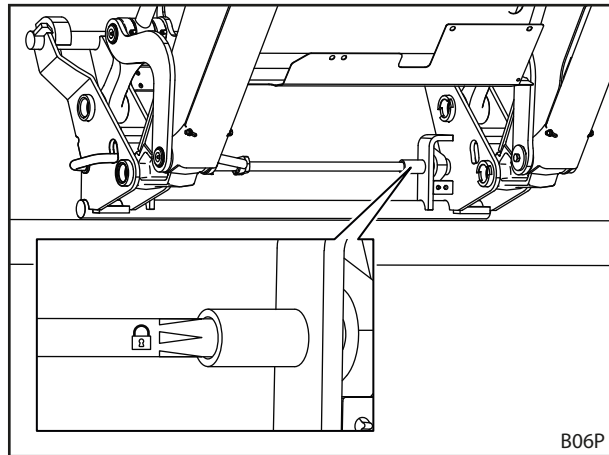

Pav. 81 Padargo fiksatoriaus tikrinimas pagal lipduką

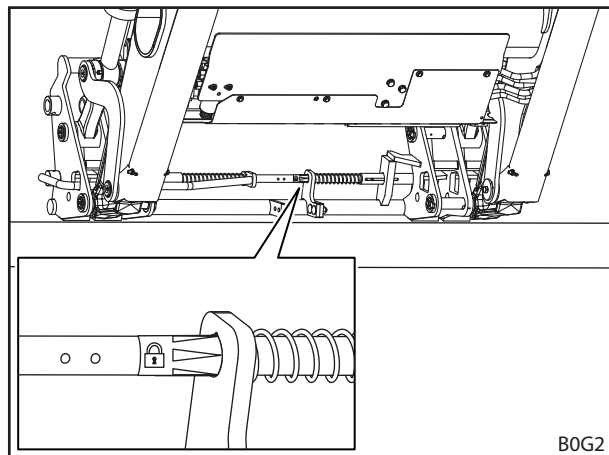

Pav. 82 Padargo fiksatoriaus tikrinimas pagal lipduką (kombinuotasis keičiamasis rėmas „Euro-FR“)

- Patikrinkite, ar abu fiksavimo kaiščiai įkišti į padargo kilpas.

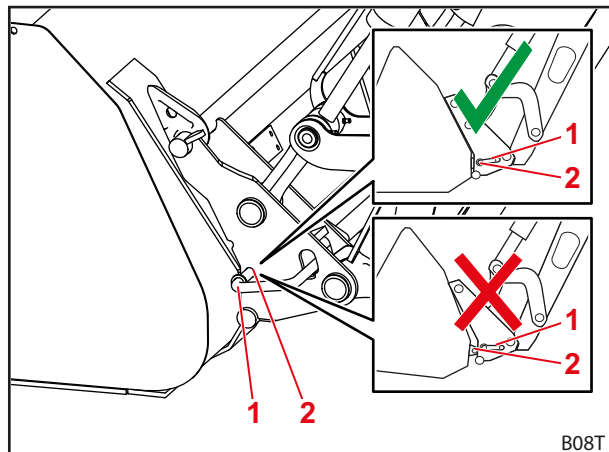

Pav. 83 Fiksavimo kaiščio padėties tikrinimas

**Paiškinimas**

- 1 Fiksavimo kaištis
- 2 Kilpa

- Padargo viršūnę prispauskite prie žemės.
- ✓ Tinkamai užfiksavus padargas lieka prie keičiamojo rėmo.
- ✓ Padargo fiksatorius yra patikrintas.

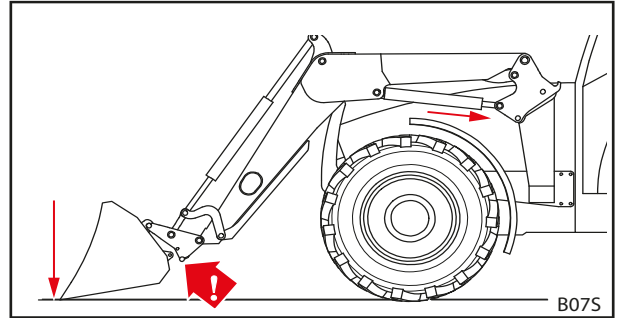

Pav. 84 Padargo prispaudimas prie žemės

#### 6.4.2 Mechaninio padargo fiksatoriaus ant „Skid-Steer“ keičiamojo rėmo valdymas

##### **⚠ ĮSPĖJIMAS**

##### **Sužalojimų pavojus dėl krentančio padargo!**

Esant atidarytam ar netinkamai užfiksuotam padargo fiksatoriui, padargas gali nukristi. Taip gali būti sunkiai sužaloti arti esantys asmenys.

- ▶ Padargo fiksatorių aktyvinkite tik tuomet, kai padargas yra nuleistas prie pat žemės arba ant saugaus pagrindo.
- ▶ Visada patikrinkite, ar tinkamai užfiksuotas padargas.

##### **⚠ ATSARGIAI**

##### **Suspaudimo pavojus dėl spyruoklės įtempimo!**

Padargo fiksatoriaus rankenoje yra spyruoklės įtampa, kuri pakėlus rankeną uždaro fiksatorių. Netinkamai naudojant, gali būti sužalotos rankos ir pirštai.

- ▶ Rankeną aktyvinkite viena ranka ir imkite per vidurį.

##### *Padargo fiksatoriaus atidarymas:*

- Rankeną abiejose pusėse nuleiskite žemyn.
- ✓ Padargo fiksatorius yra atidarytas.

##### *Padargo fiksatoriaus uždarymas:*

- Rankeną abiejose pusėse pakelkite aukštyn.
- ✓ Padargo fiksatorius yra uždarytas.

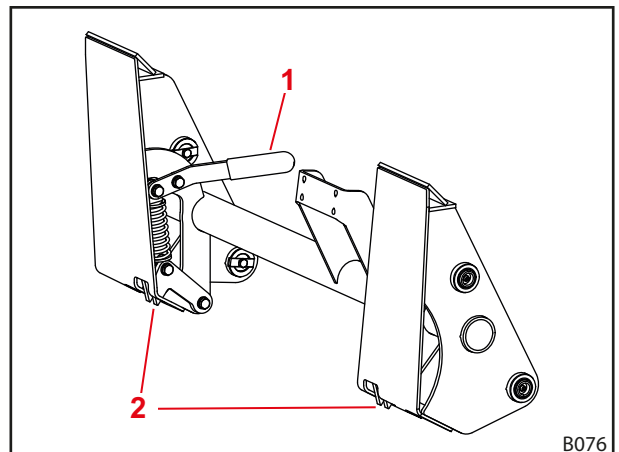

Pav. 85 Padargo fiksatorius ant keičiamojo rėmo „Skid-Steer“

##### **Paiškinimas**

- 1 Rankena
- 2 Kablys

**Padargo fiksatoriaus tikrinimas:**

- Patikrinkite, ar abu kabliai tinkamai užsifikuoti prie padargo.
- Padargo viršūnę prispauskite prie žemės.
- ✓ Tinkamai užfiksavus padargas lieka prie keičiamojo rėmo.
- ✓ Padargo fiksatorius yra patikrintas.

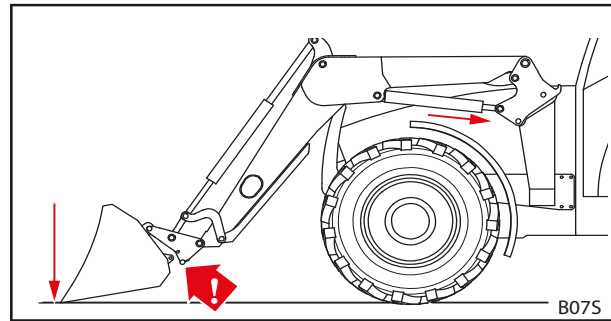

Pav. 86 Padargo prispaudimas prie žemės

**6.4.3 Hidraulinio padargo fiksatoriaus valdymas**
**⚠ ĮSPĖJIMAS**
**Sužalojimų pavojus dėl krentančio padargo!**

Dėl netinkamo montavimo ar valdymo padargas gali nukristi. Taip gali būti sunkiai sužaloti arti esantys asmenys.

- ▶ Hidraulinį padargo fiksatorių paveskite įmontuoti tik specializuotos dirbtuvės personalui.
- ▶ Naudokite tik STOLL numatytą jungiklį.
- ▶ Prieš naudodami padargo fiksavimo funkciją, padargą nuleiskite prie pat žemės arba ant saugaus pagrindo.

**Padargo fiksatoriaus atidarymas:**

- (1) Blokavimo skląstį pastumkite žemyn ir suaktyvinkite jungiklį.
- ✓ Šviečia lemputė.
- (2) Naudokite funkciją *Sėmimas*, kol padargas bus atramoje.
- (3) Funkciją *Sėmimas* naudokite kelias sekundes ilgiau, kol atsidarys padargo fiksatorius.
- ✓ Padargo fiksatorius yra atidarytas.

**Padargo fiksatoriaus uždarymas:**

- (1) Suaktyvinkite jungiklį.
- (2) Naudokite funkciją *Sėmimas*, kol padargas bus atramoje.
- (3) Funkciją *Sėmimas* naudokite kelias sekundes ilgiau, kol uždarys padargo fiksatorius.
- ✓ Padargo fiksatorius yra uždarytas. Lemputė nešviečia.

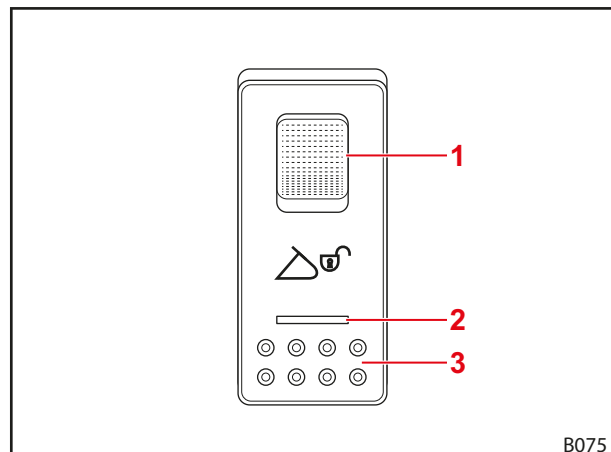

Pav. 87 Jungiklis „Hydro-Lock“

**Paaiškinimas**

- 1 Blokavimo skląstis
- 2 Lemputė
- 3 Jungiklis



Padargo fiksatorių valdyti galima ir su „STOLL Pro Control“ (žr. 6.1.4 „STOLL Pro Control“).

*Padargo fiksatoriaus tikrinimas:*

Tik kombinuotajam keičiamajam rėmui „Euro-FR“:

- Patikrinkite, ar lipduko rodyklių smaigaliai yra prie pat laikiklio plokštės.

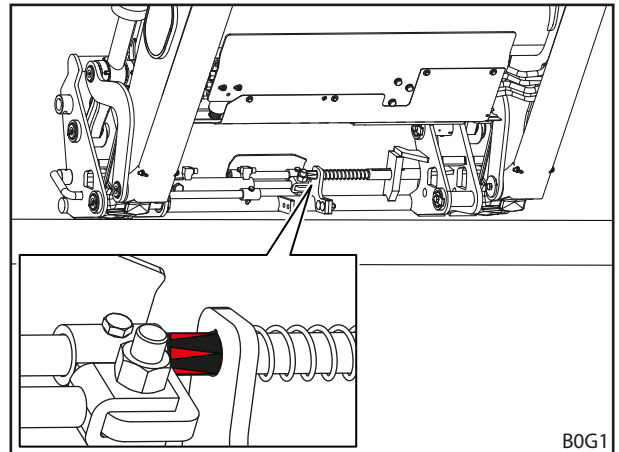

Pav. 88 Padargo fiksatoriaus tikrinimas pagal lipduką

Dėl kitų keičiamųjų rėmų:

- Patikrinkite, ar geltoni indikatoriai yra atitinkamose kraštinėse padėtyse.

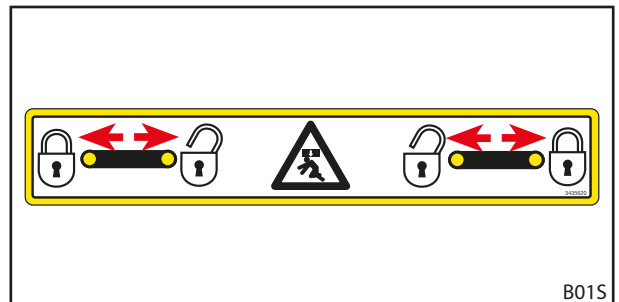

Pav. 89 Geltonų indikatorių padėties tikrinimas

- Patikrinkite, ar abu fiksavimo kaiščiai įkišti į padargo kilpas.

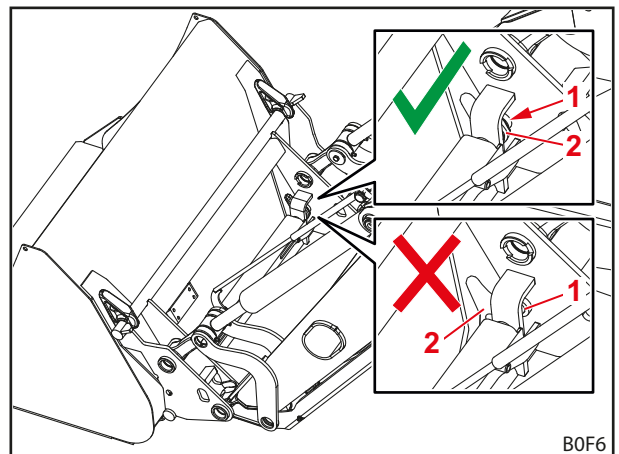

Pav. 90 Fiksavimo kaiščio padėties tikrinimas

**Paiškinimas**

- 1 Fiksavimo kaištis
- 2 Kilpa

- Padargo viršūnę prispauskite prie žemės.
- ✓ Tinkamai užfiksavus padargas lieka prie keičiamojo rėmo.
  
- ✓ Padargo fiksatorius yra patikrintas.

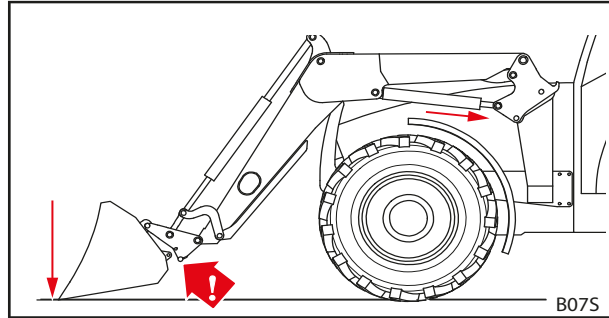

Pav. 91 Padargo prispaudimas prie žemės

## 6.5 Padargų tvirtinimas ir padėjimas

### ⚠ ĮSPĖJIMAS

#### Sužalojimų pavojus ir materialiniai nuostoliai nukritus kroviniui arba nusileidus priekiniam krautuvui!

Naudojant ilgus arba toli į priekį išverčiančius padargus, gali pasikeisti mašinos svorio centras ir automatiškai atsidaryti priekinio krautuvo slėgio ribojimo vožtuvas. Taip priekinis padargas išverčia arba nusileidžia nekontroliuojamai ir gali sunkiai sužaloti bei padaryti žalos.

- ▶ Neviršykite maksimalios priekinio krautuvo apkrovos (žr. 11 *Techniniai duomenys*).
- ▶ Visada naudokite pakankamą atsvarą traktoriaus gale (žr. 5.3.2 *Balastavimas*).
- ▶ Prieš pradėdami krovimo darbus paprašykite asmenis pasitraukti iš darbo srities (žr. 2.8 *Pavojaus sritys*).

### PRANEŠIMAS

#### Materialiniai nuostoliai dėl netinkamų padargų!

Pritvirtinus per ilgus, per plačius ar per sunkius padargus, gali būti pažeistas traktorius, priekinis krautuvus arba padargas.

- ▶ Atkreipkite dėmesį į tinkamus priekinio krautuvo ir padargų matmenis bei masę.
- ▶ Naudokite tik priekiniam krautuvui ir primontuotam keičiamajam rėmui numatytus padargus.
- ▶ Naudokite tik atitinkamam darbui pritaikytus padargus.
- ▶ Laikykitės padargo eksploatavimo instrukcijos.

### 6.5.1 Padargų tvirtinimas su mechaniniu padargo fiksatoriumi prie keičiamojo rėmo „Euro“, SMS ir kombinuotojo keičiamojo rėmo

#### ⚠ ĮSPĖJIMAS

#### Sužalojimų ir materialinių nuostolių pavojus dėl krentančio padargo!

Automatinis fiksatorius veikia tik iki 1,5 m aukščio. Netinkamai užfiksavus padargas gali nukristi ir padaryti žalos aplinkai bei sužaloti.

- ▶ Visada patikrinkite, ar tinkamai užfiksavus padargas.

#### ⚠ ATSARGIAI

#### Suspaudimo pavojus dėl spyruoklės įtempimo!

Padargo fiksatoriaus rankenoje yra spyruoklės įtampa, kuri pakėlus rankeną uždaro fiksatorių. Netinkamai naudojant, gali būti sužalotos rankos ir pirštai.

- ▶ Rankeną aktyvinkite viena ranka ir imkite per vidurį.

*Padargo tvirtinimas:*

- (1) Padargo fiksatoriaus atidarymas  
(žr. 6.4.1 *Mechaninio padargo fiksatoriaus ant keičiamojo rėmo „Euro“, SMS ir kombinuotojo keičiamojo rėmo valdymas*).

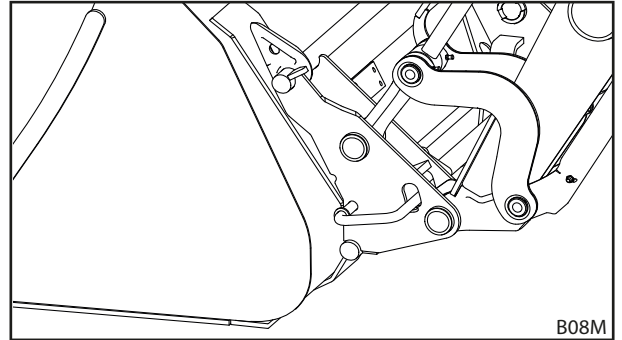

Pav. 92 Padargo fiksatoriaus atidarymas

- (2) Naudokite funkciją *Išvertimas*, kol keičiamojo rėmo viršutinė skersinė sija bus po padargo kabliu.

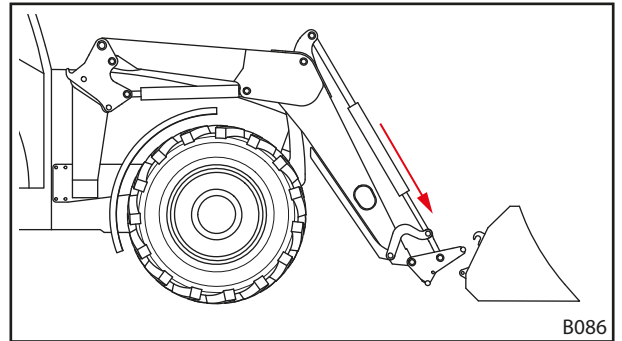

Pav. 93 Strėlės padėties nustatymas

- (3) Privažiukite beveik prie padargo.

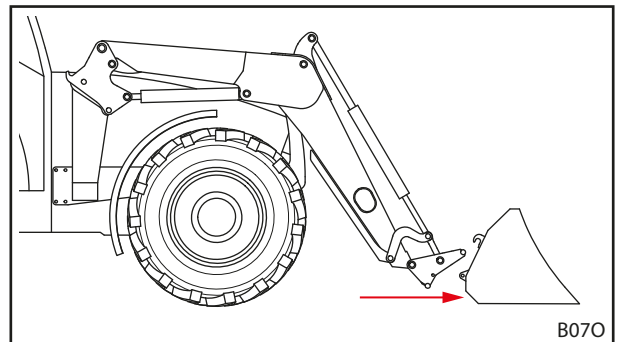

Pav. 94 Privažiavimas

- (4) Traktoriumi atsargiai pavažiukite į priekį, kol keičiamojo rėmo skersinė sija priglus prie padargo.

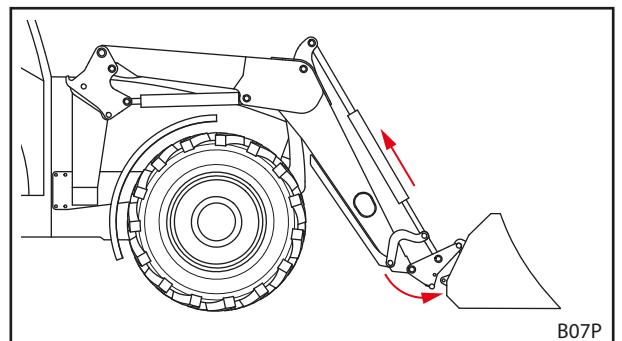

Pav. 95 Užkabinimas

- (5) Naudokite funkciją *Sėmimas* ir šiek tiek pavažiuokite į priekį, kol užsikabins skersinė sija.
  - ✓ Padargo fiksatorius užsidaro savaime.
- (6) Padargo fiksatoriaus tikrinimas (žr. 6.4.1 *Mechaninio padargo fiksatoriaus ant keičiamojo rėmo „Euro“, SMS ir kombinuotojo keičiamojo rėmo valdymas*).

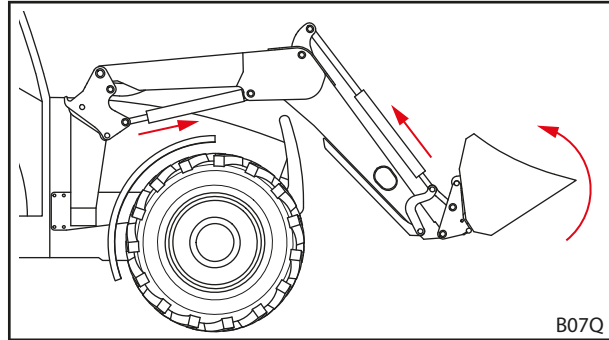

Pav. 96 Padargo fiksatoriaus aktyvinimas

- (7) Jei reikia, sujunkite padargo hidraulines linijas su priekinio padargo jungtimis.
  - Priekinį krautuvą nuleiskite taip, kad padargas ant žemės būtų padėtas horizontaliai.
  - Išjunkite traktorių.
  - Patraukite stovėjimo stabdį.
  - Visiškai sumažinkite slėgį hidraulinėje sistemoje (žr. 6.1 *Valdymo elementai*). arba  
Suaktyvinę padargo funkciją perjunkite valdymo svirtį į šonines galines padėtis, kad padargo hidraulinėje sistemoje visiškai sumažėtų slėgis (žr. 6.1 *Valdymo elementai*).
  - Padargo hidraulinės sistemos linijas prijunkite prie keičiamojo rėmo jungčių.
- (8) Kai naudojami kitų gamintojų gaminiai: padargą atsargiai pasukite į visas galines padėtis ir įsitikinkite, kad padargas nesusidurs su priekiniu krautuvu.
  - ✓ Padargas yra pritvirtintas ir parengtas naudoti.

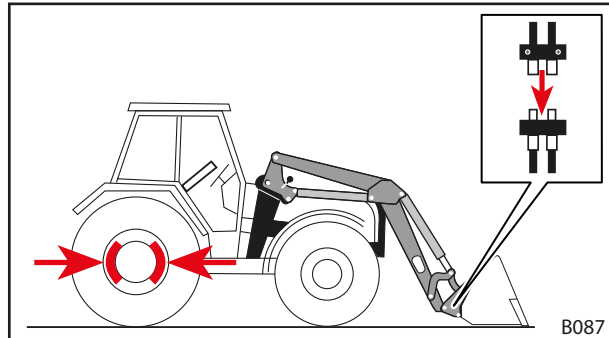

Pav. 97 Padargo hidraulinių linijų sujungimas su priekinio padargo jungtimis



## 6.5.2 Padargų tvirtinimas su mechaniniu padargo fiksatoriumi prie keičiamojo rėmo „Skid-Steer“

### ⚠️ ĮSPĖJIMAS

#### Sužalojimų pavojus dėl krentančio padargo!

Esant atidarytam ar netinkamai užfiksuotam padargo fiksatoriui, padargas gali nukristi. Taip gali būti sunkiai sužaloti arti esantys asmenys.

- ▶ Padargo fiksatorių aktyvinkite tik tuomet, kai padargas yra nuleistas prie pat žemės arba ant saugaus pagrindo.
- ▶ Visada patikrinkite, ar tinkamai užfiksuotas padargas.

### ⚠️ ATSARGIAI

#### Suspaudimo pavojus dėl spyruoklės įtempimo!

Padargo fiksatoriaus rankenoje yra spyruoklės įtampa, kuri pakėlus rankeną uždaro fiksatorių. Netinkamai naudojant, gali būti sužalotos rankos ir pirštai.

- ▶ Rankeną aktyvinkite viena ranka ir imkite per vidurį.

*Padargo tvirtinimas:*

- (1) Padargo fiksatoriaus atidarymas  
(žr. 6.4.2 *Mechaninio padargo fiksatoriaus ant „Skid-Steer“ keičiamojo rėmo valdymas*).

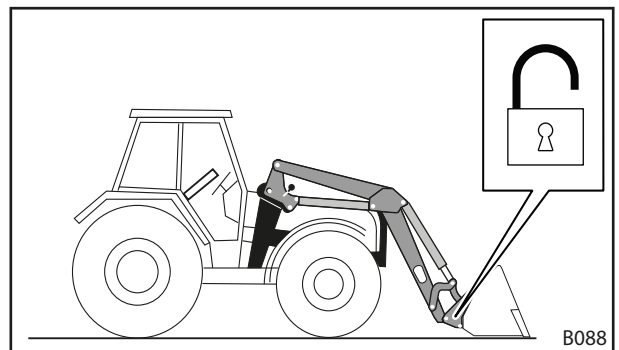

Pav. 98 Padargo fiksatoriaus atidarymas

- (2) Privažiukite beveik prie padargo.

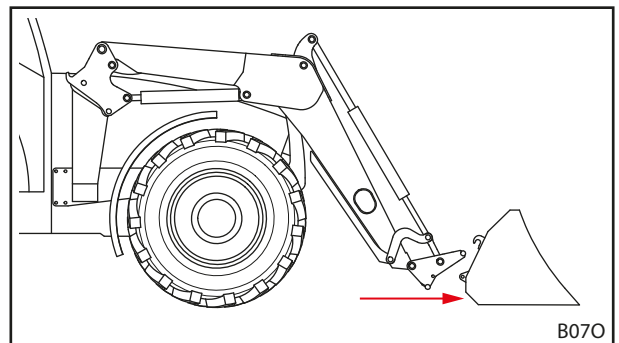

Pav. 99 Privažiavimas

- (3) Naudokite funkciją *Išvertimas*, kol keičiamojo rėmo viršutinė skersinė sija bus po padargo kabliu.
- (4) Traktoriumi atsargiai pavažiukite į priekį, kol keičiamojo rėmo skersinė sija priglus prie padargo.

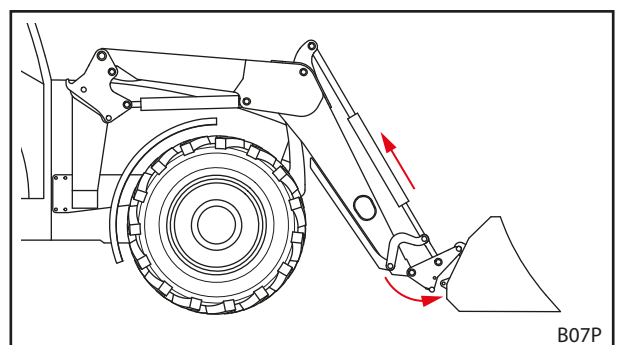

Pav. 100 Užkabinimas

- (5) Išjunkite traktorių.
  - Išjunkite variklį.
  - Patraukite stovėjimo stabdį.
- (6) Uždarykite fiksatorių ranka  
(žr. 6.4.2 *Mechaninio padargo fiksatoriaus ant „Skid-Steer“ keičiamojo rėmo valdymas*).
- (7) Jei reikia, sujunkite padargo hidraulines linijas su priekinio padargo jungtimis.
  - Priekinį krautuvą nuleiskite taip, kad padargas ant žemės būtų padėtas horizontaliai.
  - Visiškai sumažinkite slėgį hidraulinėje sistemoje (žr. 6.1 *Valdymo elementai*), arba  
Suaktyvinę padargo funkciją perjunkite valdymo svirtį į šonines galines padėtis, kad padargo hidraulinėje sistemoje visiškai sumažėtų slėgis (žr. 6.1 *Valdymo elementai*).
  - Padargo hidraulinės sistemos linijas prijunkite prie keičiamojo rėmo jungčių.
- (8) Kai naudojami kitų gamintojų gaminiai:  
Padargą atsargiai pasukite į visas galines padėtis ir įsitikinkite, kad padargas nesusidurs su priekiniu krautuvu.
  - ✓ Padargas yra pritvirtintas ir parengtas naudoti.

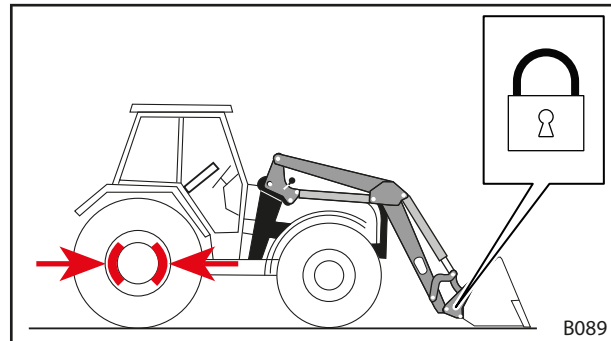

Pav. 101 Padargo fiksatoriaus uždarymas

### 6.5.3 Padargų su hidrauliniu padargų fiksatoriumi tvirtinimas

#### ĮSPĖJIMAS

#### Sužalojimų pavojus dėl krentančio padargo!

Esant atidarytam ar netinkamai užfiksuotam padargo fiksatoriui, padargas gali nukristi. Taip gali būti sunkiai sužaloti arti esantys asmenys.

- ▶ Padargo fiksatorių aktyvinkite tik tuomet, kai padargas yra nuleistas prie pat žemės arba ant saugaus pagrindo.
- ▶ Visada patikrinkite, ar tinkamai užfiksuotas padargas.

#### *Padargo tvirtinimas:*

- (1) Privažiukite beveik prie padargo.
- (2) Padargo fiksatoriaus atidarymas  
(žr. 6.4.3 *Hidraulinio padargo fiksatoriaus valdymas*).
- (3) Naudokite funkciją *Išvertimas*, kol keičiamojo rėmo viršutinė skersinė sija bus po padargo kabliais.

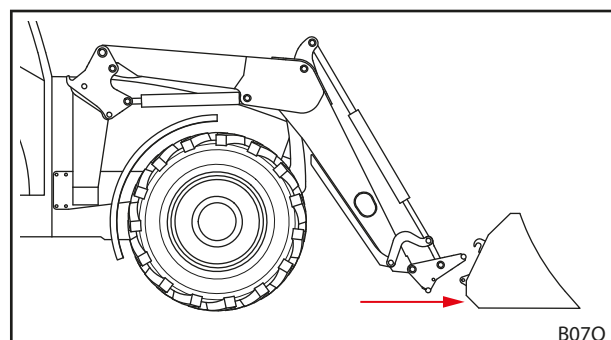

Pav. 102 Privažiavimas

- (4) Traktoriumi atsargiai pavažiukite į priekį, kol keičiamojo rėmo skersinė sija priglus prie padargo.
- (5) Padargo fiksatoriaus uždarymas (žr. 6.4.3 *Hidraulinio padargo fiksatoriaus valdymas*).
- (6) Padargo fiksatoriaus tikrinimas (žr. 6.4.3 *Hidraulinio padargo fiksatoriaus valdymas*).
- (7) Jei reikia, sujunkite padargo hidraulinės linijas su priekinio padargo jungtimis.
  - Priekinį krautuvą nuleiskite taip, kad padargas ant žemės būtų padėtas horizontaliai.
  - Išjunkite variklį ir įjunkite stovėjimo stabdį.
  - Visiškai sumažinkite slėgį hidraulinėje sistemoje (žr. 6.1 *Valdymo elementai*). arba  
Suaktyvinę padargo funkciją perjunkite valdymo svirtį į šonines galines padėtis, kad padargo hidraulinėje sistemoje visiškai sumažėtų slėgis (žr. 6.1 *Valdymo elementai*).
  - Padargo hidraulinės sistemos linijas prijunkite prie keičiamojo rėmo jungčių.
- (8) Kai naudojami kitų gamintojų gaminiai: padargą atsargiai pasukite į visas galines padėtis ir įsitikinkite, kad padargas nesusidurs su priekiniu krautuvu.
- ✓ Padargas yra pritvirtintas ir parengtas naudoti.

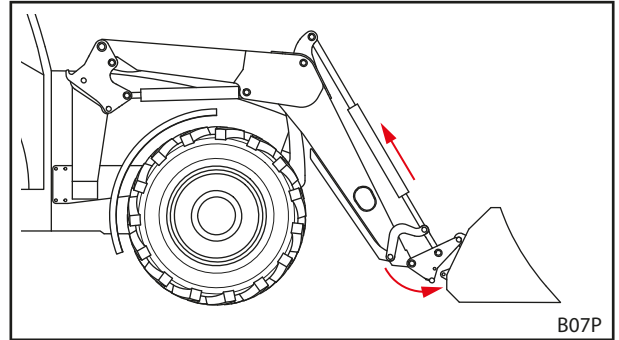

Pav. 103 Užkabinimas

### 6.5.4 Padargų padėjimas

*Padargų padėjimas:*

- (1) Priekinį krautuvą nuleiskite prie pat žemės ir padargą nustatykite horizontaliai pagal žemę arba saugų pagrindą.



Priekinio krautuvo nenuleiskite visiškai ant žemės.

- (2) Išjunkite traktorių.
  - Patraukite stovėjimo stabdį.
  - Išjunkite variklį.
  - Visiškai sumažinkite slėgį hidraulinėje sistemoje (žr. 6.1 Valdymo elementai). arba  
Suaktyvinę padargo funkciją perjunkite valdymo svirtis į šonines galines padėtis, kad padargo hidraulinėje sistemoje visiškai sumažėtų slėgis (žr. 6.1 Valdymo elementai).
- (3) Padargo fiksatoriaus atidarymas (žr. 6.4 Padargo fiksatoriaus valdymas).
- (4) Jei reikia, hidraulines linijas atjunkite nuo keičiamojo rėmo jungčių (žr. 3.7 Hidraulinės sistemos jungtys).
- (5) Įjunkite traktorių.
- (6) Padargą nuleiskite iki žemės.
- (7) Atkabinkite keičiamąjį rėmą iš padargo kablių.
  - Naudokite funkciją *Išvertimas*, kol viršutinė skersinė sija bus po padargo kabliais.

- (8) Traktoriumi lėtai pavažiokite atgal.
  - (9) Patikrinkite, ar stabiliai stovi padargas.
  - (10) Padargą, jei reikia, uždenkite apsauginiu tentu.
- ✓ Padargas yra padėtas.

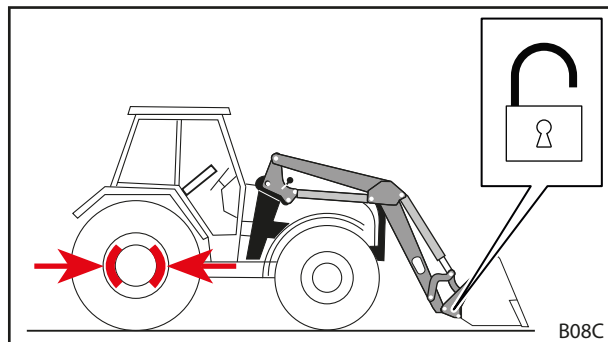

Pav. 104 Padargo fiksatoriaus atidarymas

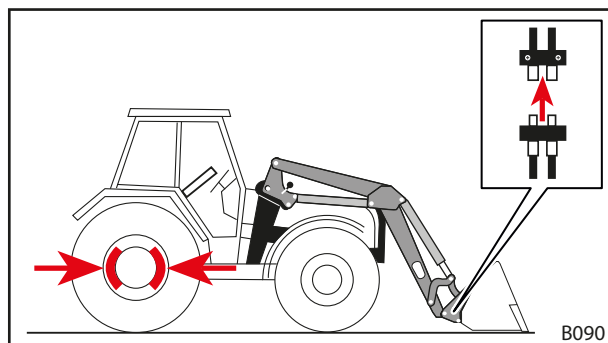

Pav. 105 Hidraulinių linijų atjungimas

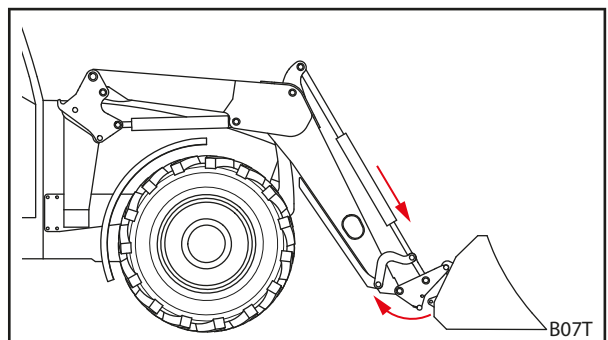

Pav. 106 Keičiamojo rėmo atkabimas

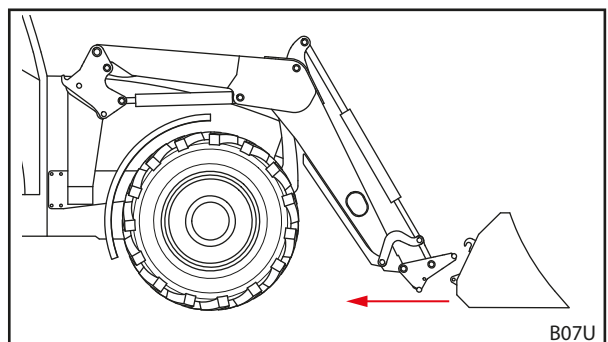

Pav. 107 Nuvažiavimas

## 6.6 Lyginimas atbuline eiga

### PRANEŠIMAS

#### Materialiniai nuostoliai dėl netinkamo lyginimo!

Jeigu priekinis krautuvas netinkamai naudojamas lyginimui, mašina gali būti perkrauta ir pažeista.

- ▶ Lyginkite tik su kaušiniaisiais padargais.
- ▶ Lyginkite tik kaušo priekiniu kraštu.
- ▶ Išlaikykite maksimalų kampą 45° tarp apatinio kaušo krašto iki žemės.
- ▶ Kaušui esant šioje padėtyje, važiuokite tik atgal.
- ▶ Neviršykite maksimalaus greičio 10 km/h.

Naudojant kaušinį padargą, su priekiniu krautuvu galima atlikti lengvus lyginimo darbus.

*Lyginimas atbuline eiga:*

- (1) Nuleiskite priekinį krautuvą.
  - (2) Naudokite funkcijas *Išvertimas* ir *Sėmimas*, kol kampas tarp apatinio kaušo krašto ir žemės bus maks. 45°.
  - (3) Lėtai važiuokite atbuline eiga.
- ✓ Žemė yra išlyginta.

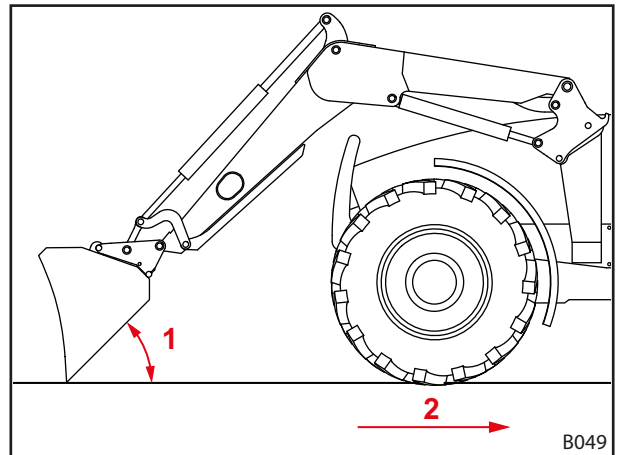

Pav. 108 Lyginimas atbuline eiga

#### Paiškinimas

- 1 Maksimalus 45° kampas tarp apatinio kaušo krašto iki žemės
- 2 Maksimalus greitis 10 km/h.

## 6.7 Krovinio paėmimas

### PAVOJUS

**Pavojus gyvybei dėl krentančio krovinio, kai priekiniai krautuvai yra be lygiagretaus nukreipimo sistemos!**

Priekiniuose krautuvuose be lygiagretaus nukreipimo sistemos keliant padargas pasvyra į galą. Taip krovinys gali nukristi ant vairuotojo ir jį mirtinai sužaloti.

- ▶ Keldami stebėkite krovinį. Nekelkite krovinių, važiuodami atbuline eiga.
- ▶ Naudodami priekinius krautuvus be lygiagrečiosios nukreipimo sistemos, kėlimo metu padidėjusį kampą kompensuokite versdami padargą.

### ĮSPĖJIMAS

**Sužalojimų pavojus ir materialiniai nuostoliai nukritus kroviniai arba nusileidus priekiniam krautuvui!**

Naudojant ilgus arba toli į priekį išverčiančius padargus, gali pasikeisti mašinos svorio centras ir automatiškai atsidaryti priekinio krautuvo slėgio ribojimo vožtuvas. Taip priekinis padargas išverčia arba nusileidžia nekontroliuojamai ir gali sunkiai sužaloti bei padaryti žalos.

- ▶ Neviršykite maksimalios priekinio krautuvo apkrovos (žr. 11 *Techniniai duomenys*).
- ▶ Visada naudokite pakankamą atsvarą traktoriaus gale (žr. 5.3.2 *Balastavimas*).
- ▶ Prieš pradėdami krovimo darbus paprašykite asmenis pasitraukti iš darbo srities (žr. 2.8 *Pavojaus sritys*).

### ĮSPĖJIMAS

**Nelaimingų atsitikimų pavojus važiuojant keliais dėl per daug pakelto priekinio krautuvo!**

Per daug pakelti priekiniai krautuvai gali susidurti su srovės linijomis, tiltais, medžiais ir t. t.

- ▶ Laikykitės nurodymų dėl važiavimo keliais (žr. 6.8 *Važiavimas keliais*).
- ▶ Nevažiuokite viešaisiais keliais su pakrautu padargu.

### PRANEŠIMAS

**Materialiniai nuostoliai dėl netinkamo važiavimo atbuline eiga su kroviniais!**

Jei padargas arba keičiamasis rėmas važiuojant atbuline tvarka su kroviniais remiasi į žemę, tai yra galimos pasekmės: priekinio krautuvo ir keičiamojo rėmo stiprus susidėvėjimas ir pažeidimai.

- ▶ Po krovinio paėmimo su priekiniu krautuvu apatinėje padėtyje pirmiausia pakelkite priekinį krautuvą, o tada pavažiuokite atgal.

### PRANEŠIMAS

**Materialiniai nuostoliai semiant, esant visiškai nuleistam priekiniam krautuvui!**

Jei visiškai nuleidus priekinį krautuvą naudojama funkcija *Sėmimas*, keičiamasis rėmas gali trintis į pagrindą. Pasekmė gali būti keičiamojo rėmo didelis susidėvėjimas ir pažeidimai.

- ▶ Pirmiausia pakelkite (apie 10 cm) priekinį krautuvą, o tada naudokite funkciją *Sėmimas*.



Siekiant išvengti keičiamojo rėmo padargo susidėvėjimo, priekiniuose krautuvuose FS/FZ 30-50 galima papildomai sumontuoti susidėvinčią slidę. Dėl susidėvinčios slidės padidėja atstumas tarp keičiamojo rėmo arba padargo ir pagrindo.

Priekiniuose krautuvuose FZ 60, FZ 80 ir FZ 100 susidėvinčios slidės priklauso standartinei įrangai.

**i** Krovinio paėmimas aprašomas STOLL kaušo pavyzdžiu.  
Laikykitės padargo eksploataavimo instrukcijos.

**Krovinio paėmimas:**

- ➔ Prieš darbo pradžią patikrinkite, ar saugiai ir tinkamai veikia padargas be krovinio.
- (1) Nuleiskite priekinį krautuvą į norimą aukštį.
- (2) Nustatykite padargą į horizontalią padėtį ir tiesiai įvažiuokite į krovinį.

**i** Kad būtų lengviau pildyti padargą, įvažiuodami į krovinį priekinį krautuvą šiek tiek pakelkite.

- (3) Padargą paverskite atgal.

- (4) Pakelkite priekinį krautuvą.
- (5) Lėtai važiuokite atbuline eiga.
- (6) Pervežkite krovinį į tikslo vietą.
- ✓ Krovinys paimtas.

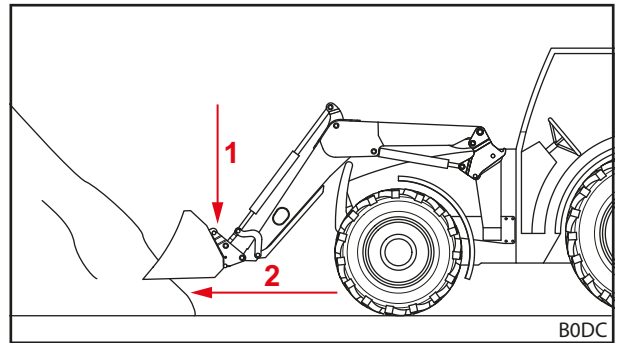

Pav. 109 Priekinio krautuvo nuleidimas ir įvažiavimas tiesiai į krovinį

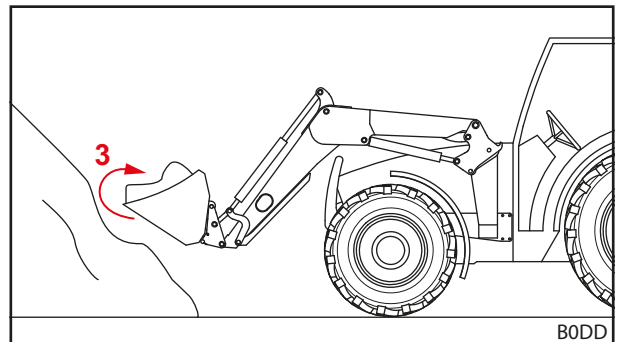

Pav. 110 Padargo pavertimas atgal ir krovinio paėmimas

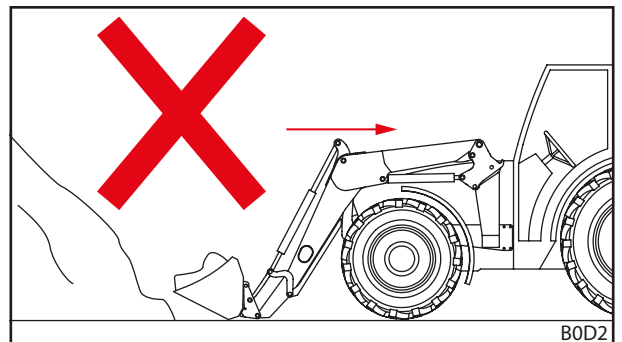

Pav. 111 Važiavimas atbuline eiga su kroviniu – netinkamai

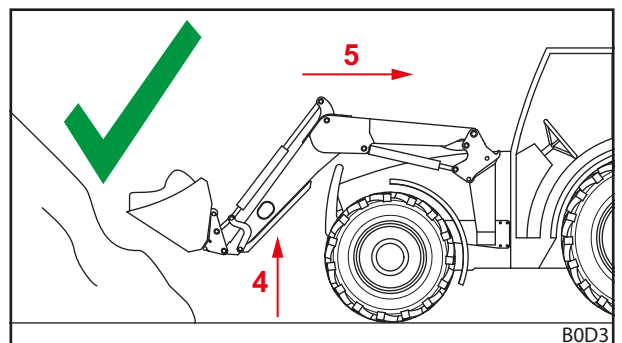

Pav. 112 Važiavimas atbuline eiga su kroviniu – tinkamai

## 6.8 Važiavimas keliais

### ⚠️ ĮSPĖJIMAS

#### **Nelaimingų atsitikimų ir sunkių sužalojimų pavojus dėl krentančio krovinio!**

Jei važiuojant keliu nukristų krovinys, galimi nelaimingi atsitikimai ir sunkūs eismo dalyvių sužalojimai.

- ▶ Keliais važiuokite tik be krovinio.

### ⚠️ ĮSPĖJIMAS

#### **Galimas nelaimingų atsitikimų ir sužalojimų pavojus dėl netikėtų priekinio krautuvo judesių!**

Jei važiuojant keliu netyčia suaktyvinamas priekinis krautuvas, galimi nelaimingi atsitikimai ir asmenų sužalojimai.

- ▶ Prieš važiuodami keliais, užblokuokite valdymo svirtis arba priekinio krautuvo hidraulinę sistemą.

### ⚠️ ĮSPĖJIMAS

#### **Galimas sužalojimų pavojus dėl nekontroliuojamo priekinio krautuvo judėjimo!**

Jei valdymo prietaisas ilgiau neaktyvinamas, gali, pvz., susidaryti temperatūros skirtumai tarp hidraulinės alyvos ir valdymo prietaiso. Taip užspaudžiamos valdymo sklendės ir priekinis krautuvas juda nekontroliuojamai. Dėl to gali įvykti sunkių nelaimingų atsitikimų.

- ▶ Kai aplinkos temperatūra žemesnė kaip 10 °C ir priekinis krautuvas nenaudojamas ilgiau kaip 15 minučių, stovint visada pirmiausia suaktyvinkite funkcijas *Sėmimas* ir *Išvertimas*, kad pašiltų valdymo prietaisas.
- ▶ Funkcijas *Kėlimas* ir *Nuleidimas* naudokite tik po pašildymo fazės.

### ⚠️ ĮSPĖJIMAS

#### **Nelaimingų atsitikimų pavojus dėl pakelto priekinio krautuvo!**

Važiuojant keliais traktorius su pakeltu priekiniu krautuvu gali apvirsti ir sukelti sunkius nelaimingus atsitikimus.

- ▶ Visada naudokite pakankamą atsvarą traktoriaus gale.
- ▶ Nevažiuokite greičiau nei 25 km/h.
- ▶ Atsižvelkite į pasikeitusius mašinos matmenis.
- ▶ Atkreipkite dėmesį į pravažiavimo aukštį, pvz., po tiltais, aukštosios įtampos linijomis ir medžiais.
- ▶ Labai atsargiai važiuokite posūkiais.
- ▶ Atsižvelkite į ilgesnį stabdymo kelią.
- ▶ Sunkiai matomose vietose, jei reikia, paprašykite instruktuoti.

Važiuoti keliais traktoriumi su pakabintu priekiniu krautuvu leidžiama tik asmenims, kurie turi reikiamą vairuotojo pažymėjimą ir žino kelių eismo taisykles.

*Be to, laikykitės šių nurodymų:*

- Atkabinkite padargą, jei yra didesnis nei 3,5 m atstumas tarp vairuojamojo rato ir priekinio padargo krašto.
- Priekinį padargą pakelkite taip, kad viršutinis padargo kraštas nebūtų aukščiau 4 m, o apatinis padargo kraštas būtų ne žemiau kaip 2 m virš važiuojamosios dalies.
- Aktyvinkite važiavimo keliais apsaugą (žr. 6.8.1 *Važiavimo keliais apsaugo aktyvinimas ir išaktyvinimas*).
- Suaktyvinkite „Comfort-Drive“, jei yra (žr. 4.9.2 „Comfort-Drive“).
- Laikykitės galiojančių nacionalinių kelių eismo taisyklių.



### 6.8.1 Važiavimo keliais apsaugo aktyvinimas ir išaktyvinimas

#### Traktoriaus valdymo svirtis

*Važiavimo keliais apsaugo aktyvinimas:*

- (1) Užblokuokite valdymo svirtį nulinėje padėtyje. Jei valdymo svirties užfiksuoti neįmanoma, uždarykite skiriamąjį čiaupą hidraulinės linijos padėtyje „*Kėlimas*“ (žr. traktoriaus naudojimo instrukciją).
- ✓ Yra suaktyvintas važiavimo keliais apsaugas. Netyčia suaktyvinti priekinį krautuvą neįmanoma.

#### Traktoriaus valdymo svirtis ir papildoma hidraulinė sistema „Comfort“

*Važiavimo keliais apsaugo aktyvinimas:*

- (1) Hidraulinės sistemos „Comfort“ jungiklį (žr. 4.9.2 „*Comfort-Drive*“) perjunkite į padėtį „Aktyvi originali funkcija“.
- ✓ Yra suaktyvintas važiavimo keliais apsaugas. Netyčia suaktyvinti priekinį krautuvą neįmanoma.

#### „STOLL Base Control“

*Važiavimo keliais apsaugo aktyvinimas:*

- (1) Užblokuokite valdymo svirtį nulinėje padėtyje (žr. 6.1.3 „*STOLL Base Control*“).
- ✓ Yra suaktyvintas važiavimo keliais apsaugas. Netyčia suaktyvinti priekinį krautuvą neįmanoma.

#### „STOLL Pro Control“

*Važiavimo keliais apsaugo aktyvinimas:*

- (1) Perjunkite valdymo svirtį (žr. 6.1.4 „*STOLL Pro Control*“) į budėjimo režimą.
- ✓ Yra suaktyvintas važiavimo keliais apsaugas. Netyčia suaktyvinti priekinį krautuvą neįmanoma.

### 6.8.2 Važiavimas pro žemas pravažiuojamąsias vietas

Pravažiavimo, pvz., po tiltais, aukštos įtampos linijomis arba medžiais, aukštis gali būti per mažas pakeltam priekiniam krautuvui. Šiuo atveju laikykitės šių veiksmų:

*Važiavimas pro žemas pravažiuojamąsias vietas:*

- (1) Prieš pravažiuojamąją vietą sustokite.
- (2) Išaktyvinkite važiavimo keliais apsaugą.
- (3) Naudokite funkciją *Sėmimas* ir *Išvertimas*, kad pašiltų, jei reikia, valdymo prietaisas.
- (4) Nuleiskite priekinį krautuvą.
- (5) Pravažiuokite pravažiuojamąją vietą.
- (6) Už pravažiuojamosios vietos pakelkite priekinį krautuvą.
- (7) Suaktyvinkite važiavimo keliais apsaugą.
- ✓ Pravažiuojamoji vieta yra pravažiuota.

## 6.9 Traktoriaus su priekiniu krautuvu statymas

### ĮSPĖJIMAS

#### **Galimas sužalojimų pavojus nusileidus priekiniam krautuvui!**

Priekinis krautuvus ilgainiui leidžiasi, nes hidraulinėje sistemoje mažėja slėgis. Dėl to galima žala ir nelaimingi atsitikimai.

- ▶ Prieš pastatydami ir prieš išlipdami iš traktoriaus, visada nuleiskite priekinį krautuvą.
- ▶ Laikykitės visų veiksmų, kaip tinkamai pastatyti traktorių su priekiniu krautuvu.

---

*Traktoriaus su priekiniu krautuvu statymas:*

- (1) Priekinį krautuvą nuleiskite iki žemės.
- (2) Išjunkite traktorių.
  - Patraukite stovėjimo stabdį.
  - Išjunkite variklį.
- (3) Visiškai sumažinkite slėgį hidraulinėje sistemoje (žr. 6.1 *Valdymo elementai*).
- (4) Ištraukite užvedimo raktelį, kad traktoriumi nepasinaudotų pašaliniai.
  - ✓ Traktorius su priekiniu krautuvu yra saugiai pastatytas.

Pastatydami traktorių su priekiniu krautuvu, taip pat laikykitės ir traktoriaus eksploatavimo instrukcijos. Nurodymus dėl traktoriaus su priekiniu krautuvu pastatymo žr. 9.1 *Laikinas eksploatavimo nutraukimas*.

## 7 Klaidų paieška sutrikimų atveju

### SPĖJIMAS

#### **Pavojus gyvybei ir materialiniai nuostoliai dėl nepakankamos saugos!**

Netinkamai atlikti klaidų paieškos ir remonto darbai kenkia priekinio krautuvo saugai.

- ▶ Reikalingus remonto darbus paveskite atlikti tik įgaliotos specializuotos dirbtuvės personalui.

Dažniausiai priekinio krautuvo sutrikimai atsiranda ne dėl to, kad priekinis krautuvas netinkamai veikia. Sutrikimų atvejais pirmiausia tikrinkite:

- Ar traktoriaus hidraulinės sistemos bake pakanka alyvos?
- Ar naudojate tinkamą alyvą?  
Naudokite tik traktoriaus naudojimo instrukcijoje nurodytą alyvą. Netinkama alyva gali supuoti ir atsirasti nesandarių vietų.
- Ar hidraulinė alyva yra švari, ar joje nėra drėgmės?  
Prireikus pakeiskite alyvą ir filtrą.  
Prireikus įmontuokite papildomą filtrą į hidraulinę sistemą.
- Ar tinkamai sumontuotos žarnos ir jungtys?  
Jungtys turi būti užfiksuotos.
- Ar žarnos ir jungtys nepažeistos, ar neprispaustos ir nepersisukusios?
- Ar priekinio krautuvo cilindrai buvo kelis kartus perjungti į galines padėtis, kad iš linijų ir cilindrų būtų pašalintas oras?
- Ar atsižvelgėte į žemą lauko temperatūrą?  
Ar alyva jau įkaito iki eksploatavimo temperatūros?

Jei nepavyktų pašalinti sutrikimo pagal šiuos punktus, gal pavyks sutrikimą rasti ir pašalinti pagal toliau pateiktą lentelę.



Netinkamai atliekant remonto darbus kyla pavojus saugai. Todėl pataisinės techninės priežiūros darbus gali atlikti tik tinkamą kvalifikaciją turintis personalas!  
STOLL rekomenduoja remonto darbus pavesti atlikti specializuotoje dirbtuvėje.

Sutrikimo aprašymas	Priežastis	Klaidos šalinimas
Valdymo svirtis sunkiai juda.	Sunkiai juda lankstieji lynai.	Patikrinkite, kaip pritvirtinti ir nutiesti lankstieji lynai, ar jie lengvai juda. Prireikus sutepinkite lanksčiuosius lynus alyva arba juos pakeiskite.
	Sunkiai juda sklendės valdymo bloke.	Sklendes patikrinkite ir prireikus pakeiskite.
Priekinis krautuvas ir (arba) padargas veikia priešinga valdymo svirčiai kryptimi.	Netinkamai prijungtos hidraulinės jungtys.	Patikrinkite ir prireikus pakoreguokite hidraulinės jungtis.
	Netinkamai sumontuoti lankstieji lynai.	Patikrinkite, kaip prijungti lankstieji lynai, prireikus pakoreguokite.
	Netinkamai išlygiuotos valdymo svirtys.	Patikrinkite įmontavimo padėtį ir prireikus pakeiskite lanksčiųjų lynų jungtis.
Priekinis krautuvas, padargas ir padargas su hidrauline funkcija, pvz., viršutinis griebtuvas, juda per lėtai arba visai nejuda.	Hidraulinėje sistemoje per mažai alyvos.	Patikrinkite alyvos lygį ir prireikus jį papildykite.
	Netinkamai prijungtos hidraulinės sistemos jungtys.	Patikrinkite jungtis.
	Susidėvėjęs traktoriaus siurblys.	Patikrinkite ir prireikus pakeiskite traktoriaus siurblį.
	Per silpnas alyvos srautas.	Patikrinkite traktoriaus hidraulinę sistemą.
	Per mažas variklio sūkių skaičius.	Padidinkite variklio sūkių skaičių.
	Per šaltas hidraulinės sistemos skystis.	Palaukite, kol hidraulinė sistema pasieks darbinę temperatūrą.
	Padarge per daug krovinio.	Pašalinkite dalį krovinio.
	Sugedo hidraulinės sistemos jungtis.	Patikrinkite jungtis ir prireikus jas pakeiskite.
	Vidinis nuotėkis hidrauliniame cilindre.	Patikrinkite cilindą, prireikus suremontuokite arba pakeiskite sugedusį cilindą.
	Netinkamai nustatytas slėgio ribojimo vožtuvas.	Patikrinkite, kaip nustatytas slėgio ribojimo vožtuvas.
	Valdymo bloke atsirado vidinis nuotėkis.	Patikrinkite ir prireikus pakeiskite valdymo bloką.
	Netinkamai nustatytos valdymo svirtys.	Koreguokite valdymo svirčių nustatymus.
	Viršutinio griebtuvo vožtuvas neįsijungia.	Magnetą ir sklendes patikrinkite ir prireikus pakeiskite.
	Per mažą kėlimo ir plėšimo jėgą.	Per žemas alyvos slėgis.
Vidinis nuotėkis hidrauliniame cilindre.		Patikrinkite cilindą, prireikus suremontuokite arba pakeiskite sugedusį cilindą.
Padarge per daug krovinio.		Pašalinkite dalį krovinio.
Netinkamai nustatytas arba sugedęs pirminis ar antrinis slėgio ribojimo vožtuvas.		Patikrinkite slėgio ribojimo vožtuvų nustatymus ir prireikus pakeiskite.
Valdymo bloke atsirado vidinis nuotėkis.		Patikrinkite ir prireikus pakeiskite valdymo bloką.
Oras hidraulinėje alyvoje (atpažįstama pagal putojantį hidraulinės sistemos skystį).	Hidraulinis siurblys įsiurbia oro.	Patikrinkite, ar neatsilaisvino tarp hidraulinio siurblio ir bako prijungtos linijos, ar nesugedo jungtys.
	Užterštas hidraulinės sistemos filtras.	Patikrinkite hidraulinės sistemos filtrą, prireikus pakeiskite.
	Per mažas alyvos kiekis bake.	Patikrinkite alyvos kiekį, prireikus įpilkite alyvos.
	Sumaišytos alyvos rūšys.	Naudokite tik rekomenduojamas alyvas.
	Grįžtamosios alyvos įleidimas.	Jungtis grįžtančiajai alyvai pagal nurodymus.

Sutrikimo aprašymas	Priežastis	Klaidos šalinimas
Nuotėkis iš priekinio krautuvo hidraulinės sistemos jungčių arba iš 3-iosios arba 4-osios valdymo grandinės.	Dėl prasiskverbusių nešvarumų atsirado nesandarių vietų.	Išvalykite jungtis, prireikus jas pakeiskite. Jei nenaudojate priekinio krautuvo arba 3-iosios ar 4-osios valdymo grandinės, apsauginiais dangteliais uždenkite hidraulinės sistemos jungtis arba uždarykite „Hydro-fix“ dangtelį.
	Jungčių susidėvėjimas arba pažeidimai.	Pakeiskite jungtis.
Kėlimo arba nuleidimo metu stringa priekinis krautovas, padargas ir padargas su hidrauline funkcija.	Nevisiškai prijungta jungtis.	Patikrinkite hidraulinės sistemos jungtį.
	Sugedo jungtis.	Pakeiskite sugedusią jungties dalį.
	Nevisiškai uždarytos „Hydro-Fix“, daugielementė jungtis ir padargo „Fix“.	Patikrinkite, ar nedeformuota blokavimo svirtis. Patikrinkite, ar tinkamai užfiksuotos jungtys, prireikus pritvirtinkite.
Nuleidžiant krovinį, priekinis krautovas įsisiūbuoja.	Per didelis nuleidimo greitis.	Sumažinkite nuleidimo greitį.
Priekiniam krautuvui veikiant FS greitąja eiga padargas yra nestabilus (padargas atsilenkia atgal).	Ištuštinimas tuščiąja eiga aktyvintas be išvertimo. Todėl hidraulinėje sistemoje susidaro vakuumas.	Ištuštinimą greitąja eiga aktyvinkite tik išversdami. Padidinkite variklio sūkių skaičių, kad būtų tiekama pakankamai alyvos.
Padargo cilindrai išsitraukia, tačiau neįsitraukia.	Sugedo padargo cilindro stūmoklio sandariklis, todėl susijungė stūmoklio ir žiedinis paviršiai.	Patikrinkite kiekvieno cilindro sandarumą, prireikus pakeiskite sugedusį cilindrą.
	Prijungus greitąją eigą vožtuvinis skirstytuvus negrįžta į pradinę padėtį.	Išmontuokite vožtuvinį skirstytuvą ir patikrinkite, ar nėra nešvarumo dalelių, prireikus pakeiskite.
	Per mažas alyvos srautas.	Patikrinkite traktoriaus hidraulinę sistemą.
	Neužsidaro priekinio krautuvo valdymo bloko dvigubas slėgio ribojimo vožtuvas.	Išvalykite dvigubą slėgio ribojimo vožtuvą, prireikus pakeiskite.
Nesandarus hidraulinės sistemos blokas ir hidraulinė sistema.	Atsilaisvino varžtinės jungtys.	Priveržkite varžtines jungtis.
	Tarp magneto ir vožtuvo atsirado nuotėkis.	Atsukite rievėtasias veržles, išimkite magnetą, magneto šerdį priveržkite veržliarakčiu atviromis žiotimis.
	Nuotėkis tarp vožtuvo jungių.	Priveržkite varžtus arba pakeiskite sandarinimo žiedus.
	Pažeisti sandarikliai.	Pakeiskite sandarinamuosius žiedus, pvz., „Walform“.
Sėmimo metu priekinis krautovas pasikelia iš nuleistos padėties.	Trūksta alyvos pasukimo cilindro stūmoklio koto pusėje.	Nuleidimui padidinkite variklio sūkių skaičių.
		Nuleidimas be slankiosios padėties.
Sėmimo metu priekinis krautovas pasikelia iš nuleistos padėties ir po to išvertimo metu priekinis krautovas labai greitai nusileidžia.	Alyvos trūkumas pasukimo cilindro stūmoklio apatinėje pusėje.	Po ankstesnės klaidos aktyvinkite tik funkciją <i>Kėlimas</i> , kol priekinis krautovas pasikels ir padargas judės lygiagrečiai.
Nepavyksta tinkamai užfiksuoti priekinio krautuvo fiksatoriaus.	Priekinio krautuvo fiksatorius yra netinkamai nustatytas.	Nustatykite priekinio krautuvo fiksatorių (žr. 5.6 <i>Priekinio krautuvo fiksatoriaus nustatymas</i> ).
	Fiksavimo pleištas yra įmontuotas atvirkščioje padėtyje.	Patikrinkite fiksavimo pleišto įmontavimo padėtį, prireikus paveskite priderinti (žr. 5.6 <i>Priekinio krautuvo fiksatoriaus nustatymas</i> ).
	Priekinio krautuvo laikiklių susidėvėjimas.	Patikrinkite priekinio krautuvo laikiklius (žr. 8.2.2 <i>Priekinio krautuvo laikiklių techninės priežiūros nurodymai</i> ) ir primontuojamąsias dalis, prireikus paveskite suremontuoti arba pakeisti specializuotose dirbtuvėse.
Nepavyksta sujungti kištukinių jungčių.	Slėgis sistemoje.	Specializuotose dirbtuvėse paveskite sumažinti slėgį.
Su parinktimi REAL <sup>3</sup> : nepavyksta sujungti kištukinių jungčių.	Slėgis sistemoje.	Ištraukite apsauginį vožtuvą prie REAL <sup>3</sup> vožtuvo (žr. 6.1.7 <i>REAL<sup>3</sup> vožtuvas</i> ).

Sutrikimo aprašymas	Priežastis	Klaidos šalinimas
Su parinktimi REAL <sup>3</sup> : per maža kėlimo jėga esant žemai aplinkos temperatūrai.	Yra ne visas „Load-Sensing“ signalas.	Atlikite REAL <sup>3</sup> vožtuvo pirminį nustatymą ir prireikus pakeiskite sklendę vožtuve kamščiu.
Su parinktimi „Pro Control“: 3-ioji valdymo grandinė sustoja, esant nuokrypiui ir suaktyvinus mygtuką T1.	Nutrūkęs kabelis / masės problemos.	Atkurkite valdymą mygtuku S1.
Su parinktimi „Pro Control“: padargo funkcija ( <i>Išvertimas/ Sėmimas</i> ) sustoja, esant nuokrypiui ir paspaudus mygtuką T1.	Vožtuvas neatpažintas, nes vožtuvo nėra.	Toliau dirbkite be mygtuko T1.
Su parinktimi „Pro Control“: 4-oji valdymo grandinė sustoja, esant nuokrypiui ir paspaudus mygtuką T3.	Nutrūkęs kabelis / masės problemos.	Atkurkite valdymą mygtuku S1.
Su parinktimi „Pro Control“: padargo funkcija ( <i>Išvertimas/ Sėmimas</i> ) sustoja, esant nuokrypiui ir paspaudus mygtuką T3.	Vožtuvas neatpažintas, nes vožtuvo nėra.	Toliau dirbkite be mygtuko T3.
Su parinktimi „Pro Control“: funkcija <i>Gražinimas į reikiamą lygį</i> sustoja, esant nuokrypiui ir suaktyvinus mygtuką T2.	Nutrūkęs kabelis / masės problemos.	Atkurkite valdymą mygtuku S1.
Su parinktimi „Pro Control“: funkcija <i>Gražinimas į reikiamą lygį</i> sustoja, kai tik įjungiamas jutiklis.	Nėra varžo lygiagrečiai su jutikliu / varžas sugedęs.	Sumontuokite / pakeiskite kabelį su varžu.
Su parinktimi „Pro Control“: funkcija <i>Kėlimas/ Nuleidimas</i> sustoja, esant nuokrypiui ir paspaudus mygtuką T2.	Vožtuvas neatpažintas, nes vožtuvo nėra.	Toliau dirbkite be mygtuko T2.
Su parinktimi „Pro Control“: Greitojo iškrovimo funkcija neveikia.	Nutrūkęs kabelis / masės problemos.	Gedimų paieška.
Su parinktimi „Pro Control“: neveikia „Comfort-Drive“, nors šviečia LED L4.	Nutrūkęs kabelis / masės problemos.	Gedimų paieška.
	X5 ir X7 relė nesumontuota / sugedusi.	Įstatykite / pakeiskite relę.
Su parinktimi „Pro Control“: neveikia „Hydro-Lock“, nors šviečia LED L3.	Nutrūkęs kabelis / masės problemos.	Gedimų paieška.
	X6 ir X7 relė nesumontuota / sugedusi.	Įstatykite / pakeiskite relę.

## 8 Profilaktinė priežiūra

### ⚠️ ĮSPĖJIMAS

#### **Sunkių sužalojimų pavojus dėl nekontroliuojamo priekinio krautuvo nusileidimo!**

Techninės priežiūros ir remonto darbų metu pakeltas priekinis krautuvas gali netikėtai nusileisti ir suspausti bei sužaloti asmenis.

- ▶ Priežiūros darbus atlikite tik visiškai nuleidę priekinį krautuvą.

### ⚠️ ĮSPĖJIMAS

#### **Sužalojimų pavojus apvirtus priekiniam krautuvui!**

Jei priekinis krautuvas pastatomas ant statymo atramų, jis priežiūros darbams stovės nepakankamai saugiai. Priekinis krautuvas gali apvirtti ir sunkiai sužaloti arti esančius asmenis.

- ▶ Priežiūros darbus atlikite tik pakabinę priekinį krautuvą.
- ▶ Jei pakabinimas neįmanomas, priekinį krautuvą, kad nevirstų, apsaugokite kranu arba su tinkamos keliamosios galios lynais ar grandinėmis.

### ⚠️ ĮSPĖJIMAS

#### **Sužalojimų pavojus dėl slėgio veikiamos hidraulinės alyvos!**

Hidraulinėje sistemoje slėgis gali likti ir išjungus traktorių bei atkabinius priekinį krautuvą. Netinkamai atliekant techninę priežiūrą, alyva gali išstrykšti dideliu slėgiu ir sunkiai sužaloti arti esančius asmenis.

- ▶ Prieš atidarydami jungtis arba išmontuodami konstrukcines hidraulinės sistemos dalis, visiškai sumažinkite slėgį hidraulinėje sistemoje.
- ▶ Ieškodami nesandarių vietų, visada naudokite tinkamas pagalbines priemones.
- ▶ Niekada neieškokite nesandarių vietų, tikrindami pirštais.

### ⚠️ ATSARGIAI

#### **Karštos mašinos dalys kelia nudegimų pavojų!**

Eksplotavimo metu priekinio krautuvo ir traktoriaus hidraulinės sistemos konstrukcinės dalys ir kitos mašinos dalys gali stipriai įkaisti. Atliekant priežiūros darbus galima nudegti odą.

- ▶ Prieš pradėdami priežiūros darbus, palaukite, kol mašinos ir konstrukcinės dalys atvės iki žemesnės kaip 55 °C temperatūros.

Priežiūra padeda išlaikyti priekinio krautuvo funkcijų veikimą ir apsaugo nuo ankstyvo susidėvėjimo. Išskiriamos šios priemonės:

- Valymas ir priežiūra
- Techninė priežiūra
- Remontas

## 8.1 Valymas ir priežiūra

### PRANEŠIMAS

#### Galimi materialiniai nuostoliai dėl netinkamų valiklių!

Netinkami valikliai gali pažeisti paviršius ir apsauginius įtaisus bei sugadinti sandariklius.

- ▶ Naudokite tik tokius valiklius, kurie yra suderinami su įrenginio paviršiais ir sandarinimo medžiagomis.
- Priekinį krautuvą plaukite vandeniu ir švelniais valikliais.
- Suteptus priekinio krautuvo paviršius po valymo vėl sutepkite.

### 8.1.1 Tepimo vietos

#### Griebiamųjų kablių tepimo vietos

Priekinio krautuvo laikikliai turi būti reguliariai tepami (žr. 8.1.2 *Tepimo planas*).

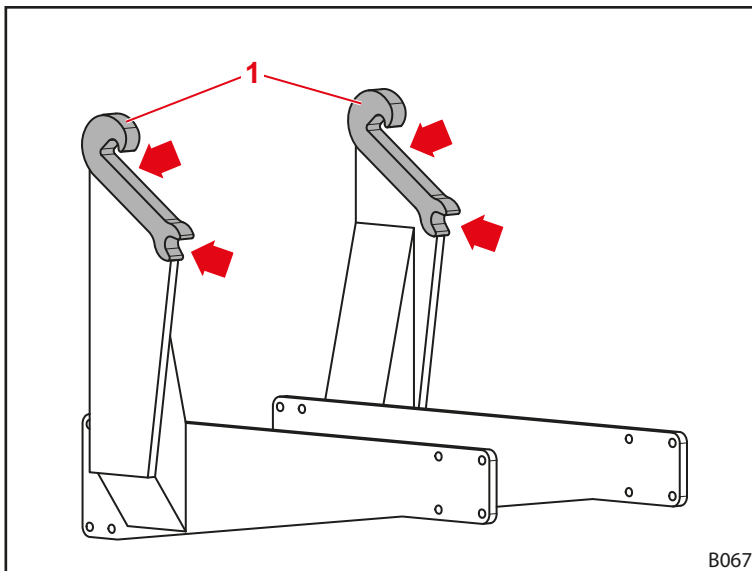

Pav. 113 Priekinio krautuvo laikiklių tepimo vietos



Kiekvieną kartą pakabindami arba atkabindami priekinį krautuvą, sutepkite priekinio krautuvo laikiklių tepimo vietas, kad išvengtumėte papildomų darbo sąnaudų.



**Priekinio krautuvo FS ir FZ tepimo vietos**

Priekinio krautuvo FS kiekvienoje pusėje yra po 9 tepimo vietas:

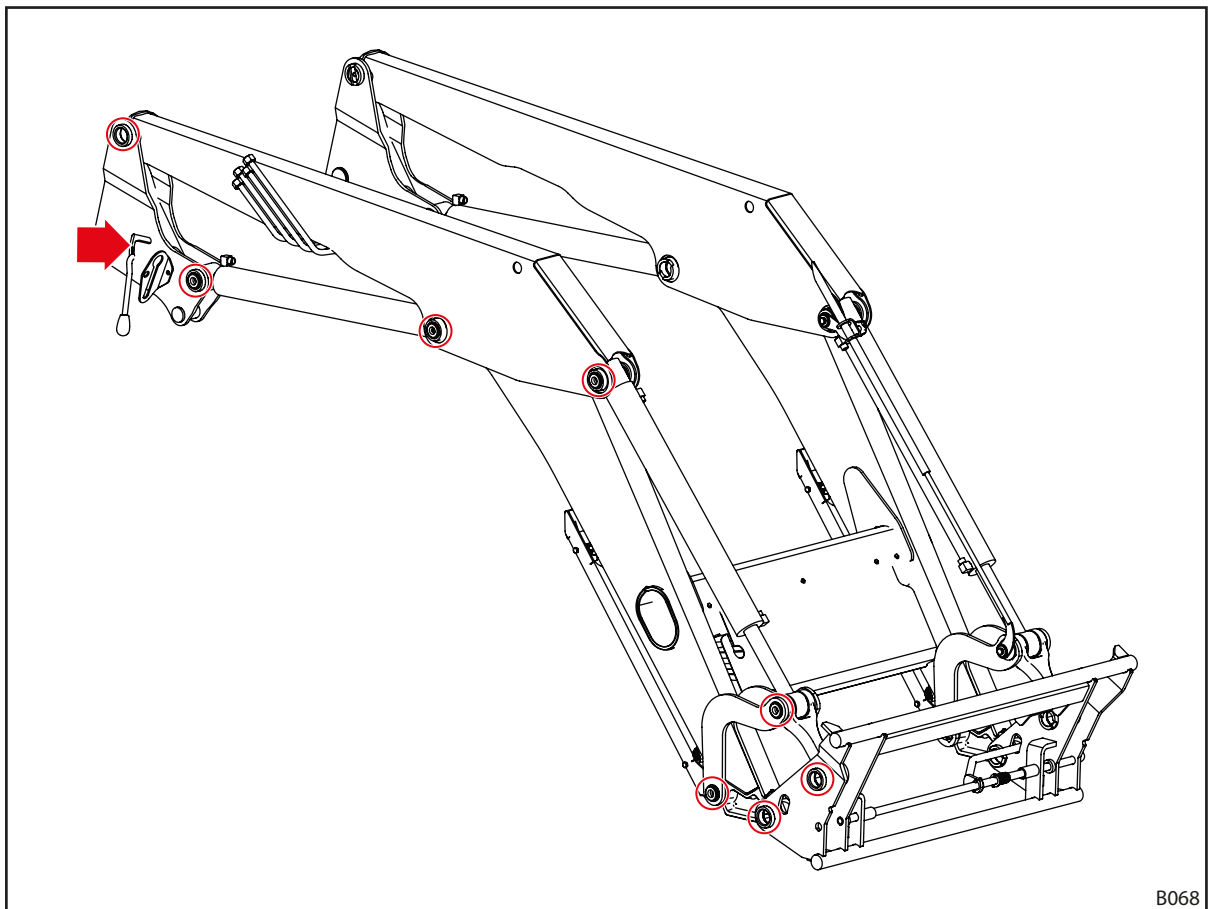

B068

*Pav. 114 FS tepimo vietos*

Priekinio krautuvo FZ kiekvienoje pusėje yra po 12 tepimo vietų:

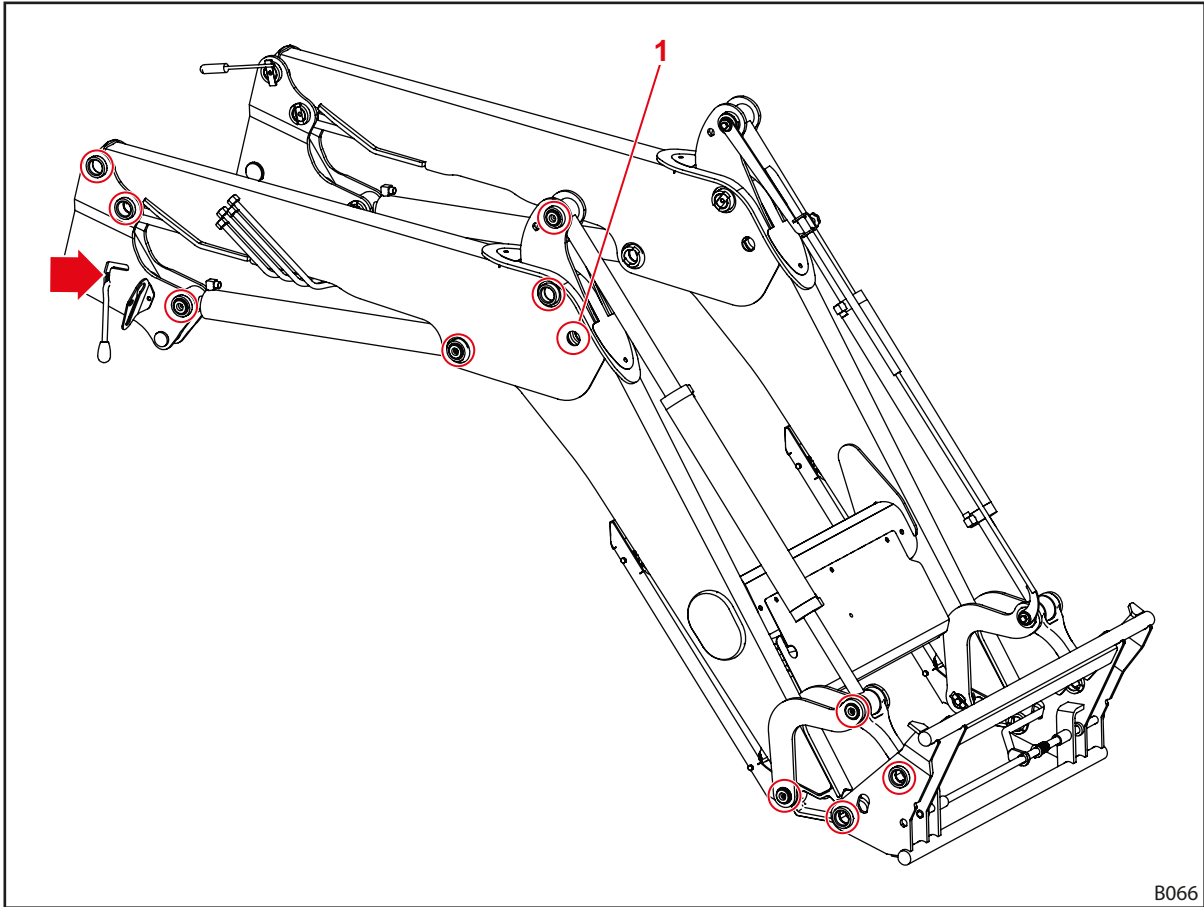

Pav. 115 FZ tepimo vietos

Tepimo įmovą 1 poz. galima pasiekti tik šiek tiek pakėlus priekinį krautuvą ir pastačius ant padargo smaigalio.

### 8.1.2 Tepimo planas

Tepimo vieta	Intervalas [eksploatavimo valandos]	Tepimo priemonė
Guoliavietės	20 val.	Universalusis tepalas DIN 51502 K2K, ISO 6743 ISO-L-XCCEA2, arba atitinkamos kokybės
Priekinio krautuvo laikikliai (griebiamasis kablys)	100 val.	Universalusis tepalas arba tepimo alyva
Priekinio krautuvo fiksatorius	100 val.	Universalusis tepalas arba tepimo alyva



Jeį nešvarumų labai daug, sutrumpinkite tepimo intervalus.

## 8.2 Techninė priežiūra

### ⚠️ ĮSPĖJIMAS

#### **Pavojus gyvybei ir materialiniai nuostoliai dėl nepakankamos techninės priežiūros!**

Praleidus arba netinkamai atlikus techninės priežiūros darbus, kenkiama priekinio krautuvo saugai.

- ▶ Atlikti techninę priežiūrą paveskite tik įgaliotam personalui.
- ▶ Šalinti pastebėtus trūkumus paveskite tik kvalifikuotam specializuotam personalui.
- ▶ Laikykitės kituose dokumentuose pateiktų nurodymų dėl techninės priežiūros darbų, pvz., padargų.

Siekiant užtikrinti nepriekaištingą priekinio krautuvo eksploatavimo būklę, nurodytus techninės priežiūros darbus nustatytais intervalais privalo atlikti įgaliotas specializuotas personalas.

- Reguliariai pagal toliau aprašytus techninės priežiūros intervalus paveskite atlikti techninės priežiūros darbus.

### 8.2.1 Techninės priežiūros planas

Nurodyti techninės priežiūros intervalai yra orientacinės reikšmės.

- Pritaikykite intervalus pagal naudojimo sąlygas.
- Jei kiltų klausimų, kreipkitės į specializuotos dirbtuvės personalą.

Techninės priežiūros padėtis	Veikla	Intervalas [eksploatavimo valandos]
Varžtinės jungtys	Patikrinkite, prireikus priveržkite (žr. 11.3 <i>Varžtų priveržimo momentai</i> )	100 val.
Guoliavietės	Patikrinkite guolio tarpelį <sup>1</sup> , prireikus paveskite pakeisti guolių lizdus specializuotose dirbtuvėse	100 val. <sup>2</sup>
	Sutepkite (žr. tepimo planą).	20 val.
Priekinio krautuvo laikikliai (griebiamieji kabliai)	Patikrinkite nusidėvėjimą (žr. 8.2.2 <i>Priekinio krautuvo laikiklių techninės priežiūros nurodymai</i> )	200 val.
	Sutepkite (žr. tepimo planą).	100 val.
Priekinio krautuvo fiksatorius	Patikrinkite nustatymą (žr. 8.2.3 <i>Priekinio krautuvo fiksatoriaus techninės priežiūros nurodymai</i> )	20 val.
	Sutepkite (žr. tepimo planą).	100 val.
„Comfort-Drive“	Atsukite ir užsukite skiriamąjį čiaupą.	100 val. <sup>2</sup>
Hidraulinės sistemos žarnų linijos	Apžiūrėkite, prireikus pakeiskite specializuotose dirbtuvėse.	100 val.
	Pakeiskite specializuotose dirbtuvėse.	4 metai <sup>3</sup>
Priekinis krautuvas ir primontuojamasis komplektas	Apžiūrėkite, ar nėra pažeidimų (pirmiausia įtrūkimų)	100 val.
Keičiamasis rėmas	Patikrinkite apatinės briaunos nusidėvėjimą (žr. 8.2.7 <i>Keičiamojo rėmo techninės priežiūros nurodymai</i> )	100 val.

<sup>1</sup> Guolio tarpelis turi būti ne didesnis kaip 0,5 mm.

<sup>2</sup> Bent vieną kartą per mėnesį.

<sup>3</sup> Žr. nurodymus, pateiktus 8.2.5 *Hidraulinių linijų techninės priežiūros nurodymai*

## 8.2.2 Priekinio krautuvo laikiklių techninės priežiūros nurodymai

**⚠ ĮSPĖJIMAS**
**Sunkių sužalojimų pavojus atitrūkus priekiniam krautuvui!**

Stipriai susidėvėjęs griebiamajam kabliui, priekinis krautuvas gali atitrūkti nuo primontuojamosios dalies ir sunkiai sužaloti vairuotoją arba arti esančius asmenis.

- ▶ Reguliariai tikrinkite griebiamojo kablo susidėvėjimą.
- ▶ Priekinį krautuvą pakabinkite tik ant nesusidėvėjusių ir nepažeistų laikiklių.
- ▶ Susidėvėjusias arba pažeistas primontuojamąsias dalis paveskite suremontuoti arba pakeisti įgaliotos specializuotos dirbtuvės personalui.

- Griebiamųjų kablų susidėvėjimo laipsnį tikrinkite pagal šiuos susidėvėjimo laipsnius:

Kintamasis	Matmenys
L	300 mm 475 mm (FZ 100)
X	Susidėvėjimo riba: 61 mm Nominalusis matmuo: 60 ±0,2 mm
D	40 mm

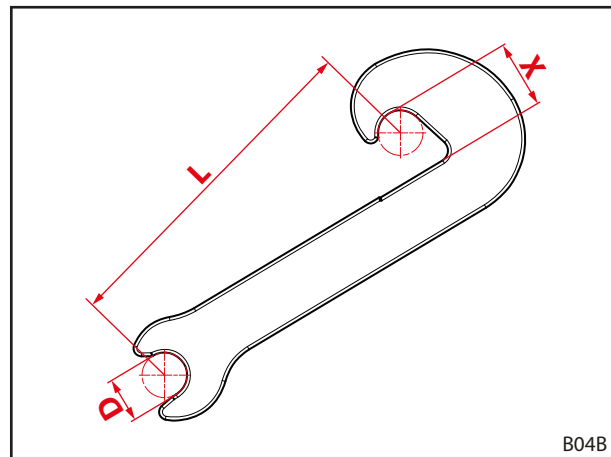

Pav. 116 Griebiamojo kablo susidėvėjimo laipsnis

## 8.2.3 Priekinio krautuvo fiksatoriaus techninės priežiūros nurodymai

**Priekinio krautuvo fiksatoriaus FS ir FZ nuo 8 iki 50 tikrinimas**

*Priekinio krautuvo fiksatoriaus tikrinimas:*

- (1) Visiškai atidarykite priekinio krautuvo fiksatorių.
  - (2) Uždarykite priekinio krautuvo fiksatorių.
    - Atkreipkite dėmesį į reikiamą rankos jėgą, kai pradamas įtempimas krypties keitimo taške.
    - Svirtį nustumkite visiškai iki galo.
    - ✓ Kai priekinio krautuvo fiksatorius uždarytas, svirtis negali slankioti.
  - (3) Pireikus iš naujo nustatykite priekinio krautuvo fiksatorių (žr. 5.6.1 *Priekinio krautuvo fiksatoriaus nustatymas FS ir FZ nuo 8 iki 50*).
- ✓ Priekinio krautuvo fiksatorius yra patikrintas.

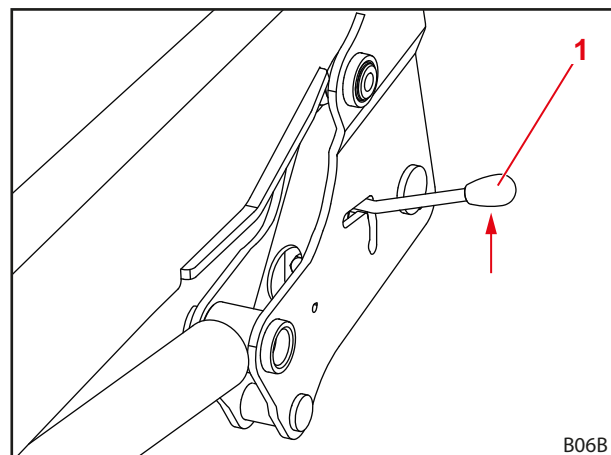

Pav. 117 Priekinio krautuvo fiksatoriaus tikrinimas

1 Svirtis

### Priekinio krautuvo dvigubo fiksatoriaus nuo FZ 30 iki 100 tikrinimas

*Priekinio krautuvo fiksatoriaus tikrinimas:*

- (1) Uždarykite priekinio krautuvo fiksatorių.
  - Spauskite svirtį žemyn.

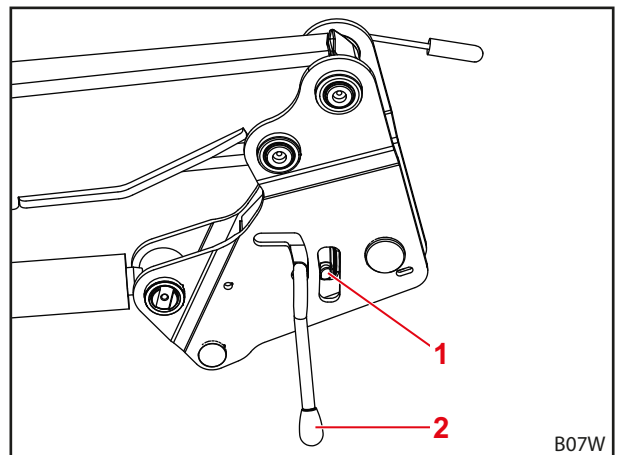

Pav. 118 Priekinio krautuvo fiksatoriaus tikrinimas

#### **Paiškinimas**

- 1 Sukamoji sklendė
- 2 Svirtis

- (2) Nupūskite priekinio krautuvo fiksatorių suslėgtuoju oru.
- (3) Stebėkite tarpą tarp lėkštinių spyruoklių ir sukamosios sklendės.
  - ✓ Fiksavimo pleištas yra maksimaliai įveržtas, kai tarpo beveik nelieka arba lėkštinė spyruoklė yra plokščia.
- (4) Prireikus iš naujo nustatykite priekinio krautuvo fiksatorių (žr. 5.6.2 *Priekinio krautuvo dvigubo fiksatoriaus nustatymas nuo FZ 30 iki 100*).
  - ✓ Priekinio krautuvo fiksatorius yra patikrintas.

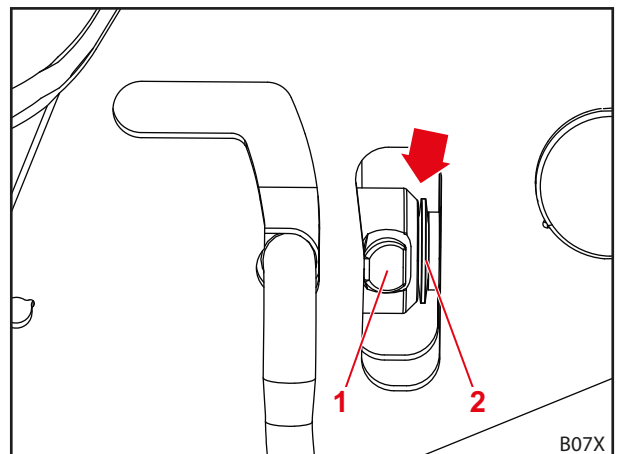

Pav. 119 Tarpo tikrinimas

#### **Paiškinimas**

- 1 Sukamoji sklendė
- 2 Lėkštinės spyruoklės

#### 8.2.4 „Comfort-Drive“ techninės priežiūros nurodymai

Atlikti „Comfort-Drive“ techninę priežiūrą leidžiama tik įgaliotos specializuotos dirbtuvės darbuotojams.

### 8.2.5 Hidraulinių linijų techninės priežiūros nurodymai

#### ĮSPĖJIMAS

##### **Nelaimingų atsitikimų ir sužalojimų pavojus dėl sugadintų hidraulinės sistemos žarnų!**

Jei hidraulinės sistemos žarnos yra sugadintos arba susidėvėjusios, hidraulinė alyva gali nekontroliuojamai išsiveržti ir sužaloti asmenis arba pakenkti priekinio krautuvo saugai.

- ▶ Nenaudokite hidraulinių žarnų linijų, kurios pagamintos seniau kaip prieš 6 metus.
- ▶ Nenaudokite hidraulinių žarnų linijų, kurių žarnų medžiagoms daugiau kaip 10 metų.
- ▶ Keitimo intervalą trumpinkite, jei žarnos susidėvi anksčiau.
- ▶ Atlikdami bet kokius hidraulinės sistemos priežiūros darbus, naudokite asmenines apsaugos priemones, ypač alyvai nelaidžias pirštines ir apsauginius akinius.
- ▶ Paveskite pakeisti hidraulinės sistemos linijas, jei jos porėtos ar sutrūkinėjusios.

#### ĮSPĖJIMAS

##### **Sužalojimų pavojus dėl didelio slėgio veikiamos hidraulinės alyvos!**

Hidraulinėje sistemoje slėgis gali likti ir išjungus traktorių bei atkabinus priekinį krautuvą. Hidraulinė alyva gali išsiveržti dideliu slėgiu ir sužaloti asmenis.

- ▶ Prieš bet kokius techninės priežiūros darbus visiškai sumažinkite slėgį hidraulinėje sistemoje.

Remiantis DIN 20066, hidraulinės sistemos žarnų linijas leidžiama laikyti ne ilgiau nei 2 metus ir naudoti ne ilgiau nei 6 metus nuo pagaminimo datos. Esant normaliai apkrovai, naudojimo trukmė yra mažiausia 4 metai.

Ant hidraulinės sistemos žarnų yra nurodytos 2 datos:

- ant žarnų medžiagos, pvz., „1 Q 15“ reiškia, kad žarna pagaminta 2015 metų 1-ame ketvirtyje;
- ant armatūros, pvz., „0415“ arba „04/15“ reiškia, kad žarnos linija pagaminta 2015 metų balandžio mėnesį.

### 8.2.6 Techninės priežiūros nurodymai dėl įtrūkimų

#### ĮSPĖJIMAS

##### **Sunkių sužalojimų pavojus atitrūkus komponentams!**

Dėl įtrūkimų gali atitrūkti komponentai. Vairuotojas arba arti stovintys asmenys gali būti sunkiai sužaloti.

- ▶ Reguliariai tikrinkite priekinį krautuvą ir primontuojamąjį komplektą, ar nėra įtrūkimų.
- ▶ Naudokite tik nepriekaištingos būklės priekinį krautuvą.
- ▶ Jei yra įtrūkimų, nedelsdami kreipkitės į įgaliotas specializuotas dirbtuves.

### 8.2.7 Keičiamojo rėmo techninės priežiūros nurodymai

#### **⚠️ ĮSPĖJIMAS**

#### **Sunkių sužalojimų pavojus atitrūkus keičiamajam rėmui!**

Stipriai susidėvėjus keičiamajam rėmui, keičiamasis rėmas gali atitrūkti nuo priekinio krautuvo ir sunkiai sužaloti arti esančius asmenis.

- ▶ Reguliariai tikrinkite keičiamojo rėmo susidėvėjimą.
- ▶ Priekinį krautuvą naudokite tik su nesusidėvėjusiu ir nepažeistu keičiamuoju rėmu.
- ▶ Susidėvėjusius arba pažeistus keičiamuosius rėmus paveskite suremontuoti arba pakeisti įgaliotos specializuotos dirbtuvės personalui.

- ▶ Tikrindami keičiamojo rėmo susidėvėjimą, laikykitės šių susidėvėjimo matų:

Kintamasis	Matmenys
X	Susidėvėjimo riba: 8 mm

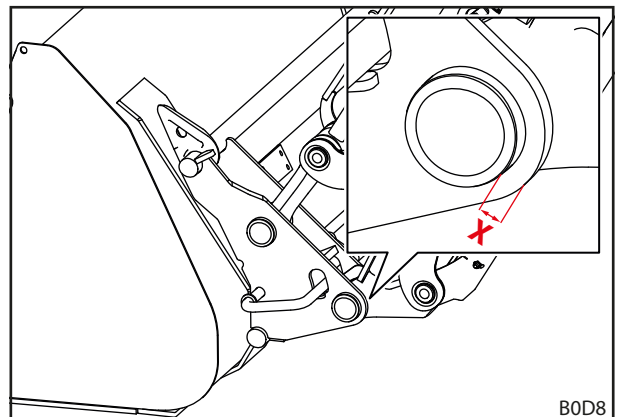

Pav. 120 Keičiamojo rėmo susidėvėjimo laipsnis

### 8.2.8 Alyvos keitimo techninės priežiūros nurodymai

Priekinis krautuvas maitinamas iš traktoriaus alyvos cirkuliacijos kontūro.

- ▶ Laikykitės traktoriaus alyvos keitimo intervalų.
- ▶ Prieš keisdami alyvą, nuleiskite priekinį krautuvą ant žemės.
- ▶ Pakeitę hidraulinę alyvą arba baigę priekinio krautuvo hidraulinės sistemos priežiūros darbus, priekinį krautuvą be krovinio kelis kartus judinkite į visas galines padėtis, kad pašalintumėte galimai patekusį orą.

### 8.3 Remontas

#### **⚠️ ĮSPĖJIMAS**

#### **Pavojus gyvybei ir materialiniai nuostoliai dėl netinkamai atliktų remonto darbų!**

Netinkamai atlikti klaidų paieškos ir remonto darbai kenkia priekinio krautuvo saugai ir gali sąlygoti sunkius nelaimingus atsitikimus ir sužalojimus.

- ▶ Remonto darbus paveskite atlikti tik įgaliotos specializuotos dirbtuvės personalui.

Remontas apima konstrukcinių dalių keitimą ir taisymą. Tai yra reikalinga tik tada, kai konstrukcinės dalys buvo pažeistos po susidėvėjimo arba dėl kitų išorinių aplinkybių.

Nurodymai specializuotos dirbtuvės personalui:

- ▶ Visus reikiamus remonto darbus atlikite tinkamai pagal galiojančias taisykles ir technikos standartus.
- ▶ Susidėvėjusių arba pažeistų konstrukcinių dalių niekada neremontuokite tik iš būtinumo.
- ▶ Remontuodami naudokite tik originalias arba leidžiamas naudoti atsargines dalis (žr. 10.1 Atsarginės dalys).
- ▶ Pakeiskite sandariklius.

## 9 Eksploataavimo nutraukimas

### 9.1 Laikinas eksploataavimo nutraukimas

#### ĮSPĖJIMAS

##### Sužalojimų pavojus dėl nesaugaus pastatymo!

Jei priekinis krautuvas pastatomas netinkamai ir nesaugiai, jis gali apvirsti bei sužaloti arti esančius asmenis.

- ▶ Priekinį krautuvą statykite tik su pakabintu padargu, kuris sveria ne mažiau kaip 70 kg.
- ▶ Naudokite statymo atramas ir tinkamai užfiksuokite.
- ▶ Priekinį krautuvą statykite ant pakankamos keliamosios galios lygaus pagrindo.

##### Priekinio krautuvo atkabimas:

- (1) Išjunkite traktorių.
  - Patraukite stovėjimo stabdį.
  - Išjunkite variklį.
- (2) Priekinį krautuvą nuleiskite iki žemės.
- (3) Atlaisvinkite priekinio krautuvo fikساتorių abiejose pusėse (žr. 5.4 Priekinio krautuvo pakabinimas).
- (4) Atlenkite statymo atramas (žr. 6.2 Statymo atramų valdymas).
- (5) Užveskite traktorių.

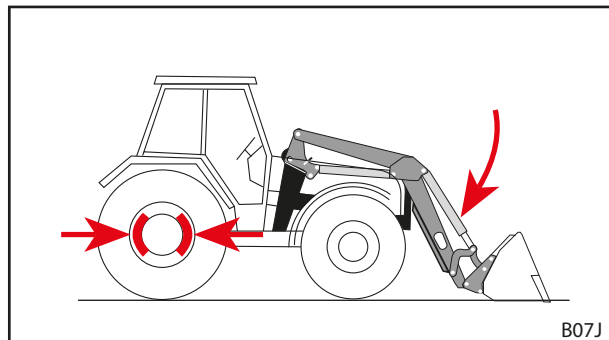

Pav. 121 Stovėjimo stabdžio įjungimas ir priekinio krautuvo nuleidimas

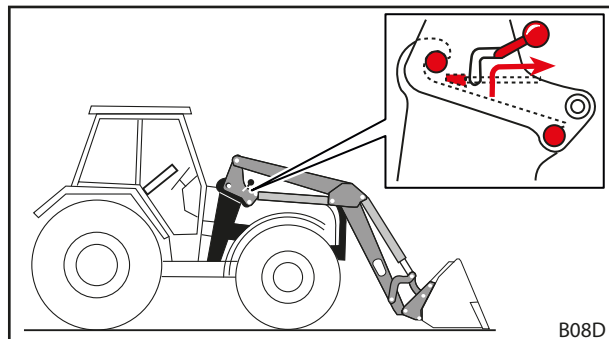

Pav. 122 Priekinio krautuvo fikساتoriaus atlaisvinimas

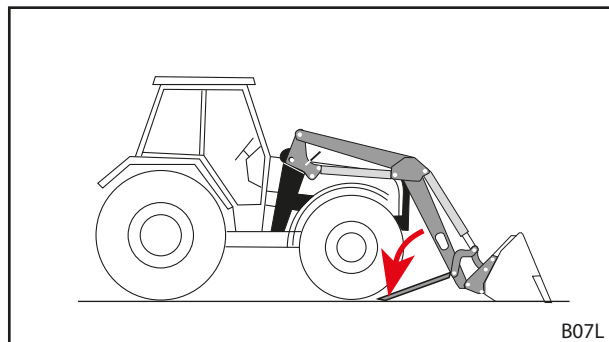

Pav. 123 Statymo atramų atlenkimas



- (6) Naudodami funkciją *Nuleidimas*, atlaisvinkite priekinio krautuvo kaiščius iš griebiamųjų kablių.
- (7) Išjunkite traktorių.
  - Patraukite stovėjimo stabdį.
  - Išjunkite variklį.
  - Visiškai sumažinkite slėgį hidraulinėje sistemoje (žr. 6.1 *Valdymo elementai*).
- (8) Atjunkite priekinio krautuvo hidraulinę sistemą.
- (9) Atjunkite elektros sistemą.
- (10) Traktoriumi atsargiai išvažiuokite atgal iš priekinio krautuvo.

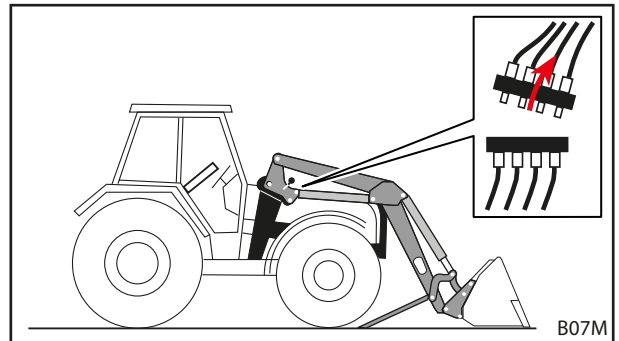

Pav. 124 Hidraulinės sistemos atjungimas

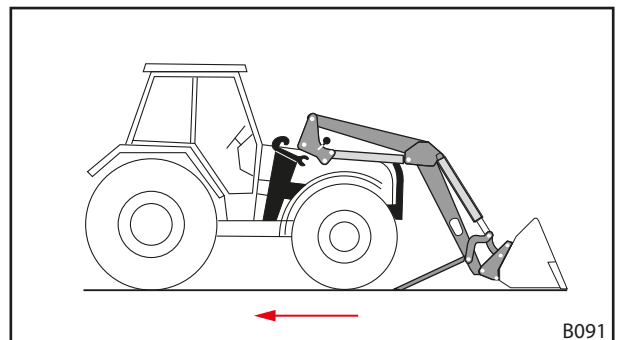

Pav. 125 Traktoriaus išvažiavimas atbuline eiga

- (11) Užkabinkite priekinio krautuvo hidraulines linijas už jungties laikiklio ant priekinio krautuvo.
- (12) Ant hidraulinių jungčių ir kištukų uždėkite apsauginius gaubtelius.
- (13) Jei reikia, ant priekinio krautuvo užtempkite apsauginį tentą.
  - ✓ Priekinis krautuvas yra atkabintas.

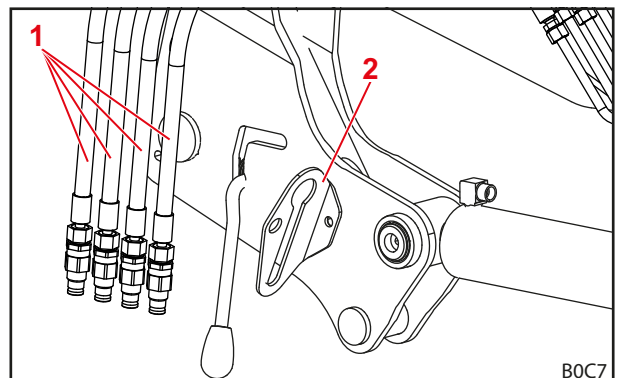

Pav. 126 Hidraulinių linijų užkabimas už jungties laikiklio (pavaizduota su kištukinėmis jungtimis)

**Paiškinimas**

- 1 Priekinio krautuvo hidraulinės linijos
- 2 Jungties laikiklis

**9.2 Pakartotinis paleidimas**

*Pakartotinis priekinio krautuvo paleidimas:*

- (1) Nuo priekinio krautuvo nuimkite tentą.
- (2) Jei reikia, priekinį krautuvą išvalykite.
- (3) Jei reikia, paveskite atlikti priekinio krautuvo techninę priežiūrą (žr. 8.2.1 *Techninės priežiūros planas*).
- (4) Atlikite „Patikrinimą prieš kiekvieną paleidimą“ (žr. 5.2 *Patikrinimas prieš kiekvieną paleidimą*).
- (5) Patikrinkite visas priekinio krautuvo funkcijas.
  - ✓ Priekinis krautuvas vėl yra parengtas naudoti.

### 9.3 Galutinis eksploatavimo nutraukimas ir utilizavimas

#### PRANEŠIMAS

##### Žala aplinkai dėl netinkamo utilizavimo!

Priekiniame krautuve yra eksploatacinių medžiagų, elektrinių ir hidraulinių konstrukcinių dalių, kurias reikia šalinti atskirai. Dėl netinkamo utilizavimo galima žala aplinkai.

- ▶ Utilizuodami laikykitės nacionalinių ir vietinių taisyklių bei aplinkos apsaugos nuostatų.
- ▶ Priekinį krautuvą utilizuoti perduokite prekybos atstovui arba specializuotai įmonei.

Priekiniam krautuvui nėra numatyta ribota naudojimo trukmė. Utilizavimo atveju priekinio krautuvo eksploatavimą reikia nutraukti ir tinkamai utilizuoti.

- Taip pat būtina laikytis techninės priežiūros ir remonto saugos nurodymų.

## 10 Atsarginės dalys ir klientų aptarnavimo skyrius

### 10.1 Atsarginės dalys

#### ⚠ ĮSPĖJIMAS

##### Sužalojimų pavojus ir materialiniai nuostoliai dėl netinkamų atsarginių dalių!

Naudojant neleidžiamas atsargines dalis, gali būti pakenkta priekinio krautuvo saugai ir prarastas leidimas eksploatuoti.

- ▶ Naudokite tik originalias arba STOLL leidžiamas naudoti atsargines dalis.

Originalios atsarginės dalys ir tinkami reikmenys nurodyti atskiruose atsarginių dalių sąrašuose.

- Atsarginių dalių sąrašus galima atsisiųsti [www.stoll-germany.com](http://www.stoll-germany.com).

##### Saugos lipdukų užsakymo informacija

Užsakymo Nr.	Pavadinimas	Gauti lipdukai
3462690	Lipdukų rinkinys „Technika“	Po 1 lipduką poz. Nr. 1, 4, 5, 6, 7, Po 2 lipdukus poz. Nr. 8
3431550	Lipdukų lapas „Technika, geltonas“	2 lipdukai poz. Nr. 3 1 lipdukas poz. Nr. 9
3449070	Lipdukas „Kabina“	1 lipdukas poz. Nr. 2
3435500	Lipdukas „Hidraulinis padargo fiksatorius“ kabinoje	1 lipdukas poz. Nr.10
3435620	Lipdukas „Hidraulinis padargo fiksatorius“	1 lipdukas poz. Nr.11
1439830	Lipdukas „Slėginė alyva“	1 lipdukas poz. Nr.12
1432670	Lipdukas „Pneumatinis akumuliatorius“	1 lipdukas poz. Nr.13
3667720	Lipdukas „Darbo sritis“	1 lipdukas poz. Nr.14

### 10.2 Klientų aptarnavimo skyrius

Jei turite kitų klausimų, susijusių su savo priekiniu krautuvu, susisieki su prekybos atstovu.

## 11 Techniniai duomenys

### 11.1 Matmenys ir masės

Priekinis krautuvas	Nominalusis plotis <sup>1</sup> [mm]	Strėlės ilgis <sup>2</sup> [mm]	Nominalioji keliamoji galia <sup>3</sup> [daN]	Svoris <sup>4</sup> [kg]
FS 8	916	2300	1660	356
FZ 8		2300	1660	406
FS 10		2500	1720	420
FZ 10		2500	1720	465
FS 20		2500	2120	425
FZ 20		2500	2120	475
FS 30		2720	1950	470
FZ 30		2720	1950	540
FZ 35		2720	2080	575
FS 40		2720	2240	480
FZ 45		2720	2260	580
FZ 50		2850	2430	680
FZ 60		3000	2630	790
FS 8.1		1100	2300	1660
FZ 8.1	2300		1660	416
FS 10.1	2500		1720	430
FZ 10.1	2500		1720	475
FS 20.1	2500		2120	435
FZ 20.1	2500		2120	485
FS 30.1	2720		1950	484
FZ 30.1	2720		1950	544
FZ 35.1	2720		2080	589
FS 40.1	2720		2240	494
FZ 45.1	2720		2260	594
FZ 50.1	2850		2430	694
FZ 60.1	3000		2630	805
FZ 80.1	3200		2740	850
FZ 100	1450	3500	3500	1250

<sup>1</sup> Matuojama nuo vienos kolonos centro iki kitos kolonos centro.

<sup>2</sup> Matuojama nuo strėlės sukimo taško iki padargo sukimo taško.

<sup>3</sup> Apskaičiuojant ties padargo sukimo tašku nustatyta keliamoji galia, kai hidraulinės alyvos slėgis yra 195 bar, strėlė pakelta iki 1,5 m ir tinkamai standartiškai primontuota. Kadangi naudojamų primontuojamųjų dalių geometrija taip pat turi tikti ir įvairios traktoriaus įrangos (padangų dydžio, ašių ir t. t.) specialiai geometrijai, tam tikrais atvejais faktinės reikšmės gali būti visiškai kitokios. Aukščiausioje priekinio krautuvo padėtyje kėlimo jėga yra iki 15 % mažesnė, o kėlimo jėga ties žeme yra atitinkamai didesnė.

<sup>4</sup> Standartinis svoris be padargo, be specialios įrangos. Tam tikrais atvejais galimi nuokrypiai.

### 11.2 Triukšmo emisija

Emisijos garso slėgio lygis yra mažesnis kaip 70 dB(A) (priklausomai nuo traktoriaus).

## 11.3 Varžtų priveržimo momentai

Varžtų priveržimo momentai						
Sriegis	Tvirtumo klasė					
	8.8		10.9		12.9	
	Nm	lb-ft	Nm	lb-ft	Nm	lb-ft
M4	3	2	4,5	3	5	4
M6	11	8	15	11	17	13
M8	27	20	36	27	42	31
M8 x 1	29	21	38	28	45	33
M10	54	40	71	52	83	61
M10x1,25	57	42	75	55	87	64
M12	93	69	123	91	144	106
M12 x 1,5	97	72	128	94	150	111
M12x1,25	101	74	133	98	155	114
M14	148	109	195	144	229	169
M14x1,5	159	117	209	154	244	180
M16	230	170	302	223	354	261
M16x1,5	244	180	320	236	374	276
M18	329	243	421	311	492	363
M18x2	348	257	443	327	519	383
M18x1,5	368	271	465	343	544	401
M20	464	342	592	437	692	510
M20x2	488	360	619	457	724	534
M20x1,5	511	377	646	476	756	558
M22	634	468	807	595	945	697
M22x2	663	489	840	620	984	726
M22x1,5	692	510	873	644	1022	754
M24	798	589	1017	750	1190	878
M24x2	865	638	1095	808	1282	946
M27	1176	867	1496	1103	1750	1291
M27x2	1262	931	1594	1176	1866	1376
M30	1597	1178	2033	1499	2380	1755
M30x2	1756	1295	2216	1634	2594	1913
5/8" UNC (normalus)	230	170	302	223		
5/8" UNF (smulkus)	244	180	320	236		
3/4" UNC (normalus)	464	342	592	437		
3/4" UNF (smulkus)	511	377	646	476		



Užtikrinkite, kad sriegiai būtų švarūs! Nurodyti priveržimo momentai taikomi švariems, sausiems ir tepalu nesuteptiems varžtams ir sriegiams.

11.4 Hidraulinės sistemos schemos

11.4.1 FS ir FS greitosios eigos hidraulinės sistemos schema

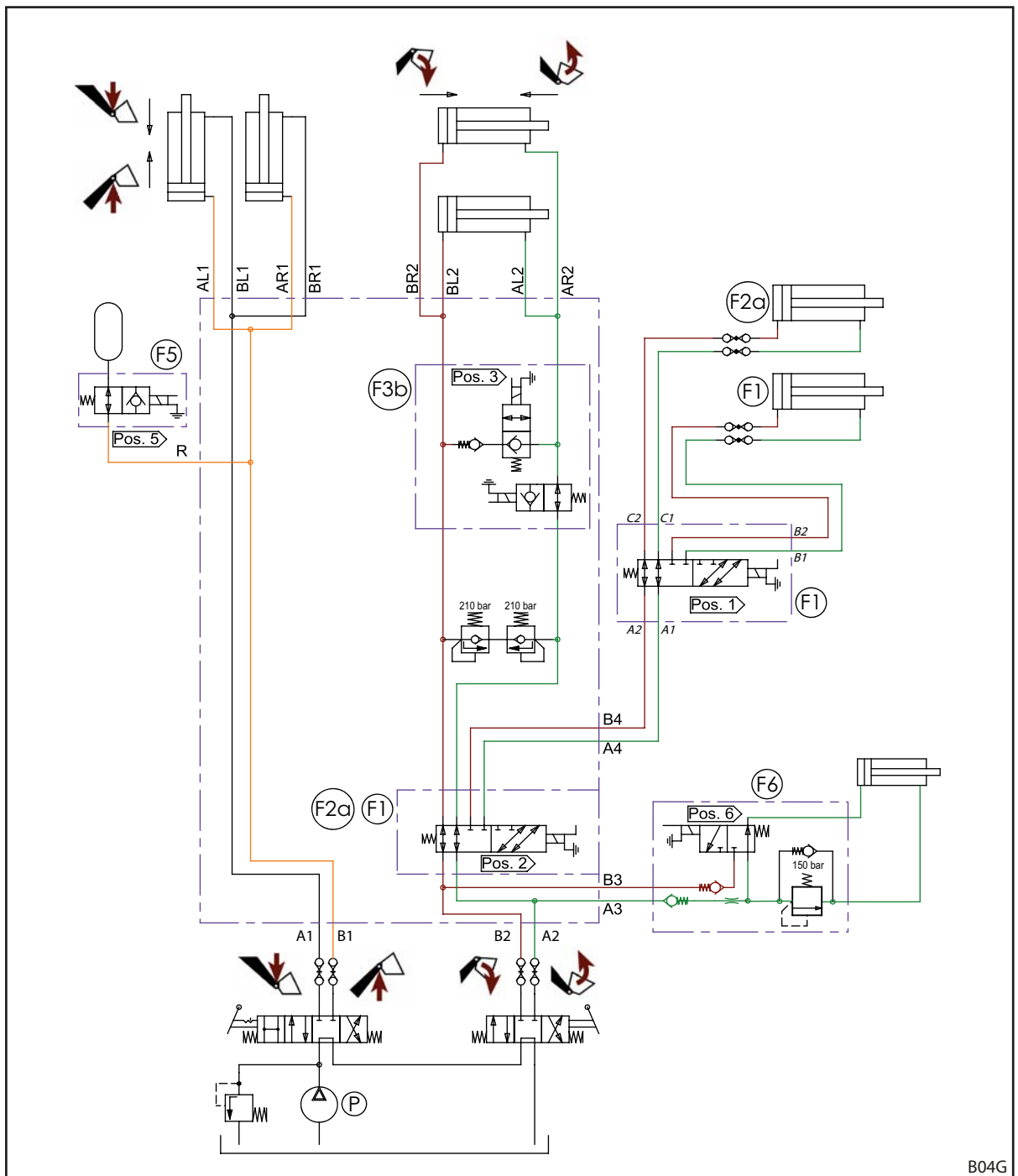

Pav. 127 FS ir „FS-Eilgang“ hidraulinės sistemos schema (kai sumontuota 3-ioji ir 4-oji valdymo grandinė)

**Paiškinimas**

- F1 4-oji valdymo grandinė (parinktis)
- F2a 3-ioji valdymo grandinė (parinktis)
- F3b Greitasis ištuštinimas (tik FS greitoji eiga)
- F5 „Comfort-Drive“ (pasirinktis)
- F6 „Hydro-Lock“ (parinktis)
- P Traktoriaus siurblys

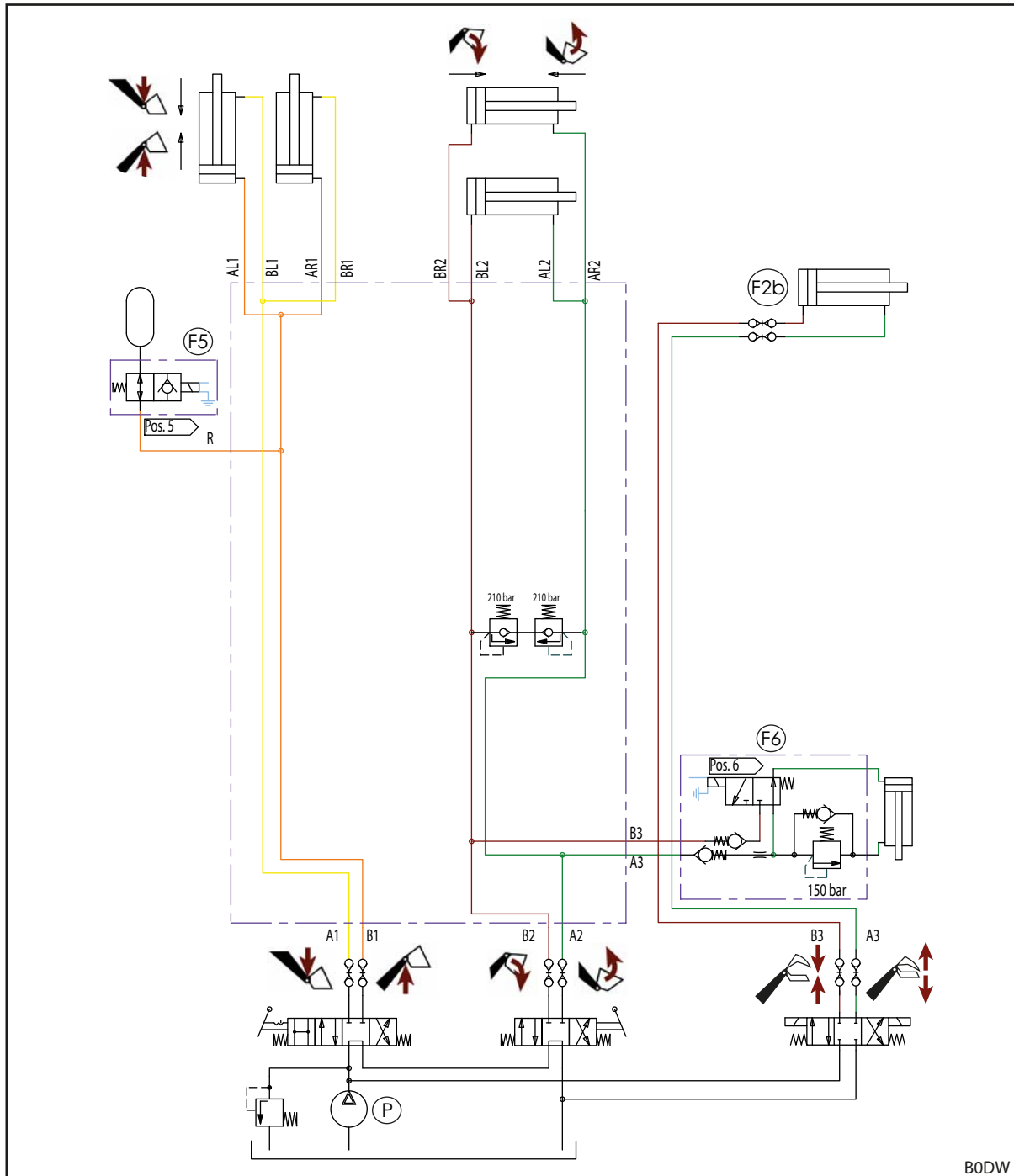

Pav. 128 FS hidraulinės sistemos schema (kai sumontuotas REAL<sup>3</sup>)

**Paiškinimas**

- |     |                               |
|-----|-------------------------------|
| F2b | REAL <sup>3</sup> (parinktis) |
| F5  | „Comfort-Drive“ (pasirinktis) |
| F6  | „Hydro-Lock“ (parinktis)      |
| P   | Traktoriaus siurblys          |

11.4.2 FZ ir FZ-L hidraulinės sistemos schema

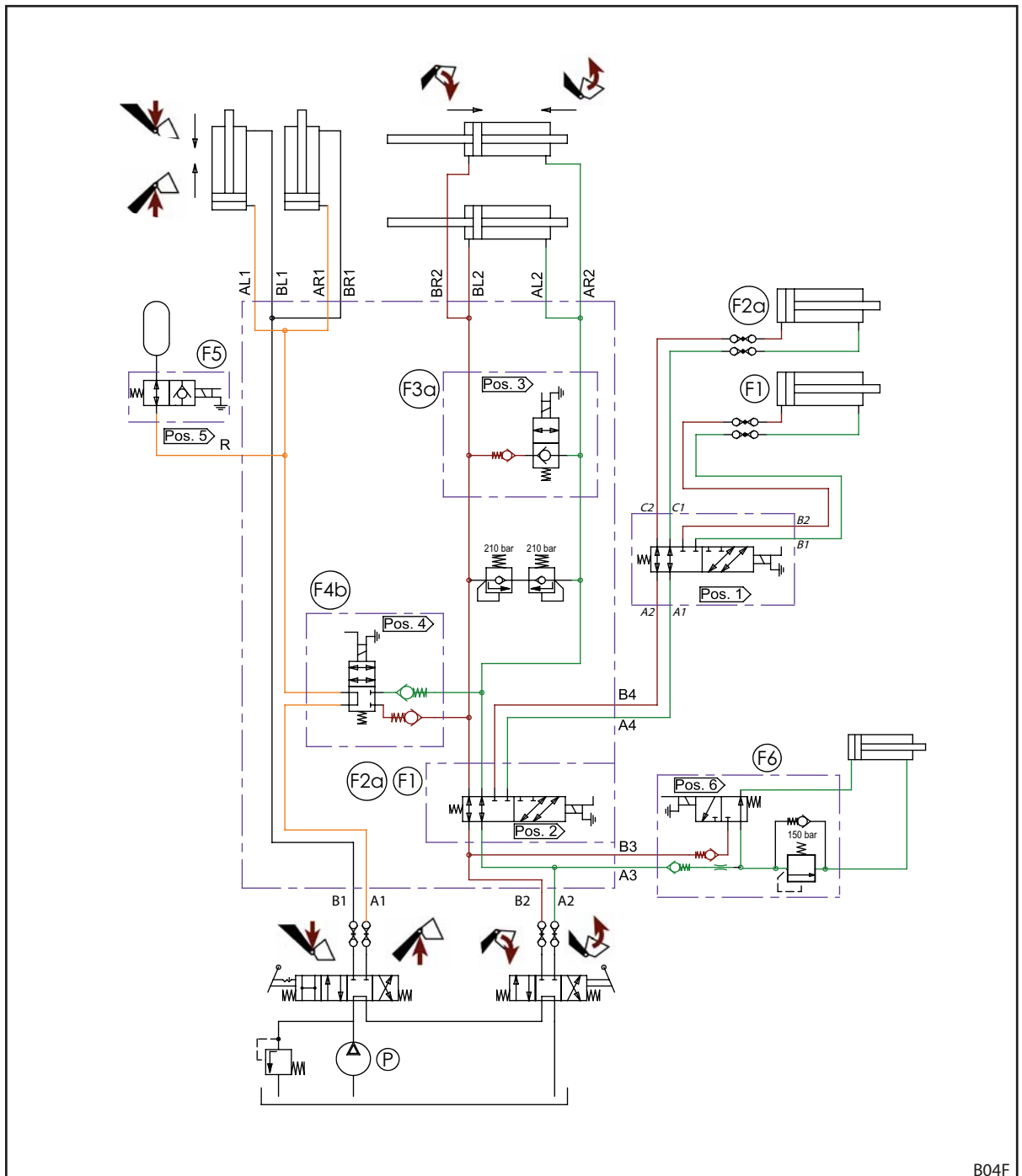

Pav. 129 FZ ir FZ-L hidraulinės sistemos schema (kai sumontuota 3-oji ir 4-oji valdymo grandinė)

**Paiškinimas**

- F1 4-oji valdymo grandinė (parinktis)
- F2a 3-oji valdymo grandinė (parinktis)
- F3a Greitojo ištuštinimo funkcija (tik FZ-L)
- F4b Grįžtis į reikiamą lygį (tik FZ-L)
- F5 „Comfort-Drive“ (pasirinktis)
- F6 „Hydro-Lock“ (parinktis)
- P Traktoriaus siurblys

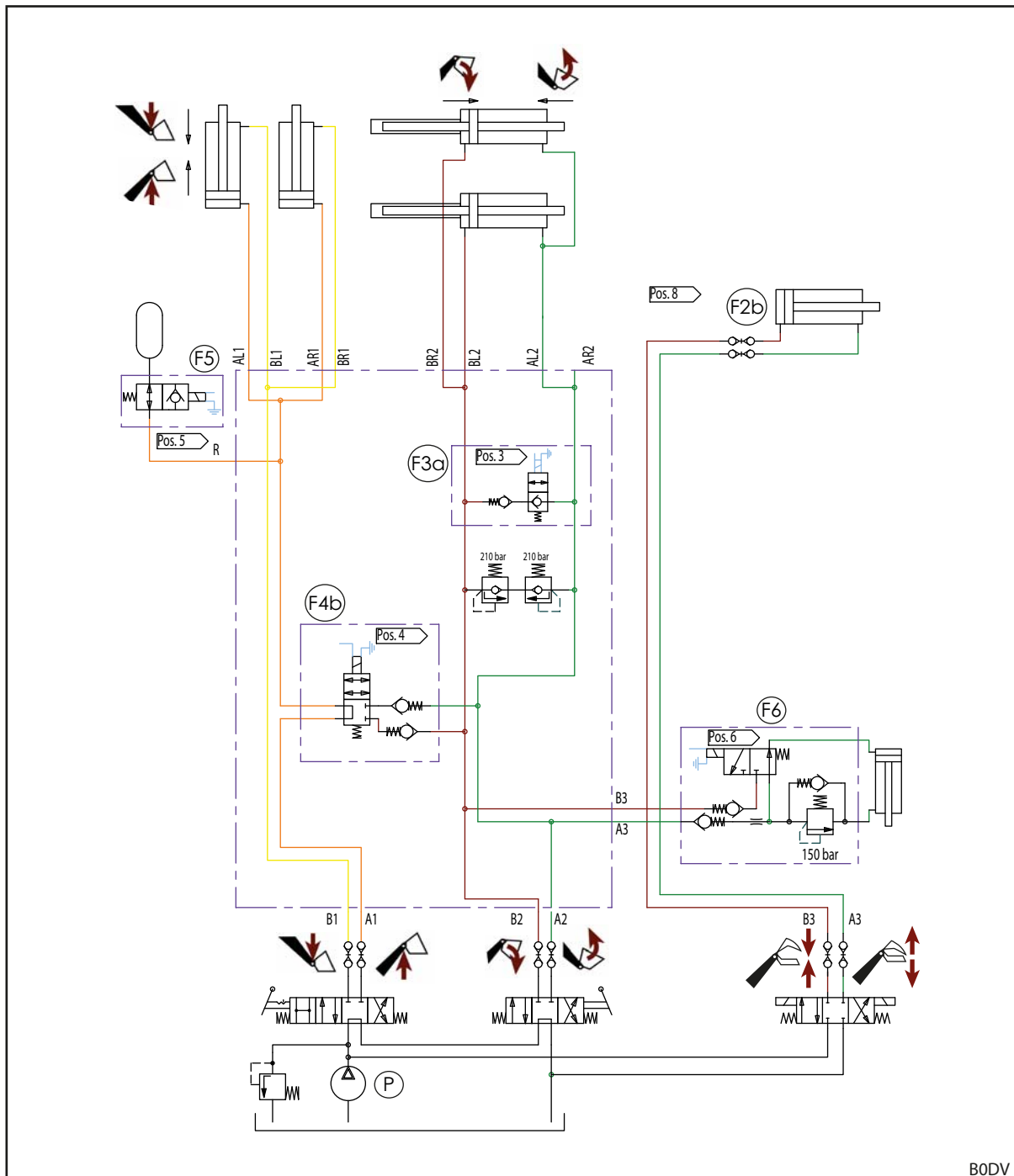
 Pav. 130 FZ ir FZ-L hidraulinės sistemos schema (kai sumontuotas REAL<sup>3</sup>)

**Paiškinimas**

- |     |  |
|-----|--|
| F2b | REAL <sup>3</sup> (parinktis)            |
| F3a | Greitojo ištuštinimo funkcija (tik FZ-L) |
| F4b | Grįžtis į reikiamą lygį (tik FZ-L)       |
| F5  | „Comfort-Drive“ (pasirinktis)            |
| F6  | „Hydro-Lock“ (parinktis)                 |
| P   | Traktoriaus siurblys                     |



11.5 Elektros sujungimo schema

**PRANEŠIMAS**

**Materialiniai nuostoliai dėl netinkamos įtampos arba trūkstanto lydžiojo saugiklio!**

Jei viršijama nominalioji 12 V įtampa arba įjungtama ne uždegimo spynele, sistema gali būti pažeista.

- ▶ Nominaliąją 12 V įtampą įjunkite uždegimo spynele.
- ▶ Jungtį apsaugokite lydžiuoju saugikliu.

Priekinio krautuvo strėlės pasirenkamosios funkcijos nuo Q1 iki Q6 vaizduojamos supaprastintai, nes jos priklauso nuo priekinio krautuvo tipo.

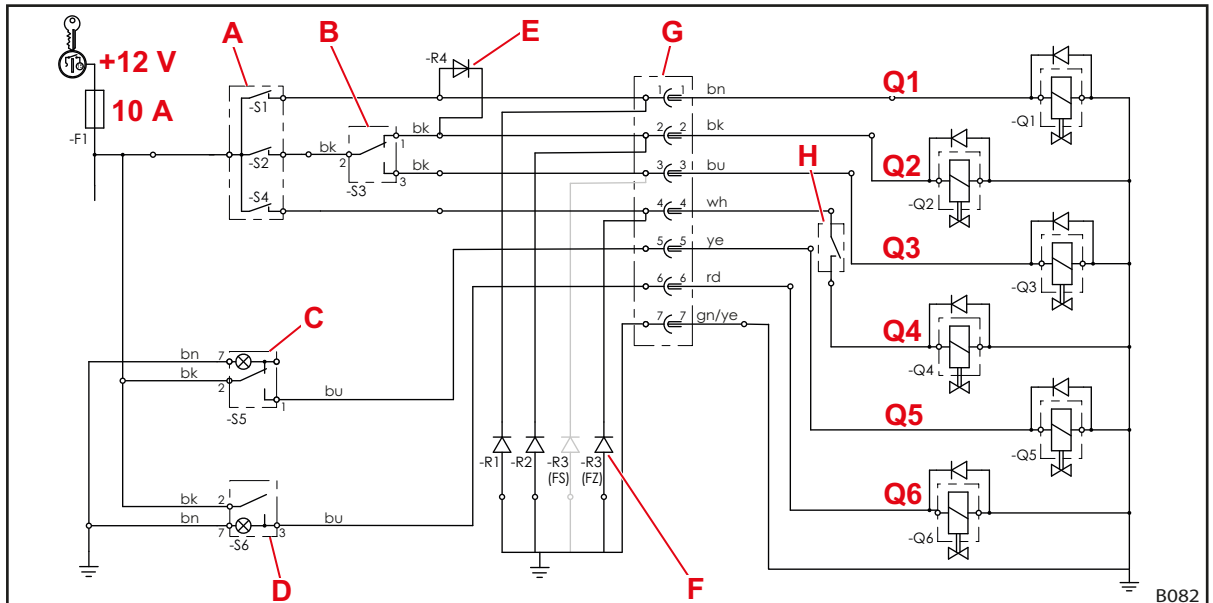

Pav. 131 Elektros sujungimo schema (kai sumontuota 3-ioji ir 4-oji valdymo grandinė)

**Paiškinimas**

- Q1 4-oji valdymo grandinė
- Q2 3-ioji valdymo grandinė
- Q3 Greitesnės eigos (FS-Eilgang) arba greitis ištuštinimas (FZ-L)
- Q4 Gražinimas į reikiamą lygį (FZ-L)
- Q5 „Comfort-Drive“
- Q6 „Hydro-Lock“ (hidraulinis padargo fiksatorius)
- A Valdymo svirties mygtukai (kai kuriose valdymo svirtyse su rele)  
-S2: 3-ioji valdymo grandinė, greitis ištuštinimas arba ištuštinimas greitąja eiga  
-S4: gražinimas į reikiamą lygį  
-S1: 4-oji valdymo grandinė
- B -S3: Perjungiklis, skirtas 3-ai valdymo grandinei / greitajam ištuštinimui arba ištuštinimu greitąja eiga
- C -S5: „Comfort-Drive“ jungiklis su kontroline lempute
- D -S6: „Hydro-Lock“ svirtinis jungiklis su kontroline lempute
- E 4-osios valdymo grandinės diodas; mygtukas S1 tuo pačiu metu aktyvina 3-iosios valdymo grandinės vožtuvą Q2 ir perjungiamuoju vožtuvu Q1 šią funkciją perjungia į 4-ąją valdymo grandinę.
- F Slopinimo diodai: sumažina dėl elektromagnetinių vožtuvų atsirandančias triktis.  
Atsižvelgiant į įrangą, priekiniuose krautuvoose FS slopinimo diodai jungiami prie 1, 2 ir (arba) 3 gnybto, o priekiniuose krautuvoose FZ – prie 1, 2 ir (arba) 4 gnybto.
- G Kištukas / kištukinis lizdas
- H Gražinimo į reikiamą lygį jutiklis

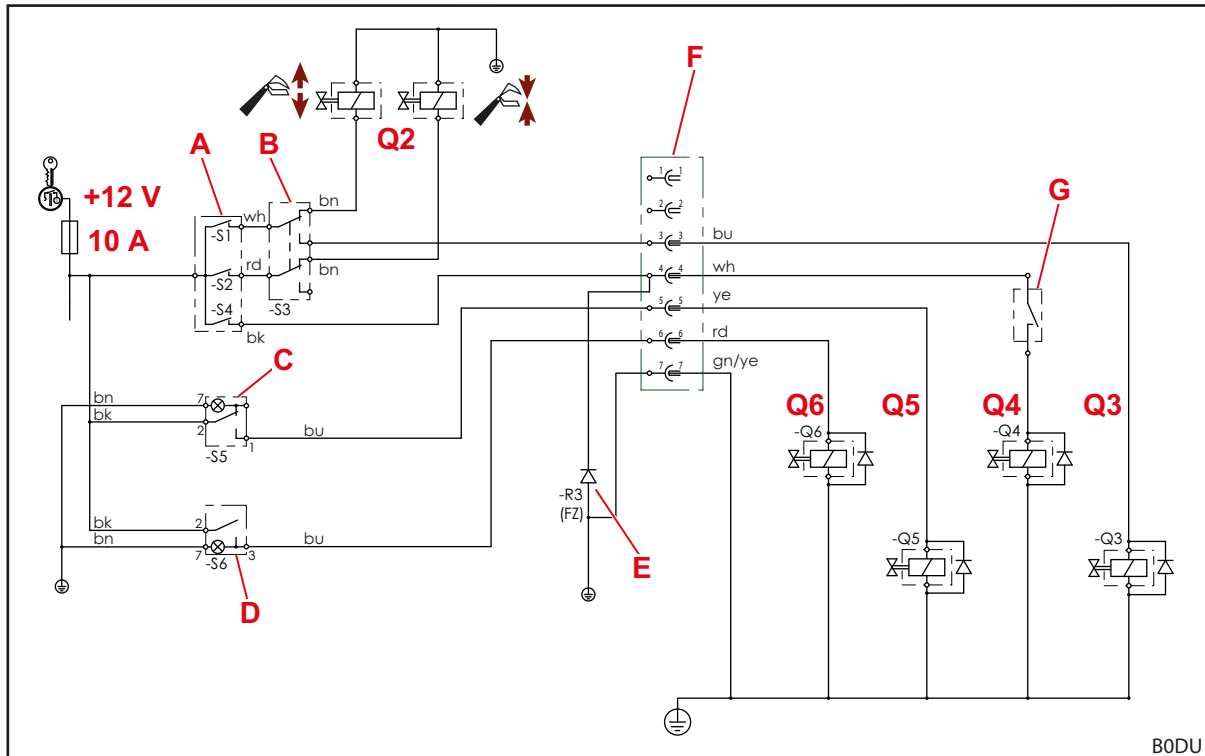

Ši sujungimo schema netaikoma traktoriams su vienos svirties valdymo prietaisu *Pro Control!*  
Šiuo atveju laikykitės primontuojamojo komplekto montavimo instrukcijos skyriuose apie „Pro Control“ pateiktų nurodymų.

 Pav. 132 Elektros sujungimo schema (kai sumontuotas REAL<sup>3</sup>)

**Paaiškinimas**

- Q2 REAL<sup>3</sup>
- Q3 Greitojo ištuštinimo funkcija (tik FZ-L)
- Q4 Grąžinimas į reikiamą lygį (FZ-L)
- Q5 „Comfort-Drive“
- Q6 „Hydro-Lock“ (hidraulinis padargo fiksatorius)
- A Valdymo svirties mygtukai (kai kuriose valdymo svirtyse su rele)  
 -S1: REAL<sup>3</sup> (atidarytas vožtuvas) arba greitasis ištuštinimas  
 -S2: REAL<sup>3</sup> (uždarytas vožtuvas)  
 -S4: grąžinimas į reikiamą lygį
- B -S3: Perjungiklis REAL<sup>3</sup> arba greitasis ištuštinimas
- C -S5: „Comfort-Drive“ jungiklis su kontroline lempute
- D -S6: „Hydro-Lock“ svirtinis jungiklis su kontroline lempute
- E Slopavimo diodai: sumažina dėl elektromagnetinių vožtuvų atsirandančias triktis.
- F Kištukas / kištukinis lizdas
- G Grąžinimo į reikiamą lygį jutiklis



Ši sujungimo schema netaikoma traktoriams su vienos svirties valdymo prietaisu *Pro Control!*  
 Šiuo atveju laikykitės primontuojamojo komplekto montavimo instrukcijos skyriuose apie „*Pro Control!*“ pateiktų nurodymų.

## 11.6 Papildomų funkcijų hidraulinių vožtuvų išdėstymas

Paveikslėlyje pavaizduotas papildomų funkcijų hidraulinių vožtuvų nuo Q1 iki Q6 išdėstymas ant priekinio krautuvo strėlės skersinio vamzdžio. Pavaizduota yra maksimali įranga priekiniams krautuvams FZ (įskaitant FZ-L) ir FS (įskaitant „FS-Eilgang“).

Pavadinimai nuo Q1 iki Q6 atitinka pavadinimus elektros įrangos sujungimo schemoje (žr. 11.5 *Elektros sujungimo schema*).

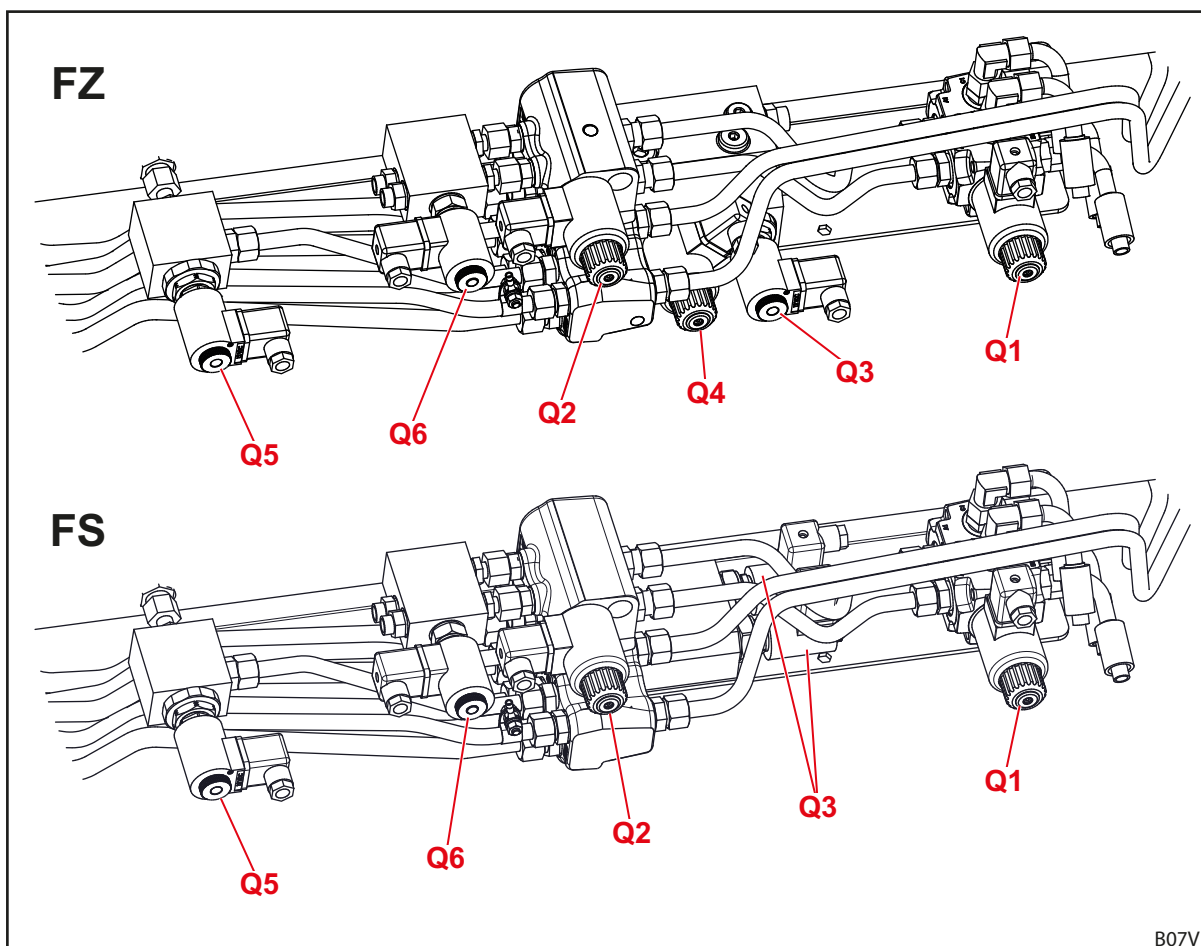

Pav. 133 Papildomų funkcijų hidraulinių vožtuvų išdėstymas

### Paaiškinimas

Q1	Hidraulinis vožtuvas 4-ajai valdymo grandinei
Q2	Hidraulinis vožtuvas 3-ajai valdymo grandinei
Q3	Hidraulinis vožtuvas greitesnės eigos ištuštinimui („FS-Eilgang“) arba greitajam ištuštinimui (FZ-L)
Q4	Hidraulinis vožtuvas grąžinimui į reikiamą lygį (FZ-L)
Q5	Elektra valdomas „Comfort Drive“ hidraulinis vožtuvas
Q6	„Hydro-Lock“ hidraulinis vožtuvas (hidraulinis padargo fiksatorius)

**12 Atitikties deklaracija**

(pagal EB mašinų direktyvos 2006/42/EB II priedo 1. A)

Wilhelm STOLL Maschinenfabrik GmbH  
Bahnhofstrasse 21  
38268 Lengede, Deutschland (Vokietija)

deklaruoja, kad iš gamyklos išsiųsta mašina atitinka toliau išvardytas direktyvas ir darniuosius standartus ir yra pateikiama rinkai:

Pavadinimas: Priekinis krautuvas

Tipas: „ProfiLine“

Mašinos Nr.: nuo 7015000 iki 7999999

Naudojimo aprašymas / Priekinis krautuvas kaip pakabinamasis padargas yra „keičiamoji įranga“ funkcija: pagal Mašinų direktyvą 2006/42/EB. Priekinis padargas montuojamas prie žemės ir miškų ūkio traktorių, naudojant pakabinimo rėmą, ir yra skirtas tvirtinti kitai keičiamajai įrangai (darbo padargams), kurie naudojami žemės ir miškų ūkyje reikalingoms operacijoms ir darbams atlikti. Kiti duomenys apie naudojimą pagal paskirtį ir naudojimo sąlygas, priekinio krautuvo veikimo aprašymas ir išsamūs techniniai duomenys pateikti eksploatavimo instrukcijoje.

Mašina atitinka visus privalomus toliau nurodytų direktyvų nuostatus:

- Tarybos direktyvos 2006/42/EB dėl mašinų,
- Europos Parlamento ir Tarybos direktyvos 2014/30/ES dėl elektromagnetinio suderinamumo (EMS),
- direktyvos 2014/68/ES dėl slėginės įrangos tiekimo rinkai.

Techniniai dokumentai buvo parengti pagal direktyvos 2006/42/EB priedą VII A ir už juos atsako „Wilhelm STOLL Maschinenfabrik GmbH“, Bahnhofstrasse 21, D-38268 Lengede, plėtros skyriaus vadovas.

Priekinio krautuvo koncepcijai ir gamybai taikomi šie darnieji standartai, publikuoti ES oficialiajame leidinyje:

<b>Darnieji standartai</b>	<b>Data</b>	<b>Standarto pavadinimas</b>
DIN EN ISO 4254-1	2016-09	Žemės ūkio mašinos. Sauga. 1 dalis. Bendrieji reikalavimai
DIN EN ISO 4413	2011-04	Hidraulika. Bendrosios taisyklės ir saugos reikalavimai, keliami hidraulinėms sistemoms ir jų komponentam
DIN EN 12525	2011-02	Žemės ūkio mašinos. Priekiniai krautuvai. Sauga
DIN EN ISO 12100	2011-03	Mašinų sauga. Pagrindinės sąvokos, bendrieji mašinų saugos projektavimo principai. Bendrieji projektavimo principai. Rizikos vertinimas ir jos mažinimas
DIN EN ISO 13849-1	2016-06	Mašinų sauga. Valdymo sistemų dalys, susijusios su sauga. 1 dalis. Bendrieji projektavimo principai
DIN ISO 10448	1999-01	Žemės ūkio traktoriai. Hidraulinis galios perdavimas padargams
ISO 23206	2007-03	Žemės ūkio traktoriai su ratais ir pakabinamais padargais. Priekiniai krautuvai. Pakabinamųjų padargų tvirtinimo rėmai
DIN EN ISO 13857	2020-04	Mašinų sauga. Saugūs atstumai, trukdantys viršutinėmis ir apatinėmis galūnėmis pasiekti pavojingąsias zonas
DIN EN ISO 14982	2009-12	Žemės ir miškų ūkio mašinos. Elektromagnetinis suderinamumas .Bandymo metodai ir priėmimo kriterijai

Lengede, 2021-01-13



Guido Marenbach  
Įmonės vadovas



Peter Gotthard  
Plėtros ir kokybės vadybos skyriaus vadovas

**Rodyklė**

<b>3</b>	
3-ioji valdymo grandinė . . . . .	50
<b>4</b>	
4-oji valdymo grandinė . . . . .	50
<b>A</b>	
Apsaugas nuo nusileidimo . . . . .	49
Apsauginiai ir saugos įtaisai . . . . .	17
Atsarginės dalys . . . . .	117
<b>B</b>	
Balastavimas . . . . .	57
Base Control . . . . .	69
<b>C</b>	
„Comfort-Drive“ . . . . .	52
<b>D</b>	
Dokumentacijos apžvalga . . . . .	5
<b>E</b>	
EB atitiktis . . . . .	9
Elektrinė hidraulinė „Comfort-Drive“ . . . . .	53
Elektros įrangos keliami pavojai . . . . .	12
Emisijų keliami pavojai . . . . .	12
<b>F</b>	
FS tepimo vietos . . . . .	108
FZ tepimo vietos . . . . .	109
<b>G</b>	
Gražinimo į reikiamą lygį funkcija . . . . .	48
Greitasis ištuštinimas . . . . .	47
Greitesnės eigos ištuštinimas . . . . .	47
Griebiamųjų kablių tepimo vietos . . . . .	107
<b>H</b>	
Hidraulinė sistema „Comfort“ . . . . .	79
Hidraulinės linijos . . . . .	35, 35
Hidraulinės sistemos keliami pavojai . . . . .	11, 12, 16
Hidraulinis padargo fiksatorius . . . . .	41
Hidraulinių linijų valdymas . . . . .	82, 83
„Hydro-Fix“ jungtis . . . . .	37
<b>I</b>	
Įrangos variantai . . . . .	29
Išvertimas . . . . .	44

<b>K</b>	
Keičiamasis rėmas SMS . . . . .	32
Keičiamasis rėmas „Euro“ . . . . .	31
Keičiamasis rėmas „Skid-Steer“ . . . . .	34
Kėlimas . . . . .	42
Kištukinės jungtys . . . . .	36
Kištukinių jungčių valdymas . . . . .	81
Kombinuotasis keičiamasis rėmas „Euro-Alö3“ . . . . .	33
Kombinuotasis keičiamasis rėmas „Euro-FR“ . . . . .	33
Kombinuotasis keičiamasis rėmas „Euro-SMS“ . . . . .	32
<b>L</b>	
Lygiagretaus nukreipimo sistema . . . . .	46
Lyginimas . . . . .	96
<b>M</b>	
Mechaniniai pavojai . . . . .	11
<b>N</b>	
Naudojimas pagal paskirtį . . . . .	10
Naudojimo ribos . . . . .	10
Nuleidimas . . . . .	43
Numatomas netinkamas naudojimas . . . . .	10

**P**

Padargo fiksatoriaus ant „Skid-Steer“ keičiamojo rėmo valdymas . . . . .	86
Padargo padėties indikatorius . . . . .	46
Padargo „Fix“ jungtis . . . . .	38
Padargų padėjimas . . . . .	95
Pagrindinės funkcijos. . . . .	42
Pakartotinis paleidimas. . . . .	116
Paleidimas pirmą kartą . . . . .	55
Patikrinimas prieš kiekvieną paleidimą .55	
Pavojai atliekant krovimo darbus. . . . .	14
Pavojai atliekant priežiūros darbus. . . . .	16
Pavojai eksploatuojant priekinį krautuvą. . . . .	15
Pavojai montuojant prieš pirmą paleidimą . . . . .	13
Pavojai pakabinant ir atkabinant priekinį krautuvą . . . . .	13
Pavojai pakuojant ir transportuojant . . . .	13
Pavojai tvirtinant ir padedant padargus .14	
pavojaus sritys. . . . .	17
Pneumohidraulinė „Comfort-Drive“ . . . .	52
Priekinio krautuvo atkabinimas. . . . .	115
Priekinio krautuvo fiksatoriaus FZ 30–100 nustatymas. . . . .	64
Priekinio krautuvo fiksatoriaus nustatymas FS ir FZ nuo 8 iki 80. . . . .	62
Priekinio krautuvo FS sandara . . . . .	25
Priekinio krautuvo FZ sandara . . . . .	27
Priekinio krautuvo išlygiavimas pakabinimui. . . . .	61
Priekinio krautuvo pakabinimas. . . . .	59
Priežiūra. . . . .	106
Primontuojamasis komplektas traktoriams . . . . .	30
Priveržimo momentai. . . . .	119
„Pro Control“ . . . . .	72
„Pro Control“ įjungimas. . . . .	73

**R**

REAL3 . . . . .	51
Remontas . . . . .	114

**S**

Saugos ir įspėjamieji nurodymai . . . . .	9
Saugos lipdukai . . . . .	18
Sėmimas. . . . .	43
Slankioji padėtis . . . . .	45
Specifikacijų lentelė . . . . .	6
Srieginių jungčių valdymas . . . . .	81
Statymo atramų valdymas. . . . .	80
Sustiprintas keičiamasis rėmas FZ 100 . . . . .	34
Sutrikimai . . . . .	102

**T**

Techninės priežiūros intervalai . . . . .	110
Tepimo planas . . . . .	109
Traktoriaus paruošiamieji darbai . . . . .	56

**U**

Utilizavimas. . . . .	117
-----------------------	-----

**V**

Valymas. . . . .	107
Važiavimas keliais . . . . .	99
Važiavimas pro žemas pravažiuojamasias vietas . . . . .	100
Veiksmai avarijos atveju. . . . .	24

Pardavėjo parašas

Čia priklijuokite arba įrašykite serijos numerį.



„Wilhelm STOLL Maschinenfabrik GmbH“

Postfach 1181, 38266 Lengede

Bahnhofstr. 21, 38268 Lengede

Telefonas: +49 (0) 53 44/20 222

Faksas: +49 (0) 53 44/20 182

El. paštas: info@stoll-germany.com

STOLL internete:

[www.stoll-germany.com](http://www.stoll-germany.com)

[www.facebook.com/STOLLFrontloader](https://www.facebook.com/STOLLFrontloader)

[www.youtube.com/STOLLFrontloader](https://www.youtube.com/STOLLFrontloader)