



STOLL

Manual de utilizare

Încărcător frontal **CompactLine**



Tip FC: L, H, P
Ediția: 10/2021

3661350 B58FC1 000000094 RO 006

Caseta tehnică**Wilhelm STOLL Maschinenfabrik GmbH**

Postfach 1181, 38266 Lengede

Bahnhofstr. 21, 38268 Lengede

Telefon: +49 (0) 53 44/20 -222

Fax: +49 (0) 53 44/20 -182

Email: info@stoll-germany.com

Web: www.stoll-germany.com

Comandarea pieselor de schimb

Telefon: +49 (0) 53 44/20 -144 și -266

Administrație

Telefon: +49 (0) 53 44/20 -145 și -146

Fax: +49 (0) 53 44/20 -183

Email: parts@stoll-germany.com

Copyright

© Wilhelm STOLL Maschinenfabrik GmbH

Multiplicarea acestui manual cu instrucțiuni, atât completă, cât și în extras este permisă numai cu acordul companiei Wilhelm STOLL Maschinenfabrik GmbH. Nerespectarea obligă la plata de daune-interese și poate avea urmări penale.

Manualul cu instrucțiuni original a fost redactat în limba germană.

Manualele cu instrucțiuni în alte limbi au fost traduse din limba germană.

Cuprins

1	Despre acest manual de utilizare	5
1.1	Prezentare generală a documentației	5
1.2	Folosirea și scopul manualului de exploatare	6
1.3	Plăcuța de identificare	6
1.4	Valabilitatea manualului cu instrucțiuni de exploatare	7
1.5	Păstrarea documentației	7
1.6	Documentele însoțitoare	7
1.7	Mijloace de structurare	7
1.8	Nomenclatura rândurilor de subsol	8
2	Siguranța	9
2.1	Explicația indicațiilor de siguranță și avertizare	9
2.2	Reprezentarea și structura avertismentelor	9
2.3	Gradarea pericolelor de către indicațiile de avertizare	9
2.4	Conformitate CE	9
2.5	Utilizarea conform destinației	10
2.6	Limitele operării	10
2.7	Indicații fundamentale de siguranță	11
2.8	Zone de pericol	17
2.9	Dispozitive de protecție	17
2.10	Autocolante de siguranță	18
2.11	Cerințe față de personal	21
2.12	Comportament în caz de urgență	22
2.12.1	Comportamentul la bascularea sau răsturnarea tractorului	22
2.12.2	Comportamentul la șocuri electrice de străpungere de la conductorilor aerieni	22
3	Structură	23
3.1	Structura încărcătorului frontal L	23
3.2	Structura încărcătorului frontal H	24
3.3	Structura încărcătorului frontal P	25
3.4	Structura echipamentului suplimentar pentru încărcătoarele frontal L, H și P	26
3.5	Variante de dotare	27
3.6	Fixarea la tractor	28
3.7	Cadru de înlocuire	28
3.7.1	Cadru de înlocuire Skid-Steer	29
3.7.2	Cadru de înlocuire Euro	29
3.8	Conductele hidraulice	30
3.9	Cuplaje hidraulice (cuple hidraulice)	31
3.9.1	Cuplaje tip conector	31
3.9.2	Cuplaj multiplu Hydro-Fix	32
3.9.3	Cuplaj multiplu unealtă-Fix	33
4	Funcții	34
4.1	Dispozitiv de blocare a uneltei	34
4.1.1	Dispozitiv mecanic de blocare a uneltei	34
4.2	Funcții de bază	36
4.3	Poziția flotantă	39
4.3.1	Poziție flotantă braț oscilant	40
4.4	Indicator vizual pentru poziționarea uneltelor (numai H și P)	40
4.5	Ghidare paralelă (P)	41

4.6	Siguranța împotriva coborârii	41
4.7	Funcții suplimentare	42
4.7.1	Circuite de comandă suplimentare	42
4.7.2	Comfort-Drive	44
5	Punere în funcțiune	45
5.1	Prima punere în funcțiune	45
5.2	Controale înainte de fiecare punere în funcțiune	45
5.3	Lucrări pregătitoare	46
5.3.1	Lucrări pregătitoare la tractor	46
5.3.2	Balastare	47
5.4	Atașarea încărcătorului frontal	49
5.5	Alinierea încărcătorului frontal pentru atașare	51
6	Comandă	52
6.1	Elemente de comandă	52
6.1.1	Comanda de bază cu manete	52
6.1.2	Maneta de comandă proprie a tractorului	54
6.1.3	STOLL Base Control	55
6.1.4	Direct Control	57
6.2	Comandați reazemele de parcare	60
6.3	Comanda cuplajelor hidraulice	61
6.3.1	Utilizarea cuplajelor tip conector	61
6.3.2	Utilizarea Hydro-Fix	62
6.3.3	Utilizarea dispozitivului unealtă-Fix	63
6.4	Operarea dispozitivului de blocare a uneltei	64
6.4.1	Operarea dispozitivului de blocare mecanică a uneltei la cadrul de înlocuire Skid-Steer	64
6.4.2	Operarea dispozitivului de blocare mecanică a uneltei la cadrul de înlocuire Euro	67
6.5	Preluare și depunerea uneltei	69
6.5.1	Preluarea uneltei cu dispozitiv mecanic de blocare a uneltei la cadrul de înlocuire Skid-Steer	69
6.5.2	Preluarea uneltei cu dispozitiv mecanic de blocare a uneltei la cadrul de înlocuire Euro	72
6.5.3	Fixați uneltele cu dispozitivul de blocare a uneltei PinON	74
6.5.4	Depunerea uneltei cu dispozitiv mecanic de blocare a uneltei la cadrul de înlocuire Skid-Steer și Euro	76
6.5.5	Depuneți uneltele cu dispozitivul manual de blocare a uneltei PinON	77
6.6	Nivelarea înapoi	79
6.7	Preluare încărcătură	80
6.8	Circulația pe drumurile publice	82
6.8.1	Activarea și dezactivarea siguranței pentru deplasarea pe drumurile publice	83
6.8.2	Străbaterea subtrecherilor joase	83
6.9	Parcarea tractorului cu încărcătorul frontal	84
7	Căutarea defectelor în caz de defecțiuni	85

8	Mentenanță	88
8.1	Curățare și îngrijire	89
8.1.1	Puncte de lubrifiere	89
8.1.2	Plan de ungere	91
8.2	Întreținere	92
8.2.1	Planul de întreținere	92
8.2.2	Indicații de întreținere Comfort-Drive	92
8.2.3	Indicații de întreținere conducte hidraulice	93
8.2.4	Indicații de întreținere formare de fisuri	93
8.2.5	Indicații de întreținere cadru de înlocuire	94
8.2.6	Indicații de întreținere schimb de ulei	94
8.3	Reparare la întreținere	94
9	Scoaterea din funcțiune	95
9.1	Scoaterea din funcțiune provizorie	95
9.2	Repunerea în funcțiune	96
9.3	Scoatere din funcțiune definitivă și eliminare ca deșeu	96
10	Piese de schimb și serviciul asistență clienți	97
10.1	Piese de schimb	97
10.2	Serviciul asistență clienți	97
11	Date tehnice	98
11.1	Dimensiuni și greutate	98
11.2	Emisii de zgomot	98
11.3	Cuplurile de strângere a șuruburilor	99
11.4	Schema hidraulică FC	100
11.5	Schema circuitelor electrice	101
11.6	Disponerea supapelor hidraulice pentru funcțiile suplimentare	102
12	Declarația de conformitate	103
	Index	105

1 Despre acest manual de utilizare

1.1 Prezentare generală a documentației

Pentru încărcătorul frontal, setul de atașare și accesoriile sunt disponibile diferite manuale cu instrucțiuni de exploatare și documentații tehnice. Cele mai multe dintre documente sunt disponibile în mai multe limbi.

Dacă lipsește un manual sau dacă este necesar într-o altă limbă:

- Comandați manualul cu instrucțiuni de la dealer.
- Descărcați gratuit manualul cu instrucțiuni de pe Internet, de la www.stoll-germany.com.

Manual cu instrucțiuni de montaj pentru setul de atașare al încărcătorului frontal



Montarea setului de atașare, precum și a echipamentelor hidraulice și electrice este permisă a fi executată exclusiv de către un atelier de specialitate autorizat.

Instrucțiunile de montaj descriu montajul setului atașabil al încărcătorului frontal și al echipamentelor hidraulice și electrice până la prima punere în funcțiune a încărcătorului frontal. Acestea se adresează atelierului de specialitate.

Manualul cu instrucțiuni de montaj este întocmit special pentru modelul dvs. de tractor. El nu cuprinde nicio informație disponibilă în manualul cu instrucțiuni de exploatare.

Instrucțiunile de montaj conțin informații cu privire la piesele de schimb pentru componentele de atașare și pentru echipamentele care sunt adaptate special pentru tractor.

Manualul cu instrucțiuni de exploatare a încărcătorului frontal

Manualul cu instrucțiuni de exploatare descrie manevrarea sigură a încărcătorului frontal de la prima punerea în funcțiune, până la dezafectare/eliminarea ca deșeu. Manualul se adresează unității operatoare și utilizatorului încărcătorului frontal.

Manualul de utilizare este alcătuit special pentru seria de fabricație a încărcătoarelor frontale, de aceea, dotările specifice tractoarelor pot fi avute în vedere numai limitat.

Listele de piese de schimb

Lista de piese de schimb ale încărcătorului frontal cuprinde informațiile de comandă pentru piesele de schimb ale seriei de fabricație a încărcătoarelor frontale și ale opțiunilor acestora. Nu sunt avute în vedere adaptări speciale pentru tractor.

În afară de acestea, sunt disponibile liste de piese de schimb pentru uneltele încărcătoarelor frontale.

Manual de utilizare pentru unelte-încărcător frontal

Manualul de exploatare descrie uneltele ce stau la dispoziție pentru seria constructivă de încărcătoare frontale specificate.

Alte documente

Pe lângă instrucțiunile menționate mai sus, mai pot exista instrucțiuni de montaj, manuale de utilizare și alte informații tehnice care tratează dotările suplimentare speciale și completările, care nu sunt luate în considerare în restul documentației.



În cazul în care predați încărcătorul frontal sau tractorul cu încărcătorul frontal montat unui terț, predați și toate documentele aferente. Următorului proprietar îi sunt necesare informațiile.

1.2 Folosirea și scopul manualului de exploatare

Prezentul manual cu instrucțiuni de exploatare cuprinde informații importante pentru operarea sigură și pentru exploatarea ireproșabilă, corectă și rentabilă a încărcătorului frontal de la compania Wilhelm STOLL Maschinenfabrik GmbH. Acesta se adresează beneficiarului și utilizatorilor încărcătorului frontal și trebuie să ofere asistență pentru prevenirea pericolelor și daunelor, să împiedice timpii de neutilizare și să asigure, respectiv să crească durata de serviciu a încărcătorului frontal.

Înainte de punerea în funcțiune a încărcătorului frontal trebuie ca manualul cu instrucțiuni de exploatare să fie citit și înțeles.

Pentru o mai bună facilitare a lecturii, în cele ce urmează compania STOLL Maschinenfabrik GmbH este denumită „STOLL”.

Manualul de utilizare este alcătuit special pentru seria de fabricație a încărcătoarelor frontale, de aceea, dotările specifice tractoarelor pot fi avute în vedere numai limitat.

Indicațiile de direcție se referă la direcția de deplasare înainte în măsura în care nu se indică altfel.

1.3 Plăcuța de identificare

Încărcătorul frontal este marcat cu o plăcuță de identificare care se găsește pe partea interioară a lonjeronului stânga spate sau pe coloana dreapta a încărcătorului frontal.

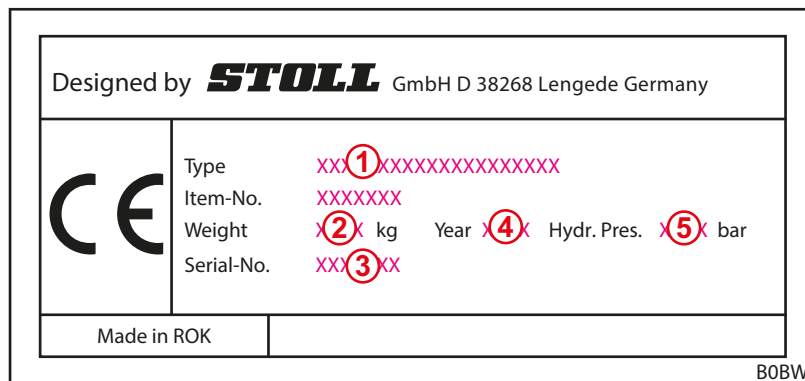

Fig. 1 Plăcuța de identificare de la încărcătorul frontal

Legendă

- 1 Tipul de încărcător frontal (de ex. CompactLine FC 350)
- 2 Greutate
- 3 Număr serie
- 4 An de fabricație
- 5 Presiune hidraulică admisă

1.4 Valabilitatea manualului cu instrucțiuni de exploatare

Manualul cu instrucțiuni de exploatare este valabil exclusiv pentru încărcătorul frontal STOLL de tip CompactLine, denumit în cele ce urmează „încărcător frontal” sau ca variantă de execuție specială „L”, „H” sau „P”. Preluați tipul încărcătorului frontal de pe plăcuța de identificare.

În manualul cu instrucțiuni de exploatare sunt cuprinse toate componentele și funcțiile modelelor.

1.5 Păstrarea documentației

Manualul cu instrucțiuni de exploatare face parte din mașină. Păstrați întreaga documentație formată din acest manual cu instrucțiuni de exploatare, cât și toate manualele suplimentare livrate accesibile în permanență, în siguranță și uscate la sau în vehicul. În cazul închirierii sau vânzării trebuie predată, de asemenea, întreaga documentație.

1.6 Documentele însoțitoare

Împreună cu acest manual cu instrucțiuni de exploatare sunt valabile următoarele documente:

- Manualul de utilizare al tractorului
- Manualul cu instrucțiuni de exploatare al sculei corespunzătoare
- Manualul cu instrucțiuni de montaj al setului de atașare corespunzător și a echipamentelor suplimentare ale încărcătorului frontal

La manipularea încărcătorului frontal și la toate lucrările de service acordați atenție suplimentar:

- regulilor tehnice de specialitate recunoscute pentru lucrul în siguranță și profesionist,
- reglementărilor legale referitoare la prevenirea accidentelor,
- reglementărilor legale referitoare la protecție sănătății și mediului,
- reglementările naționale în vigoare în țara beneficiarului / utilizatorului încărcătorului frontal,
- specificațiilor relevante pentru stadiul tehnicii,
- prescripțiilor privind traficul rutier.

1.7 Mijloace de structurare

Manualul cu instrucțiuni de exploatare cuprinde în text următoarele simboluri și marcaje diferite:



Simbol de avertizare care este utilizat la avertismente și este gradat în ceea ce privește pericolul (vezi 2 *Siguranța*)







Informații și sugestii suplimentare

- Punct în listă
- ➔ Condiție preliminară pentru o secvență de acțiune
- ✖ Scule necesare
- (1) Pas de acțiune numerotat
- ✓ Rezultatul unei acțiuni sau secvențe de acțiune
- Pas de acțiune nenumerotat

În plus sunt utilizate desene liniare stilizate. Pentru o înțelegere mai bună, unele imagini sunt simplificate pentru exemplificare sau folosesc unei reprezentări și explicații mai bune cu piesele demontate.

➤ Acordați atenție următoarelor:

- O demontare nu este întotdeauna obligatoriu necesară pentru respectiva descriere.
- În imagini nu sunt reprezentate variante diferite de echipare în măsura în care nu este descris altceva.
- Întotdeauna unei imagini îi aparține textul descriptiv aferent.
- Sunt valabile următoarele reguli și elemente de reprezentare:

Reprezentare	Semnificație
	Elementele reprezentate în galben scot în evidență componentele pentru respectiva situație de operare.
	Numerele de poziție desemnează subansambluri sau componente. Referitor la numărul de poziție există întotdeauna o legendă explicativă pentru fiecare imagine.
	Lupele folosesc pentru reprezentarea țintită a pieselor unitare și detaliilor.
	Săgețile indică o direcție de mișcare sau o acțiune de executat.

1.8 Nomenclatura rândurilor de subsol

Rândul de subsol este compus din următorii parametri:

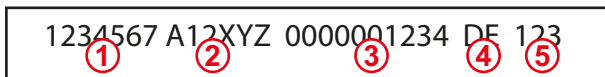

Fig. 2 Nomenclatura rândurilor de subsol

Legendă

- 1 Număr document (număr comandă)
- 2 Tipul instrucțiunii
- 3 Număr intern de sistem
- 4 Identificarea limbii
- 5 Versiune

2 Siguranța

2.1 Explicația indicațiilor de siguranță și avertizare

Indicațiile de siguranță fundamentale cuprind instrucțiuni care sunt valabile fundamental pentru o folosire sigură sau pentru obținerea stării sigure a încărcătorului frontal.

Avertismentele referitoare la acțiuni atrag atenția asupra pericolelor reziduale și sunt plasate înainte secvențelor de acțiuni periculoase.

2.2 Reprezentarea și structura avertismentelor

Avertismentele se referă la acțiuni și sunt structurate conform următorului principiu:

PERICOL

Tipul și sursa pericolului!

Explicație referitoare la tipul și sursa pericolului.

- ▶ Măsuri pentru prevenirea pericolului.

2.3 Gradarea pericolelor de către indicațiile de avertizare

Avertismentele sunt gradate conform pericolului lor și sunt reprezentate după cum urmează, prin cuvintele de avertizare și simbolurile de pericol aferente:

PERICOL

Pericol nemijlocit pentru viață sau vătămări corporale grave.

AVERTISMENT

Posibil pericol pentru viață sau vătămări corporale grave.

ATENȚIE

Posibile vătămări corporale ușoare.

REMARCĂ

Daune la aparate sau la mediul din imediata apropiere.

2.4 Conformitate CE

Încărcătoarele frontale STOLL corespund Directivei Mașini 2006/42/CE.

2.5 Utilizarea conform destinației

Încărcătorul frontal este un echipament atașabil pentru tractoarele agricole și forestiere conceput exclusiv și destinat pentru:

- atașarea la tractoare cu setul de atașare încărcător frontal autorizat de STOLL (vedeți 3.6 *Fixarea la tractor*) și echipamentele hidraulice și electrice aferente autorizate de STOLL,



STOLL nu preia nicio responsabilitate pentru daune care survin ca urmare a utilizării altor echipamente și combinații care nu sunt autorizate!

Înainte de prima punere în funcțiune a încărcătorului frontal asigurați-vă că este permisă utilizarea încărcătorului frontal la tractorul dumneavoastră.

Dacă aveți întrebări, adresați-vă Serviciului de asistență clienți STOLL la adresa de e-mail: service@stoll-germany.com.

- utilizarea cu unelte de lucru prevăzute de STOLL, care sunt adecvate pentru respectiva lucrare de încărcare (vezi 6.5 *Preluare și depunerea uneltei* și manualul cu instrucțiuni de exploatare a uneltei),
- utilizarea și exploatarea în cadrul limitelor definite (vezi 11 *Date tehnice*),
- comanda de la scaunul șoferului.

Exploatarea încărcătorului frontal este permisă numai într-o stare tehnică ireproșabilă. Dacă siguranța este afectată de defecțiuni, acestea trebuie remediate fără întârziere într-un atelier de specialitate autorizat.

Nu este permis ca încărcătorul frontal să fie utilizat în procese de lucru cu unelte care necesită prezența unor persoane în apropierea sarcinii, în poziția ridicată a încărcătorului frontal! Aceste lucrări sunt admise numai dacă încărcătorul frontal este echipat cu o siguranță împotriva coborârii (vezi 4.6 *Siguranța împotriva coborârii*).

Nu este permis ca încărcătorul frontal și uneltele acestuia să fie operate simultan cu alte aparate hidraulice.

Citirea și respectarea manualului cu instrucțiuni de exploatare, a instrucțiunilor suplimentare aferente, a documentelor însoțitoare și a informațiilor referitoare la siguranță fac parte din utilizarea conform destinației. Pentru garantare siguranței în exploatare trebuie respectate atât lucrările de mentenanță prescrise, cât și intervalele și condițiile de îngrijire și întreținere. O altă folosire sau o utilizare în plus față de cea precizată este considerată ca neconformă cu destinația.

Aplicație eronată previzibilă

Evitați următoarele:

- Depășirea sarcinii admise a punții și a greutății totale admise a tractorului
- Utilizarea în afara condițiilor și premizelor care sunt specificate în documentația tehnică
- Transportul persoanelor
- Transportul sarcinilor care nu sunt destinate utilizării cu încărcătoare frontale
- Transportul sarcinilor pe drumurile publice
- Transportul sarcinii neasigurate (de ex. paleți cu piatră)

2.6 Limitele operării

- Respectați următoarele condiții de operare și cerințe în ceea ce privește mediul din vecinătatea operării:
 - dacă este cazul, domeniile de temperatură pentru exploatarea corespunzătoare a tractorului (vezi manualul cu instrucțiuni de exploatare a tractorului)
 - capacitate portantă suficientă a pneurilor și a punții față a tractorului

2.7 Indicații fundamentale de siguranță

Indicațiile fundamentale de siguranță cuprind din punct de vedere tematic toate măsurile referitoare la siguranță și sunt valabile în orice moment. Suplimentar, la pozițiile corespunzătoare din acest manual cu instrucțiuni de exploatare există și indicații sub formă de avertismente.

Pericole fundamentale



Atunci când persoanele sunt ridicate sau transportate cu încărcătorul frontal, există pericol de pierdere a vieții. Încărcătorul frontal nu este echipat cu dispozitivele de siguranță necesare pentru utilizarea coșurilor de lucru.

- Este interzis ridicatul sau transportul persoanelor cu încărcătorul frontal.

Pericole mecanice



Din cauza pieselor cadrului proeminente, respectiv a pieselor cadrului care ies în afară și a componentelor mobile ale mașinii, există pericol de strivire și lovire a membrilor superioare și inferioare.

- Instruiți personalul în ceea ce privește utilizarea mașinii conform dispozițiilor și în ceea ce privește localizarea pericolelor și tipurile de pericole.
- Îndepărtați persoanele din zonele de pericole și de mișcare ale mașinii.
- În cazul lucrărilor de întreținere, dacă este cazul, purtați echipament de protecție adecvat.



Există pericol de strivire și vătămare corporale cu risc de pierdere a vieții, din cauza mișcărilor neprevăzute ale tractorului, încărcătorului frontal și uneltelor.

- Îndepărtați persoanele din zona de pericol și de acțiune a mașinii.
- Nu admiteți activitățile ajutoare ale unei alte persoane (de ex. ținerea țărșurilor de pășune când aceștia trebuie să fie presați în sol cu încărcătorul frontal) și îndepărtați persoana din zona de lucru a mașinii.
- Atunci când nu există siguranță la coborâre permiteți executarea activităților de încărcare ajutoare de către o altă persoană cu condiția ca încărcătorul frontal să fie coborât.
- În cazul lucrărilor de încărcare, cât și la atașarea și detașarea încărcătorului frontal acordați atenție suprafeței fără denivelări și stabilității suficiente a tractorului.
- Operați încărcătorul frontal numai de la scaunul șoferului tractorului. Elementele de comandă din afara tractorului nu este permis să acționeze asupra încărcătorului frontal! În special elementele de comandă ale unității frontale de ridicat nu au voie să acționeze asupra încărcătorului frontal!
- Operarea încărcătorului frontal este permisă numai de către o persoană.

Există pericol de vătămare corporală ce pune în pericol viața ca urmare a depășirii încărcării maxim admise sau în cazul utilizării necorespunzătoare a încărcătorului frontal și drept consecință poate surveni ruperea încărcătorului frontal sau a componentelor sale.

- Respectați limitele de încărcare din datele tehnice.
- La transportul încărcăturii, la lucrările de nivelare sau de împingere a zăpezii nu vă deplasați niciodată cu mai mult de 10 km/h.
- Lucrați numai cu unealta montată și blocată.
- Respectați capacitatea portantă a pneurilor și a punții din față a tractorului.

Pericole hidraulice



Din cauza uleiului hidraulic care iese sub presiune înaltă există pericol de vătămare corporală.

- Acordați atenție autocolantelor de siguranță de pe mașină.
- Înainte de desprindere controlați cuplele și conductele hidraulice cu privire la scurgeri.
- În cazul tractoarelor fără cabină închisă, montați furtunuri cu protecție împotriva stropirii.



Atunci când piesele mașinii se mișcă necontrolat din cauza incluziunilor de aer în sistemul hidraulic, există pericol de strivire.

- Înainte de toate lucrările la instalația hidraulică depresurizați instalația.
- Înainte de cuplare curățați cuplele și conductele hidraulice.
- Schimbați uleiul hidraulic cu regularitate, conform planului de întreținere.

Pericole electrice

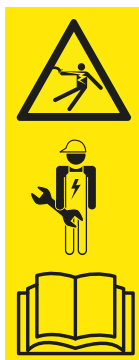

La atingerea pieselor mașinii aflate sub tensiune, de ex. ca urmare unui scurtcircuit în rețeaua de bord a tractorului există pericol de moarte prin electrocutare.

- Permiteți executarea lucrărilor de montaj și întreținere la instalația electrică numai electricienilor specialiști autorizați.
- Respectați manualul cu instrucțiuni de exploatare al tractorului.



La coliziunea încărcătorului frontal ridicat cu conductorii de înaltă tensiune există pericol de moarte.

- Nu ridicați încărcătorul frontal peste 4 m în cazul deplasărilor pe drumurile publice.
- Mențineți o distanță suficientă față de conductorii electrici.
- În cazul tensiunii nominale necunoscute mențineți cel puțin o distanță de 4 m față de conductorii electrici.

Pericole din cauza emisiilor



Într-un regim normal de durată al mașinii poate surveni vătămarea auzului din cauza nivelului de zgomot al tractorului și instalației hidraulice.

- Utilizați întotdeauna protecție auditivă individuală.
- Respectați reglementările speciale referitoare la exploatarea mașinilor pe drumurile publice și în exterior.

Pericole la ambalare și transport



Atunci când încărcătorul frontal se dă peste cap sau basculează, respectiv cade din mijlocul de ridicare, există pericol de vătămare corporală prin strivire, lovire sau blocare.

- La toate lucrările de pregătire acordați atenție întotdeauna stabilității.
- Îndepărtați persoanele care ajută din zona nemijlocită de pericol de sub încărcătorul frontal.



Există pericol de accident la transportul încărcătorului frontal atunci când acesta nu a fost încărcat și asigurat în mod corespunzător.

- Asigurați și transportați corect încărcătorul frontal.

Pericole la montajul pentru punerea în funcțiune



La ridicarea și manevrarea pieselor grele ale mașinii și a componentelor greu de mănuit ale încărcătorului frontal există pericol de vătămare corporală.

- Ridicați piesele grele și greu de mănuit ale mașinii numai cu o a doua persoană ca ajutor.
- Preveniți vătămarile spatelui printr-o ridicare corectă.

Pericole la atașarea și detașarea încărcătorului frontal



Atunci când încărcătorul frontal basculează la atașare sau detașare sau încărcătorul frontal parcat basculează ca urmare stabilității insuficiente, există pericol de vătămare corporală.

- Acordați atenție stabilității încărcătorului frontal și a tractorului.
- Respectați indicațiile referitoare la atașarea și detașarea corespunzătoare a încărcătorului frontal din acest manual cu instrucțiuni de exploatare.
- Controlați blocarea corespunzătoare a încărcătorului frontal.



La operarea reazemelor de parcare pentru parcare încărcătorului frontal, în special în cazul solului accidentat există pericol de strivire a membrilor.

- Respectați indicațiile referitoare la operarea corespunzătoare a reazemelor de parcare, din acest manual cu instrucțiuni de exploatare.

Pericole la preluarea și depunerea uneltelor



Atunci când sunt utilizate unelte neadecvate sau unelte utilizate sunt suprasolicitate, există pericol de vătămări corporale grave și pericol de moarte din cauza prăbușirii uneltelor sau a coborârii necontrolate a încărcătorului frontal.

- Înainte de folosire verificați uneltele dacă se potrivesc.
- Controlați blocajul corect al uneltei prin așezarea repetată a uneltei pe sol.
- Executați verificarea vizuală la blocare.
- Executați blocarea hidraulică a uneltei numai până la înălțime de 1,5 m.
- Înainte de începerea lucrului verificați o dată funcționarea corespunzătoare a uneltei fără sarcină.

Pericole la lucrările de excavare



În cazul lucrărilor de excavare, din cauza coliziunii de conductele/cablurile electrice aflate în sol există pericol de explozie și pericol de pierdere a vieții.

- Înaintea efectuării lucrărilor de excavare, asigurați-vă că în sol nu sunt pozate cabluri electrice.
- Înaintea efectuării lucrărilor de excavare, asigurați-vă că în sol nu sunt pozate conducte de gaz.

Pericole la lucrările de încărcare



Atunci când încărcătorul frontal este condus pe o singură parte, sarcina este ridicată prea departe, peste locul șoferului sau sunt utilizate unelte neadecvate, la încărcarea și transportul sarcinilor există pericol de grave vătămări corporale, precum și pericol de moarte.

- Dacă nu există, procurați eventual, în cadrul Ordonanței germane pentru protecția muncii, BetrSichV, o echipare ulterioară a unei cabine și/sau a unui FOPS (structură de protecție contra obiectelor în cădere) /ROPS (dispozitiv de protecție la prăbușire).
- În cazul în care nu există nicio cabină și dispozitive de siguranță, nu ridicați niciodată sarcina peste locul șoferului.
- Utilizați numai unelte adecvate la care este prevenită de ex. rularea înapoi și prăbușirea pe locul șoferului.

Pericole la exploatarea încărcătorului frontal



Din cauza răsturnării tractorului la lucrări în rampe, deplasări în curbe, în cazul unei încărcări prea scăzute a punții din spate și la abordarea oblică a materialului de încărcat există pericol de vătămări corporale grave, respectiv pericol de moarte.

Pericolul crește la încărcătoarele frontale ridicate, ca urmare a poziției înalte a centrului de greutate.

- La lucrările în pantă deplasați-vă cu precauție. Nu vă deplasați niciodată transversal față de pantă cu încărcătura (sarcina) ridicată.
- Acordați atenție să existe baze suficiente de plane.
- În cazul deplasărilor în curbă, micșorați viteza și coborâți încărcătura.
- În cazul încărcătoarelor frontale ridicate și complet încărcate nu demarați brusc.
- Respectați și mențineți sarcina maximă a tractorului.
- Utilizați întotdeauna o contragreutate suficient dimensionată în spatele tractorului.
- În cazul instabilității sau răsturnării coborâți încărcătorul frontal și rămâneți în cabina șoferului.
- Deplasați-vă drept spre materialul de încărcat și la intrarea în materialul de încărcat nu cârmiți.
- Folosiți centuri de siguranță.
- Cuplați pedalele de frână.
- Deconectați suspensia punții din față.
- În cazul tractoarelor cu ecartament reglabil: reglați ecartamentul maxim posibil.

În cazul deplasării pe drumurile publice există pericol de vătămări corporale grave și pentru viața operatorului și pentru alți participanți la trafic, dacă tractorul și încărcătorul frontal nu sunt pregătite și utilizate corespunzător pentru deplasarea pe drumurile publice.

- Deplasați-vă pe drumurile publice fără încărcătură.
- Înaintea deplasării pe drumurile publice deconectați și blocați instalația hidraulică.
- Ridicați încărcătorul frontal.

Pericole din cauza încărcăturii (sarcinilor) în cădere

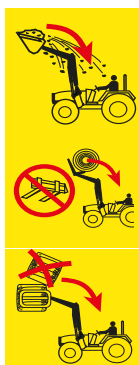

Există pericol de moarte ca urmare a încărcăturii ridicate, care se poate prăbuși pe cabina șoferului. Ridicarea paleților și baloților deasupra cabinei șoferului și lucrările în pantă cresc riscul. Nici sistemele de protecție uzuale (dispozitiv de protecție la răsturnare ROPS, structură de protecție contra obiectelor ce cad de la înălțime FOPS) nu oferă o protecție suficientă, completă.

- În cazul lucrărilor în pantă reduceți umplerea uneltei și coborâți sarcina (încărcătura).
- Controlați înclinarea uneltelor. Nu încărcăți unealta la o distanță prea mare.
- Utilizați unelte care sunt construite astfel încât să împiedice o cădere a sarcinii pe scaunul șoferului.
- În cazul încărcării bunurilor la bucată utilizați numai unelte prevăzute în acest sens (de ex. graifărul de baloți pentru baloți sau furca de paleți pentru paleți).
- Ridicați paleții sau baloții câte unul. Nu stivuiți niciodată mai multe sarcini unele peste altele deoarece sarcinile superioare se pot prăbuși pe scaunul șoferului.
- La încărcătoarele frontale fără ghidare paralelă compensați creșterea unghiului de la ridicare prin descărcarea uneltei.
- Nu operați încărcătorul frontal fără ghidarea paralelă, în timpul deplasării înapoi.
- În cazul tractoarelor fără cabină sau dispozitiv de protecție la răsturnare cu 4 stâlpi, nu ridicați încărcăturile mari, în special baloții, mai sus de centrul de rotație al brațului oscilant.
- Supravegheați încărcătura (sarcina) în timpul ridicării. Nu ridicați încărcăturile în timpul deplasării cu spatele (în marșarier).

Pericole în timpul mentenanței



Lucrările de mentenanță (îngrijire și curățare, întreținere și reparare) executate necorespunzător afectează siguranța încărcătorului frontal.

- Verificați încărcătorul frontal în mod regulat la deficiențe.
- Verificați piesele atașate (console) în mod regulat la deteriorări (fisuri).
- Executați lucrările de îngrijire și de curățare în mod corespunzător.
- Permiteți executarea măsurilor de reparare numai personalului de specialitate autorizat.

2.8 Zone de pericol

La și în jurul încărcătorului frontal este următoarele zone cu o punere în pericol crescută a siguranței operatorului sau a siguranței altor persoane:



Fig. 3 Vedere în plan (de sus)

Legendă

- 1 Zonă de lucru (galben)
- 2 Zonă de pericol exterioră (hașurată portocaliu)
- 3 Zonă de pericol interioară (roșu)

Zonă de pericol	Descriere	Pericole
Zonă de lucru	Întreaga zonă de mișcare posibilă a tractorului, incl. a încărcătorului frontal în timpul lucrării de încărcare.	<ul style="list-style-type: none"> ● Staționarea în zona de lucru reprezintă un risc.
Zonă de pericol exterioră	Întreaga zonă de acțiune a tractorului și încărcătorului frontal, precum și zona în care tractorul și încărcătorul frontal s-ar putea răsturna în cazul unui accident: <ul style="list-style-type: none"> ● lateral (stânga și dreapta): înălțimea tractorului cu încărcător frontal maxim ridicat (incl. unealtă) ● în față și în spate: jumătatea înălțimii tractorului cu încărcător frontal maxim ridicat (incl. unealtă) 	<ul style="list-style-type: none"> ● În cazul răsturnării tractorului sau căderii încărcăturii, persoanele pot fi grav vătămate.
Zonă de pericol interioară	Zona de la și din jurul tractorului și încărcătorului frontal, în special între roțile tractorului, nemijlocit în față și în spatele tractorului, dar la și sub încărcătorul frontal.	<ul style="list-style-type: none"> ● Persoanele pot fi prinse și blocate în roțile tractorului. ● Persoanele pot fi scăpate din vedere de către tractorist și călcate. ● Piese mobile ale mașinii se pot mișca necontrolat și în acest proces pot strivi sau vătăma oamenii.

➤ Acordați atenție zonelor de pericol și îndepărtați persoanele neautorizate din aceste zone.

2.9 Dispozitive de protecție

În funcție de varianta de execuție încărcătorul frontal dispune de următoarele dispozitive de protecție respectiv siguranță:

Dispozitiv de protecție/siguranță	Funcția
Autocolante de siguranță	Autocolantele de siguranță avertizează asupra pericolităților din locurile periculoase (vezi 2.10 Autocolante de siguranță).
Siguranța împotriva coborârii	Siguranța coborârii protejează de coborârea nedorită a încărcătorului frontal, în cazul lucrărilor la care este necesară încă o persoană în zona de lucru, respectiv în zona de pericol a încărcătorului frontal (vezi 4.6 Siguranța împotriva coborârii).

2.10 Autocolante de siguranță

Autocolantele de siguranță avertizează la pericol în locurile periculoase și sunt parte componentă importantă a echipamentului de siguranță al încărcătorului frontal.

- Curățați autocolante de siguranță murdărite.
- Înlocuiți autocolantele de siguranță deteriorate sau ilizibile (vezi 10.1 *Piese de schimb*).
- Dacă este cazul, prevedeți noi piese de schimb cu autocolantele de siguranță corespunzătoare.

Localizarea autocolantelor de siguranță pe încărcătorul frontal

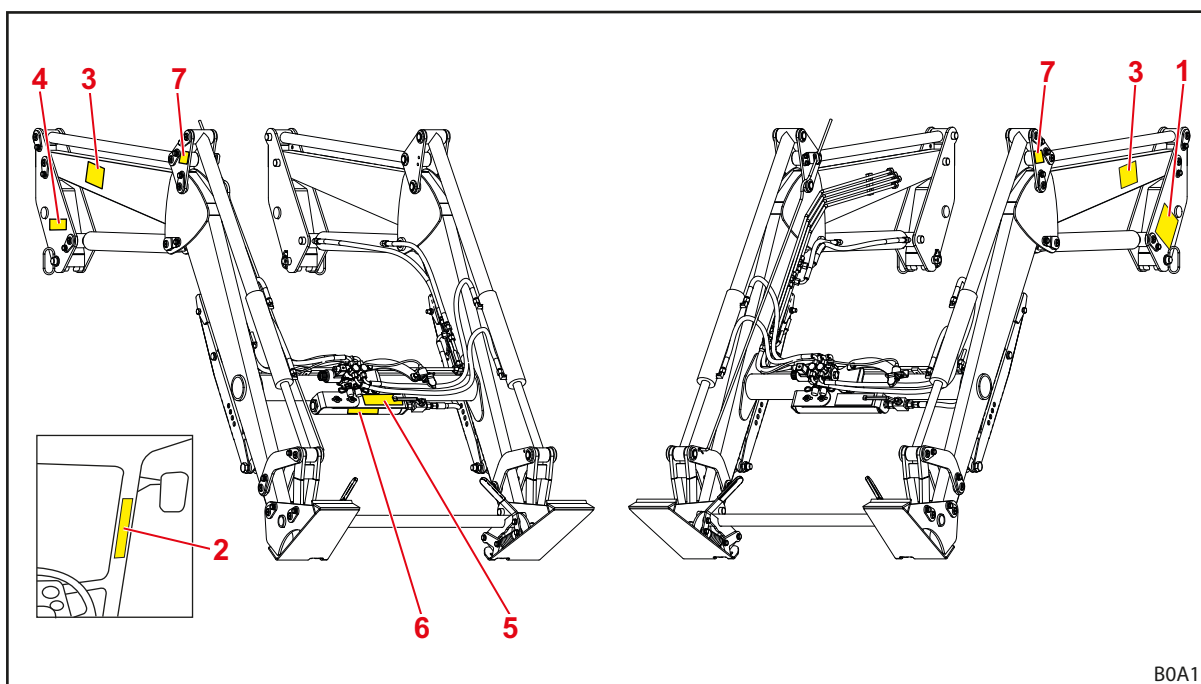

Fig. 4 Încărcător frontal P (imagine de exemplu)

Legendă

- 1 Indicații de siguranță pe coloana din stânga
- 2 Indicații de siguranță în cabina șoferului tractorului
- 3 Indicații de siguranță pe brațele oscilante stânga și dreapta
- 4 Indicații de parcare pentru încărcătorul frontal, la coloana din dreapta
- 5 Indicații pentru operarea Comfort-Drive pe suportul acumulatorului de presiune
- 6 Indicații de siguranță referitoare la acumulatorul de presiune pe acumulator la țeava transversală (opțiune)
- 7 Indicație pentru transport cu macara deasupra, dedesubtul orificiului pentru cârlig sau lângă acesta (la încărcătorul frontal P, la triunghiul de schimbare a direcției, iar la încărcătoarele frontale L și H, la cadru)

Descrierea autocolantelor de siguranță

i Numerotarea corespunde pozițiilor de pe încărcătorul frontal (vezi *Localizarea autocolantelor de siguranță pe încărcătorul frontal*).

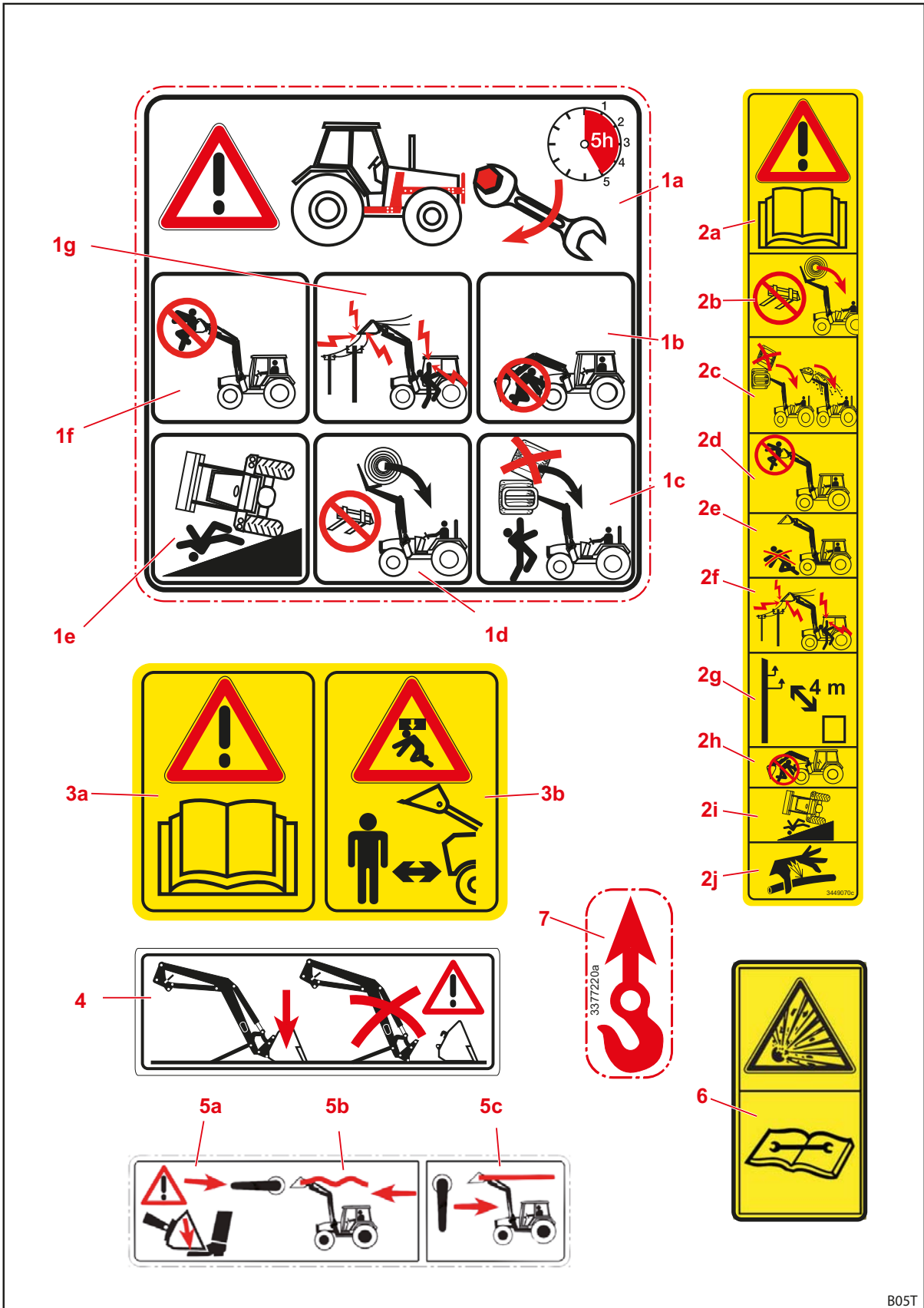

Fig. 5 Autocolante de siguranță

B05T

Amplasarea	Descriere
1a	După primele 5 ore de funcționare, restrângeți toate șuruburile de fixare de la setul de atașare.
1b	Nu staționați sub încărcătorul frontal ridicat.
1c	Nu stivuiți unele peste altele mai multe încărcături.
1d	Utilizați numai unelte adecvate pentru a împiedica căderea încărcăturii.
1e	Pericol mărit de răsturnare în cazul încărcătorului frontal ridicat.
1f	Nu ridicați sau transportați nicio persoană cu încărcătorul frontal.
1g	Mențineți o distanță suficientă față de conductorii electri.
2a	Respectați instrucțiunile din manualul cu instrucțiuni de exploatare.
2b	Utilizați numai unelte adecvate pentru a împiedica căderea încărcăturii.
2c	Nu stivuiți unele peste altele mai multe încărcături. Acordați atenție înclinării uneltei.
2d	Nu ridicați sau transportați nicio persoană cu încărcătorul frontal.
2e	Nu staționați în zona de lucru a încărcătorului frontal.
2f	Mențineți o distanță suficientă față de conductorii electri.
2g	Mențineți o distanță de cel puțin 4 m față de conductorii electri de tensiune înaltă.
2h	Nu staționați sub încărcătorul frontal ridicat.
2i	Pericol mărit de răsturnare în cazul încărcătorului frontal ridicat.
2j	Atenție la uleiul hidraulic aflat sub înaltă presiune.
3a	Respectați instrucțiunile din manualul cu instrucțiuni de exploatare.
3b	Nu staționați în zona de lucru a încărcătorului frontal. Posibil pericol din cauza încărcăturii ce cade.
4	Parcați încărcătorul frontal numai cu o unealtă montată, cu o greutate de cel puțin 70 kg.
5a	Încărcătorul frontal se coboară la conectarea Comfort-Drive.
5b	Poziția manetei pentru conectarea Comfort-Drive.
5c	Poziția manetei pentru deconectarea Comfort-Drive.
6	Acumulatorul de presiune se află sub presiunea gazului și a uleiului. Executați demontarea și repararea numai conform instrucțiunilor din manualul cu instrucțiuni de montaj.
7	Puncte de prindere pentru transportul încărcătorului frontal cu macaraua.

2.11 Cerințe față de personal

În manualul cu instrucțiuni de exploatare sunt diferențiate următoarele persoane:

- Beneficiar (responsabilul cu exploatarea)
- Personal de specialitate
- Muncitor specialist

Toate grupele de persoane trebuie să citească și să înțeleagă manualul cu instrucțiuni de exploatare. Tabelul listează celelalte calificări respectiv responsabilități particulare.

Personal	Calificare/Răspundere
Beneficiar (responsabilul cu exploatarea)	<ul style="list-style-type: none">• este răspunzător pentru exploatarea corespunzătoare a încărcătorului frontal• instruește personalul de specialitate referitor la manipularea încărcătorului frontal• se îngrijește de verificarea și întreținerea periodică a încărcătorului frontal într-un atelier de specialitate
Personal de specialitate	<ul style="list-style-type: none">• este răspunzător pentru exploatarea corespunzătoare a încărcătorului frontal• este capabil fizic să controleze încărcătorul frontal și tractorul• se îngrijește de întreținerea periodică a încărcătorului frontal• cunoaște regulile relevante ale Codului Rutier• posedă autorizarea de conducere reglementată de lege• este familiarizat cu conducerea sigură a tractoarelor
Muncitor specialist	<ul style="list-style-type: none">• execută lucrări de mentenanță (întreținere și reparație)• dispune de dovadă recunoscută de instruire sau de cunoștințe de specialitate care sunt decisive pentru respectarea prescripțiilor, regulilor și directivelor existente



Executarea lucrărilor la componentele electrice ale mașinii este permisă numai de către electricieni specialiști, conform regulilor electrotehnice.

Lucrările de sudură trebuie executate numai într-un atelier autorizat.

2.12 Comportament în caz de urgență

- Inițiați următoarele măsuri pentru ca în caz de urgență să evitați alte daune:
 - (1) Asigurați în mod corespunzător locul accidentului.
 - (2) Acordați primul ajutor (dacă este necesar).
 - (3) Apelați serviciile de salvare, descrieți situația scurt și la obiect. Așteptați întrebările lămuritoare.
 - (4) Informați angajatorul respectiv beneficiarul.

2.12.1 Comportamentul la bascularea sau răsturnarea tractorului

- La bascularea sau răsturnarea tractorului cu încărcător frontal respectați următoarele indicații:
 - (1) Coborâți încărcătura.
 - (2) Rămâneți în cabina șoferului până sosește ajutorul de specialitate.

2.12.2 Comportamentul la șocuri electrice de străpungere de la conductorilor aerieni

În apropierea conductorilor electrici aerieni se poate ajunge repede la șocuri electrice de străpungere care conduc la o tensiune electrică înaltă la exteriorul tractorului. Astfel rezultă la sol de jur împrejurul mașinii diferențe mari de tensiune.

În cazul unui șoc electric de străpungere:

- Nu părăsiți cabina șoferului.
- Nu atingeți nicio piesă metalică.
- Nu realizați nicio legătură la pământ.
- Avertizați persoanele aflate în exterior și le rețineți să se apropie.
- Inițiați deconectarea curentului.
- Așteptați forțele de salvare profesionale.

În cazul în care totuși este necesară o părăsire a cabinei șoferului, de ex. din cauza pericolului de incendiu:

- Săriți din tractor și nu îl atingeți.
- Îndepărtați-vă de tractor cu pași mici.

3 Structură

3.1 Structura încărcătorului frontal L

Încărcătoarele frontale L sunt formate din următoarele componente principale:

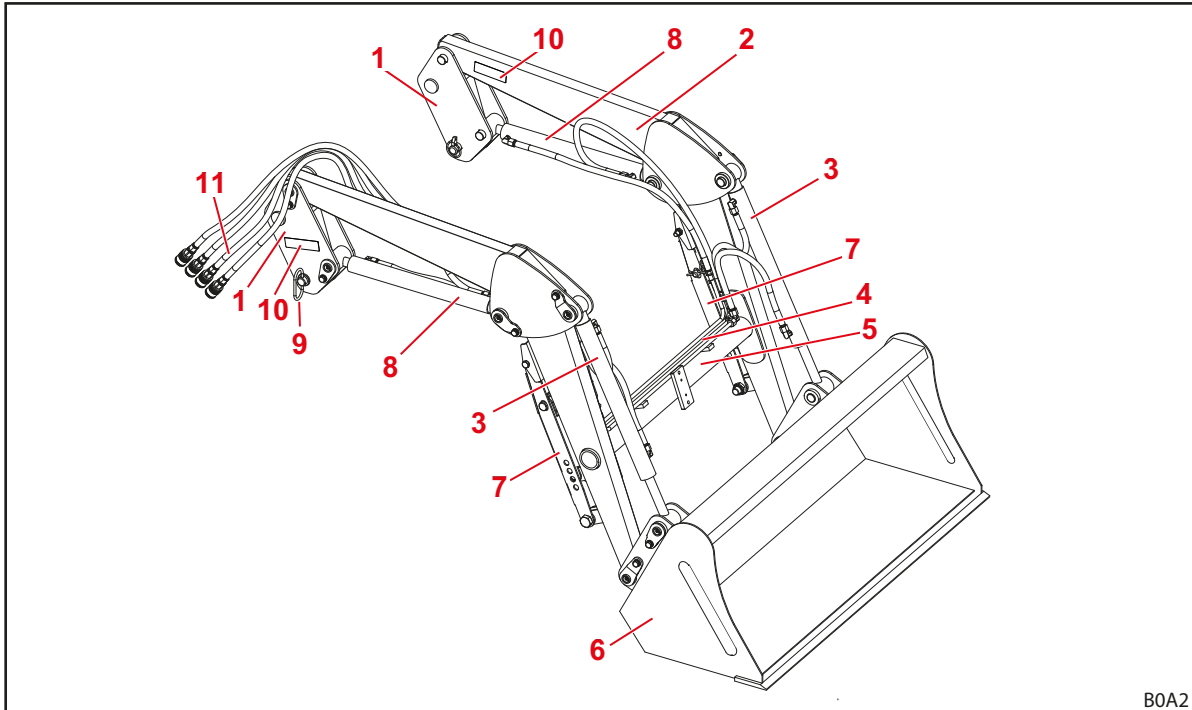

Fig. 6 Încărcător frontal L (imagine de exemplu)

Legendă

- 1 Coloane (sistem de retragere)
- 2 Braț oscilant (cadru de bază)
- 3 Cilindru-unealtă: cilindru hidraulic pentru descărcare și încărcare
- 4 Țevi hidraulice
- 5 Țeavă transversală
- 6 Unealtă (de ex. cupă)
- 7 Picioare de sprijin
- 8 Cilindru-ridicare: cilindru hidraulic pentru ridicare și coborâre
- 9 Bolț de blocare pentru încărcător frontal
- 10 Plăcuța de identificare
- 11 Furtunuri hidraulice către tractor (interfață la piesa de atașare)



Mărimi constructive vezi 11.1 Dimensiuni și greutate.

3.2 Structura încărcătorului frontal H

Încărcătoarele frontale H sunt formate din următoarele componente principale:

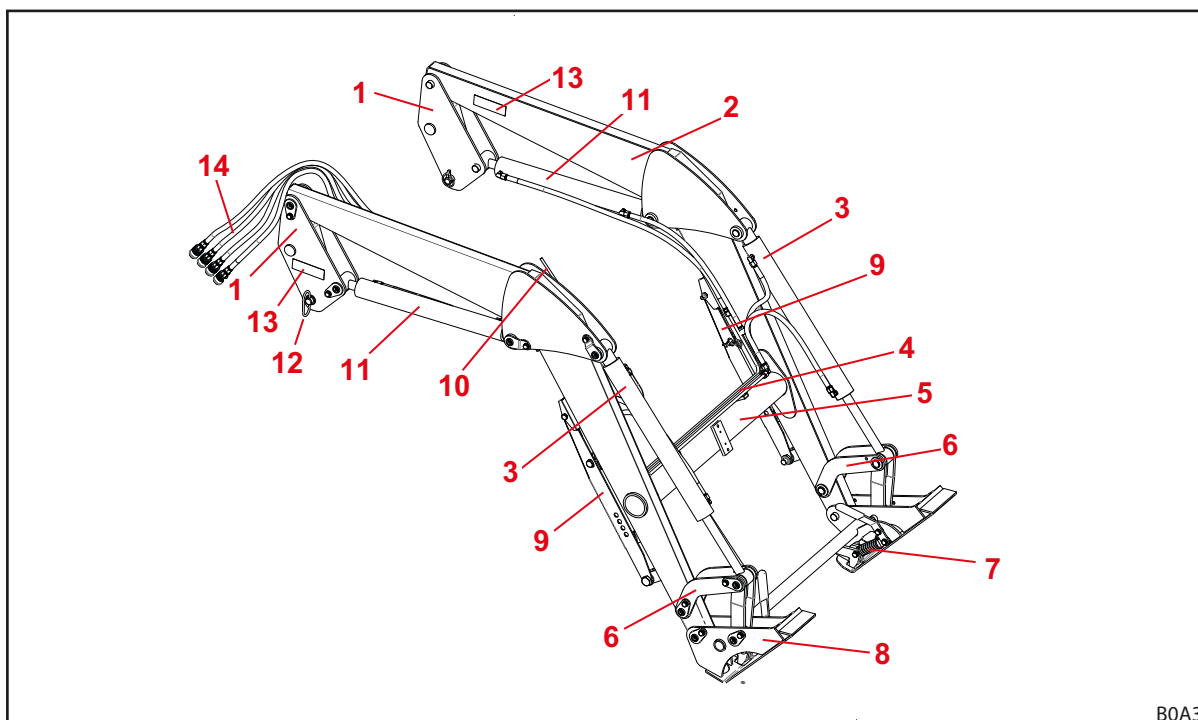

Fig. 7 Încărcător frontal H (imagine de exemplu)

Legendă

- 1 Coloane (sistem de retragere)
- 2 Braț oscilant (cadru de bază)
- 3 Cilindru-unealtă: cilindru hidraulic pentru descărcare și încărcare
- 4 Țevi hidraulice
- 5 Țeavă transversală
- 6 Mecanism cu manetă descărcare/încărcare
- 7 Dispozitiv de blocare a uneltei
- 8 Cadru de înlocuire Skid-Steer (portunealtă)
- 9 Picioare de sprijin
- 10 Indicator vizual pentru poziționarea uneltei
- 11 Cilindru-ridicare: cilindru hidraulic pentru ridicare și coborâre
- 12 Bolț de blocare pentru încărcător frontal
- 13 Plăcuța de identificare
- 14 Furtunuri hidraulice către tractor (interfață la piesa de atașare)



Mărimi constructive vezi 11.1 Dimensiuni și greutate.

3.3 Structura încărcătorului frontal P

Încărcătoarele frontale P sunt formate din următoarele componente principale:

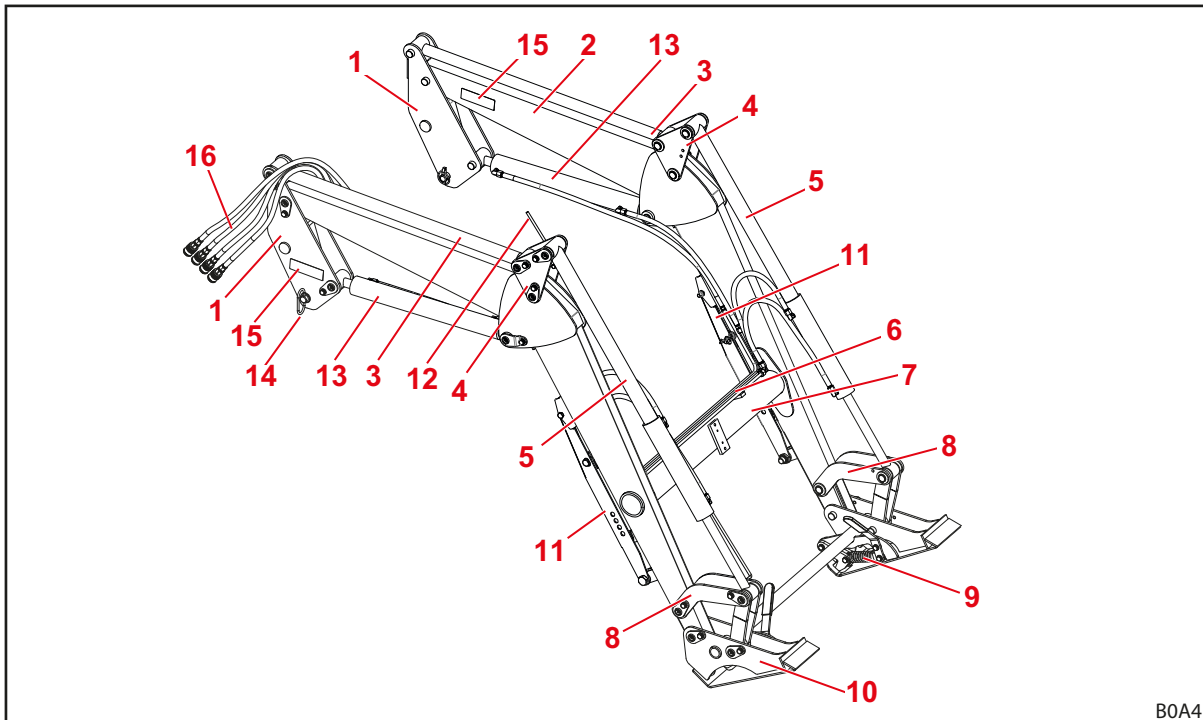

Fig. 8 Încărcător frontal P (imagine de exemplu)

Legendă

- 1 Coloane (sistem de retragere)
- 2 Braț oscilant (cadru de bază)
- 3 Bara de comandă a ghidării paralele
- 4 Triunghi de deviere al ghidării paralele
- 5 Cilindru-unealtă: cilindru hidraulic pentru descărcare și încărcare
- 6 Țevi hidraulice
- 7 Țeavă transversală
- 8 Mecanism cu manetă descărcare/încărcare
- 9 Dispozitiv de blocare a uneltei
- 10 Cadru de înlocuire Skid-Steer (portunealtă)
- 11 Picioare de sprijin
- 12 Indicator vizual pentru poziționarea uneltei
- 13 Cilindru-ridicare: cilindru hidraulic pentru ridicare și coborâre
- 14 Bolț de blocare pentru încărcător frontal
- 15 Plăcuța de identificare
- 16 Furtunuri hidraulice către tractor (interfață la piesa de atașare)



Mărimi constructive vezi 11.1 Dimensiuni și greutateți.

3.4 Structura echipamentului suplimentar pentru încărcătoarele frontal L, H și P

Echipamentul suplimentar pentru încărcătoarele frontale L,H și P este format din următoarele componente:

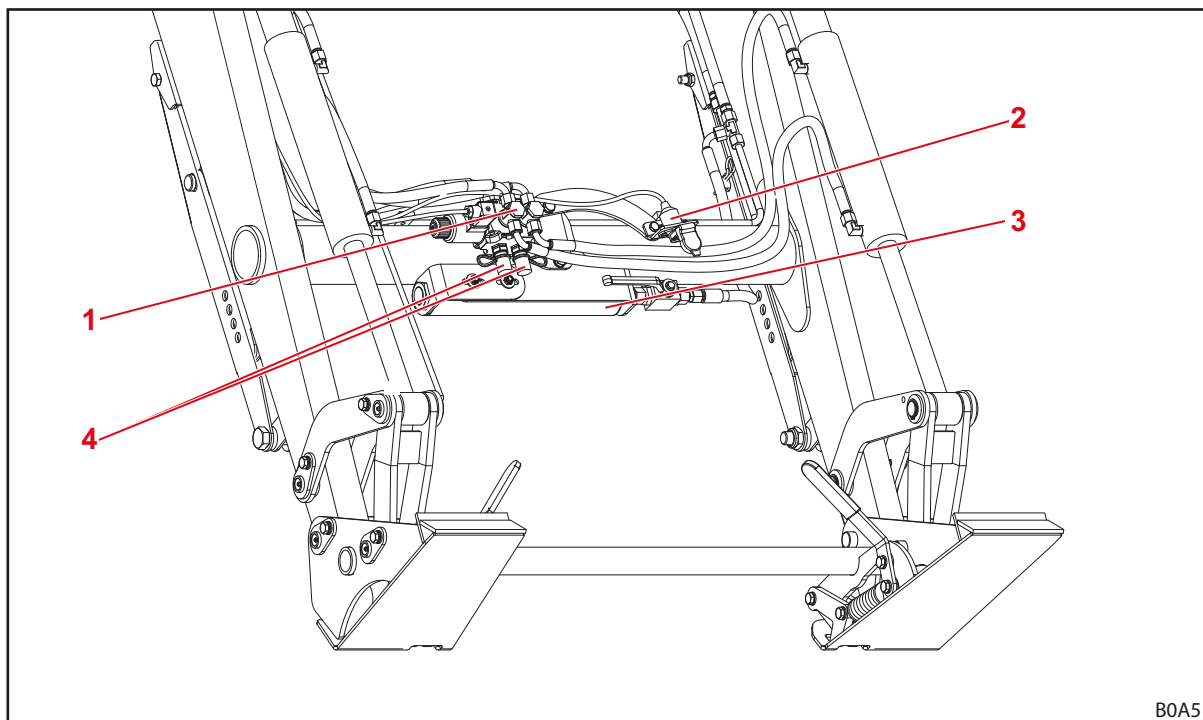

Fig. 9 Echipament suplimentar pentru încărcătoarele frontale L, H și P (imagine de exemplu)

Legendă

- 1 Supapa hidraulică pentru cel de-al 3-lea circuit de comandă
- 2 Priză pentru conexiunea electrică la cel de al 4-lea circuit de comandă (la unealtă)
- 3 Comfort-Drive (amortizarea vibrațiilor)
- 4 Cuplaje hidraulice pentru al 3-lea circuit de comandă

3.5 Variante de dotare

Tabelul indică diferitele variante de dotare pentru încărcătoarele frontale L, H și P:

Dotare	Încărcător frontal		
	L	H	P
Echipare de bază			
Ghidare paralelă (mecanică)	—	—	•
Cadru de înlocuire			
Skid Steer	—	•	•
Euro	—	○	○
Dispozitiv de blocare a uneltei			
mecanic	—	•	•
Cuplaje hidraulice și electrice			
4 cuple tip conector	•	•	•
Conector electric cu 7 poli	○	○	○
Cuplaj hidraulic multiplu Hydro-Fix	○	○	○
Funcții suplimentare			
Comfort-Drive (acționare mecanică)	○	○	○
Al 3-lea circuit de comandă	○	○	○
Al 4-lea circuit de comandă ¹	○	○	○

• = serie, ○ = opțiune, — = nu este disponibil

¹ Supapa pentru cel de al 4-lea circuit de comandă se găsește pe unealtă.

3.6 Fixarea la tractor

Prin intermediul setului de atașare este fixat încărcătorul frontal la tractor. Setul de atașare este format din următoarele componente:

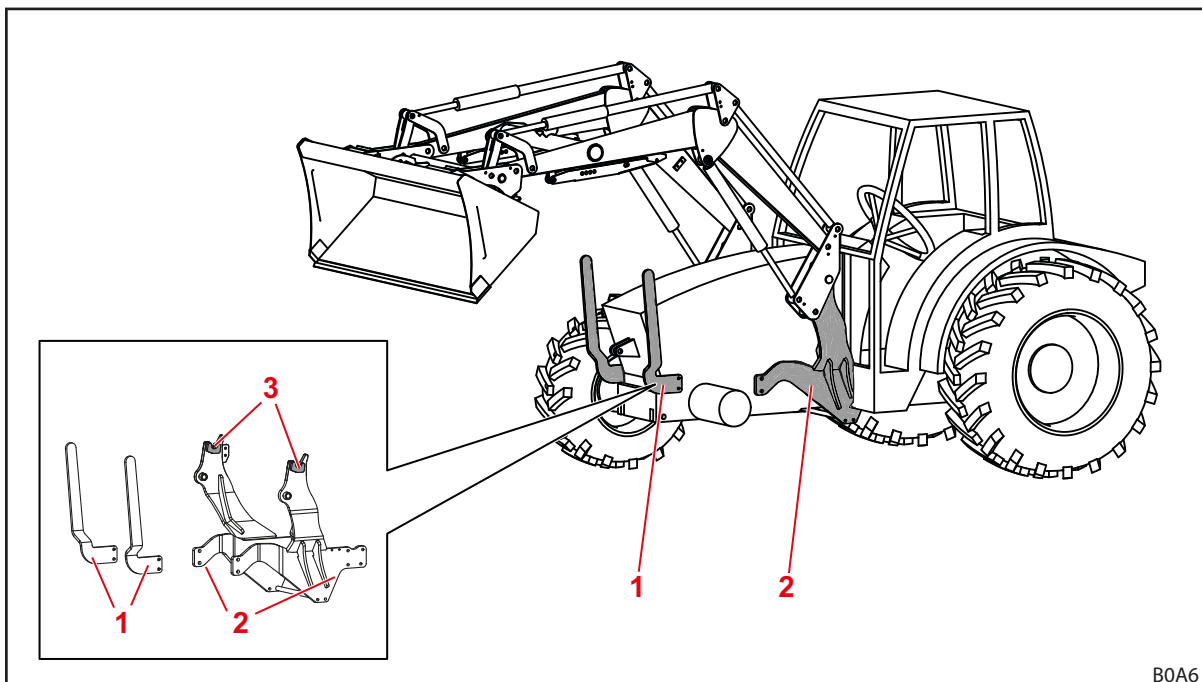

Fig. 10 Set de atașare pentru tractor

Legendă

- 1 Protecție frontală stânga și dreapta
- 2 Piese de atașare stânga și dreapta
- 3 Elemente de preluare/Cârliche de prindere

Componentele rămân montate fix la tractor. În funcție de modelul tractorului ele pot să arate diferit.

- Respectați manualul cu instrucțiuni de montaj ale setului de atașare.
- Respectați reglementările referitoare la înscrierea greutății în gol modificate în documentele ca vehicul ale tractorului.



Montarea setului de atașare este permisă să fie executată exclusiv de către un atelier de specialitate autorizat.

3.7 Cadru de înlocuire

Cadru de înlocuire este parte componentă fixă a încărcătorului frontal. Diferitele tipuri sunt concepute și adaptate pentru fixarea uneltelor standardizate de acest tip.

În principiu pentru încărcătoarele frontale FC 150-550 H și P sunt disponibile următoarele cadre de înlocuire:

- Cadru de înlocuire Skid-Steer
- Cadru de înlocuire Euro (nu pentru FC 150)



În cele ce urmează, cadrele de înlocuire sunt reprezentate fără unealtă.

3.7.1 Cadru de înlocuire Skid-Steer

Aceste cadre de înlocuire sunt montate la încărcătoarele frontale FC 150-550 H și P.

Cadrelle de înlocuire sunt prevăzute pentru fixarea uneltelor conform standardului Skid-Steer.

Cadru de înlocuire este pivotat în jurul punctului său de rotație, cu ajutorul cilindrului uneltei.

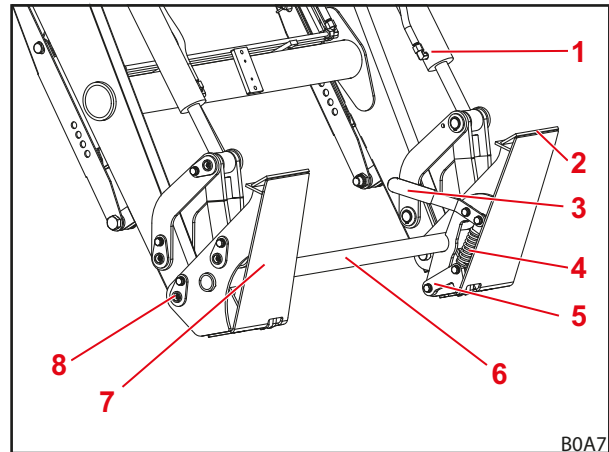

Fig. 11 Cadru de înlocuire Skid-Steer

Legendă

- 1 Cilindru uneltă
- 2 Portunealta superioară
- 3 Maneta de acționare a dispozitivului de blocare a uneltei
- 4 Arc
- 5 Cârlig de blocare
- 6 Cadru de înlocuire-țevă transversală
- 7 Placă opritor
- 8 Punct de rotație

3.7.2 Cadru de înlocuire Euro

Aceste cadre de înlocuire sunt montate la încărcătoarele frontale FC 250-550 H și P.

Cadrelle de înlocuire sunt prevăzute pentru fixarea uneltelor conform standardului Euro.

Cadru de înlocuire este pivotat în jurul punctului său de rotație, cu ajutorul cilindrului uneltei.

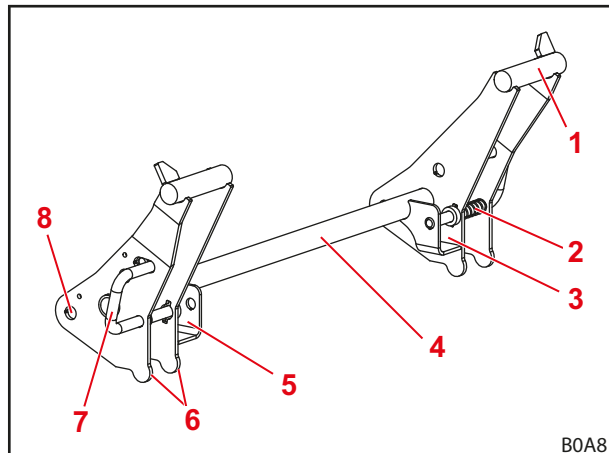

Fig. 12 Cadru de înlocuire Euro

Legendă

- 1 Fixare cârlig
- 2 Arc
- 3 Buzunar de fixare stânga
- 4 Cadru de înlocuire-țevă transversală
- 5 Buzunar de fixare dreapta
- 6 Opritor unelte
- 7 Maneta de acționare a dispozitivului de blocare a uneltei
- 8 Punct de rotație

3.8 Conductele hidraulice

⚠ ATENȚIE

Pericol de vătămare din cauza uleiului hidraulic care iese sub presiune înaltă!

Atunci când conductele hidraulice nu sunt depresurizate înainte de procesele de cuplare, uleiul poate ieși sub acțiunea presiunii reziduale, sub forma de stropi și astfel poate să vatăme pielea sau alte părți ale corpului (de ex. ochii).

- ▶ Înainte de orice proces de cuplare, să depresurizați întotdeauna sistemul hidraulic.
- ▶ Curățați cuplajele în mod regulat.

Tractorul și încărcătorul frontal sunt conectate prin 4 conducte hidraulice care se găsesc în coloana dreapta a încărcătorului frontal.

Conductă hidraulică	Culoarea capșonului de protecție	Descriere
A1	galben	Funcția <i>Ridicare</i>
A2	albastru	Funcția <i>Încărcare</i>
B1	negru	Funcția <i>Coborâre</i>
B2	roșu	Funcția <i>Descărcare</i>

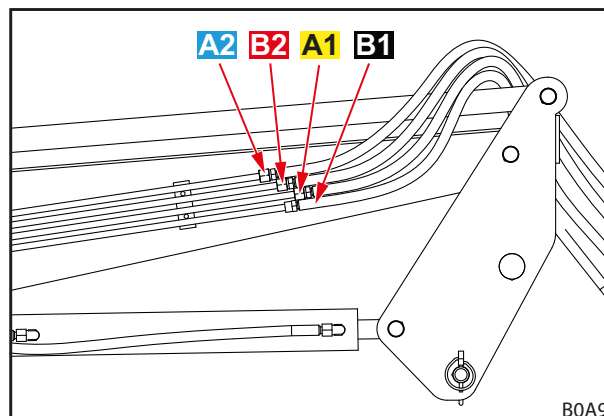

Fig. 13 Conductele hidraulice

3.9 Cuplaje hidraulice (cuple hidraulice)

3.9.1 Cuplaje tip conector

Mufele cuplajelor tip fișă se găsesc la conductele hidraulice ale încărcătorului frontal.

Conectoarele cuplajelor tip fișă se găsesc pe partea de atașare din dreapta pentru tractor. Ele sunt racordate la supapa hidraulică fie direct, fie prin conducte hidraulice.

Mufele și conectoarele cuplajelor tip fișă sunt dotate cu capace colorate pentru a simplifica alocarea.

 Înlocuiți fără întârziere marcajele deteriorate sau lipsă (de ex. capace).

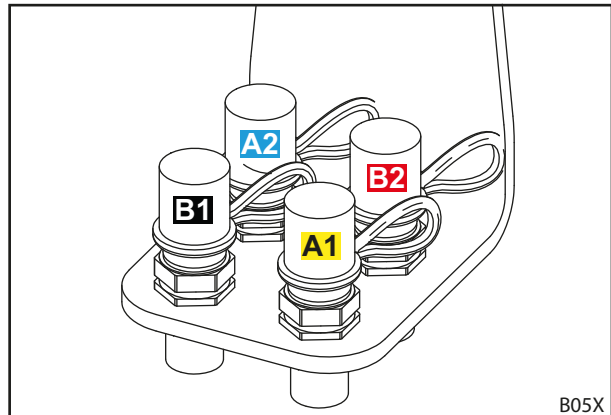

Fig. 14 Conectoarele cuplajelor tip fișă la piesa atașată

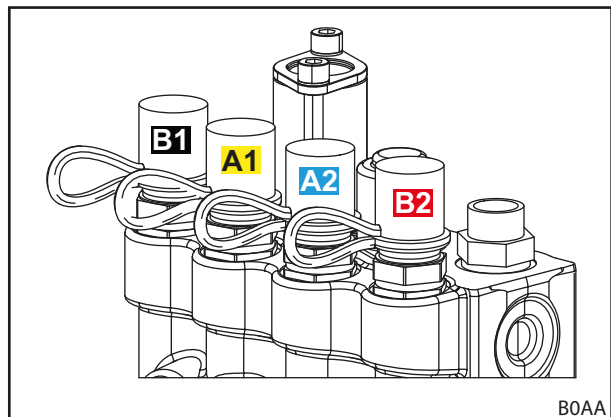

Fig. 15 Conectoarele cuplajelor tip fișă direct la supapa hidraulică

3.9.2 Cuplaj multiplu Hydro-Fix

Opțional încărcătorul frontal poate fi dotat cu cuplajul Hydro-Fix. Acesta facilitează racordarea simultană a tuturor conductelor hidraulice cu cuplajele.

Partea superioară Hydro-Fix se găsește la conductele hidraulice ale încărcătorului frontal. Partea inferioară Hydro-Fix se găsește la partea dreapta de montaj pentru tractor.

i O echipare cu cuplaj Hydro-Fix este posibilă numai la cuplajele cu fișă de la piesa atașată (vezi 3.9.1 *Cuplaje tip conector*).

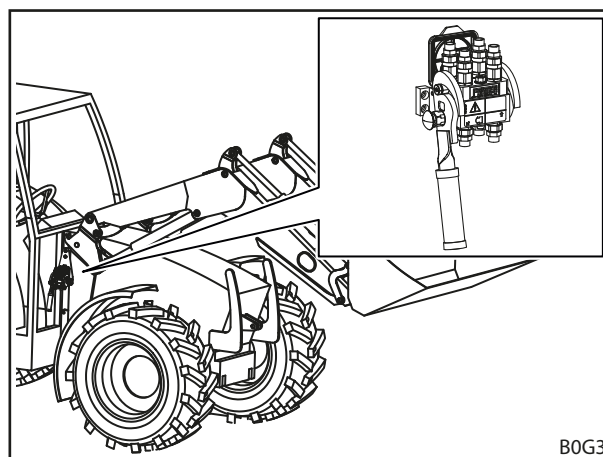

Fig. 16 Hydro-Fix: Poziția la încărcătorul frontal

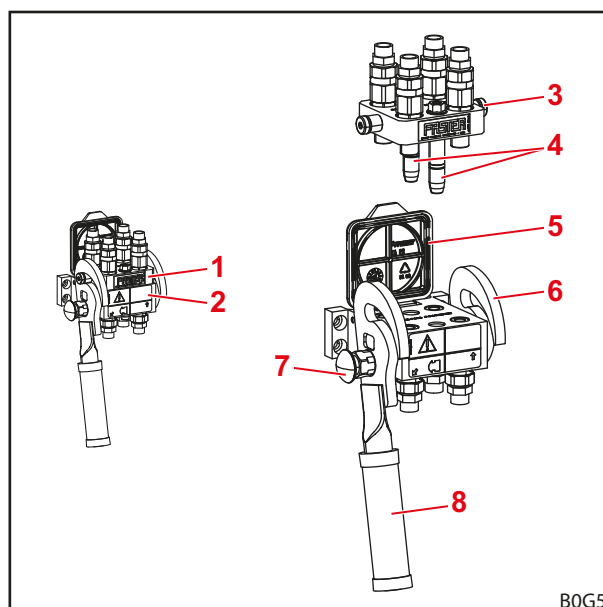

Fig. 17 Hydro-Fix

Legendă

- 1 Parte superioară Hydro-Fix
- 2 Parte inferioară Hydro-Fix
- 3 Bolț
- 4 Știfturi de ghidare
- 5 Capac
- 6 Ghidaj
- 7 Buton de siguranță
- 8 Manetă

3.9.3 Cuplaj multiplu uneltă-Fix

Opțional, încărcătorul frontal poate fi dotat cu cuplaj uneltă-Fix. Acesta facilitează racordarea simultană a tuturor conductelor hidraulice ale uneltei la cuplajele de pe țeava transversală a încărcătorului frontal.

Partea superioară uneltă-Fix se găsește la conductele hidraulice ale uneltei. Partea inferioară uneltă-Fix se găsește la țeava transversală a încărcătorului frontal.

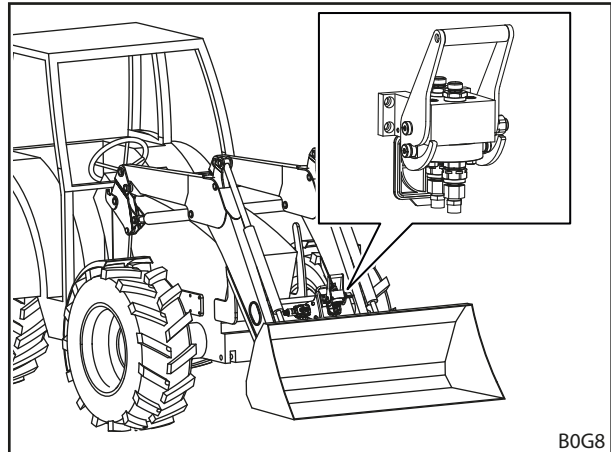

Fig. 18 Uneltă-Fix: poziția la încărcătorul frontal

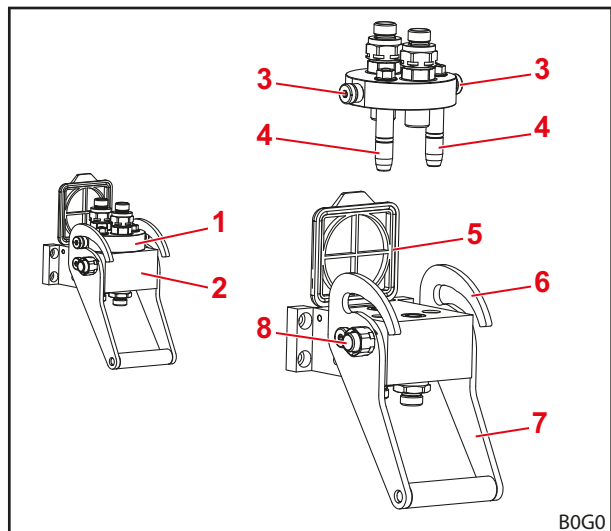

Fig. 19 Structură uneltă-Fix

Legendă

- 1 Parte superioară uneltă-Fix
- 2 Parte inferioară uneltă-Fix
- 3 Bolț
- 4 Știfturi de ghidare
- 5 Capac
- 6 Ghidaj
- 7 Manetă
- 8 Buton de siguranță

4 Funcții

4.1 Dispozitiv de blocare a uneltei

4.1.1 Dispozitiv mecanic de blocare a uneltei

Cadru de înlocuire Skid-Steer și Euro

AVERTISMENT

Pericol de vătămare din cauza uneltei în cădere!

În cazul dispozitivului de blocare a uneltei deschis sau incorect blocat, unealta poate cădea. În acest proces persoanele din perimetru pot fi grav vătămate.

- ▶ Acționați dispozitivul de blocare a uneltei numai atunci când unealta este coborâtă în apropierea solului sau pe o suprafață sigură.
- ▶ Întotdeauna reverificați blocarea corectă a uneltei.

ATENȚIE

Pericol de strivire din cauza tensionării arcurilor!

La mânerul dispozitivului de blocare a uneltei există o tensiune elastică, care închide dispozitivul de blocare la ridicarea mânerului. Folosirea necorespunzătoare conduce la vătămări ale mâinilor și degetelor.

- ▶ Acționați întotdeauna mânerul cu o mână și îl prindeți central.

Cadru de înlocuire Skid-Steer

Blocarea mecanică a uneltei la cadrul de înlocuire Skid-Steer are loc manual.

Pentru preluare uneltele este împinsă muchia suprafeței de preluare în elementul de preluare al uneltei. Imediat ce uneltea este așezată adiacent la cadrul de înlocuire dispozitivul de blocare este închis cu ajutorul manetei. Atunci cârligele de blocare angrenează în eclisa de la uneltea.



Nu ridicați încărcătorul frontal la o înălțime mai mare de 1,5 m, până când sunteți sigur că dispozitivul de blocare a uneltei este închis corect!

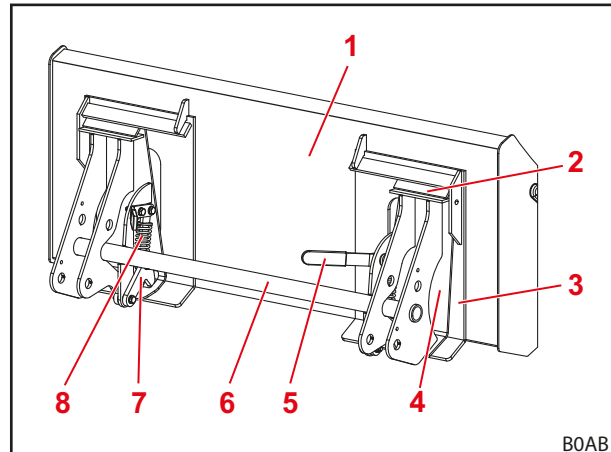

Fig. 20 Dispozitiv de blocare deschis

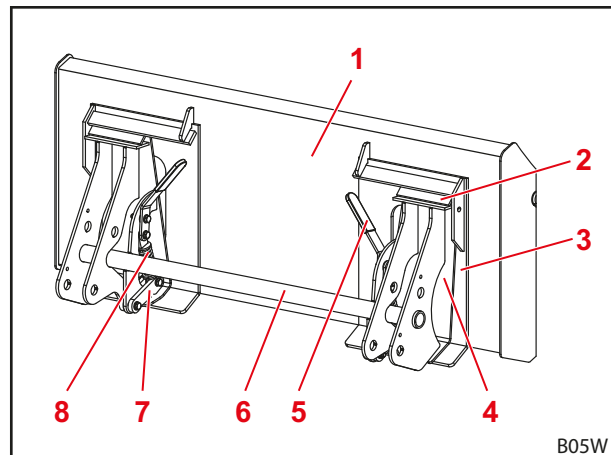

Fig. 21 Dispozitiv de blocare închis

Legendă

- 1 Unealtă
- 2 Portunealtă
- 3 Spatele uneltei
- 4 Placă opritor
- 5 Maneta de acționare a dispozitivului de blocare a uneltei
- 6 Cadru de înlocuire-țeavă transversală
- 7 Cârlig de blocare
- 8 Arc

Cadru de înlocuire Euro

Dispozitivul de blocarea mecanică a uneltei la cadrul de înlocuire Euro are loc manual.

Unealta este suspendată cu cârligul său în locașul cârligului de la cadrul de înlocuire.

În partea de jos, unealta este lipită de opritorul cadrului de înlocuire. Ambele urechi ale uneltei ies în afară în buzunarele de preluare ale cadrului de înlocuire.

Dispozitivul de blocare este ținut deschis de către opritor. La rotirea manetei de acționare, dispozitivul de blocare este închis prin arcuri, pentru care bolțurile de blocare sunt împinse prin urechile uneltei.

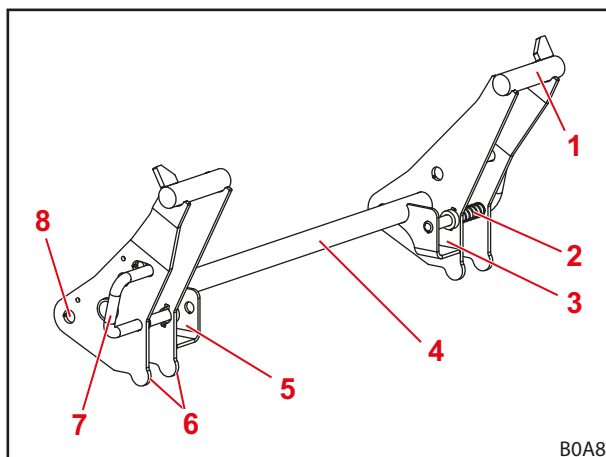

Fig. 22 Cadru de înlocuire Euro



Nu ridicați încărcătorul frontal la o înălțime mai mare de 1,5 m, până când sunteți sigur că dispozitivul de blocare a uneltei este închis corect!

Legendă

- 1 Fixare cârlig
- 2 Arc
- 3 Buzunar de fixare stânga
- 4 Cadru de înlocuire-țeavă transversală
- 5 Buzunar de fixare dreapta
- 6 Opritor unealtă
- 7 Maneta de acționare și bolț de blocare a dispozitivului de blocare a uneltei
- 8 Punct de rotație

4.2 Funcții de bază

⚠ PERICOL

Pericol de pierdere a vieții la încărcătoarele frontale fără ghidare paralelă din cauza sarcinii care cade!

La încărcătoarele frontale fără ghidare paralelă, în timpul ridicării, unealta se înclină spre spate. Astfel, sarcina poate cădea pe șofer și poate să-l vatăme punându-i viața în pericol.

- ▶ Supravegheați încărcătura (sarcina) în timpul ridicării. Nu ridicați încărcăturile în timpul deplasării cu spatele (în marșarier).
- ▶ La încărcătoarele frontale fără ghidare paralelă compensați creșterea unghiului de la ridicare prin descărcarea uneltei.

⚠ AVERTISMENT

Pericole de vătămări sau daune materiale din cauza încărcăturii în cădere sau încărcătorului frontal în coborâre!

În cazul uneltelor lungi sau încărcate mult în fața centrului de greutate al mașinii își poate schimba poziția și să deschidă independent supapa de limitare a presiunii a încărcătorului frontal. Astfel încărcătorul frontal se descarcă sau coboară necontrolat și poate conduce la grave vătămări și daune.

- ▶ Respectați sarcina maximă a încărcătorului frontal (vezi 11 Date tehnice).
- ▶ Utilizați întotdeauna o contragreutate suficientă la spatele tractorului (vezi 5.3.2 Balastare).
- ▶ La lucrările de încărcare îndepărtați persoanele din zona de lucru (vezi 2.8 Zone de pericol).

Încărcătorul frontal dispune de 4 funcții de bază care sunt necesare pentru mișcarea brațului oscilant și a uneltei.

Ridicare

Cei 2 cilindri de ridicare se extind și ridică astfel brațul oscilant și unealta.

Fără ghidaj paralel unghiul dintre brațul oscilant și unealtă rămâne constant astfel încât unealta își modifică alinierea.

Cu ghidajul paralel unghiul dintre brațul oscilant și unealtă se modifică astfel încât unealta își păstrează alinierea inițială.



Pentru mișcarea uneltei vezi 4.5 Ghidare paralelă (P).

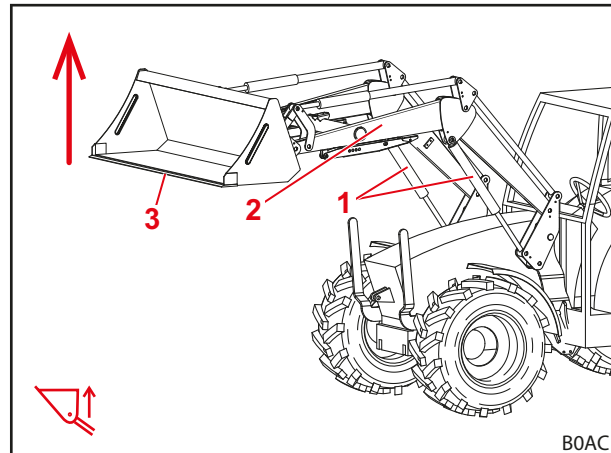

Fig. 23 Funcția Ridicare

Legendă

- 1 Cilindrii de ridicare stânga și dreapta
- 2 Braț oscilant
- 3 Unealtă

Coborâre

Cei 2 cilindri de ridicare se retrag și coboară astfel brațul oscilant și unealta.

Fără ghidaj paralel unghiul dintre brațul oscilant și unealtă rămâne constant astfel încât unealta își modifică alinierea.

Cu ghidajul paralel unghiul dintre brațul oscilant și unealtă se modifică astfel încât unealta își păstrează alinierea inițială.



Pentru mișcarea uneltei vezi 4.5 Ghidare paralelă (P).

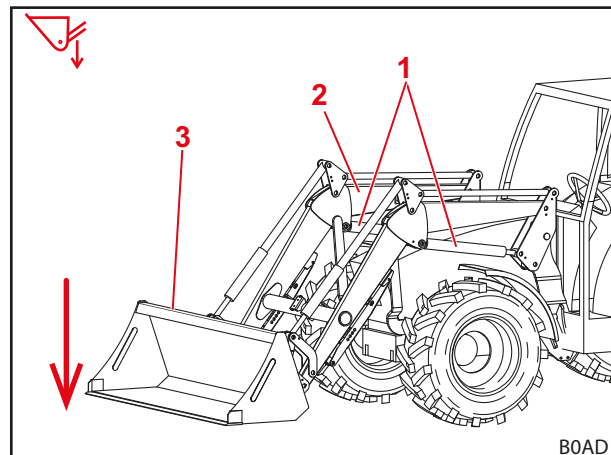

Fig. 24 Funcția Coborâre

Legendă

- 1 Cilindrii de ridicare stânga și dreapta
- 2 Braț oscilant
- 3 Unealtă

Încărcare

Cei 2 cilindri-unealtă se retrag și pivotează astfel unealta în sus. Unealta excavează (încarcă).

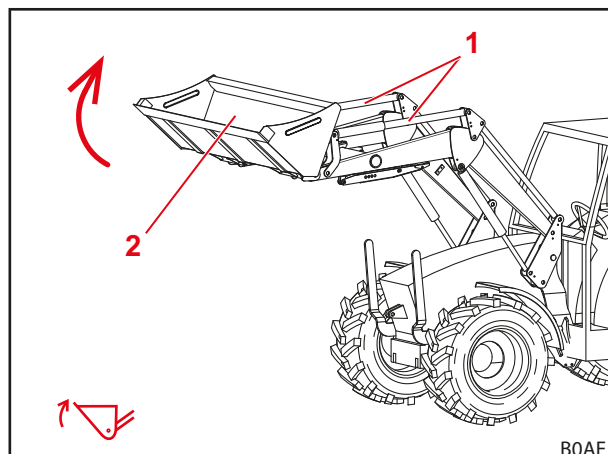

Fig. 25 Funcția Încărcare

Legendă

- 1 Cilindrii unealtă stânga și dreapta
- 2 Unealtă

Descărcare

Cei 2 cilindri-unealtă se extind și pivotează astfel unealta în jos. Încărcătura este descărcată.

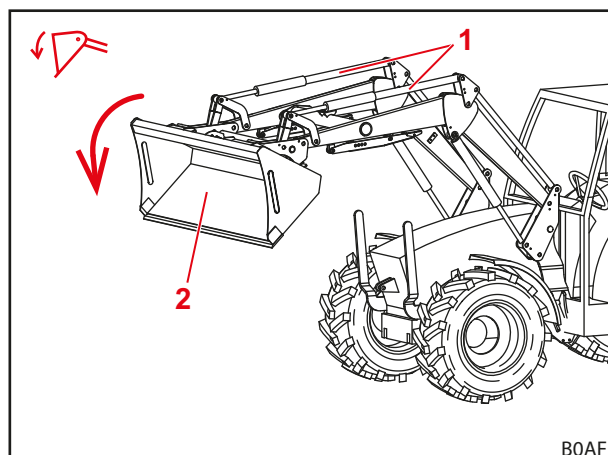

Fig. 26 Funcția Descărcare

Legendă

- 1 Cilindrii unealtă stânga și dreapta
- 2 Unealtă

4.3 Poziția flotantă

⚠ AVERTISMENT

Posibil pericol de vătămare din cauza mișcării neașteptate!

În cazul încărcătorului frontal incomplet coborât se poate forma vid în cilindrii hidraulici în timpul poziției flotante. Acesta conduce la o coborâre necontrolată, întârziată a încărcătorului frontal. În acest proces persoanele pot fi vătămate sau strivite.

- ▶ Utilizați poziția flotantă numai când încărcătorul frontal este complet coborât.
- ▶ Nu utilizați poziția flotantă cu unelte care solicită prezența altor persoane.
- ▶ Utilizați poziția flotantă numai dacă nu este prezentă nicio persoană în zona de pericol.
- ▶ Nu încărcați în poziția flotantă.

⚠ AVERTISMENT

Pericol posibil de vătămare din cauza mișcărilor nedorite ale încărcătorului frontal!

O activare accidentală a poziției flotante poate conduce la mișcări neașteptate și necontrolate ale încărcătorului frontal. În acest proces persoanele pot fi vătămate sau strivite.

- ▶ Poziția flotantă trebuie să fie limitată de poziția de coborâre prin opunerea unei rezistențe bine perceptibile sau printr-o blocare asigurată altfel. Dacă nu acesta este cazul, contactați atelierul de specialitate și dispuneți dezactivarea poziției flotante. Folosirea încărcătorului frontal este permisă din nou numai după dezactivarea poziției flotante.

⚠ AVERTISMENT

Posibil pericol de vătămare din cauza unelei care capotează!

La încărcătoarele frontale L și H pentru funcțiile *Încărcare* și *Descărcare* nu este permis să fie activată poziția flotantă pentru unealtă. Astfel unealta ar putea să capoteze spre spate neintenționat. Consecințele pot fi accidente grave.

- ▶ La încărcătoarele frontale L și H, activarea poziției flotante trebuie să fie exclusă prin montaj. Dacă nu acesta este cazul, încheiați imediat lucrul cu încărcătorul frontal și contactați atelierul de specialitate pentru a dispune dezactivarea poziției flotante pentru funcțiile *Încărcare* și *Descărcare*. Este permisă re folosirea încărcătorului frontal numai după dezactivarea poziției flotante pentru funcțiile *Încărcare* și *Descărcare*.

Poziția flotantă folosește la o adaptare mai bună la sol, deoarece în acest caz, unealta urmează conturul suprafeței de bază și „plutește“ pe aceasta.

4.3.1 Poziție flotantă braț oscilant

Pentru poziția flotantă a brațului oscilant se depresurizează cilindrii hidraulici adică deschise spre buncăr. Încărcătorul frontal este așezat pe sol prin propria sa greutate.

Activarea poziției flotante a brațului oscilant:

- (1) Coborâți complet încărcătorul frontal.
 - (2) Mișcați maneta de comandă complet spre înainte până când se înclichetează (vezi 6.1 Elemente de comandă).
- ✓ Poziția flotantă este activată.

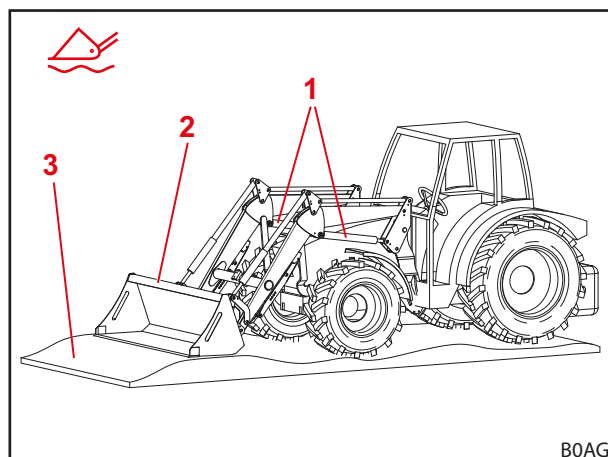

Fig. 27 Încărcător frontal în poziție flotantă

Legendă

- 1 Cilindru hidraulic
- 2 Unealtă
- 3 Sol

4.4 Indicator vizual pentru poziționarea uneltelor (numai H și P)

Indicatorul vizual pentru poziția uneltei se găsește la cilindrul din dreapta al uneltei. El dă posibilitatea citirii poziției orizontale a uneltei de la scaunul șoferului.

Tija este fixată la bolțul inferior al rulmentului și trece prin eclisa care este fixată la triunghiul de schimbare a direcției, respectiv la brațul oscilant. În cazul încărcării sau descărcării, tija se mișcă în eclisă. În cazul poziției orizontale a uneltei, articulația tije stă în eclisă.

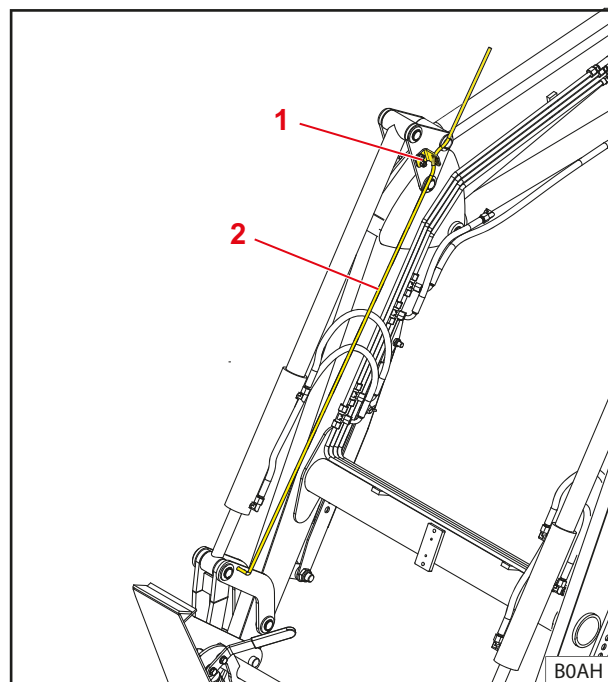

Fig. 28 Indicator vizual pentru poziția uneltei

Legendă

- 1 Eclisă
- 2 Tija

4.5 Ghidare paralelă (P)

La ghidarea paralelă tija de ghidare asigură o aliniere/inclinare constantă a uneltei.

Funcția este oferită în mod special pentru încărcarea paletelor și stivuirea baloților.



Funcția este executabilă numai cu unealtă în poziție orizontală sau încărcată.

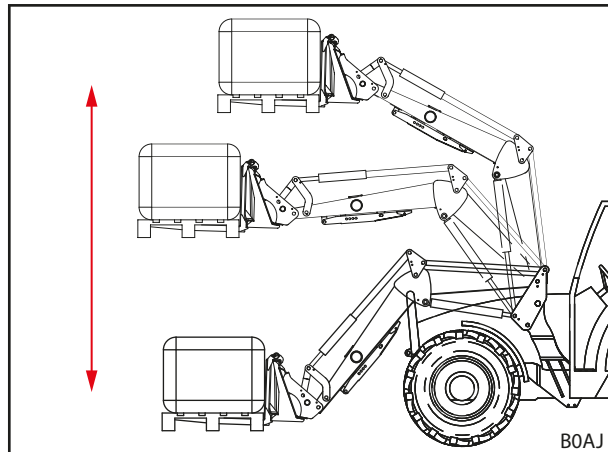

Fig. 29 Ghidare paralelă

4.6 Siguranța împotriva coborârii

AVERTISMENT

Pericol de vătămare și accident din cauza basculării uneltei!

Siguranța la coborâre împiedică numai o coborâre a încărcătorului frontal nu și o descărcare accidentală a uneltei. Persoanele a căror prezență este necesară lângă încărcătură pot fi vătămate prin încărcătura în cădere.

- ▶ Nu mișcați încărcătorul frontal atâta timp cât persoane staționează în zona de pericol.
- ▶ Începeți procesul de ridicare numai ce persoanele au părăsit zona de pericol.

Siguranța la coborâre conform EN 12525/A1 împiedică coborârea subită a încărcătorului frontal. Ea este utilizată la lucrări cu încărcătorul frontal ridicat care solicită prezența persoanelor în zona de lucru a mașinii.

Siguranța la coborâre nu este adecvată pentru utilizarea coșurilor de lucru pentru transportul persoanelor.

Starea de funcționare a siguranței la coborâre este indicată prin intermediul lămpii de pe cutia de comutare. Dacă lampa luminează, atunci siguranța la coborâre este activată. Dacă lampa nu luminează, atunci siguranța la coborâre este dezactivată. În acest caz nu este permisă staționarea niciunei persoane în zona de lucru a încărcătorului frontal (vezi 2.8 *Zone de pericol*). Când siguranța la coborâre este activată funcția *Ridicare* este posibilă și funcția *Coborâre* este blocată.

4.7 Funcții suplimentare

4.7.1 Circuite de comandă suplimentare

⚠ AVERTISMENT

Pericol de vătămare din cauza mișcării neașteptate a încărcătorului frontal sau uneltei!

În cazul defecțiunilor electrice elementele de comandă pot fi fără efect temporar sau de durată. Din această cauză se poate întâmpla ca în locul funcției selectate a uneltei (vezi *Al 3-lea circuit de comandă* și *Al 4-lea circuit de comandă*) să fie declanșată o funcție nedorită. Declanșarea funcțiilor nedorite poate conduce la mișcări neașteptate ale încărcătorului frontal sau uneltei și poate cauza vătămări grave.

- ▶ Înainte de folosire verificați fără încărcătură toate funcțiile încărcătorului frontal.
- ▶ În caz de defecțiuni încheiați imediat lucrul cu încărcătorul frontal și contactați atelierul de specialitate.

Pentru funcțiile hidraulice ale uneltei trebuie montate circuite de comandă suplimentare. Cuplajele hidraulice corespunzătoare se găsesc direct la supapă și sunt disponibile ca și cuplaje fișă sau sunt racordate la supapă prin conducte hidraulice și sunt executate sub formă de cuplaje multiple (vezi *3.9.3 Cuplaj multiplu unelță-Fix*).

Al 3-lea circuit de comandă

Cu o supapă de comutare pentru al 3-lea circuit de comandă pot fi facilitate funcții hidraulice unelță, de ex. acționare unui graifăr superior.

Comanda celui de-al 3-lea circuit de comandă are loc prin intermediul butonului A de la maneta de comandă (vezi *6.1.2 Maneta de comandă proprie a tractorului*).

- Pentru utilizarea conductelor hidraulice vezi *6.3 Comanda cuplajelor hidraulice*.

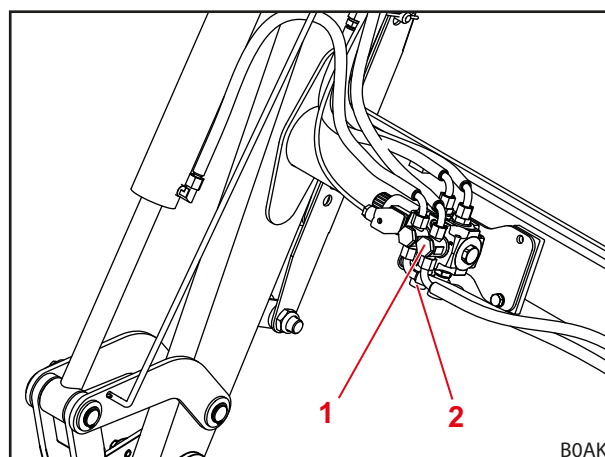

Fig. 30 Al 3-lea circuit de comandă suplimentar

Legendă

- 1 Supapă de comutare pentru cel de-al 3-lea circuit de comandă
- 2 Cuplaje tip fișă la ventil

Al 4-lea circuit de comandă

Cu o supapă de comutare pentru al 4-lea circuit de comandă pot fi facilitate funcții hidraulice suplimentare ale unelei.

Supapa de comutare pentru cel de-al 4-lea circuit de comandă se găsește pe unealtă.

Comanda celui de-al 4-lea circuit de comandă are loc prin intermediul butonului B de la maneta de comandă (vezi 6.1.2 *Maneta de comandă proprie a tractorului*).

- Pentru utilizarea conductelor hidraulice vezi 6.3 *Comanda cuplajelor hidraulice*.

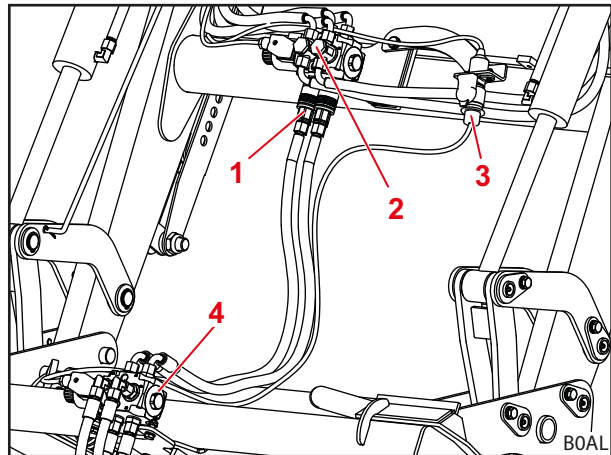

Fig. 31 Al 4-lea circuit de comandă suplimentar

Legendă

- 1 Cuplajele tip fișă ale celui de-al 3-lea circuit de comandă
- 2 Supapă de comutare pentru cel de-al 3-lea circuit de comandă
- 3 Conector electric pentru comanda supapei de comutare pentru cel de-al 4-lea circuit de comandă
- 4 Supapă de comutare pentru cel de-al 4-lea circuit de comandă



Marcați cuplajele hidraulice la încărcătorul frontal și la unelte astfel încât să corespundă unele cu celelalte, pentru a evita interschimbările.



Înlocuiți imediat marcajele deteriorate sau pierdute (de ex. capacele colorate).

4.7.2 Comfort-Drive

⚠ AVERTISMENT

Posibil pericol de strivire!

La conectarea Comfort-Drive încărcătorul frontal se coboară.

- ▶ Înainte de conectarea Comfort-Drive coborâți complet încărcătorul frontal pe sol.

REMARCĂ

Posibile daune materiale din cauza suprasolicitării!

În cazul lucrărilor de încărcare grele (de ex. lucrări de pământ) și la lucrări cu furca de paleți, Comfort-Drive poate fi suprasolicitat și astfel deteriorat.

- ▶ Înainte de efectuarea lucrărilor de încărcare grele și a lucrărilor cu furca pentru paleți deconectați Comfort-Drive.

Funcția Comfort-Drive dă posibilitatea unei deplasări mai liniștite și confortabile cu încărcătorul frontal atașat în cazul transporturilor și deplasărilor pe drumurile publice. Înainte de țeava transversală este integrat în plus un acumulator cu piston, care la deplasări amortizează încărcările prin șocuri din cauza denivelărilor bazei.



Pentru o funcționare optimă a Comfort-Drive mai coborâți puțin încărcătorul frontal după ridicare.

Comfort-Drive gaz-hidraulic

Comfort-Drive gaz-hidraulic este operat manual. În acest sens se găsește un robinet de închidere la țeava transversală a încărcătorului frontal.

Poziție manetă	Funcția
vertical	Comfort-Drive oprit
orizontal	Comfort-Drive pornit

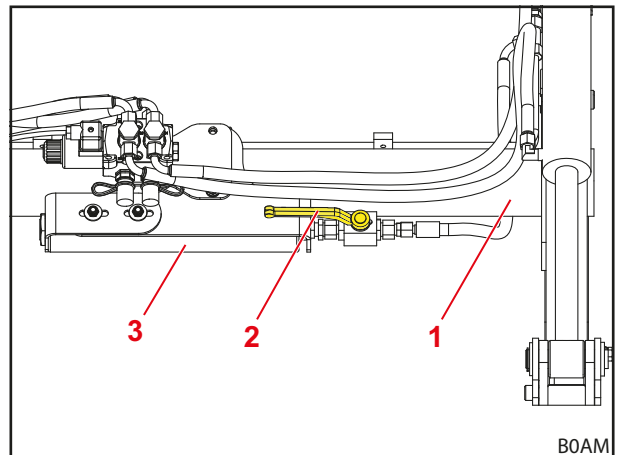

Fig. 32 Comfort-Drive acționat manual (poziția manetei Comfort-Drive pornit)

Legendă

- 1 Țeavă transversală
- 2 Robinetul de blocare la supapă
- 3 Acumulator cu piston

5 Punere în funcțiune

5.1 Prima punere în funcțiune

Prima punere în funcțiune este efectuată de către atelierul de specialitate. Acesta efectuează și atașarea încărcătorului frontal precum și un control funcțional.

- Permiteți să fiți instruiți de către atelierul de specialitate și dacă este cazul lămurii neclaritățile.
- Citiți manualul cu instrucțiuni de exploatare înainte de prima utilizare.
- După primele 5 ore de funcționare dispuneți restrângerea tuturor șuruburile de atașare de către atelierului de specialitate.
- Verificați toate funcțiile încărcătorului frontal fără încărcătură.
- Verificați funcționarea corespunzătoare a încărcătorului frontal în toate stările de funcționare.

5.2 Controale înainte de fiecare punere în funcțiune

- Înainte de fiecare punere în funcțiune verificați toate punctele de pe lista de verificări (checklist).
- Dacă este cazul remediați deficiențele constatate într-o poziție și mediu sigur.
- Utilizați încărcătoarele frontale numai atunci când garantată o comandă corespunzătoare și sigură.

	Control	vezi și	rezolvat
Înainte de atașarea încărcătorului frontal			
	Autocolantele de pe tractor și de pe încărcătorul frontal sunt în volum complet și sunt în ordine?	Cap. 2.10 Autocolante de siguranță	
	Pedalele de frână sunt legate?	Cap. 5.3.1 Lucrări pregătitoare la tractor	
	Uleiul hidraulic: Nivelul de ulei este suficient?	Manualul de utilizare al tractorului	
	Suspensia punții față este decuplată?		
	Robinetul de închidere al elevatorului de putere frontal este închis?		
	Presiunea din pneuri este suficientă pentru regimul de lucru cu încărcătorul frontal?		
	A fost atașată greutatea de balastare corectă în spate?	Cap. 5.3.2 Balastare	
	Au fost strânse șuruburile de fixare ale pieselor atașabile?	Cap. 5.1 Prima punere în funcțiune	
	Elementele de preluare (punctele de lagăr și suprafețele de glisare) de pe piesele atașabile sunt curate, fără vopsea și lubrificate?	Cap. 8.1.1 Puncte de lubrifiere	
	Dispozitivele de blocare ale încărcătorului frontal au fost lubrificate?	Cap. 8.1.1 Puncte de lubrifiere	
În timpul atașării			
	Conductele hidraulice au fost racordate corect?	Cap. 6.3 Comanda cuplajelor hidraulice	
	Au fost conectate cablurile electrice ale încărcătorului frontal?		
După atașare			
	Suporturile de parcare sunt rabatate înăuntru și asigurate?	Cap. 6.2 Comanda reazemele de parcare	
	Dispozitivul de blocare a uneltei este blocat corect?	Cap. 4.1 Dispozitiv de blocare a uneltei	
	Aripile sunt reglate pentru exploatarea cu încărcător frontal?		
	A fost efectuată verificarea funcționării? (funcțiile de bază și funcțiile suplimentare)	Cap. 6.1 Elemente de comandă	

5.3 Lucrări pregătitoare

5.3.1 Lucrări pregătitoare la tractor

REMARCĂ

Daune materiale din cauza frânelor separate la tractor!

Cu încărcătorul frontal atașat frânare pe o parte poate conduce la daune grave.

- ▶ Cuplați pedalele de frână din tractor înainte de utilizare încărcătorului frontal.

Pedalele de frână separate folosesc sprijinirii la condusul tractorului și pot frâna roțile unei părți. Astfel pot fi obținute raze mici de bracare de ex. la deplasările pe drumurile publice. Dacă încărcătorul frontal este atașat se recomandă, de a cupla pedalele de frână înainte de punerea în funcțiune.

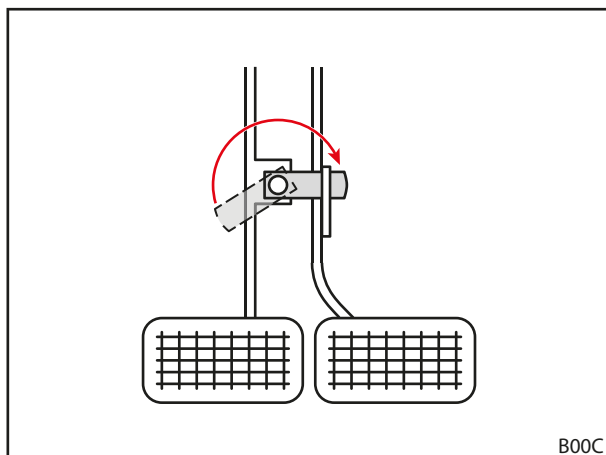

Fig. 33 Cuplați pedalele frânelor

5.3.2 Balastare

⚠ AVERTISMENT**Vătămări grave din cauza mașinii ce se răstoarnă!**

În cazul lucrărilor cu încărcătorul frontal cu lipsa unei contragreutăți la spate tractorul se poate răsturna și astfel vătămarea șoferul și persoanele aflate în perimetru. La aceasta există pericolul unei suprasolicitații a punții din față a tractorului.

- ▶ La lucrările cu încărcătorul frontal utilizați întotdeauna o contragreutate suficientă la spatele tractorului.

Balastarea corectă a tractorului este de o mare importanță pentru o siguranță la stabilitate suficientă. Această siguranță la stabilitate este afectată printre altele, de centrul de greutate al combinației tractor/încărcător frontal încărcat, condițiile geometrice, greutatea, dispunerea uneltei de lucru și sarcina uneltei de lucru, ecartamentul și ampatamentul tractorului, procesele de accelerare și de frânare precum și structura căii de rulare. O măsură esențială pentru creșterea stabilității este montarea unei contragreutăți, respectiv a unei greutăți spate, care este recomandată imperativ la toate lucrările cu încărcătorul frontal. În cazul în care nu este posibilă exploatarea cu o greutate la partea din spate, poate fi crescută stabilitatea printr-o balastare corespunzătoare a roților din spate (greutăți de roată) sau prin lichide în pneuri.

Pentru determinarea greutății necesare pentru balastare sunt valabile următoarele condiții:

Când încărcătorul frontal este complet încărcat cu uneltea de lucru în poziția cea mai din față trebuie ca puntea din spate să susțină cel puțin 20 % din greutatea totală (sumă din masa tractorului, a încărcătorului frontal, a uneltei de lucru, a încărcăturii și a contragreutății) (vezi Fig. 34). Aceasta garantează stabilitatea și efectul de frânare.

Când încărcătorul frontal este ridicat fără uneltea de lucru, puntea din față trebuie să susțină cel puțin 20 % din greutatea totală (vezi Fig. 35). Aceasta garantează capacitatea de conducere la deplasare.

- Respectați manualul cu instrucțiuni de exploatare al tractorului precum și sarcina admisă pe osii a punții din față și a punții din spate.

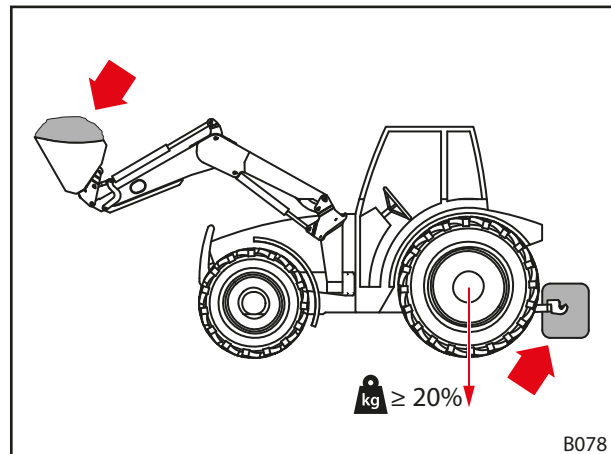

Fig. 34 Încărcarea la lucrările încărcătorului frontal

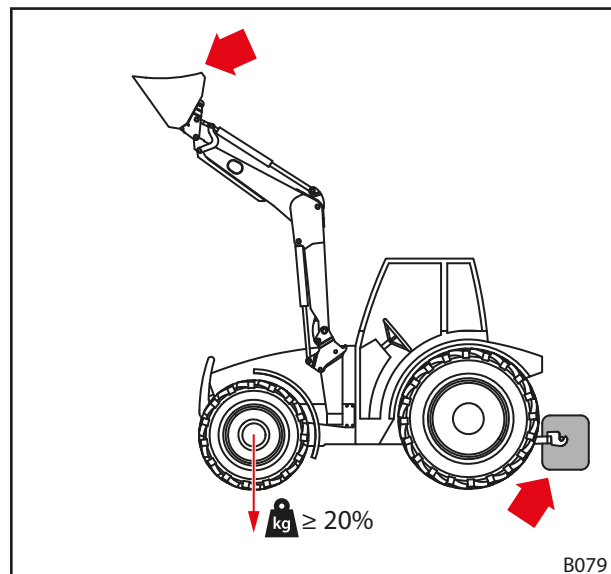

Fig. 35 Încărcare la deplasările pe drumurile publice

Formula pentru determinarea exactă a greutății din partea de spate este specificată în DIN EN 12525:2000-A2:

$$\frac{G \cdot l_2 + M(l_1 + l_2) - N \cdot b}{l_2} \geq \frac{P + N + M}{5}$$

- P** Masa tractorului în kg
(incl. încărcător frontal și cadru de înlocuire fără contragreutate)
- M** Masa contragreutății în kg
- N** Masa uneltei în kg
(incl. încărcarea maxim admisă a uneltei)

Observație: Încărcarea maxim admisă este încărcarea maximă care poate fi ridicată sigur de către sistemul hidraulic. Aceasta poate fi limitată prin forma sau densitatea încărcăturii. Atunci când sunt utilizate mai multe unelte la calcul ar trebui luat în considerare cazul cel mai defavorabil.

- G** Încărcarea punții din spate în kg
(incl. încărcător frontal și cadru de înlocuire cu razele de acțiune maxime fără contragreutate)
- b** Distanța dintre centrul de greutate al încărcăturii în unealtă și centrul punții din față la o rază de acțiune maximă în mm
- l₁** Distanța dintre centrul de greutate a contragreutății și centrul punții din spate în mm
- l₂** Ecartamentul tractorului în mm

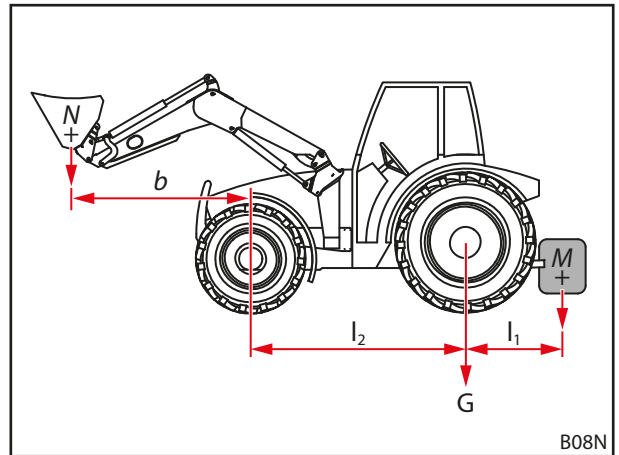

Fig. 36 Calculul stabilității statice



Respectați stadiul actual al DIN EN 12525.

5.4 Atașarea încărcătorului frontal

⚠ AVERTISMENT
Pericol de vătămare din cauza mișcărilor necontrolate!

Din cauza mișcărilor necontrolate ale încărcătorului frontal pot fi vătămate persoanele ce ajută aflate în perimetru.

- ▶ Efectuați atașarea încărcătorului frontal numai atunci când nu staționează alte persoane în zona periculoasă (vezi 2.8 *Zone de pericol*).
- ▶ Înainte de părăsirea cabinei șoferului deconectați tractorul și depresurizați sistemul hidraulic.

Atașarea încărcătorului frontal:

- (1) Deschideți dispozitivului de blocare a încărcătorului frontal.
 - Scoateți prin tragere ambele bolțuri de blocare.

- (2) Deplasați lent tractorul centrat în brațul oscilant până când cârligele de prindere ale piesei atașate sunt plasate cu câțiva centimetri înaintea bolțurilor încărcătorului frontal.

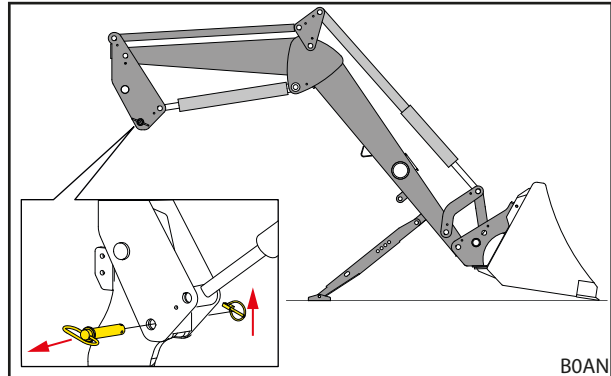

Fig. 37 Deschiderea dispozitivului de blocare a încărcătorului frontal

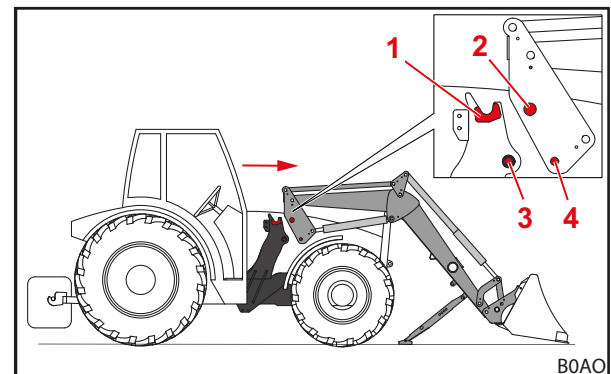

Fig. 38 Deplasați tractorului înspre brațul oscilant

Legendă

- 1 Cârlig de prindere al piesei atașate
- 2 Bolț încărcător frontal
- 3 Bucșă cu orificiu de blocare în piesa atașată
- 4 Orificiu de blocare în încărcătorul frontal



Dacă deplasarea de apropiere și introducerea nu este posibilă complet trebuie ca încărcătorul frontal să fie aliniat pentru atașare (vezi 5.5 *Alinierea încărcătorului frontal pentru atașare*).

- (3) Deconectați tractorul.
 - Trageți frâna de parcare.
 - Opriți motorul.
 - Depresurizați sistemul hidraulic (vezi 6.1 *Elemente de comandă*).
- (4) Racordați conductele hidraulice ale încărcătorului frontal (vezi 3.9 *Cuplaje hidraulice (cuple hidraulice)*).
- (5) Racordați cablurile electrice.
- (6) Porniți tractorul.

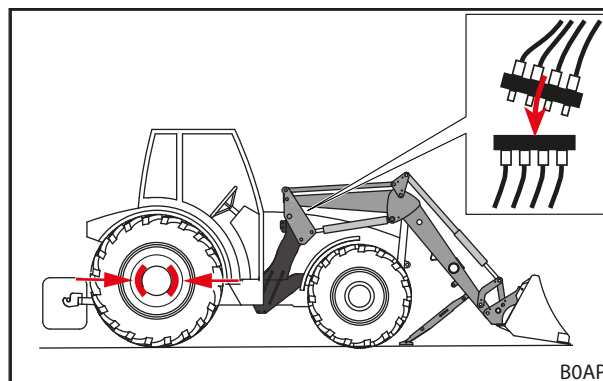

Fig. 39 Deconectarea tractorului și racordarea conductelor hidraulice

- (7) Utilizați funcția *Descărcare* pentru a coborî bolțurile încărcătorului frontal în cârligele de prindere ale piesei atașate.
- (8) Atunci când bolțurile încărcătorului frontal se găsesc complet în cârligul de prindere al piesei atașate, utilizați funcția *Ridicare* până când cârligele de prindere al încărcătorului frontal cuprind bucșele în piesa atașată și orificiile de blocare în încărcătorul frontal sunt la nivel cu orificiile de blocare în piesa atașată.

- (9) Închideți dispozitivul de blocare încărcător frontal.

- Utilizați funcția *Ridicare* până când încărcătorul frontal se găsește puțin peste sol.
- Trageți frâna de parcare.
- Opriți motorul.
- Introduceți ambele bolțuri de blocare și asigurați-le cu șplinturi elastice.

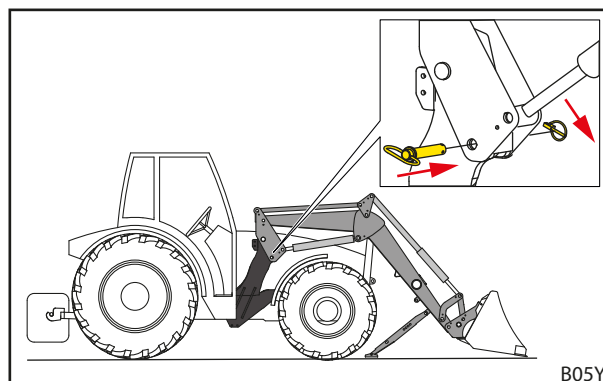

Fig. 40 Introduceți bolțurile de blocare și asigurați-le cu șplinturi elastice

- (10) Rabatați închis reazemele de parcare.

- Rabatați închis ambele reazeme de parcare (vezi 6.2 *Comandați reazemele de parcare*).
- ✓ Încărcătorul frontal este atașat și gata de funcționare.

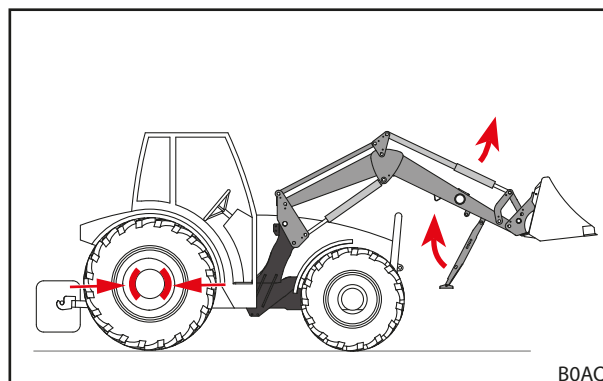

Fig. 41 Rabatați închis reazemele de parcare (picioarele de sprijin)

5.5 Alinierea încărcătorului frontal pentru atașare

REMARCĂ

Daune materiale din cauza unei conduceri grosolane!

La alinierea încărcătorului frontal mișcările abrupte pot deteriora încărcătorul frontal și elementele, de preluare.

- ▶ Înaintea atașării încărcătorului frontal verificați manevrabilitatea ușoară a manetei de comandă.
- ▶ Acordați atenție conducerii precaute a tractorului și încărcătorului frontal.

Dacă încărcătorul frontal este pentru prima oară atașat sau a fost folosit anterior de un alt tractor, coloanele pentru atașare ale încărcătorului frontal pot sta prea ridicate sau prea joase. În acest caz încărcătorul frontal trebuie să fie aliniat pentru atașare.

Alinierea încărcătorului frontal și atașarea:

- (1) Desfaceți dispozitivul de blocare al încărcătorului frontal.
 - Scoateți prin tragere ambele bolțuri de blocare.
- (2) Deplasați lent tractorul centrat în brațul oscilant.
 - Deplasați tractorul înainte până când elementele de preluare ajung pe cât posibil de aproape la coloanele încărcătorului frontal.
- (3) Deconectați tractorul.
 - Trageți frâna de parcare.
 - Opriți motorul.
 - Depresurizați sistemul hidraulic (vezi 6.1 Elemente de comandă).
- (4) Racordați conductele hidraulice.
- (5) Racordați cablurile electrice.
- (6) Porniți tractorul.
- (7) Aliniați coloanele încărcătorului frontal.
 - Utilizați funcțiile *Ridicare*, *Coborâre-*, *Descărcare-* și *Încărcare* până când coloanele încărcătorului frontal au înălțimea corectă.
- (8) Deplasați tractorul înainte până când bolțurile încărcătorului frontal sunt plasate deasupra cârligului de prindere al piesei atașate.
 - ✓ Încărcătorul frontal este aliniat pentru atașarea la tractor.
- (9) Utilizați funcția *Descărcare* pentru a coborî bolțurile încărcătorului frontal în cârligele de prindere ale piesei atașate.
- (10) Atunci când bolțurile încărcătorului frontal se găsesc complet în cârligul de prindere al piesei atașate, utilizați funcția *Ridicare* până când buzunarele de prindere ale încărcătorului frontal cuprind bucșele în piesa atașată și orificiile de blocare în încărcătorul frontal sunt la nivel cu orificiile de blocare în piesa atașată.
- (11) Închideți dispozitivul de blocare încărcător frontal.
 - Utilizați funcția *Ridicare* până când încărcătorul frontal se găsește puțin peste sol.
 - Trageți frâna de parcare.
 - Opriți motorul.
 - Introduceți ambele bolțuri de blocare și asigurați-le cu șplinturi elastice.
- (12) Rabatați închis reazemele de parcare.
 - Rabatați închis ambele reazeme de parcare (vezi 6.2 Comandați reazemele de parcare).
 - ✓ Încărcătorul frontal este atașat și gata de funcționare.

6 Comandă

6.1 Elemente de comandă

6.1.1 Comanda de bază cu manete

AVERTISMENT

Posibil pericol de vătămare din cauza mișcării necontrolate a încărcătorului frontal!

Atunci când aparatul de comandă nu a fost acționat un timp mai îndelungat, pot apărea de ex. diferențe de temperaturi între uleiul hidraulic și aparatul de comandă. Ca urmare, șiberele de comandă se pot gripa și încărcătorul frontal se mișcă necontrolat. Consecințele pot fi accidente grave.

- ▶ În cazul temperaturilor mediului ambiant mai mici de 10 °C și neutilizării încărcătorului frontal mai mult de 15 minute, acționați pe loc întotdeauna mai întâi funcțiile *Încărcare* și *Descărcare*, pentru a încălzi aparatul de comandă la temperatura de regim.
- ▶ Utilizați funcțiile *Ridicare* și *Coborâre* abia după faza de încălzire la temperatura de regim.

AVERTISMENT

Pericol posibil de vătămare din cauza mișcărilor nedorite ale încărcătorului frontal!

O activare accidentală a poziției flotante poate conduce la mișcări neașteptate și necontrolate ale încărcătorului frontal. În acest proces persoanele pot fi vătămate sau strivite.

- ▶ Poziția flotantă trebuie să fie limitată de poziția de coborâre prin opunerea unei rezistențe bine perceptibile sau printr-o blocare asigurată altfel. Dacă nu acesta este cazul, contactați atelierul de specialitate și dispuneți dezactivarea poziției flotante. Folosirea încărcătorului frontal este permisă din nou numai după dezactivarea poziției flotante.

AVERTISMENT

Posibil pericol de vătămare din cauza unelei care capotează!

La încărcătoarele frontale L și H pentru funcțiile *Încărcare* și *Descărcare* nu este permis să fie activată poziția flotantă pentru unealtă. Astfel unealta ar putea să capoteze spre spate neintenționat. Consecințele pot fi accidente grave.

- ▶ La încărcătoarele frontale L și H, activarea poziției flotante trebuie să fie exclusă prin montaj. Dacă nu acesta este cazul, încheiați imediat lucrul cu încărcătorul frontal și contactați atelierul de specialitate pentru a dispune dezactivarea poziției flotante pentru funcțiile *Încărcare* și *Descărcare*. Este permisă re folosirea încărcătorului frontal numai după dezactivarea poziției flotante pentru funcțiile *Încărcare* și *Descărcare*.

În funcție de dotarea tractorului sunt montate manete de comandă diferite pentru încărcătorul frontal. În majoritate cazurilor este vorba de o manetă în formă de cruce sau un Joystick. La unele tractoare există 2 manete de comandă pentru comanda încărcătorului frontal.

Imaginile arată alocarea pentru o manetă de comandă (vezi Fig. 42) și 2 manete de comandă (vezi Fig. 43) vedere de sus.

i Simbolurile marcate roșu se găsesc și pe manetele de comandă în tractor. Dacă acestea lipsesc, aplicați astfel de simboluri conform DIN EN 12525 pentru marcarea fără echivoc a funcției.

Poziționare	Alocare
0	Poziția zero
A	Descărcare
B	Încărcare
C	Ridicare
D	Coborâre
S	Poziția flotantă

i Poziția flotantă este singura poziție a manetei în care este permis ca ea să se înclichezeze.

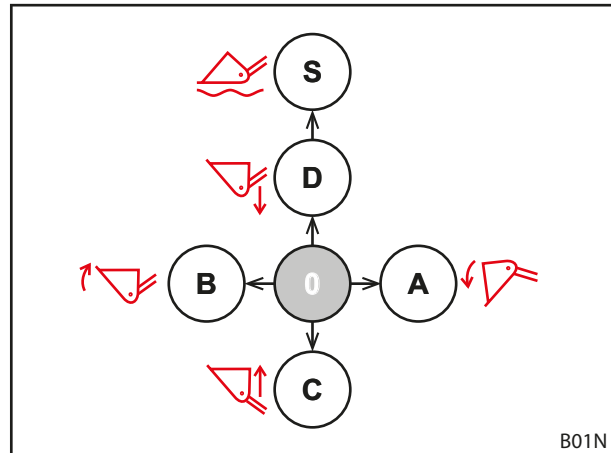

Fig. 42 Alocare la o manetă de comandă

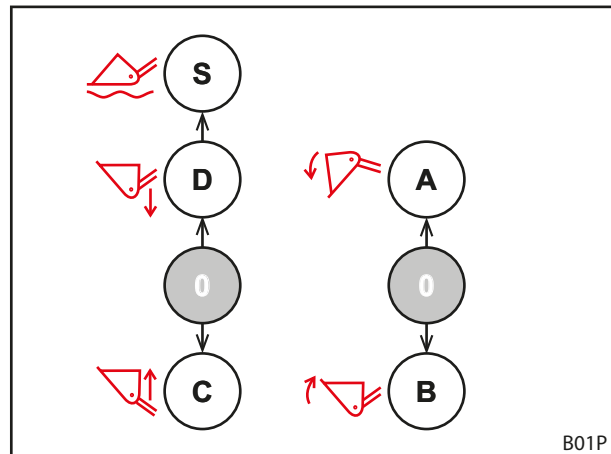

Fig. 43 Alocarea la 2 manete de comandă

6.1.2 Maneta de comandă proprie a tractorului

AVERTISMENT

Pericol de vătămare din cauza mișcărilor accidentale ale încărcătorului frontal!

Prin acționarea accidentală a manetei de comandă sau ca urmare a unor procese de lucru programate, încărcătorul frontal se poate mișca în mod neașteptat. În acest proces, persoanele aflate în vecinătate pot fi vătămate.

- ▶ Blocați maneta de comandă în poziția de zero atunci când încărcătorul frontal nu este necesar.
- ▶ În cazul în care nu este posibilă nicio blocare a manetei de comandă închideți robinetul de oprire din conducta hidraulică *Ridicare*.
- ▶ Scoateți din funcțiune opritorul aparatelor de comandă hidraulică.
- ▶ Scoateți din funcțiune sau separați alte aparate de lucru de la tractor înainte de utilizarea încărcătorului frontal.
- ▶ Scoateți din funcțiune sau separați încărcătorul frontal înainte de utilizarea altor aparate de lucru.
- ▶ Nu utilizați niciodată derulări programate pentru încărcătorul frontal.

AVERTISMENT

Pericol de accident din cauza alocării eronate a conductelor furtun!

Dacă încărcătorul frontal cu conductele furtun este racordat direct la aparatele de comandă suplimentare ale tractorului, interschimbarea conductelor furtun poate conduce la o alocare greșită a funcțiilor la maneta de comandă. Consecința poate fi mișcări neașteptate și accidente rezultate consecutiv.

- ▶ Marcați întotdeauna cuplajele la conductele tip furtun și piesele de racordare.
- ▶ Înlocuiți fără întârziere marcajele deteriorate sau lipsă.
- ▶ Racordați astfel conductele furtun încât poziția flotantă să urmeze direcția de acționare a funcției *Coborâre*.
- ▶ Racordați poziția flotantă numai după coborâre.
- ▶ După racordare reverificați toate funcțiile încărcătorului frontal pe loc.

Manetele de comandă pot avea un aspect diferit, în funcție de modelul de tractor. Comanda funcțiilor de bază rămâne totuși identică (vezi 6.1.1 *Comanda de bază cu manete*).

Ocuparea butonului este alocat după cum urmează:

Manetă de comandă cu un buton

Buton	Încărcător frontal	Funcția
A	L, H, P	Al 3-lea circuit de comandă

Manetă de comandă cu 2 butoane

Buton	Încărcător frontal	Funcția
A	L, H, P	Al 3-lea circuit de comandă
B	L, H, P	Al 4-lea circuit de comandă



În cazul deplasărilor pe drumurile publice și dacă nu mai este necesar încărcătorul frontal, blocați maneta de comandă în poziția zero pentru a împiedica o acționare accidentală a încărcătorului frontal!

Depresurizați sistemul hidraulic

- vezi Manualul cu instrucțiuni de exploatare al tractorului

6.1.3 STOLL Base Control

⚠️ AVERTISMENT
Pericol de vătămare din cauza mișcărilor accidentale ale încărcătorului frontal!

Prin acționarea accidentală a manetei de comandă, încărcătorul frontal se poate mișca în mod neașteptat. În acest proces, persoanele aflate în vecinătate pot fi vătămate.

- ▶ Blocați maneta de comandă în poziția de zero atunci când încărcătorul frontal nu este necesar.
- ▶ Scoateți din funcțiune sau separați alte aparate de lucru de la tractor înainte de utilizarea încărcătorului frontal.
- ▶ Scoateți din funcțiune sau separați încărcătorul frontal înainte de utilizarea altor aparate de lucru.

Maneta de comandă STOLL „Base Control“ este un aparat de comandă cu manetă unică cu până la 3 comutatoare de tip buton de apăsare pentru funcțiile suplimentare ale încărcătorului frontal și opțional 2 microbutoane laterale pentru funcțiile tractorului.

În plus, Base Control dispune de o funcție de blocare de ex. pentru deplasările pe drumurile publice.



În cazul funcției de blocare activate nu este posibilă nicio mișcare a manetei de comandă.

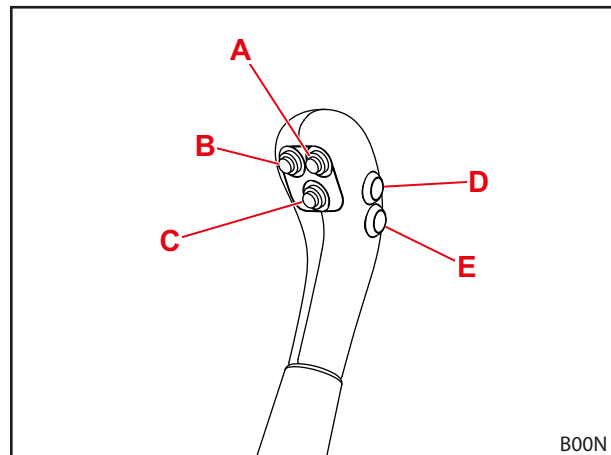

Fig. 44 Base Control cu 5 butoane

Comanda manetei corespunde comenzii de bază în 6.1.1 Comanda de bază cu manete.

Alocarea butoanelor pentru tipurile singulare de încărcătoare frontale este reprezentată în următoarele tabele:

Manetă de comandă cu un buton

Buton	Încărcător frontal	Funcția
A	L, H, P	Al 3-lea circuit de comandă

Manetă de comandă cu 2 butoane

Buton	Încărcător frontal	Funcția
A	L, H, P	Al 3-lea circuit de comandă
B	L, H, P	Al 4-lea circuit de comandă



Butoanele D și E sunt destinate pentru funcțiile suplimentare ale tractorului și în consecință sunt alocate diferit în funcție de model și solicitarea clientului.

Blocați și deblocați maneta de comandă în poziția de zero

Blocarea manetei de comandă:

- (1) Mișcare manetei de comandă în poziția zero.
 - (2) Introducerea prin împingere a zăvorului de blocare.
- ✓ Marcajul roșu de pe zăvor nu mai este vizibil.
 - ✓ Maneta de comandă este blocată și nu poate fi mișcată.

Deblocarea manetei de comandă:

- Extrageți zăvorul de blocare până când este vizibil marcajul roșu.
- ✓ Maneta de comandă este deblocată și poate fi mișcată.



În cazul deplasărilor pe drumurile publice și dacă nu mai este necesar încărcătorul frontal, blocați maneta de comandă în poziția zero pentru a împiedica o acționare accidentală a încărcătorului frontal!

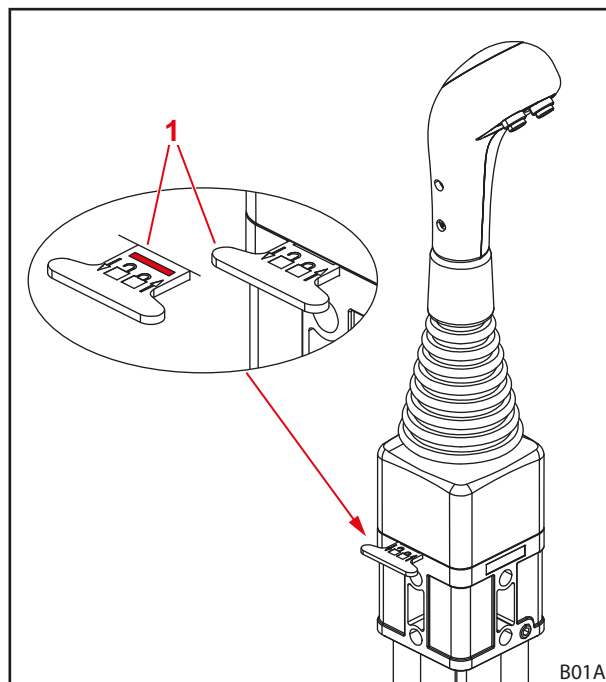

Fig. 45 Blocarea manetei de comandă

Legendă

- 1 Zăvor de blocare

Depresurizați sistemul hidraulic

⚠ AVERTISMENT

Pericol de strivire din cauza coborârii încărcătorului frontal!

La depresurizare sistemului hidraulic, încărcătorul frontal se coboară. În acest proces persoanele pot fi vătămate sau strivite.

- ▶ Înainte de depresurizarea sistemului hidraulic coborâți complet încărcătorul frontal pe sol.

Depresurizați sistemul hidraulic:

- (1) Coborâți încărcătorul frontal până la sol.
- (2) Opriți motorul.
- (3) Mișcați maneta de comandă în toate pozițiile de capăt.



Mișcați maneta de comandă în toate pozițiile de capăt cca. 3 secunde.

- ✓ Sistemul hidraulic este comutat depresurizat.

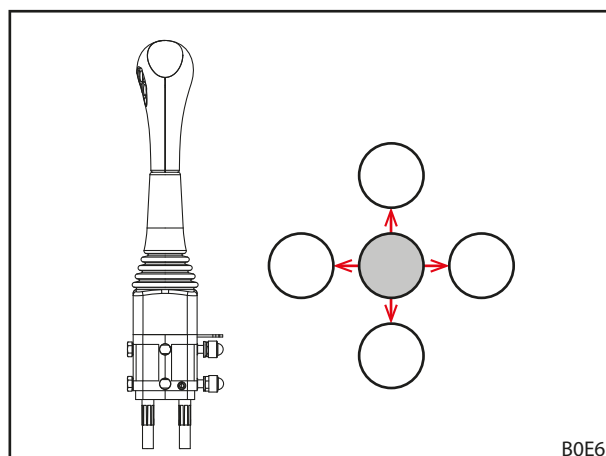

Fig. 46 Mișcați maneta de comandă în toate pozițiile de capăt

6.1.4 Direct Control

⚠ AVERTISMENT
Pericol de vătămare din cauza mișcărilor accidentale ale încărcătorului frontal!

Prin acționarea accidentală a manetei de comandă, încărcătorul frontal se poate mișca în mod neașteptat. În acest proces, persoanele aflate în vecinătate pot fi vătămate.

- ▶ Blocați maneta de comandă în poziția de zero atunci când încărcătorul frontal nu este necesar.
- ▶ Scoateți din funcțiune sau separați alte aparate de lucru de la tractor înainte de utilizarea încărcătorului frontal.
- ▶ Scoateți din funcțiune sau separați încărcătorul frontal înainte de utilizarea altor aparate de lucru.

Supapa directă „Direct Control“ cu maneta de comandă integrată este un aparat de comandă cu manetă unică cu până la 3 comutatoare de tip buton de apăsare pentru funcțiile suplimentare ale încărcătorului frontal și opțional 2 microbutoane laterale pentru funcțiile tractorului.

În plus, maneta de comandă dispune de o funcție de blocare de ex. pentru deplasările pe drumurile publice.



În cazul funcției de blocare activate nu este posibilă nicio mișcare a manetei de comandă.

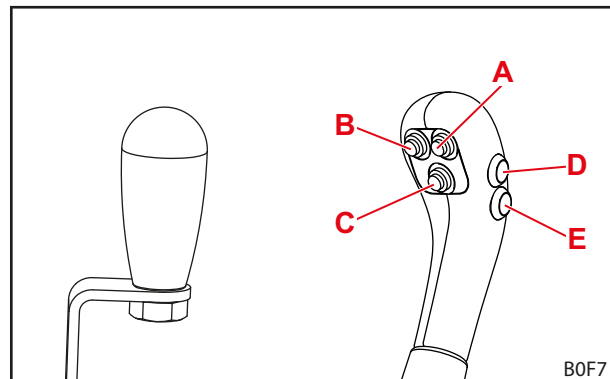

Fig. 47 Manetă de comandă fără buton (stânga) și manetă de comandă cu 5 butoane (dreapta)

Comanda manetei corespunde comenzii de bază în 6.1.1 Comanda de bază cu manete.

Alocarea butoanelor pentru tipurile singulare de încărcătoare frontale este reprezentată în următoarele tabele:

Manetă de comandă cu un buton

Buton	Încărcător frontal	Funcția
A	L, H, P	Al 3-lea circuit de comandă

Manetă de comandă cu 2 butoane

Buton	Încărcător frontal	Funcția
A	L, H, P	Al 3-lea circuit de comandă
B	L, H, P	Al 4-lea circuit de comandă



Butoanele D și E sunt destinate pentru funcțiile suplimentare ale tractorului și în consecință sunt alocate diferit în funcție de model și solicitarea clientului.

Blocați și deblocați maneta de comandă în poziția de zero

Blocarea manetei de comandă:

- (1) Mișcare manetei de comandă în poziția zero.
 - (2) Rotiți zăvorul de înclichetare în direcția tractorului cu 180° în sus.
- ✓ Zăvorul de înclichetare se prinde în deschidere în șurub.
 - ✓ Maneta de comandă este blocată și nu poate fi mișcată.



În cazul deplasărilor pe drumurile publice și dacă nu mai este necesar încărcătorul frontal, blocați maneta de comandă în poziția zero pentru a împiedica o acționare accidentală a încărcătorului frontal!

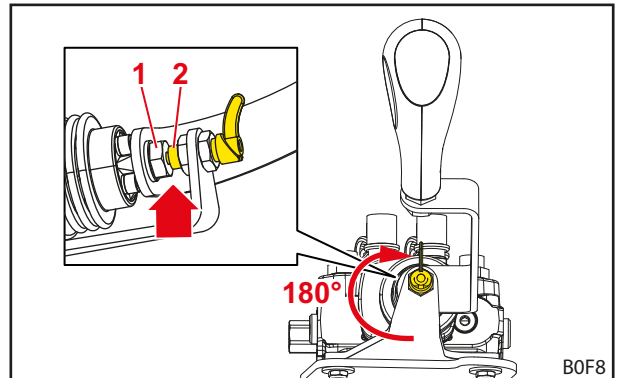

Fig. 48 Maneta de comandă blocată

Legendă

- 1 Șurub
- 2 Zăvor de înclichetare

Deblocarea manetei de comandă:

- Rotiți zăvorul de înclichetare în direcția tractorului cu 180° în jos.
- ✓ Zăvorul de înclichetare se înclichează și nu mai atinge șurubul.
- ✓ Maneta de comandă este deblocată și poate fi mișcată.

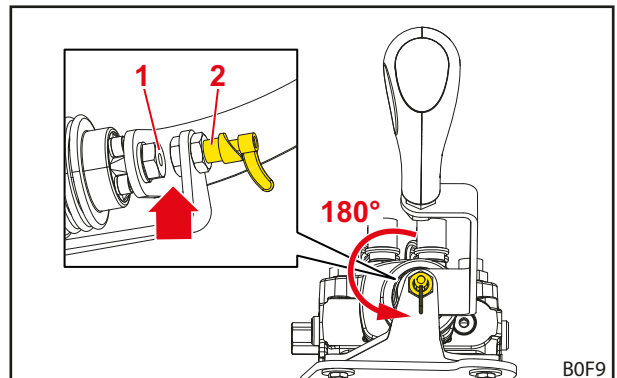

Fig. 49 Maneta de comandă deblocată

Legendă

- 1 Șurub
- 2 Zăvor de înclichetare

Depresurizați sistemul hidraulic**⚠️ AVERTISMENT****Pericol de strivire din cauza coborârii încărcătorului frontal!**

La depresurizare sistemului hidraulic, încărcătorul frontal se coboară. În acest proces persoanele pot fi vătămate sau strivite.

- ▶ Înainte de depresurizarea sistemului hidraulic coborâți complet încărcătorul frontal pe sol.

Depresurizați sistemul hidraulic:

- (1) Coborâți încărcătorul frontal până la sol.
- (2) Opriți motorul.
- (3) Mișcați maneta de comandă în toate pozițiile de capăt.

i Mișcați maneta de comandă în toate pozițiile de capăt cca. 3 secunde.

- ✓ Sistemul hidraulic este comutat depresurizat.

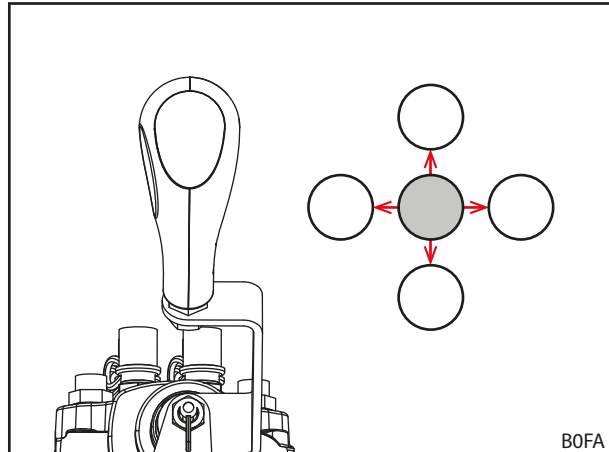

Fig. 50 Mișcați maneta de comandă în toate pozițiile de capăt

6.2 Comandați reazemele de parcare

⚠ ATENȚIE

Pericol de strivire din cauza componentelor rabatabile!

La rabatarea închis a reazemelor de parcare pot fi prinse și strivite membre ale corpului.

- ▶ La rabatarea în sus nu apucați cu mâna între reazemele de parcare și bara de brațului oscilant.

Reazemele de parcare folosesc unei așezări sigure a încărcătorului frontal. Contrafișele de blocare asigură în acest proces adaptarea la parcare cu unelte diferite precum și pe baze diferite.

Rabatarea deschis a reazemelor de parcare:

- (1) Extragerea bolțurilor de siguranță.
- (2) Rabatați reazemele de parcare în jos.
- (3) Aliniați contrafișa de blocare cu una din găurile suprapuse din piciorul de sprijin. Pentru aceasta eventual ridicați din nou ușor unul din picioarele de sprijin.
- (4) Introduceți bolțul prin reazemul de parcare (piciorul de sprijin) și contrafișa de blocare și asigurați cu șplint.

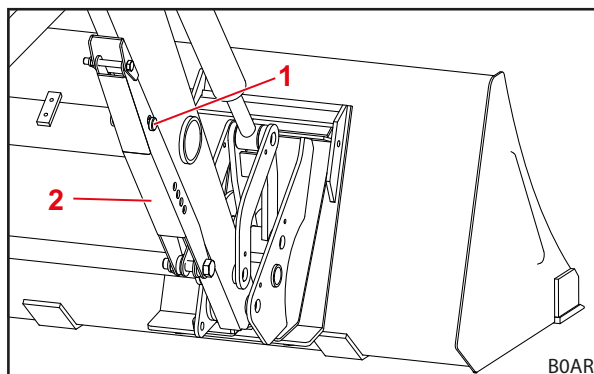

Fig. 51 Picior de sprijin rabatat închis



Acordați atenție ca pe ambele laturi să fie folosită aceeași gaură pentru introducere.

- ✓ Piciorul de sprijin este rabatat deschis.

Legendă

- 1 Bolțuri de siguranță
- 2 Picior de sprijin

Rabatarea închis a reazemelor de parcare:

- (1) Rabatați în sus picioarele de sprijin (reazemele de parcare) până când găurile picioarelor de sprijin, blocării și a eclisei sudate la brațul oscilant se suprapun.
- (2) Introduceți bolțul și asigurați cu șplint.
- ✓ Piciorul de sprijin este rabatat închis.

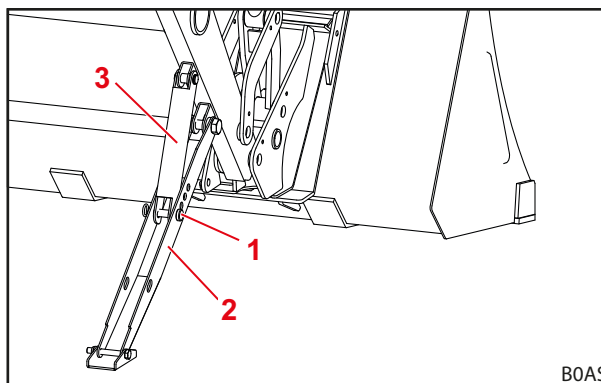

Fig. 52 Picioarele de sprijin rabatate deschis

Legendă

- 1 Bolțuri de siguranță
- 2 Picior de sprijin
- 3 Contrafișă de blocare

6.3 Comanda cuplajelor hidraulice

6.3.1 Utilizarea cuplajelor tip conector

Conectare conectorului cu mufa de cuplaj:

- (1) Depresurizați sistemul hidraulic (vezi 6.1 *Elemente de comandă*).
 - (2) Detașați capacele de acoperire și dacă este cazul, ștergeți cuplajele.
 - (3) Introduceți conectorul în mufa cuplajului.
 - (4) Introduceți capacele (capișoanele) de acoperire unele în altele, pentru a evita murdărirea lor.
- ✓ Cuplaje tip fișă sunt conectate.

Scoateți conectorul din mufa cuplajului:

- (1) Depresurizați sistemul hidraulic (vezi 6.1 *Elemente de comandă*).
 - (2) Trageți în jos mufa cuplajului și scoateți conectorul din mufa cuplajului.
 - (3) Așezați capacele pe conector și mufa cuplajului.
- ✓ Cuplele tip fișă sunt separate.

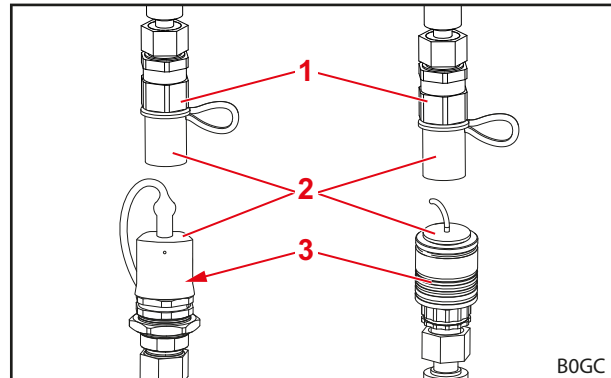

Fig. 53 Cuplaje tip conector (figuri exemplificatoare)

Legendă

- | | |
|---|-----------------|
| 1 | Conector cuplaj |
| 2 | Capac |
| 3 | Mufă cuplaj |



Protejați încărcătorul frontal decuplat de expunerea directă la soare! Un sistem hidraulic încălzit de mediul ambiant nu poate fi cuplat.

6.3.2 Utilizarea Hydro-Fix

⚠ AVERTISMENT

Pericol de vătămare și daune materiale din cauza cuplelor hidraulice murdărite!

Cuplele Hydro-Fix necurățate în mod regulat pot conduce la conectarea incorectă a pieselor fișă sau deteriorarea pieselor Hydro-Fix la încercarea de cuplare. Prin aceasta pot surveni funcționări eronate ale sistemului hidraulic. Declanșarea funcțiilor eronate poate conduce la mișcări necontrolate ale unelei sau încărcătorului frontal și poate cauza vătămări grave.

- ▶ Curățați Hydro-Fix înainte de cuplare.
- ▶ Închideți întotdeauna capacul părții inferioare a Hydro-Fix pentru a evita murdărirea.

Cuplarea conductelor hidraulice:

- (1) Depresurizați sistemul hidraulic (vezi 6.1 Elemente de comandă).
- (2) Deschideți capacul la partea inferioară (vezi 3.9.2 Cuplaj multiplu Hydro-Fix).
- (3) Ștergeți suprafețele de cuplare cu o lavetă.
- (4) Apăsați butonul siguranță și rabatați maneta în sus.
- (5) Introduceți partea superioară cu ajutorul știfturilor de ghidare în partea inferioară.
- (6) Rabatați maneta în jos.
 - ✓ Ghidajul apară partea superioară cu ajutorul bolțului spre partea inferioară. Butonul siguranță sare în afară.
 - ✓ Conductele hidraulice sunt cuplate.

Decuplarea conductelor hidraulice:

- (1) Depresurizați sistemul hidraulic (vezi 6.1 Elemente de comandă).
- (2) Apăsați butonul siguranță și rabatați maneta în sus.
- (3) Trageți în afară partea superioară.
- (4) Închideți capacul la partea inferioară.
- (5) Rabatați maneta în jos.
 - ✓ Butonul siguranță sare în afară.
 - ✓ Conductele hidraulice sunt decuplate.

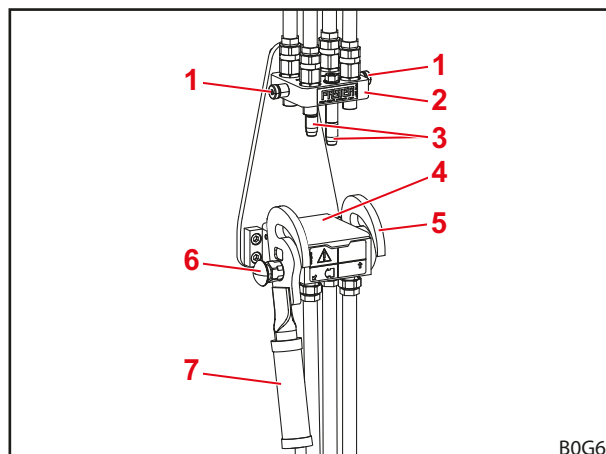

Fig. 54 Dispozitiv Hydro-fix decuplat

Legendă

- 1 Bolț
- 2 Parte superioară Hydro-Fix
- 3 Știfturi de ghidare
- 4 Capac
- 5 Ghidaj
- 6 Buton de siguranță
- 7 Manetă

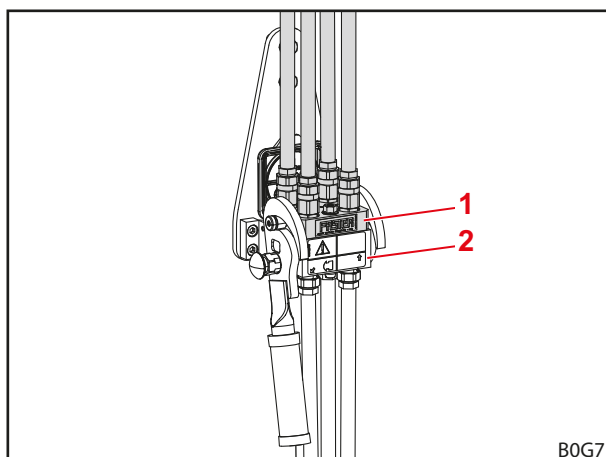

Fig. 55 Dispozitiv Hydro-fix cuplat

Legendă

- 1 Parte superioară Hydro-Fix
- 2 Parte inferioară Hydro-Fix

6.3.3 Utilizarea dispozitivului unealtă-Fix

⚠ AVERTISMENT
Pericol de vătămare și daune materiale din cauza cuplelor hidraulice murdărite!

Cuplajele unealtă-Fix necurățate cu regularitate pot conduce la conectarea incorectă a pieselor tip fișă sau la deteriorarea pieselor unealtă-Fix la încercarea de cuplare. Prin aceasta pot surveni funcționări eronate ale sistemului hidraulic. Declanșarea funcțiilor eronate poate conduce la mișcări necontrolate ale unelei sau încărcătorului frontal și poate cauza vătămări grave.

- ▶ Curățați dispozitivul unealtă-Fix înainte de cuplare.
- ▶ Închideți întotdeauna capacul părții inferioare a dispozitivului unealtă-Fix pentru a evita murdărirea.

Cuplarea conductelor hidraulice:

- (1) Depresurizați sistemul hidraulic (vezi 6.1 Elemente de comandă).
- (2) Deschideți capacul la partea inferioară (vezi 3.9.3 Cuplaj multiplu unealtă-Fix).
- (3) Ștergeți suprafețele de cuplare cu o lavetă.
- (4) Apăsați butonul siguranță și rabatați maneta în jos.
- (5) Introduceți partea superioară cu ajutorul știfturilor de ghidare în partea inferioară.
- (6) Rabatați maneta în sus.
 - ✓ Ghidajul apară partea superioară cu ajutorul bolțului spre partea inferioară. Butonul siguranță sare în afară.
 - ✓ Conductele hidraulice sunt cuplate.

Decuplarea conductelor hidraulice:

- (1) Depresurizați sistemul hidraulic (vezi 6.1 Elemente de comandă).
- (2) Apăsați butonul siguranță și rabatați maneta în jos.
- (3) Trageți în afară partea superioară.
- (4) Închideți capacul la partea inferioară.
- (5) Rabatați maneta în sus.
 - ✓ Butonul siguranță sare în afară.
 - ✓ Conductele hidraulice sunt decuplate.

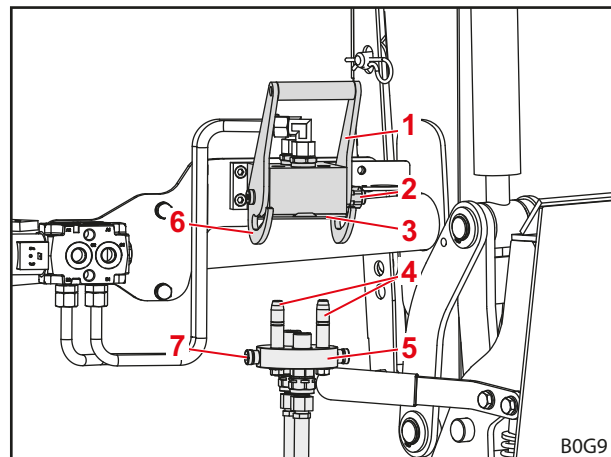

Fig. 56 Dispozitiv unealtă-Fix decuplat

Legendă

- 1 Manetă
- 2 Buton de siguranță
- 3 Capac
- 4 Știfturi de ghidare
- 5 Parte superioară unealtă-Fix
- 6 Ghidaj
- 7 Bolț

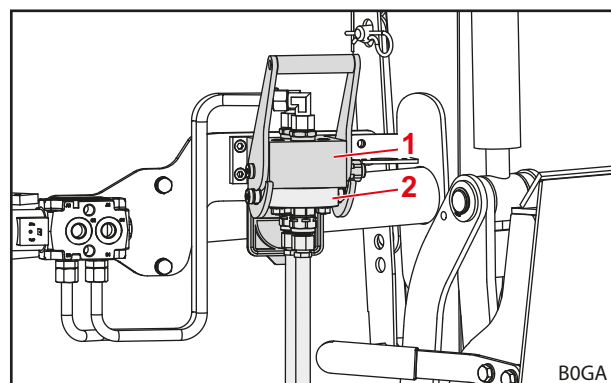

Fig. 57 Dispozitiv unealtă-fix cuplat

Legendă

- 1 Parte inferioară unealtă-Fix
- 2 Parte superioară unealtă-Fix

6.4 Operarea dispozitivului de blocare a uneltei

6.4.1 Operarea dispozitivului de blocare mecanică a uneltei la cadrul de înlocuire Skid-Steer

⚠️ AVERTISMENT

Pericol de vătămare din cauza uneltei în cădere!

În cazul dispozitivului de blocare a uneltei deschis sau incorect blocat, unealta poate cădea. În acest proces persoanele din perimetru pot fi grav vătămate.

- ▶ Acționați dispozitivul de blocare a uneltei numai atunci când unealta este coborâtă în apropierea solului sau pe o suprafață sigură.
- ▶ Întotdeauna reverificați blocarea corectă a uneltei.

⚠️ ATENȚIE

Pericol de strivire din cauza tensionării arcurilor!

La mânerul dispozitivului de blocare a uneltei există o tensiune elastică, care închide dispozitivul de blocare la ridicarea mânerului. Folosirea necorespunzătoare conduce la vătămări ale mâinilor și degetelor.

- ▶ Acționați întotdeauna mânerul cu o mână și îl prindeți central.

Principiul de funcționare al blocării cadrului de înlocuire Skid-Steer

Procesul de blocare este format din 3 faze:

(1) Dispozitiv de blocare deschis

- Maneta de acționare este rabatată în jos până la opritor (poziția orizontală).
- Cârligul de blocare este tras în sus atât de mult încât el nu mai iese în afară în jos prin cadrul de înlocuire.

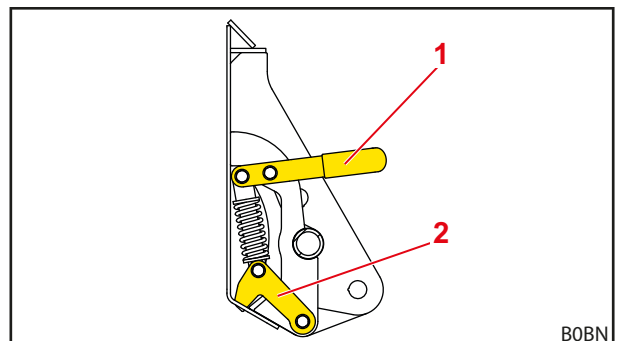

Fig. 58 Dispozitiv mecanic de blocare a uneltei Skid-Steer (starea deschisă)

Legendă

- 1 Manetă de acționare
- 2 Cârlig de blocare

- (2) Dispozitivul de blocare a uneltei este închis pe jumătate (semiînchis)
- Cârligul de blocare este complet rabatat în jos (prin deschiderea blocării de la unelță).
 - Maneta de acționare stă între poziția deschisă și cea blocată.



Unealtă este deja racordată la cadrul de înlocuire dar dispozitivul de blocare nu este încă asigurat și se poate deschide independent!

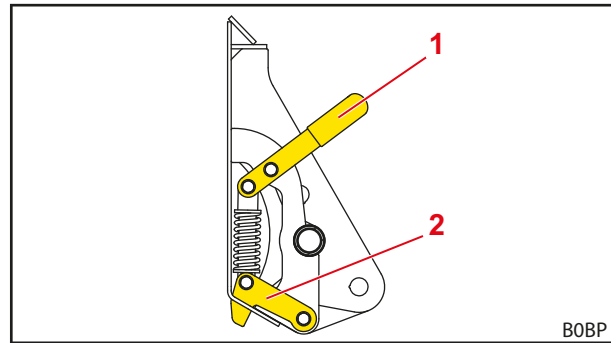

Fig. 59 Dispozitiv mecanic de blocare a uneltei Skid-Steer (starea semiînchisă)

Legendă

- 1 Manetă de acționare
- 2 Cârlig de blocare

- (3) Dispozitivul de blocare a uneltei este închis complet
- Maneta de acționare este rabatată până la opritor în direcția părții din spate a uneltei (poziția verticală).
 - Cârligul de blocare este asigurat.

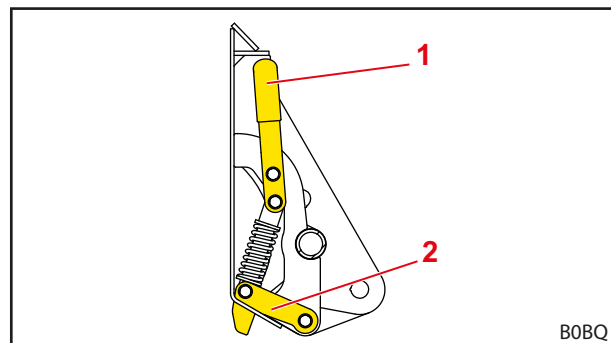

Fig. 60 Dispozitiv mecanic de blocare a uneltei Skid-Steer (starea blocată)

Legendă

- 1 Manetă de acționare
- 2 Cârlig de blocare

Deschiderea dispozitivului de blocare a uneltei:

- (1) Mișcați manetă de acționare în direcția tractor.
 - (2) Mișcați maneta de acționare mai departe în jos prin care cârligele de blocare sunt trase în sus.
- ✓ Dispozitivul de blocare a uneltei este deschis.

Închiderea dispozitivului de blocare a uneltei:

- (1) Mișcați maneta de acționare în sus prin care cârligele de blocare sunt apăsate în jos.
 - (2) Mișcați maneta de acționare mai departe în direcția uneltei prin care este asigurat dispozitivul de blocare a uneltei.
- ✓ Dispozitivul de blocare a uneltei este închis.

Verificați dispozitivul de blocare a uneltei (verificare vizuală):

- Controlați ca manetele de acționare să stea vertical.
- ✓ Dispozitivul de blocare a uneltei este verificat.

Verificarea dispozitivului de blocare a uneltei (verificare funcțională):

- Apăsați unealta cu vârful pe sol.
- ✓ În cazul unei blocări corecte unealtă rămâne la cadrul de înlocuire.
- ✓ Dispozitivul de blocare a uneltei este verificat.

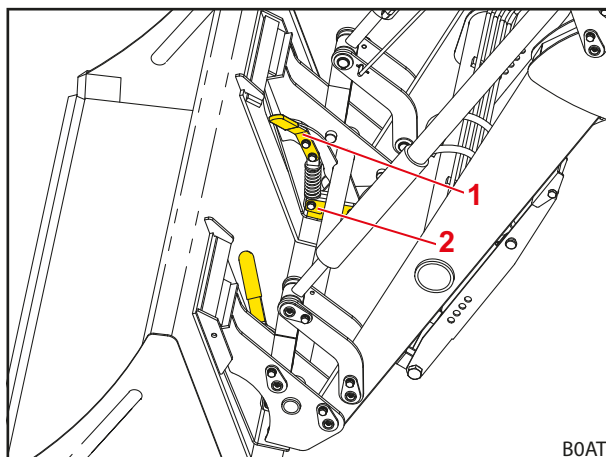

Fig. 61 Dispozitiv mecanic de blocare a uneltei Skid-Steer (starea blocată cu unealtă)

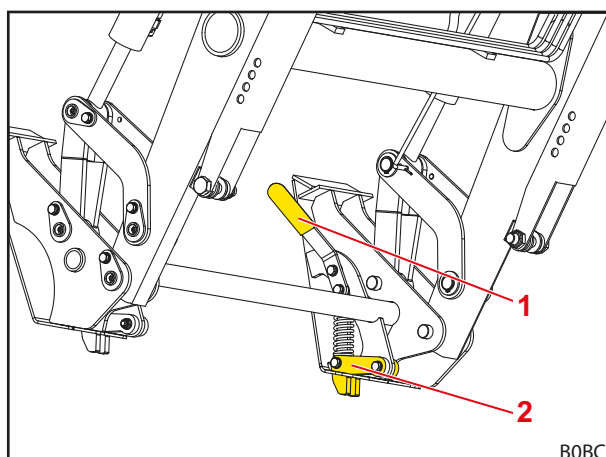

Fig. 62 Dispozitiv mecanic de blocare a uneltei Skid-Steer (starea blocată fără unealtă)

Legendă

- 1 Manetă de acționare
- 2 Cârlig de blocare

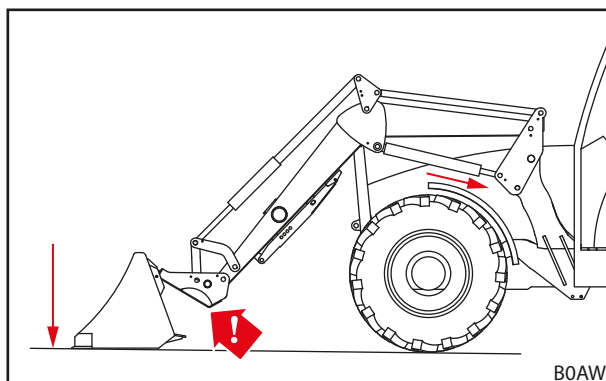

Fig. 63 Apăsați unealta pe sol

6.4.2 Operarea dispozitivului de blocare mecanică a uneltei la cadrul de înlocuire Euro

⚠ AVERTISMENT
Pericol de vătămare din cauza uneltei în cădere!

În cazul dispozitivului de blocare a uneltei deschis sau incorect blocat, unealta poate cădea. În acest proces persoanele din perimetru pot fi grav vătămate.

- ▶ Acționați dispozitivul de blocare a uneltei numai atunci când unealta este coborâtă în apropierea solului sau pe o suprafață sigură.
- ▶ Întotdeauna reverificați blocarea corectă a uneltei.

⚠ ATENȚIE
Pericol de strivire din cauza tensionării arcurilor!

La mânerul dispozitivului de blocare a uneltei există o tensiune elastică, care închide dispozitivul de blocare la ridicarea mânerului. Folosirea necorespunzătoare conduce la vătămări ale mâinilor și degetelor.

- ▶ Acționați întotdeauna mânerul cu o mână și îl prindeți central.

Deschiderea dispozitivului de blocare unelții:

- (1) Trageți în afară mânerul, îl rotiți ușor în direcția tractorului și îl eliberați din nou, pentru a bloca mânerul.
 - (2) Procesați în similar cu mânerul de pe latura cealaltă.
- ✓ Dispozitivul de blocare a uneltei este deschis.

Închiderea dispozitivului de blocare a unelții:

- (1) Trageți ușor în afară mânerul, rotiți în direcția uneltei și apoi din nou eliberați.
 - (2) Procesați în similar cu mânerul de pe latura cealaltă.
- ✓ Dispozitivul de blocare a uneltei este închis.

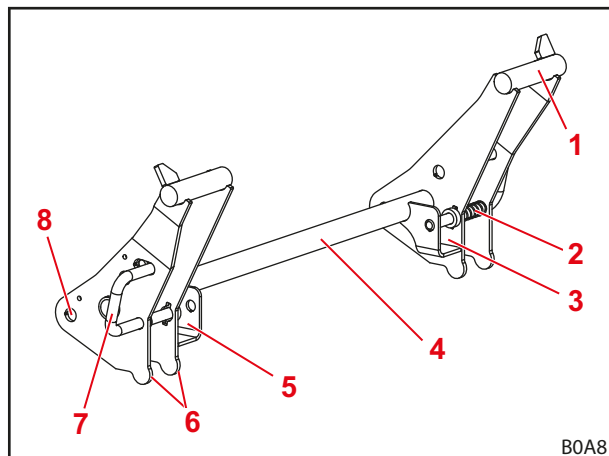

Fig. 64 Dispozitivul de blocare a uneltei la cadrul de înlocuire Euro

Legendă

- 1 Prinderea cârligului
- 2 Arc
- 3 Buzunar de fixare stânga
- 4 Cadru de înlocuire-țeavă transversală
- 5 Buzunar de fixare dreapta
- 6 Opritor unelte
- 7 Mânerul dispozitivului de blocare a uneltei
- 8 Punct de rotație

Verificați dispozitivul de blocare a uneltei (verificare vizuală):

- Controlați dacă bolțurile de blocare de pe ambele laturi sunt trecute prin urechile de la uneltea.
- ✓ Dispozitivul de blocare a uneltei este verificat.

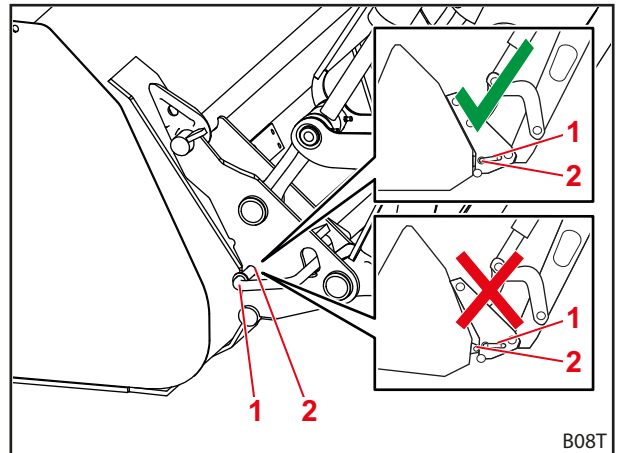

Fig. 65 Verificarea poziției bolțurilor de blocare

Legendă

- 1 Bolț de blocare
- 2 Ureche

Verificarea dispozitivului de blocare a uneltei (verificare funcțională):

- Apăsați uneltea cu vârful pe sol.
- ✓ În cazul unei blocări corecte uneltea rămâne la cadrul de înlocuire.
- ✓ Dispozitivul de blocare a uneltei este verificat.

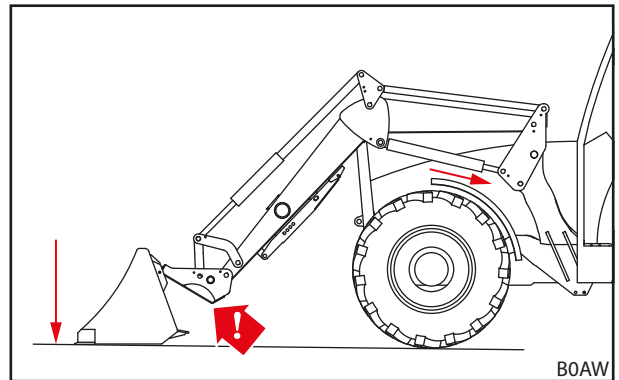

Fig. 66 Apăsați uneltea pe sol

6.5 Preluare și depunerea uneltei

AVERTISMENT

Pericole de vătămări sau daune materiale din cauza încărcăturii în cădere sau încărcătorului frontal în coborâre!

În cazul uneltelor lungi sau încărcate mult în fața centrului de greutate al mașinii își poate schimba poziția și să deschidă independent supapa de limitare a presiunii a încărcătorului frontal. Astfel încărcătorul frontal se descarcă sau coboară necontrolat și poate conduce la grave vătămări și daune.

- ▶ Respectați sarcina maximă a încărcătorului frontal (vezi 11 *Date tehnice*).
- ▶ Utilizați întotdeauna o contragreutate suficientă la spatele tractorului (vezi 5.3.2 *Balastare*).
- ▶ La lucrările de încărcare îndepărtați persoanele din zona de lucru (vezi 2.8 *Zone de pericol*).

REMARCĂ

Daune materiale din cauza uneltelor nepotrivite!

Preluarea uneltelor prea lungi, prea late sau prea grele poate conduce la deteriorarea tractorului, încărcătorului frontal sau uneltei.

- ▶ Respectați cotele și greutatea potrivite ale încărcătoarelor frontale și uneltelor.
- ▶ Utilizați numai unelte care sunt prevăzute pentru încărcătorul frontal și cadrul de înlocuire montat.
- ▶ Utilizați numai unelte care sunt adecvate pentru activitate.
- ▶ Respectați manualul de utilizare a uneltei.

6.5.1 Preluarea uneltei cu dispozitiv mecanic de blocare a uneltei la cadrul de înlocuire Skid-Steer

AVERTISMENT

Pericol de vătămare din cauza uneltei în cădere!

În cazul dispozitivului de blocare a uneltei deschis sau incorect blocat, uneltea poate cădea. În acest proces persoanele din perimetru pot fi grav vătămate.

- ▶ Acționați dispozitivul de blocare a uneltei numai atunci când uneltea este coborâtă în apropierea solului sau pe o suprafață sigură.
- ▶ Întotdeauna reverificați blocarea corectă a uneltei.

ATENȚIE

Pericol de strivire din cauza tensionării arcurilor!

La mânerul dispozitivului de blocare a uneltei există o tensiune elastică, care închide dispozitivul de blocare la ridicarea mânerului. Folosirea necorespunzătoare conduce la vătămări ale mâinilor și degetelor.

- ▶ Acționați întotdeauna mânerul cu o mână și îl prindeți central.

Preluarea uneltei:

- (1) Deschiderea dispozitivului de blocare a uneltei (vezi 6.4.1 *Operarea dispozitivului de blocare mecanică a uneltei la cadrul de înlocuire Skid-Steer*).

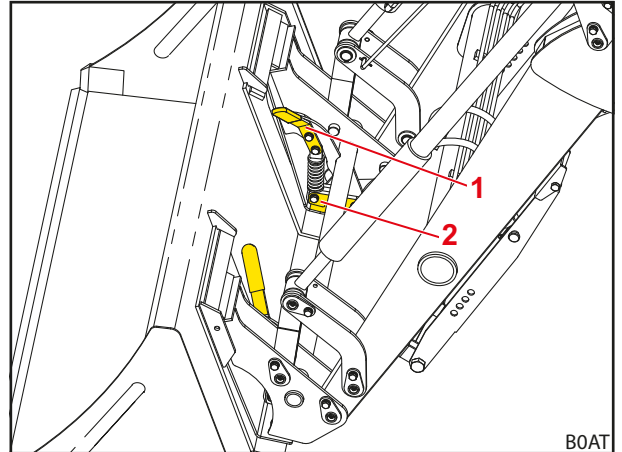

Fig. 67 Deschiderea dispozitivului de blocare a uneltei

Legendă

- 1 Manetă de acționare
- 2 Cârlig de blocare

- (2) Deplasați-vă spre unelă până aproape în fața ei.

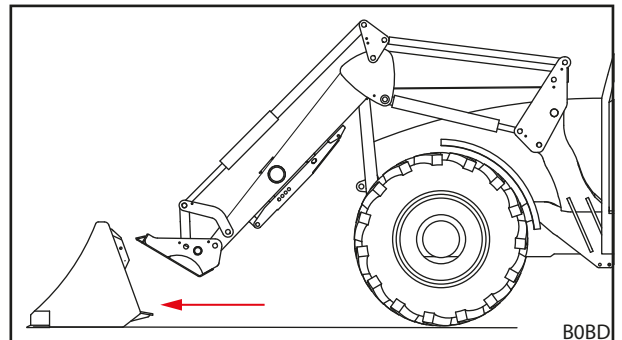

Fig. 68 Deplasare spre

- (3) Utilizați funcția *descărcare* până când cadrul de înlocuire este rabatat deschis aproximativ jumătate de cursă. Utilizați funcția *Coborâre* până când dispozitivul de fixare a uneltei cadrului de înlocuire se găsește cu puțin sub buzunarele de fixare a uneltei.

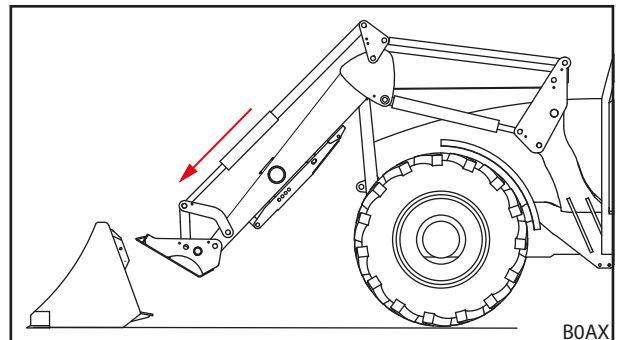

Fig. 69 Poziționarea brațului oscilant

- (4) Deplasați tractorul înainte cu precauție până când dispozitivul superior de fixare a uneltei a cadrului de înlocuire este lângă unelă.
- (5) Ridicați puțin încărcătorul frontal până când buzunarele de fixare a uneltei sunt lângă cadrul de înlocuire.

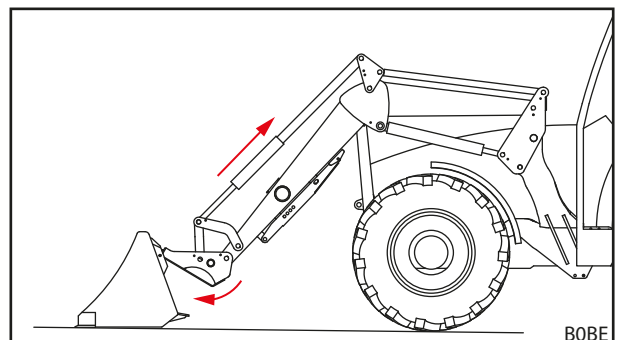

Fig. 70 Introducerea în cârlig

- (6) Utilizați funcția *încărcare* și în acest proces înaintați puțin până când dispozitivul de blocare a uneii cadrului de înlocuire agață în buzunarele de fixare a uneii și placa opritoare a cadrului de înlocuire este adiacent la partea din spate a uneii.
- (7) Deconectați tractorul.
 - Trageți frâna de parcare.
 - Opriți motorul.
- (8) Închiderea dispozitivului de blocare a uneii (vezi 6.4.1 *Operarea dispozitivului de blocare mecanică a uneii la cadrul de înlocuire Skid-Steer*).
- (9) Verificarea dispozitivului de blocare a uneii (vezi 6.4.1 *Operarea dispozitivului de blocare mecanică a uneii la cadrul de înlocuire Skid-Steer*).
- (10) Dacă este cazul racordați conductele hidraulice ale uneii la cuplajele încărcătorului frontal.
 - Coborâți încărcătorul frontal până când unealta stă orizontal pe sol.
 - Depresurizați sistemul hidraulic (vezi 6.1 *Elemente de comandă*), respectiv Mișcați maneta de comandă cu funcția unealtă acționată în pozițiile de capăt laterale pentru a depresuriza sistemul hidraulic a uneii (vezi 6.1 *Elemente de comandă*).
 - Racordați conductele hidraulice ale uneii la cuplajele supapei de comutare pentru cel de-al 3-lea circuit de comandă.
- (11) În cazul produselor fabricate de alt producător: pivotați unealta cu atenție în toate pozițiile finale pentru a vă asigura că unealta nu intră în coliziune cu încărcătorul frontal.
 - ✓ Unealta este preluată și gata pregătită de utilizare.

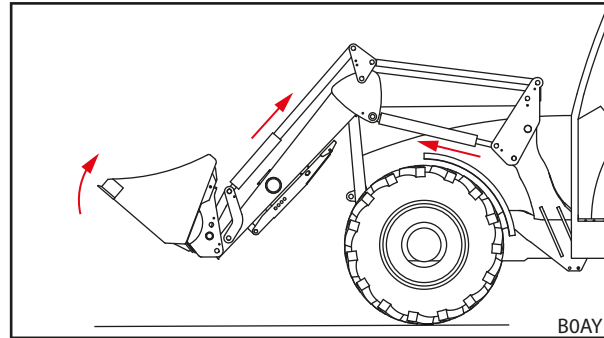

Fig. 71 Desfacerea dispozitivului de blocare a uneii

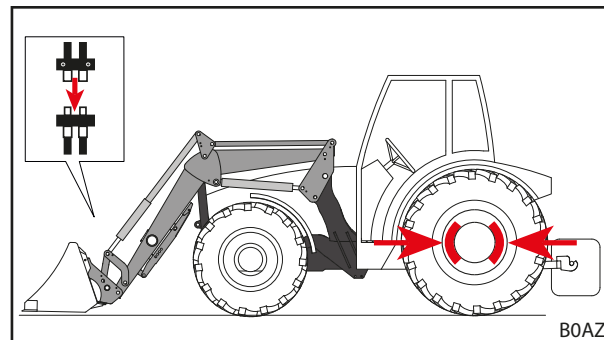

Fig. 72 Cuplarea circuitului de comandă

6.5.2 Preluarea uneltei cu dispozitiv mecanic de blocare a uneltei la cadrul de înlocuire Euro

⚠️ AVERTISMENT

Pericol de vătămare din cauza uneltei în cădere!

În cazul dispozitivului de blocare a uneltei deschis sau incorect blocat, unealta poate cădea. În acest proces persoanele din perimetru pot fi grav vătămate.

- ▶ Acționați dispozitivul de blocare a uneltei numai atunci când unealta este coborâtă în apropierea solului sau pe o suprafață sigură.
- ▶ Întotdeauna reverificați blocarea corectă a uneltei.

⚠️ ATENȚIE

Pericol de strivire din cauza tensionării arcurilor!

La mânerul dispozitivului de blocare a uneltei există o tensiune elastică, care închide dispozitivul de blocare la ridicarea mânerului. Folosirea necorespunzătoare conduce la vătămări ale mâinilor și degetelor.

- ▶ Acționați întotdeauna mânerul cu o mână și îl prindeți central.

Preluarea uneltei:

- (1) Deschiderea dispozitivului de blocare a uneltei (vezi 6.4.2 *Operarea dispozitivului de blocare mecanică a uneltei la cadrul de înlocuire Euro*).

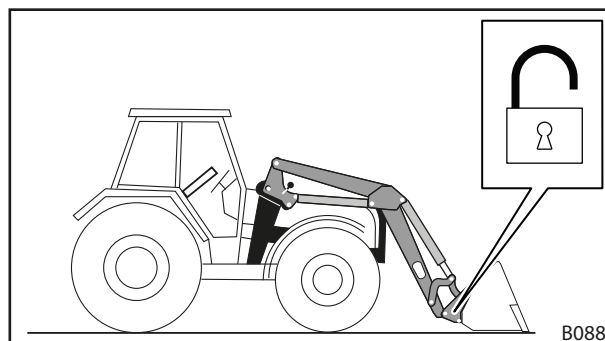

Fig. 73 Deschiderea dispozitivului de blocare a uneltei

- (2) Deplasați-vă spre unealtă până aproape în fața ei.
- (3) Utilizați funcția *descărcare* până când cadrul de înlocuire este rabatat deschis aproximativ jumătate de cursă. Utilizați funcția *Coborâre* până când fixarea cârligului cadrului de înlocuire se găsește cu puțin sub cârligul uneltei.

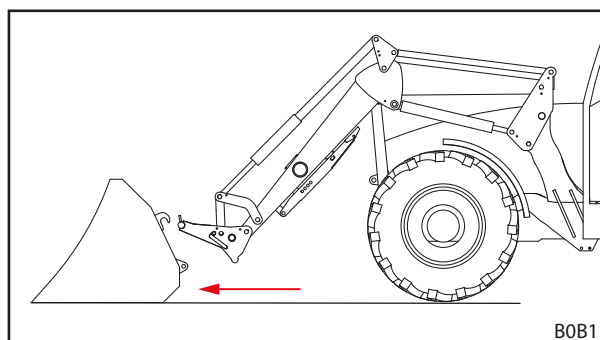

Fig. 74 Deplasare spre

- (4) Deplasați tractorul înainte, cu precauție până când fixarea cârligului a cadrului de înlocuire este lângă unealtă.
- (5) Ridicați puțin încărcătorul până când cârligul uneltei este așezat pe fixarea cârligului cadrului de înlocuire.

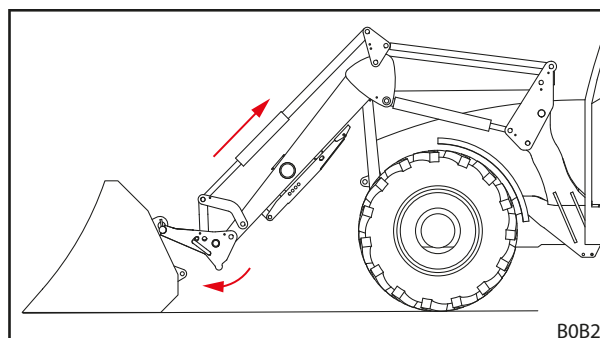

Fig. 75 Introducerea în cârlig

- (6) Utilizați funcția *încărcare* și în acest proces înaintați puțin până când opritoarele cadrului de înlocuire sunt adiacente la spatele unelei și urechile unelei sunt intrate în buzunarele de fixare ale cadrului de înlocuire.
- (7) Deconectați tractorul
 - Trageți frâna de parcare.
 - Opriți motorul.
- (8) Închiderea manuală a dispozitivului de blocare a unelei (vezi 6.4.2 *Operarea dispozitivului de blocare mecanică a unelei la cadrul de înlocuire Euro*).
- (9) Verificarea dispozitivului de blocare a unelei (vezi 6.4.2 *Operarea dispozitivului de blocare mecanică a unelei la cadrul de înlocuire Euro*).
- (10) Dacă este cazul racordați conductele hidraulice ale unelei la cuplajele încărcătorului frontal.
 - Coborâți încărcătorul frontal până când unealta stă orizontal pe sol.
 - Depresurizați sistemul hidraulic (vezi 6.1 *Elemente de comandă*), respectiv Mișcați maneta de comandă cu funcția unealtă acționată în pozițiile de capăt laterale pentru a depresuriza sistemul hidraulic a unelei (vezi 6.1 *Elemente de comandă*).
 - Racordați conductele hidraulice ale unelei la cuplajele supapei de comutare pentru cel de-al 3-lea circuit de comandă.
- (11) În cazul produselor fabricate de alt producător: pivotați unealta cu atenție în toate pozițiile finale pentru a vă asigura că unealta nu intră în coliziune cu încărcătorul frontal.
 - ✓ Unealta este preluată și gata pregătită de utilizare.

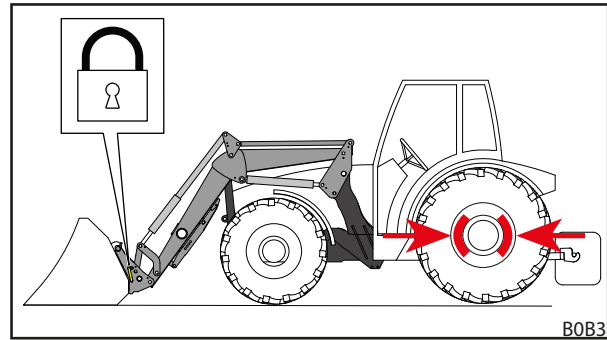

Fig. 76 Închiderea dispozitivului de blocare a unelei

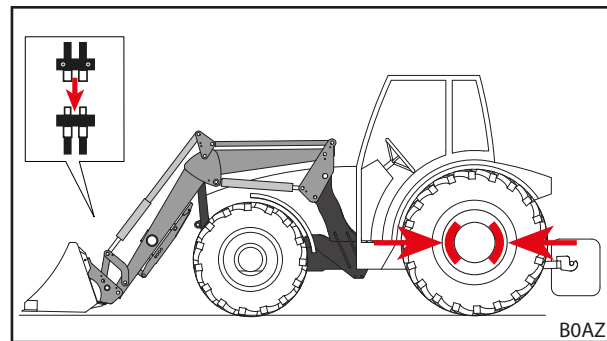

Fig. 77 Cuplarea circuitului de comandă

6.5.3 Fixați uneltele cu dispozitivul de blocare a uneltei PinON

⚠️ AVERTISMENT

Pericol de vătămare din cauza uneltei în cădere!

În cazul dispozitivului de blocare a uneltei deschis sau incorect blocat, unealta poate cădea. În acest proces persoanele din perimetru pot fi grav vătămate.

- ▶ Acționați dispozitivul de blocare a uneltei numai atunci când unealta este coborâtă în apropierea solului sau pe o suprafață sigură.
- ▶ Întotdeauna reverificați blocarea corectă a uneltei.

Preluarea uneltei:

- (1) Deplasați-vă spre unealtă până aproape în fața ei.
- (2) Utilizați funcția *Descărcare* până când cilindri uneltei sunt estinși aproximativ jumătate de cursă. Utilizați funcția *Coborâre* până când punctul de rotire a uneltei încărcătorului frontal se află aproximativ la înălțimea găurilor bolțurilor uneltei.
- (3) Deplasați tractorul înainte cu precauție până când bușele încărcătorului frontal se găsesc între eclisele uneltei.
- (4) Deconectați tractorul.
 - Trageți frâna de parcare.
 - Opriți motorul.
- (5) Conectați unealta cu încărcătorul frontal în orificiile inferioare de bolț.
 - Introduceți bolțurile din exterior în orificiile bolțurilor.
 - În măsura în care găurile uneltei și încărcătorului frontal nu se suprapun exact, aliniați exact unealta cu ajutorul a încă unei alte persoane.
 - Asigurați bolțul cu șurub și inel de siguranță contra răsucirii și alunecării în afară.
- (6) Conectați cilindrul hidraulic cu încărcătorul frontal în găurile superioare de bolț.
 - Cu ajutorul a încă unei alte persoane rabatați unealtă astfel încât găurile uneltei și cilindrilor hidraulici se suprapun.
 - Introduceți bolțurile din exterior în orificiile bolțurilor.
 - Asigurați bolțul cu șurub și inel de siguranță contra răsucirii și alunecării în afară.

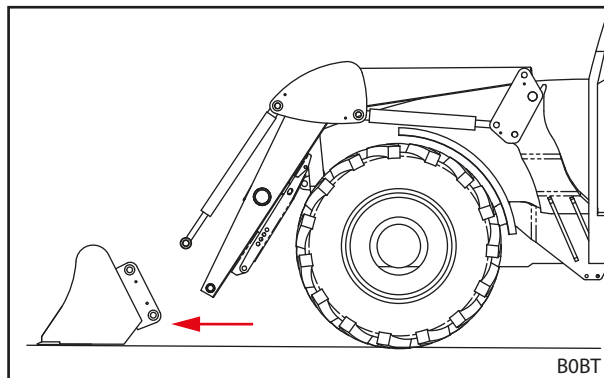

Fig. 78 Deplasare spre

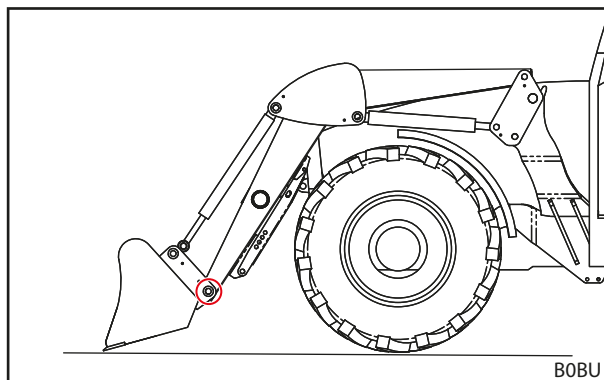

Fig. 79 Conectați unealta în orificiile inferioare de bolț

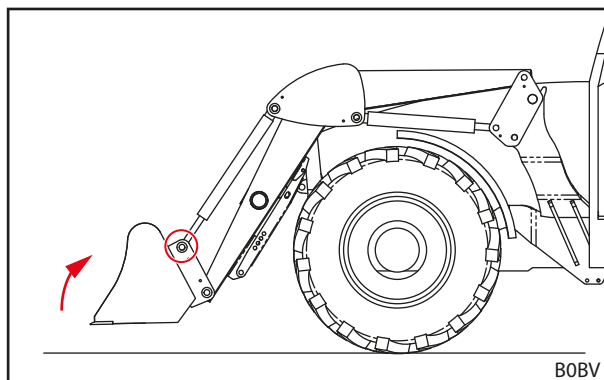

Fig. 80 Conectarea uneltei sus cu cilindrul hidraulic

- (7) Verificați dispozitivul de blocare a unelei (verificare vizuală și funcțională, vezi 6.4.1 *Operarea dispozitivului de blocare mecanică a unelei la cadrul de înlocuire Skid-Steer*).

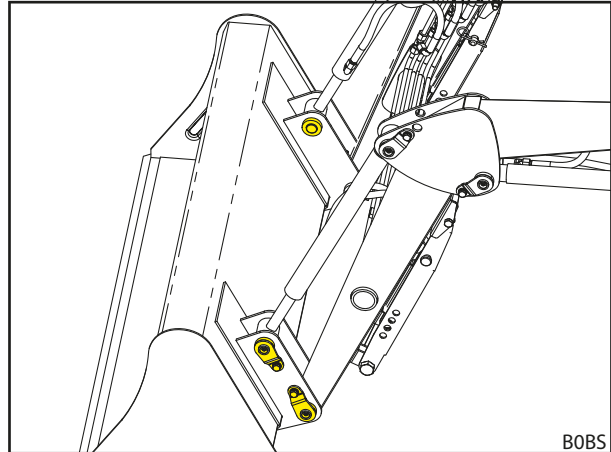

Fig. 81 Unealtă cuplată

- (8) Dacă este cazul racordați conductele hidraulice ale unelei la cuplajele încărcătorului frontal.
- Coborâți încărcătorul frontal până când unealta stă orizontal pe sol.
 - Depresurizați sistemul hidraulic (vezi 6.1 *Elemente de comandă*), respectiv Mișcați maneta de comandă cu funcția unealtă acționată în pozițiile de capăt laterale pentru a depresuriza sistemul hidraulic a unelei (vezi 6.1 *Elemente de comandă*).
 - Racordați conductele hidraulice ale unelei la cuplajele supapei de comutare pentru cel de-al 3-lea circuit de comandă.
- (9) În cazul produselor fabricate de alt producător: pivotați unealta cu atenție în toate pozițiile finale pentru a vă asigura că unealta nu intră în coliziune cu încărcătorul frontal.
- ✓ Unealta este preluată și gata pregătită de utilizare.

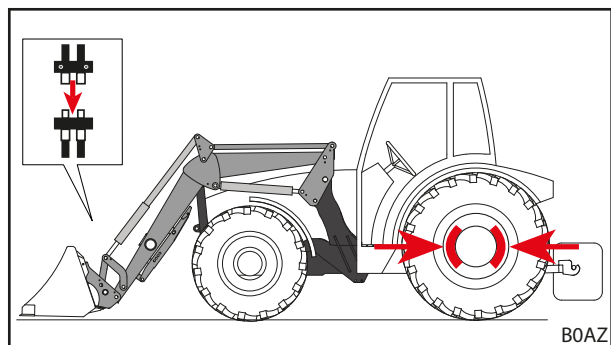

Fig. 82 Cuplarea circuitului de comandă

6.5.4 Depunerea uneltei cu dispozitiv mecanic de blocare a uneltei la cadrul de înlocuire Skid-Steer și Euro

Depunere unealtă:

- (1) Așezați unealta orizontal și coborâți încărcătorul frontal până nemijlocit deasupra solului.



Nu coborâți încărcătorul frontal complet pe sol deoarece în caz contrar dispozitivul de blocare a uneltei se blochează.

- (2) Deconectați tractorul.
 - Trageți frâna de parcare.
 - Opiți motorul.
 - Depresurizați sistemul hidraulic (vezi 6.1 Elemente de comandă). respectiv
Mișcați maneta de comandă cu funcția unealtă acționată în pozițiile de capăt laterale pentru a depresuriza sistemul hidraulic a uneltei (vezi 6.1 Elemente de comandă).
- (3) Dacă este cazul separați conductele hidraulice ale uneltei de la cuplajele supapei de comutare pentru cel de-al 3-lea circuit de comandă (vezi 6.3 Comanda cuplajelor hidraulice).
- (4) Deschiderea dispozitivului de blocare a uneltei (vezi 6.4 Operarea dispozitivului de blocare a uneltei).
- (5) Conectați tractorul.
- (6) Coborâți unealta până la sol.
- (7) Scoateți cadrul de înlocuire din cârlig uneltei.
 - Utilizați funcția *Descărcare* până când dispozitivul de fixare a uneltei a cadrului de înlocuire se găsește sub buzunarele de fixare a uneltei.

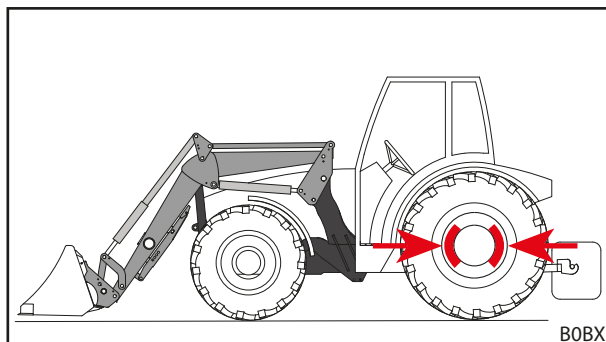

Fig. 83 Poziționați unealta pentru depunere și trageți frâna de imobilizare

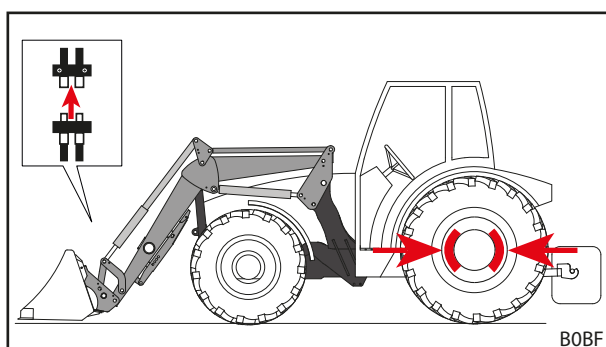

Fig. 84 Desfacerea conductelor hidraulice

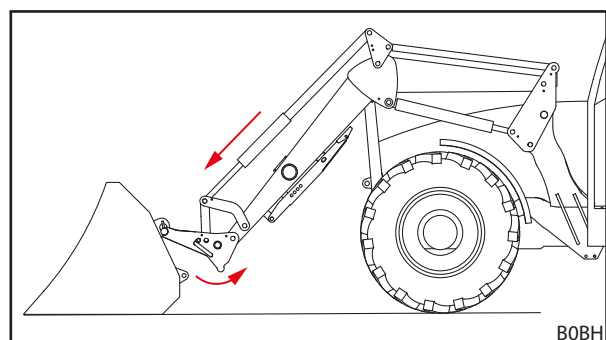

Fig. 85 Scoaterea din cârlig a cadrului de înlocuire

- (8) Deplasați lent tractorul înapoi îndepărtându-se.
- (9) Verificați stabilitatea sigură a uneltei.
- (10) Dacă este cazul acoperiți unealta cu prelată.
 - ✓ Unealta este depusă (parcată).

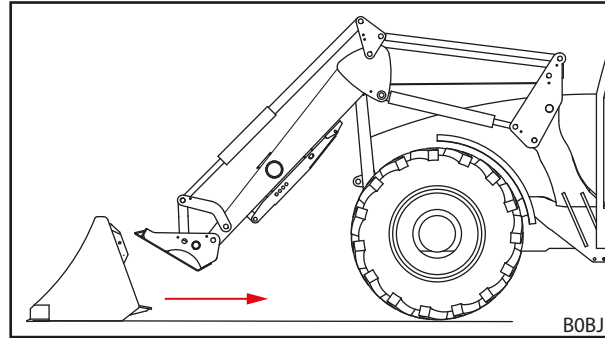

Fig. 86 Deplasare de îndepărtare

6.5.5 Depuneți uneltele cu dispozitivul manual de blocare a uneltei PinON

⚠ ATENȚIE

Pericol de strivire datorită cilindrului hidraulic ce rabatează în jos!

Scoaterea prin tragerea în afară a bolțului din cilindrul hidraulic și unealtă conduce la căderea cilindrului hidraulic ca urmare a propriei greutate pe lonjeronul încărcătorului frontal. Astfel pot fi strivite mâini și degete.

- ▶ Țineți fix cilindrul hidraulic în timpul scoaterii bolțului și îl depuneți lent.
- ▶ Nu țineți mâinile între încărcătorul frontal și cilindrul uneltei atunci când bolțul este scos prin tragere în afară.

Depunere unealtă:

- (1) Așezați unealta orizontal și coborâți încărcătorul frontal până nemijlocit deasupra solului.



Nu coborâți încărcătorul frontal complet pe sol, deoarece în caz contrar bolțurile de legătură se blochează și nu pot fi scoase prin tragere.

- (2) Deconectați tractorul.
 - Trageți frâna de parcare.
 - Opriți motorul.
 - Depresurizați sistemul hidraulic (vezi 6.1 Elemente de comandă). respectiv
 - Mișcați maneta de comandă cu funcția unealtă acționată în pozițiile de capăt laterale pentru a depresuriza sistemul hidraulic a uneltei (vezi 6.1 Elemente de comandă).
- (3) Dacă este cazul separați conductele hidraulice ale uneltei de la cuplajele supapei de comutare pentru cel de-al 3-lea circuit de comandă (vezi 6.3 Comanda cuplajelor hidraulice).

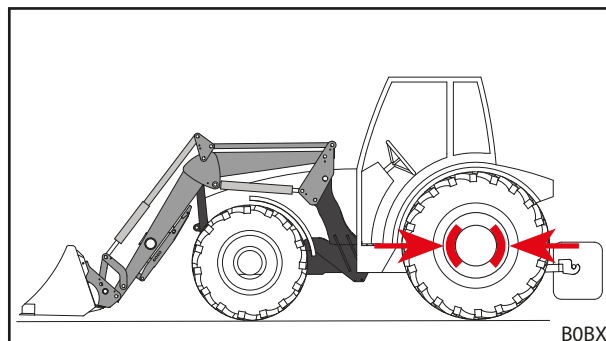

Fig. 87 Poziționați unealta pentru depunere și trageți frâna de imobilizare

- (4) Separarea uneltei de cilindrul hidraulic sus în găurile superioare ale bolțurilor.
- Cu ajutorul a încă unei alte persoane rabatați respectați scoateți din sarcină unealta astfel încât găurile uneltei nu sunt blocate și pot fi scoase prin tragere.
 - Deșurubați și scoateți șurubul cu inelul de siguranță de pe bolț.
 - Trageți în afară bolțul.

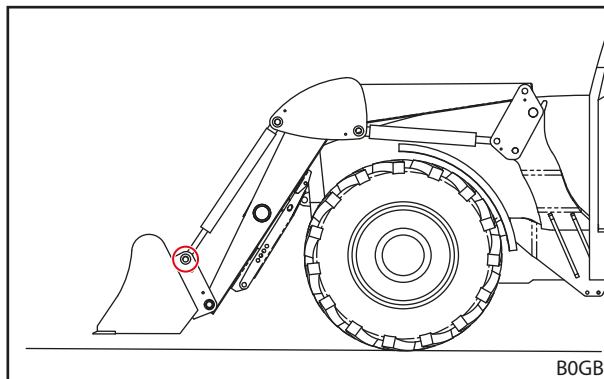

Fig. 88 Scoaterea prin tragere în afară a bolțurilor de sus

- (5) Separați unealta de încărcătorul frontal în găurile inferioare de bolț.
- Deșurubați și scoateți șurubul cu inelul de siguranță de pe bolț.
 - Trageți în afară bolțul.

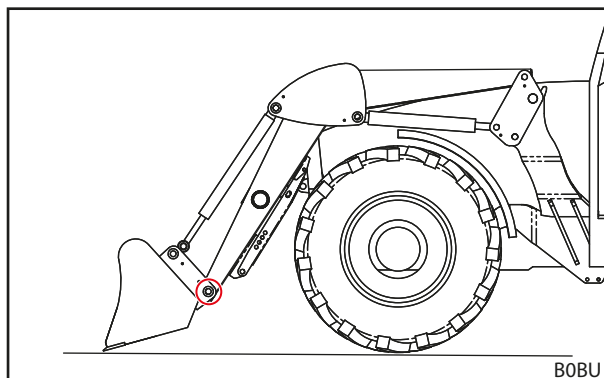

Fig. 89 Scoaterea prin tragere în afară a bolțurilor de jos

- (6) Conectați tractorul.
- (7) Coborâți unealta până la sol.
- (8) Deplasați lent tractorul înapoi îndepărtându-se.
- (9) Verificați stabilitatea sigură a uneltei.
- (10) Dacă este cazul acoperiți unealta cu prelată.
- ✓ Unealta este depusă (parcată).

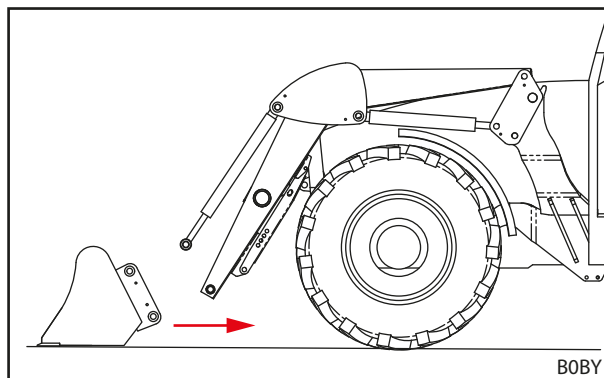

Fig. 90 Deplasare de îndepărtare

6.6 Nivelarea înapoi

REMARCĂ

Daune materiale din cauza nivelării necorespunzătoare!

Atunci când încărcătorul frontal nu este utilizat corespunzător pentru nivelare mașina poate fi suprasolicitată și deteriorată.

- ▶ Nivelajul numai cu unealtă lopată.
- ▶ Nivelajul numai cu muchia din față a lăptei.
- ▶ Mențineți unghiul maxim de 45° între muchia inferioară a lăptei și sol.
- ▶ Cu această poziție a lăptei deplasați-vă numai înapoi.
- ▶ Mențineți viteza maximă de 10 km/h.

cu ajutorul unei unealte lopată pot fi executate cu încărcătorul frontal lucrări de nivelare ușoare .

Nivelarea înapoi:

- (1) Coborâți încărcătorul frontal.
 - (2) Utilizați funcțiile *Descărcare* și *Încărcare*, până când unghiul dintre muchia inferioară a cupei și sol este de maxim 45°.
 - (3) Deplasați lent înapoi.
- ✓ Solul este nivelat.

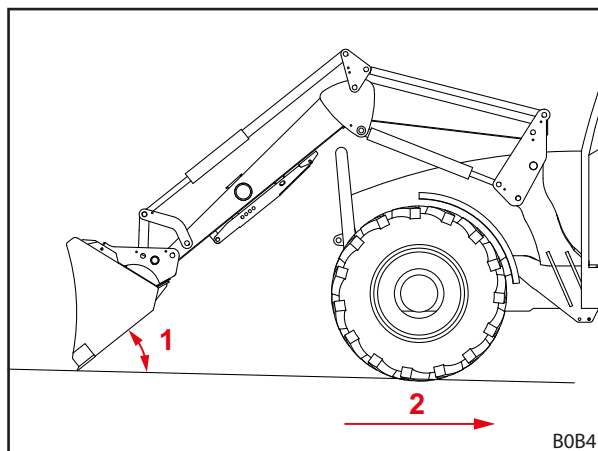

Fig. 91 Nivelarea înapoi

Legendă

- 1 Mențineți unghiul maxim de 45° între muchia inferioară a cupei și sol
- 2 Viteza maximă de 10 km/h

6.7 Preluare încărcătură

⚠ PERICOL

Pericol de pierdere a vieții la încărcătoarele frontale fără ghidare paralelă din cauza sarcinii care cade!

La încărcătoarele frontale fără ghidare paralelă, în timpul ridicării, unealta se înclină spre spate. Astfel, sarcina poate cădea pe șofer și poate să-l vatăme punându-i viața în pericol.

- ▶ Supravegheați încărcătura (sarcina) în timpul ridicării. Nu ridicați încărcăturile în timpul deplasării cu spatele (în marșarier).
- ▶ La încărcătoarele frontale fără ghidare paralelă compensați creșterea unghiului de la ridicare prin descărcarea uneltei.

⚠ AVERTISMENT

Pericole de vătămări sau daune materiale din cauza încărcăturii în cădere sau încărcătorului frontal în coborâre!

În cazul uneltelor lungi sau încărcate mult în fața centrului de greutate al mașinii își poate schimba poziția și să deschidă independent supapa de limitare a presiunii a încărcătorului frontal. Astfel încărcătorul frontal se descarcă sau coboară necontrolat și poate conduce la grave vătămări și daune.

- ▶ Respectați sarcina maximă a încărcătorului frontal (vezi 11 *Date tehnice*).
- ▶ Utilizați întotdeauna o contragreutate suficientă la spatele tractorului (vezi 5.3.2 *Balastare*).
- ▶ La lucrările de încărcare îndepărtați persoanele din zona de lucru (vezi 2.8 *Zone de pericol*).

⚠ AVERTISMENT

Pericol de accident la circulația pe drumurile publice din cauza încărcătorului frontal ridicat prea departe!

Încărcătoare frontale ridicate prea departe pot conduce la coliziuni cu liniile aeriene de curent electric, poduri, copaci etc.

- ▶ Respectați indicațiile pentru deplasarea pe drumurile publice (vezi 6.8 *Circulația pe drumurile publice*).
- ▶ Nu vă deplasați pe drumurile publice cu unealta încărcată.

REMARCĂ

Daune materiale din cauza deplasării înapoi necorespunzătoare încărcat!

Atunci când la deplasări înapoi unealta sau cadrul de înlocuire se află pe sol încărcate, urmările pot fi o uzură puternică și deteriorări ale încărcătorului frontal și ale cadrului de înlocuire.

- ▶ După preluarea sarcinii cu încărcătorul frontal în poziția inferioară, mai întâi ridicați încărcătorul frontal și apoi executați deplasarea înapoi.

REMARCĂ

Daune materiale la încărcarea cu încărcătorul frontal complet coborât!

Atunci când cu încărcătorul frontal complet coborât este utilizată funcția *Încărcare*, cadrul de înlocuire se poate freca de baza de așezare. Urmările pot fi o uzură puternică și deteriorări ale cadrului de înlocuire.

- ▶ Întâi ridicați încărcătorul frontal (cca. 10 cm) și apoi utilizați funcția *Încărcare*.



Preluarea sarcinii este descrisă cu exemplul unei unelte lopată STOLL.
Respectați manualul de exploatare a uneltei atașate.

Preluare încărcătură:

→ Înainte de începerea lucrului verificați funcționarea sigură și corectă a uneltei.

- (1) Coborâți încărcătorul frontal la înălțimea dorită.
- (2) Poziționați unealta orizontal și introduceți-o drept în încărcătură.



Ridicați încărcătorul frontal pentru o umplere mai ușoară a uneltei la introducerea în materialul de încărcat.

- (3) Basculați unealta către spate.

- (4) Ridicați încărcătorul frontal.
 - (5) Deplasați lent înapoi.
 - (6) Deplasați sarcina la locul de destinație.
- ✓ Sarcina a fost preluată.

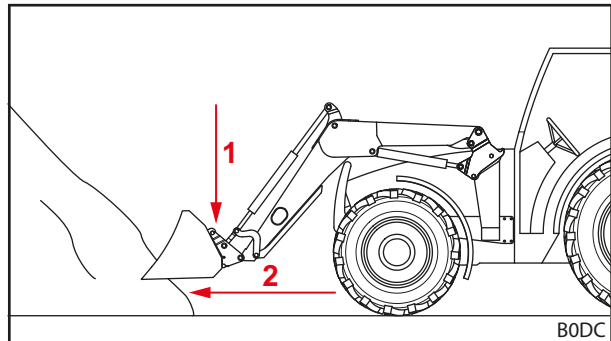

Fig. 92 Coborâți încărcătorul frontal și deplasați-l drept în materialul de încărcat

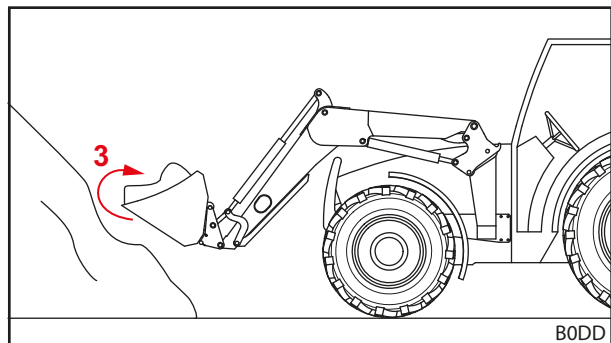

Fig. 93 Basculați unealta către spate și preluați materialul de încărcat

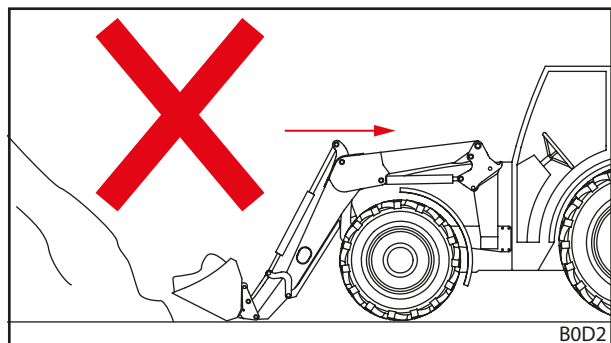

Fig. 94 Deplasare înapoi încărcat – greșit

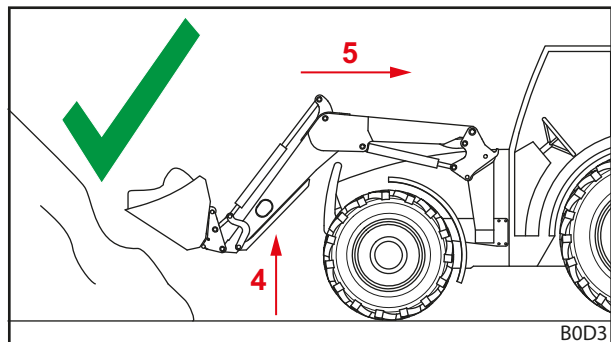

Fig. 95 Deplasare înapoi încărcat – corect

6.8 Circulația pe drumurile publice

⚠️ AVERTISMENT

Pericol de grave accidente și vătămări din cauza încărcăturii în cădere!

În cazul circulației pe drumurile publice încărcătura care cade poate conduce la grave accidente și vătămări pentru participanții la trafic.

- ▶ Deplasați-vă pe drumurile publice numai fără încărcătură.

⚠️ AVERTISMENT

Pericol posibil de accident și vătămare din cauza mișcărilor nedorite ale încărcătorului frontal!

O acționare accidentală a încărcătorului frontal în timpul circulației pe drumurile publice poate conduce la accidente și prin aceasta la vătămarea persoanelor.

- ▶ În cazul deplasărilor pe drumurile publice blocați maneta de comandă respectiv sistemul hidraulic a încărcătorului frontal.

⚠️ AVERTISMENT

Posibil pericol de vătămare din cauza mișcării necontrolate a încărcătorului frontal!

Atunci când aparatul de comandă nu a fost acționat un timp mai îndelungat, pot apărea de ex. diferențe de temperaturi între uleiul hidraulic și aparatul de comandă. Ca urmare, șiberele de comandă se pot gripa și încărcătorul frontal se mișcă necontrolat. Consecințele pot fi accidente grave.

- ▶ În cazul temperaturilor mediului ambiant mai mici de 10 °C și neutilizării încărcătorului frontal mai mult de 15 minute, acționați pe loc întotdeauna mai întâi funcțiile *Încărcare* și *Descărcare*, pentru a încălzi aparatul de comandă la temperatura de regim.
- ▶ Utilizați funcțiile *Ridicare* și *Coborâre* abia după faza de încălzire la temperatura de regim.

⚠️ AVERTISMENT

Pericol de accident din cauza încărcătorului frontal ridicat!

În circulația pe drumurile publice tractorul cu încărcătorul frontal ridicat se poate răsturna și să conducă astfel la grave accidente.

- ▶ Utilizați întotdeauna la spatele tractorului o contragreutate suficient dimensionată.
- ▶ Nu vă deplasați mai repede de 25 km/h.
- ▶ Acordați atenție gabaritului depășit modificat a mașinii.
- ▶ Acordați atenție înălțimii de subțrecere de ex. sub poduri, rețele de înaltă tensiune și copaci.
- ▶ În curbe deplasați-vă deosebit de prudent.
- ▶ Acordați atenție distanțelor de frânare mai lungi.
- ▶ Dacă este cazul în locurile fără vizibilitate solicitați să fiți dirijați.

În cazul deplasărilor pe drumurile publice este permisă conducerea tractorului cu încărcător frontal atașat numai persoanelor care dispun de carnetul de conducere de categoria necesară și de cunoașterea regulilor de trafic public.

Acordați atenție aspectelor adiționale:

- Detașați unealta la o distanță mai mare de 3,5 m între volan și muchia din față a uneltei.
- Ridicați încărcătorul frontal pe cât posibil ca muchia superioară a uneltei să nu depășească înălțimea de 4 m și muchia inferioară a uneltei să fie plasată la cel puțin la 2 m deasupra carosabilului.
- Activați siguranța pentru deplasarea pe drumurile publice (vezi 6.8.1 *Activarea și dezactivarea siguranței pentru deplasarea pe drumurile publice*).
- Dacă există activați Comfort-Drive (vezi 4.7.2 *Comfort-Drive*).
- Respectați codul rutier național în vigoare.

6.8.1 Activarea și dezactivarea siguranței pentru deplasarea pe drumurile publice

Maneta de comandă proprie a tractorului

Activarea siguranței pentru deplasările pe drumurile publice:

- (1) Blocați maneta de comandă în poziția de zero. În cazul în care nu este posibilă nicio blocare a manetei de comandă închideți robinetul de oprire din conducta hidraulică Ridicare (vezi Manualul cu instrucțiuni de exploatare al tractorului).
- ✓ Siguranța pentru deplasarea pe drumurile publice este activată. O acționare accidentală a încărcătorului frontal nu mai este posibilă.

STOLL Base Control

Activarea siguranței pentru deplasările pe drumurile publice:

- (1) Blocați maneta de comandă (vezi 6.1.3 STOLL Base Control) în poziția de zero.
- ✓ Siguranța pentru deplasarea pe drumurile publice este activată. O acționare accidentală a încărcătorului frontal nu mai este posibilă.

Direct Control

Activarea siguranței pentru deplasările pe drumurile publice:

- (1) Blocați maneta de comandă (vezi 6.1.4 Direct Control) în poziția de zero.
- ✓ Siguranța pentru deplasarea pe drumurile publice este activată. O acționare accidentală a încărcătorului frontal nu mai este posibilă.

6.8.2 Străbaterea subtrecherilor joase

De ex. la poduri, rețele de înaltă tensiune sau copaci înălțimea de subțrecere poate fi prea scăzută pentru încărcătorul frontal ridicat. În acest caz trebuie respectat următorul mod de procedură:

Tranzitarea subtrecherilor joase:

- (1) Opreți înainte de subțrecere.
- (2) Dezactivați siguranța pentru deplasarea pe drumurile publice.
- (3) Utilizați funcțiile *Încărcare* și *Descărcare* pentru a încălzi aparatul de comandă la temperatura de regim, dacă este cazul.
- (4) Coborâți încărcătorul frontal.
- (5) Tranzitați oblic subțrecerea.
- (6) După subțrecere ridicați încărcătorul frontal.
- (7) Activați siguranța pentru deplasările pe drumurile publice.
- ✓ Subțrecerea este tranzitată.

6.9 Parcarea tractorului cu încărcătorul frontal

AVERTISMENT

Pericol posibil de vătămare din cauza încărcătorului frontal în coborâre!

Încărcătorul frontal coboară din cauza căderii presiunii din sistemul hidraulic pe o perioadă mai lungă. Astfel se poate ajunge la daune și accidente.

- ▶ În cazul parcării sau părăsirii tractorului întotdeauna coborâți încărcătorul frontal.
- ▶ Respectați toți pașii de acțiune pentru parcare corespunzătoare a tractorului cu încărcător frontal.

Parcarea tractorului cu încărcătorul frontal:

- (1) Coborâți încărcătorul frontal până la sol.
- (2) Deconectați tractorul.
 - Trageți frâna de parcare.
 - Opriți motorul.
- (3) Depresurizați sistemul hidraulic (vezi 6.1 *Elemente de comandă*).
- (4) Scoateți cheia din contact pentru a asigura tractorului contra utilizării neautorizate.
 - ✓ Tractorul cu încărcătorul frontal este parcat sigur.

Pentru parcarea tractorului cu încărcătorul frontal respectați și manualul cu instrucțiuni de exploatare a tractorului.

Instrucțiuni pentru parcarea tractorului fără încărcător frontal vezi 9.1 *Scoaterea din funcțiune provizorie*.

7 Căutarea defectelor în caz de defecțiuni

AVERTISMENT

Pericol pentru viață și daune materiale din cauza lipsei siguranței!

Lucrări de căutare a defectelor și de reparații executate defectuos afectează siguranța încărcătorului frontal.

- ▶ Dispuneți executare lucrărilor de reparație necesare numai de către un atelier de specialitate autorizat.

Defecțiunile la încărcătorul frontal sunt cauzate adesea de factori care nu pot fi atribuiți unei funcționări defectuoase a încărcătorului frontal.

În caz de defecțiuni verificați mai întâi:

- Există ulei suficient în rezervorul hidraulic al tractorului?
- Se utilizează uleiul corect?
Utilizați numai ulei conform manualului de exploatare al tractorului. Un ulei inadecvat poate duce la formarea de spumă și la neetanșeități.
- Uleiul hidraulic este curat și lipsit de umezeală?
Eventual înlocuiți uleiul și filtrele.
Eventual montați un filtru suplimentar în sistemul hidraulic.
- Sunt montate corect furtunurile și racordurile?
Racordurile trebuie să fie înclichetate.
- Furtunurile și racordurile sunt nedeteriorate, nu sunt prinse sau răsucite?
- Cilindrii încărcătorului frontal au fost deplasați de mai multe ori în pozițiile lor de capăt pentru a se elimina aerul din conducte și cilindri?
- Ați ținut cont de temperaturile exterioare scăzute?
Uleiul a ajuns deja la temperatura de lucru?

Dacă acest punct nu conduce la nicio rezolvare, următorul tabel ajută la localizare și remedierea defecțiunii.



Reparațiile incorecte pot avea drept consecință riscuri în ceea ce privește siguranța. De aceea, lucrările de reparații pot fi executate numai de către personal de specialitate, suficient calificat! STOLL recomandă, să dispuneți executarea lucrărilor de reparații într-un atelier de specialitate.

Descrierea defecțiunii	Cauză	Remedierea defecțiunii
Maneta de comandă se mișcă greu.	Cabluri Bowden cu mobilitate greoaie.	Verificați fixarea, pozarea și mobilitatea cablurilor Bowden. Dacă este necesar, ungeți sau înlocuiți cablurile Bowden.
	Șiber cu mobilitate greoaie în blocul de comandă.	Verificați șiberul, dacă este cazul îl înlocuiți.
Încărcătorul frontal și/sau unealta lucrează în direcția greșită în raport cu maneta de comandă.	Racordul hidraulic este racordat greșit.	Verificați racordurile hidraulice, dacă este necesar, corectați-le.
	Cablurile Bowden sunt montate greșit.	Verificați conexiunile cablurilor Bowden, iar dacă este necesar, corectați-le.
	Maneta de comandă incorect aliniată.	Verificați poziția de montare, dacă este cazul modificați racordurile cablurile Bowden.
Încărcătorul frontal, unealta și unealta cu funcție hidraulică se mișcă prea lent sau deloc.	Prea puțin ulei în sistemul hidraulic.	Verificați nivelul de ulei, dacă este necesar, completați cu ulei.
	Cuplajele hidraulice incorect racordate.	Verificați racordurile.
	Pompa tractorului uzată.	Reverificați pompa tractorului și dacă este cazul înlocuiți.
	Debit de ulei prea scăzut.	Verificați sistemul hidraulic al tractorului.
	Turația motorului este prea redusă.	Măriți turația motorului.
	Lichidul hidraulic este prea rece.	Încălziți sistemul hidraulic la temperatura de lucru.
	Prea mult material de încărcare în unealtă.	Reduceți încărcătura.
	Cuplaj hidraulic defect.	Verificați cuplajele, iar dacă este necesar, înlocuiți-le.
	Scurgeri interne în cilindrul hidraulic.	Verificați cilindrii, dacă este cazul reparați sau înlocuiți cilindrii defecti.
	Supapa de limitare a presiunii este reglată greșit.	Verificați reglajul supapei de limitare a presiunii.
	Scurgeri interne în blocul de comandă.	Verificați blocul de comandă, dacă este necesar, îl înlocuiți.
	Maneta de comandă incorect reglată.	Corectați reglajele manetei de comandă.
Forță prea scăzută de ridicare și de smulgere.	Presiune prea scăzută a uleiului.	Verificați sistemul hidraulic al tractorului.
	Scurgeri interne în cilindrul hidraulic.	Verificați cilindrii, dacă este cazul reparați sau înlocuiți cilindrii defecti.
	Prea mult material de încărcare în unealtă.	Reduceți încărcătura.
	Supapa primară respectiv secundară de limitare a presiunii este incorect reglată sau defectă.	Verificați reglarea supapelor de limitare a presiunii și dacă este cazul înlocuiți-le.
	Scurgeri interne în blocul de comandă.	Verificați blocul de comandă, dacă este necesar, îl înlocuiți.
Aer în uleiul hidraulic (identificabil după lichid hidraulic înspumat).	Pompa hidraulică aspiră aer.	Verificați conductele dintre pompa hidraulică și rezervor cu privire la racorduri desfăcute sau defecte.
	Filtrul hidraulic murdar.	Verificați filtrul hidraulic dacă este cazul înlocuiți.
	Cantitate de ulei scăzută în rezervor.	Verificați cantitatea de ulei, dacă este cazul completați la nivel.
	Tipuri de ulei amestecate.	Utilizați numai uleiul recomandat.
	Introducerea uleiului de retur.	Racord pentru uleiului de retur conform specificației.

Descrierea defecțiunii	Cauză	Remedierea defecțiunii
Scurgeri la cuplajele hidraulice ale încărcătorului frontal respectiv la cel de al 3-lea sau al 4-lea circuit de comandă.	Neetanșeități din cauza pătrunderii murdăriei.	Curățați cuplajele, iar dacă este necesar, înlocuiți-le. În cazul neutilizării încărcătorului frontal respectiv a circuitelor de comandă al 3-lea sau al 4-lea obturați cuplajele hidraulice cu capișoane de protecție respectiv închideți capacul de la Hydro-Fix.
	Uzura sau deteriorarea cuplajelor.	Înlocuiți cuplajele.
Încărcătorul frontal, unealta și unealta cu funcție hidraulică blochează în timpul mișcării de ridicare respectiv de coborâre.	Cuplajul nu este închis complet.	Verificați cuplajul hidraulic.
	Cuplaj defect.	Înlocuiți jumătatea defectă a cuplajului.
	Hydro-Fix, cuplorul multiplu sau unealta-Fix nu sunt închise complet.	Controlați maneta de blocare la deformări. Verificați cuplajele la poziție fixă dacă este cazul fixați-le.
Încărcătorul frontal se leagănă la coborârea materialului încărcat.	Viteza de coborâre este prea mare.	Reduceți viteza de coborâre.
Unealtă instabilă. (Unealta basculează către spate)	Materialul încărcat este basculat în afară prea repede datorită greutății mari. Acest lucru produce vid în sistemul hidraulic.	Măriți turația motorului, pentru a se transporta suficient ulei. Când unealta este rabatată deschis și mai departe „Acționare descărcare”, până când cilindrul este umplut cu ulei.
Încărcător frontal instabil. (La împingere încărcătorul frontal deviază în afară în sus sau în jos)	Încărcătorul frontal a fost coborât prea repede datorită forței gravitaționale. Acest lucru produce vid în sistemul hidraulic.	Măriți turația motorului, pentru a se transporta suficient ulei. Când încărcătorul frontal este coborât, și mai departe „Acționare coborâre”, până când cilindrul este umplut din nou cu ulei.
Cilindrii uneltei se deplasează în exterior (se extind) însă nu se mai retrag.	Garnitura de etanșare a pistonului din cilindrul uneltei este defectă, astfel încât suprafața pistonului și suprafața inelară sunt lipite între ele.	Verificați separat cilindri cu privire la etanșeități, iar dacă este necesar, înlocuiți cilindrul defect.
	Debitul de ulei prea scăzut.	Verificați sistemul hidraulic al tractorului.
	Supapa dublă de limitare a presiunii a blocului de comandă al încărcătorului frontal nu închide.	Curățați supapa dublă de limitare a presiunii, dacă este cazul înlocuiți.
Neetanșeități la blocul și sistemul hidraulic.	Îmbinările înșurubate sunt slăbite.	Strângeți îmbinările filetate.
	Scurgeri între magnet și supapă.	Deșurubați piulița striată, îndepărtați magnetul, strângeți miezul magnetic cu cheia fixă.
	Scurgeri între flanșele supapei.	Strângeți din nou șuruburile sau înlocuiți inelele de etanșare.
	Etanșări defecte.	Înlocuiți inelele de etanșare precum cele de formă ondulată.
Cuplajele tip fișă nu permit să fie introduse.	Presiune în sistem.	Dispuneți reducerea presiunii de către un atelier de specialitate.

8 Mentenanță

⚠️ AVERTISMENT

Pericol de vătămări grave din cauza coborârii necontrolate a încărcătorului frontal!

În timpul lucrărilor de întreținere și de reparație un încărcător frontal ridicat poate coborâ neașteptat și astfel să strivească și să vatăme persoane.

- ▶ Executați lucrările de mentenanță numai la încărcătorul frontal complet coborât.

⚠️ AVERTISMENT

Pericol de vătămare din cauza încărcătorului frontal ce se răstoarnă!

Dacă încărcătorul frontal este depus pe reazemele de parcare el nu stă suficient de sigur pentru lucrările de mentenanță. Încărcătorul frontal se poate răsturna și în acest proces vătămă grav persoanele aflate în perimetru.

- ▶ Executați lucrările de mentenanță numai cu încărcătorul frontal atașat.
- ▶ Dacă atașarea nu este posibilă asigurați încărcătorul frontal contra răsturnării cu ajutorul unei macarale sau cu lanțuri respectiv cabluri de capacitate portantă.

⚠️ AVERTISMENT

Pericol de vătămare din cauza uleiului hidraulic aflat sub presiune!

Și când tractorul este deconectat sau încărcător frontal detașat sistemul hidraulic se poate afla încă sub presiune. În cazul unei întrețineri defectuoase uleiul poate ieși stropind cu înaltă presiune și astfel vătămă grav persoanele aflate în perimetru.

- ▶ Înainte de deschiderea cuplajelor sau a demontării componentelor sistemului hidraulic depresurizați sistemul hidraulic.
- ▶ În cazul căutării de neetanșeități întotdeauna utilizați mijloace ajutătoare adecvate.
- ▶ Niciodată nu căutați neetanșeități prin palparea cu degetele.

⚠️ ATENȚIE

Pericol de arsură din cauza pieselor fierbinți ale mașinii!

Componentele sistemului hidraulic precum și alte piese de mașină ale încărcătorului frontal și tractor se pot încălzi puternic în timpul funcționării. În cazul lucrărilor de mentenanță se poate ajunge la arsuri ale pielii.

- ▶ Înainte de lucrările de mentenanță lăsați piesele și componentele mașinii să se răcească sub 55 °C.

Mentenanța ajută la menținerea capacității funcționale a încărcătorului frontal și previne uzura timpurie. În acest proces se diferențiază următoarele măsuri:

- Curățare și îngrijire
- Întreținere
- Reparare la întreținere

8.1 Curățare și îngrijire

REMARCĂ

Posibile daune materiale din cauza agenților de curățare incompatibili!

Agenții de curățare incompatibili pot deteriora suprafețele și dispozitivele de siguranță și distruge garniturile de etanșare.

- ▶ Utilizați numai agenți de curățare care sunt compatibili cu suprafețele aparatelor și materialelor de etanșare.

- Curățați încărcătoarele frontale cu apă și agent de curățare neagresivi.
- După curățare ungeți cu vaselină suprafețele încărcătorului frontal care au fost unse în prealabil cu vaselină.

8.1.1 Puncte de lubrifiere

Puncte de lubrifiere ale cârligului de prindere

Elementele de preluarea încărcător frontal trebuie să fie gresate în mod regulat (vezi 8.1.2 *Plan de ungere*).

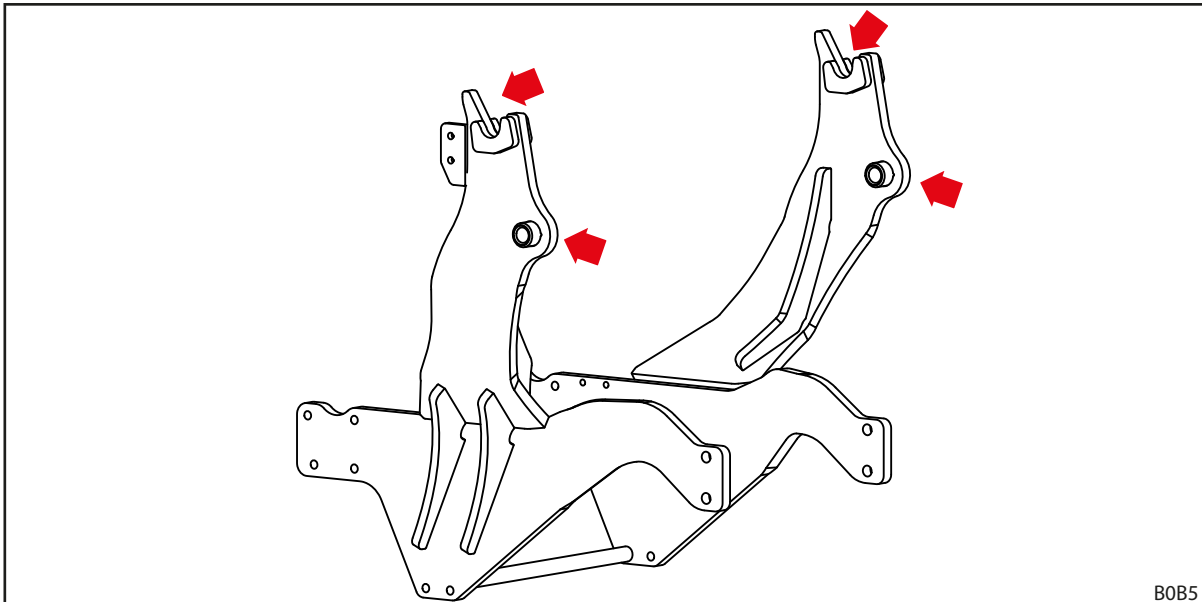

Fig. 96 Puncte de lubrifiere elemente de preluare încărcător frontal



Gresați punctele de lubrifiere ale elementelor de preluare a încărcătorului frontal la fiecare atașare sau detașare a încărcătorului frontal pentru a economisi un efort de lucru suplimentar.

Puncte de lubrifiere la încărcătoarele frontale L, H și P

Încărcătorul frontal L deține 6 puncte de lubrifiere pe fiecare parte:

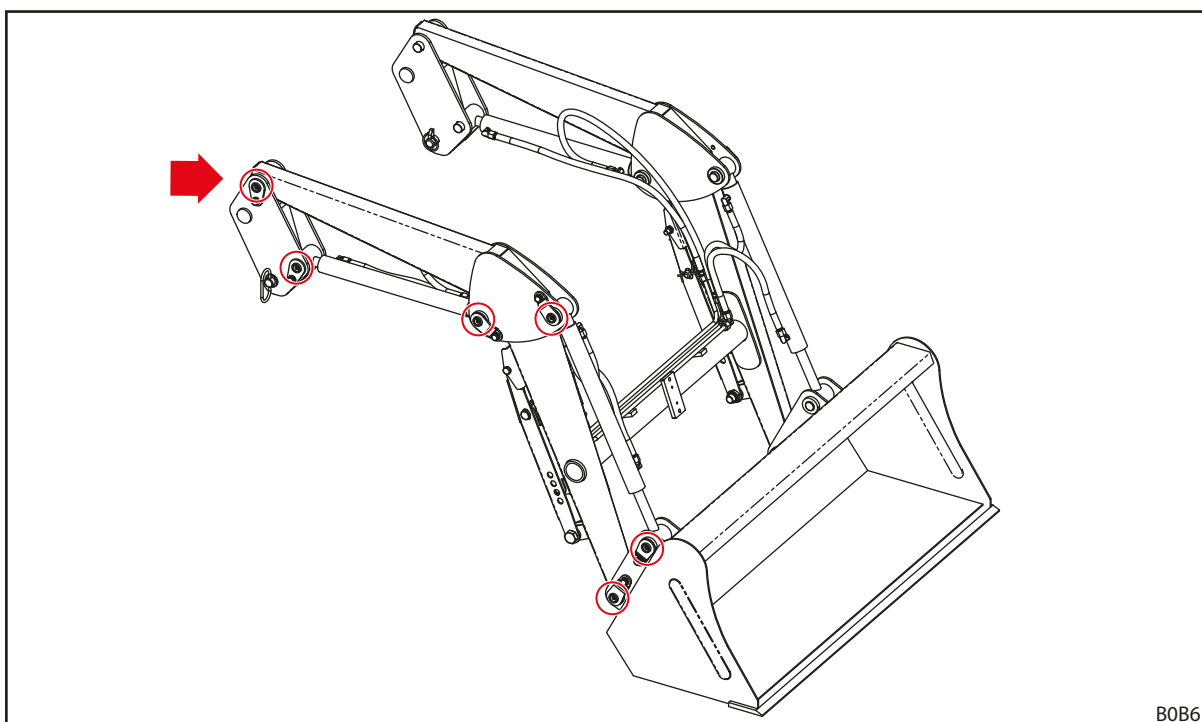

B0B6

Fig. 97 Puncte de lubrifiere L

Încărcătorul frontal H deține 8 puncte de lubrifiere pe fiecare parte:

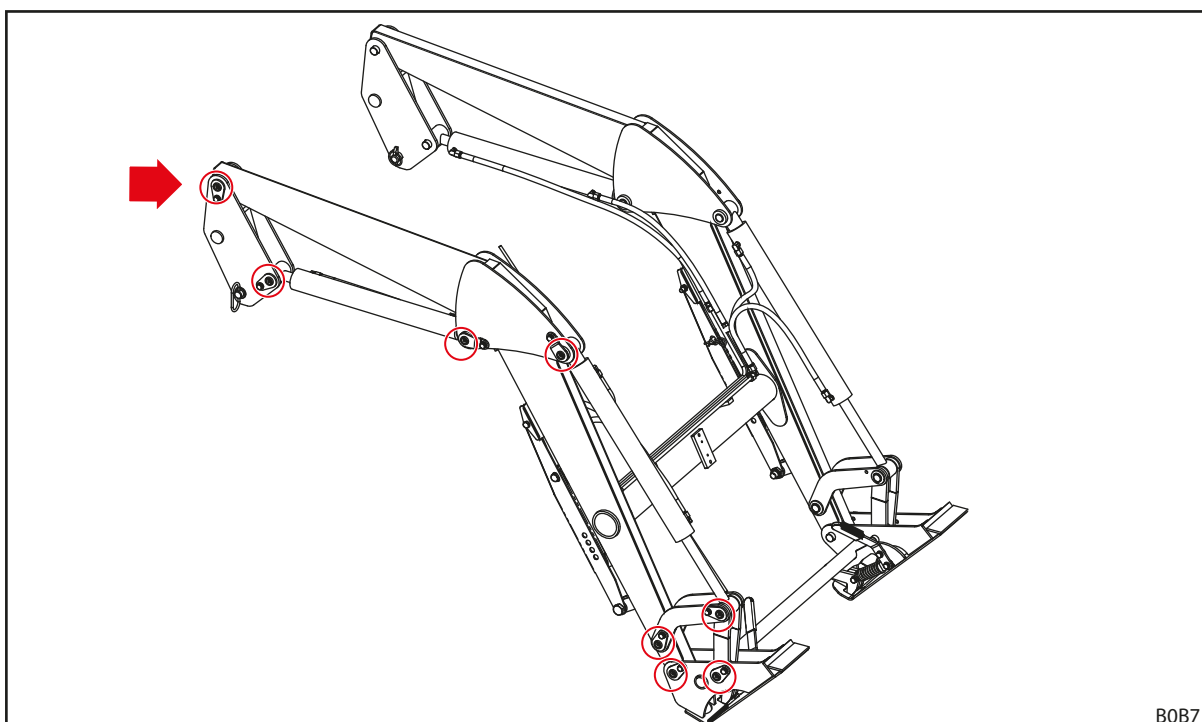

B0B7

Fig. 98 Puncte de lubrifiere H

Încărcătorul frontal P deține 11 puncte de lubrifiere pe fiecare parte:

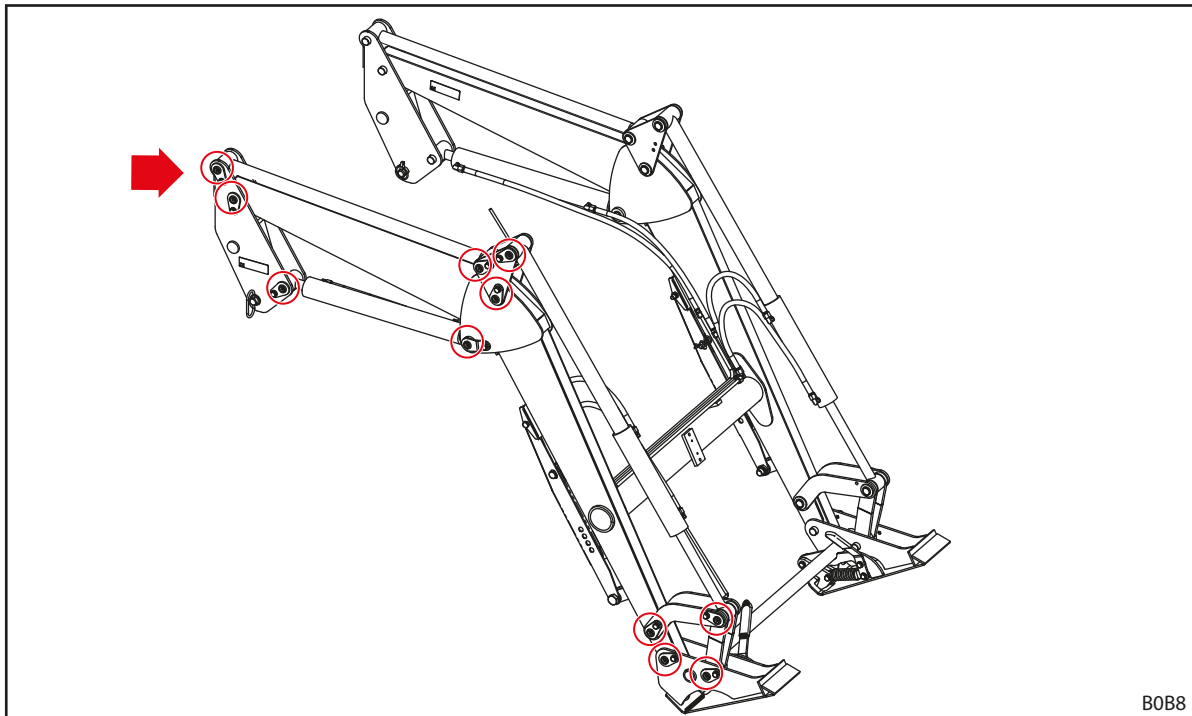

Fig. 99 Puncte de lubrifiere P

8.1.2 Plan de ungere

Locul de ungere	Interval [ore de funcționare]	Lubrifiant
Locuri de lăgăruire	20 h	Unsoare multifuncțională DIN 51502 K2K, ISO 6743 ISO-L-XCCEA2 sau similară
Elementele de preluare ale încărcătorului frontal (cârlișele de prindere)	100 h	
Dispozitiv de blocare a încărcătorului frontal	100 h	Unsoare multifuncțională sau ulei de lubrifiere



Scurtați intervalele de lubrifiere în cazul încărcării puternice cu impurități.

8.2 Întreținere

⚠ AVERTISMENT

Pericol pentru viață și daune materiale din cauza lipsei întreținerii!

Lucrări de întreținere neexecutate sau executate necorespunzător afectează siguranța încărcătorului frontal.

- ▶ Dispuneți executarea întreținerii numai de către personal autorizat.
- ▶ Dispuneți remedierea deficiențelor identificabile numai de către personal de specialitate instruit.
- ▶ Pentru lucrări de întreținere suplimentare respectați alte documentații de ex. ale uneltelor.

Pentru a garanta o stare de funcționare corespunzătoare a încărcătorului frontal trebuie executate lucrări de întreținere definite la intervalele specificate de către personal de specialitate autorizat.

- Dispuneți executarea lucrărilor de întreținere în mod regulat conform intervalelor de întreținere descrise în cele ce urmează.

8.2.1 Planul de întreținere

Intervalele de întreținere indicate reprezintă valori orientative.

- Adaptați intervalele în funcție de condițiile de exploatare.
- În caz de întrebări adresați-vă atelierului de specialitate.

Poziția de întreținere	Activitate	Interval [ore de funcționare]
Îmbinările filetate	Controlați, dacă este cazul restrângeți (vezi 11.3 <i>Cuplurile de strângere a șuruburilor</i>)	100 h
Locuri de lăgăruire	Ungeți (a se vedea planul de ungere)	20 h
Elemente de preluare încărcător frontal (cârlig de prindere)	Ungeți (a se vedea planul de ungere)	100 h
Dispozitiv de blocare a încărcătorului frontal	Ungeți (a se vedea planul de ungere)	100 h
Comfort-Drive	Deschideți și închideți robinetul de închidere	100 h ¹
Furtunurile hidraulice	Efectuați un control vizual și dacă este necesar, dispuneți înlocuirea de către atelierul de specialitate	100 h
	Înlocuirea de către atelierul de specialitate	4 ani ²
Încărcător frontal și set atașat	Control vizual cu privire la deteriorări (în primul rând, la fisuri)	100 h
Cadru de înlocuire	Controlul gradului de uzură la muchia inferioară (vezi 8.2.5 <i>Indicații de întreținere cadru de înlocuire</i>)	100 h

¹ cel puțin o dată pe lună

² vezi indicații la 8.2.2 *Indicații de întreținere Comfort-Drive*

8.2.2 Indicații de întreținere Comfort-Drive

Este permisă întreținerea Comfort-Drive exclusiv de către un atelier de specialitate autorizat.

8.2.3 Indicații de întreținere conducte hidraulice

AVERTISMENT

Pericol de accidente și vătămare din cauza conductelor hidraulice de tip furtun!

conducele tip furtun hidraulice defecte sau uzate pot conduce la ieșirea necontrolată a uleiului și astfel să rănească persoane sau siguranța încărcătorului frontal să fie limitată.

- ▶ Nu utilizați nicio conductă furtun hidraulică care este mai veche de 6 ani.
- ▶ Nu utilizați nicio conductă furtun hidraulică a cărui material furtun este mai vechi de 10 ani.
- ▶ Micșorați intervalul de înlocuire atunci când conductele furtun se uzează prematur.
- ▶ La toate lucrările la instalația hidraulică purtați echipament individual de protecție, în special mănuși etanșe la ulei și ochelari de protecție.
- ▶ Dispuneți înlocuirea conductelor hidraulice atunci când acestea sunt poroase sau fisurate.

AVERTISMENT

Pericol de vătămare din cauza uleiului hidraulic aflat sub înaltă presiune!

Și când tractorul este deconectat sau încărcător frontal detașat sistemul hidraulic se poate afla încă sub presiune. Uleiul hidraulic poate ieși cu înaltă presiune și vătăma persoane.

- ▶ Înaintea tuturor lucrărilor de întreținere depresurizați sistemul hidraulic.

Conform DIN 20066 conductele tip furtun hidraulice trebuie să fie depozitate maxim 2 ani și utilizate maxim 6 ani de la data fabricației. Astfel rezultă o durată de utilizare de cel puțin 4 ani în cazul unei solicitări normale.

Conducele hidraulice de tip furtun sunt marcate cu 2 specificații de date:

- Pe materialul furtunului de ex. "1Q15" pentru fabricația furtunului în trimestrul 1 al anului 2015;
- pe armătură de ex. "0415" sau "04/15" pentru fabricația conductei furtun în aprilie 2015.

8.2.4 Indicații de întreținere formare de fisuri

AVERTISMENT

Pericol de vătămări grave din cauza ruperii subansamblurilor!

Fisurile pot conduce la ruperea subansamblurilor. În acest proces șoferul sau persoanele din imediata apropiere pot fi grav vătămăte.

- ▶ Controlați în mod regulat încărcătorul frontal și setul atașat la formarea de fisuri.
- ▶ Utilizați încărcătorul frontal numai în stare ireproșabilă.
- ▶ În caz de fisuri contactați imediat un atelier autorizat.

8.2.5 Indicații de întreținere cadru de înlocuire

⚠ AVERTISMENT

Pericol de vătămări grave din cauza ruperii cadrului de înlocuire!

În cazul uzurii puternice a cadrului de înlocuire acesta se poate rupe de încărcătorul frontal și astfel vătămă grav șoferul și persoanele din imediat apropiere.

- ▶ Controlați în mod regulat gradul de uzură a cadrului de înlocuire.
- ▶ Utilizați încărcătorul frontal numai cu un cadru de înlocuire neuzat și nedeteriorat.
- ▶ Reparați cadrul de înlocuire uzat sau deteriorat într-un atelier de specialitate autorizat sau dispuneți înlocuirea.

- Pentru controlul uzurii cadrului de înlocuire orientați-vă după cota de uzură următoare:

Variabilă	Dimensiune
X	Limită de uzură: 8 mm

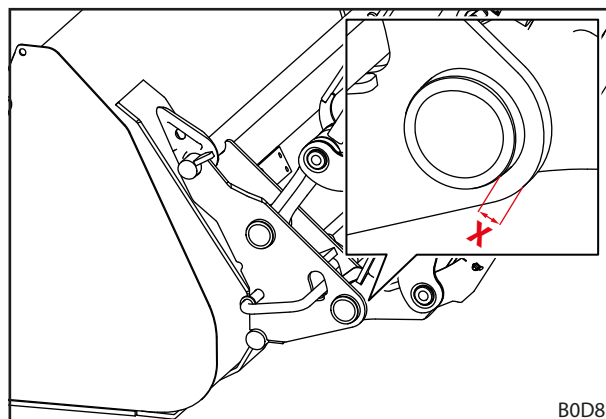

Fig. 100 Cota de uzură a cadrului de înlocuire

8.2.6 Indicații de întreținere schimb de ulei

Încărcătorul frontal este alimentat din circuitul de ulei al tractorului.

- Respectați intervalele de schimbare a uleiului tractorului.
- Înainte de schimbul de ulei coborâți încărcătorul frontal pe sol.
- După schimbul de ulei sau lucrări la sistemul hidraulic mișcați cu atenție de mai multe ori încărcătorul frontal fără încărcătură în pozițiile de capăt pentru a îndepărta aerul eventual pătruns.

8.3 Reparare la întreținere

⚠ AVERTISMENT

Pericol pentru viață și daune materiale din cauza lucrărilor de reparație executate necorespunzător!

Lucrările de reparație în întreținere executate necorespunzător afectează siguranța încărcătorului frontal și pot conduce la accidente și vătămări grave.

- ▶ Dispuneți executare lucrărilor de reparație numai de către un atelier de specialitate autorizat.

Reparația în întreținere cuprinde înlocuire și reparația componentelor. Aceasta este necesar numai atunci când componentele sunt deteriorate prin uzură sau alte condiții externe.

Pentru atelierul de specialitate este valabil:

- Să execute toate lucrările de reparație în întreținere în mod profesionist conform reglementărilor în vigoare și conform regulilor tehnicii.
- Nu reparați niciodată temporar componentele uzate sau deteriorate.
- La reparații utilizați numai piese de schimb originale sau autorizate (vezi 10.1 Piese de schimb).
- Înlocuiți garniturile de etanșare.

9 Scoaterea din funcțiune

9.1 Scoaterea din funcțiune provizorie

AVERTISMENT

Pericol de vătămare din cauza stabilității nesigure!

Dacă încărcătorul frontal nu este parcat corespunzător și sigur atunci el poate să se răstoarne și astfel să vătămă persoane aflate în perimetru.

- ▶ Parcați încărcătorul frontal numai cu unealtă atașată care cântărește cel puțin 70 kg.
- ▶ Utilizați reazeme de parcare și blocați-le în mod corespunzător.
- ▶ Parcați încărcătorul frontal numai pe o bază portantă, plană.
- ▶ Executați demontarea încărcătorului frontal întotdeauna singur și fără ajutor.

Detașarea încărcătorului frontal:

- (1) Coborâți încărcătorul frontal până când unealta atașată se află la aprox. 1 m deasupra solului.
 - Aliniați unealta orizontal.
- (2) Deconectați tractorul.
 - Trageți frâna de parcare.
 - Opriti motorul.
- (3) Rabatați în exterior reazemele de parcare (picioarele de sprijin) (vezi 6.2 *Comandați reazemele de parcare*).
- (4) Desfaceți dispozitivul de blocare încărcător frontal pe ambele laturi (vezi 5.4 *Atașarea încărcătorului frontal*).
- (5) Porniți tractorul.
- (6) Coborâți încărcătorul frontal până când picioarele reazemelor de așezare ating solul. Descărcați unealta până când vârful uneltei de asemenea atinge solul.
- (7) Cu ajutorul funcției *Coborâre* roțiți și îndepărtați cârligul de prindere al încărcătorului frontal din bușele piesei atașate.
- (8) Cu ajutorul funcției *Încărcare* ridicați și scoateți bolțul încărcătorului frontal din cârligul de prindere al piesei atașate.

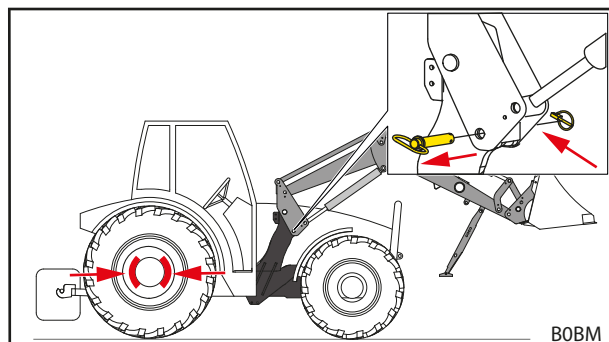

Fig. 101 Trageți frâna de parcare și desfaceți dispozitivul de blocare al încărcătorului frontal

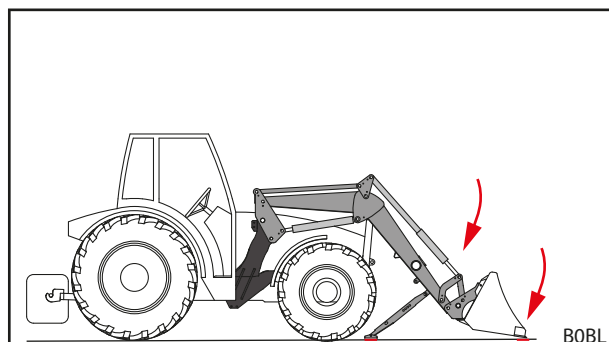

Fig. 102 Coborâți încărcătorul frontal și descărcați unealta

- (9) Deconectați tractorul.
 - Trageți frâna de parcare.
 - Opriți motorul.
 - Depresurizați sistemul hidraulic (vezi 6.1 Elemente de comandă).
- (10) Decuplați sistemul hidraulic al încărcătorului frontal.
- (11) Decuplați instalația electrică.

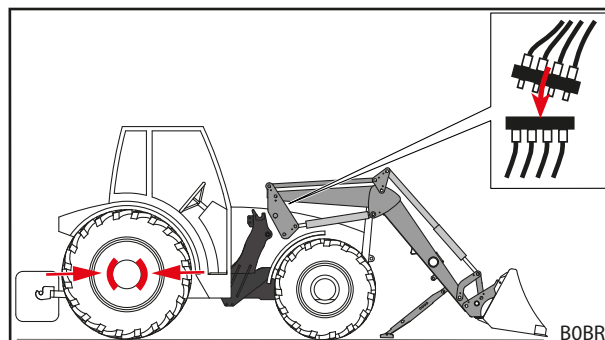

Fig. 103 Decuplarea sistemului hidraulic

- (12) Scoateți tractorul din încărcătorul frontal prin deplasare înapoi.
- (13) Aplicați capișoane de protecție la cuplajele și fișele sistemului hidraulic.
- (14) Dacă este cazul trageți o prelată peste încărcătorul frontal.
 - ✓ Încărcătorul frontal este detașat.

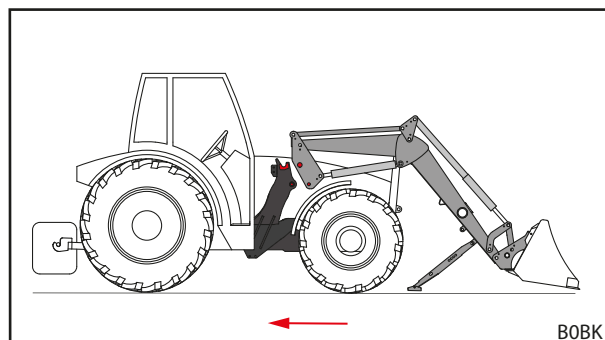

Fig. 104 Scoaterea tractorului prin deplasare înapoi

9.2 Repunerea în funcțiune

Repunerea în funcțiune a încărcătorului frontal:

- (1) Detașați prelată de pe încărcătorul frontal.
- (2) Dacă este cazul curățați încărcătorul frontal.
- (3) Dacă este cazul dispuneți întreținerea încărcătorului frontal (vezi 8.2.1 Planul de întreținere).
- (4) Executați „Controlul înainte de fiecare punere în funcțiune“ (vezi 5.2 Controale înainte de fiecare punere în funcțiune).
- (5) Verificați toate funcțiile încărcătorului frontal.
 - ✓ Încărcătorul frontal este din nou gata pregătit de funcționare.

9.3 Scoatere din funcțiune definitivă și eliminare ca deșeu

REMARCĂ

Daune ecologice din cauza eliminării ca deșeu necorespunzătoare!

Încărcătorul frontal conține material tehnologic precum și componente electrice și hidraulice care trebuie eliminate ca deșeu în mod separat. Eliminarea ca deșeu neregulamentară poate aduce pagube mediului.

- ▶ La eliminare ca deșeu respectați reglementările naționale și locale și dispozițiile privitoare la protecția mediului.
- ▶ În vederea eliminării ca deșeu predați încărcătorul frontal comerciantului sau unei întreprinderi specializate.

Pentru încărcătorul frontal nu este prevăzută o durată de utilizare limitată. În cazul unei eliminări ca deșeu trebuie ca încărcătorul frontal să fie scos din exploatare și eliminat ca deșeu în mod regulamentar.

- Respectați de asemenea indicațiile de siguranță referitoare la întreținere și mentenanță.

10 Piese de schimb și serviciul asistență clienți

10.1 Piese de schimb

AVERTISMENT

Pericol de vătămare și daune materiale din cauza pieselor de schimb false!

Utilizarea pieselor de schimb neautorizate poate să afecteze siguranța încărcătorului frontal și conduce la anularea permisului de exploatare.

- ▶ Utilizați numai piese de schimb originale respectiv autorizate de STOLL.

Piese de schimb originale și accesoriile adecvate sunt enumerate în liste separate de piese de schimb.

- Descărcați listele de piese de schimb de la www.stoll-germany.com.

Informații de comandă pentru autocolant de siguranță

Nr. de comandă	Denumire	Autocolante conținute
3480600	Set de autocolante „Tehnică”	Câte 1 bucată autocolant poz. nr.1, 4, 2 bucăți autocolant poz. nr. 7
3431550	Coală de autocolante „Tehnică galbene”	2 bucată autocolant poz. nr. 3
3449070	Autocolant „Cabină”	1 bucată autocolant poz. nr. 2
3533120	Autocolant „Comfort-Drive” FC	1 bucată autocolant poz. nr. 5
1432670	Autocolant "acumulator de presiune"	1 bucată autocolant poz. nr. 6

10.2 Serviciul asistență clienți

Pentru întrebări suplimentare despre încărcătorul dvs. frontal să contactați comerciantul dvs. de specialitate.

11 Date tehnice

11.1 Dimensiuni și greutateți

Încărcător frontal	Lățime nominală ¹	Lungime braț oscilant ²	Forță de ridicare nominală		Greutate ⁵
	[mm]	[mm]	jos ³ [daN]	sus ⁴ [daN]	
FC 150 L	835	1400	525	425	105
FC 150 H		1400	525	425	145
FC 150 P		1400	525	425	165
FC 250 L	945	1590	640	540	160
FC 250 H		1590	640	540	185
FC 250 P		1590	640	540	205
FC 350 H		1700	950	790	210
FC 350 P		1700	950	790	230
FC 450 H		1840	970	920	250
FC 450 P		1840	970	920	270
FC 550 H		2000	1170	1120	270
FC 550 P		2000	1170	1120	290

¹ Măsurat de la mijlocul coloanei până la mijlocul coloanei.

² Măsurat de la punctul de rotire al brațului oscilant la punctul de rotire al uneltei.

³ Forța de ridicare determinată prin calcul în punctul de rotire al uneltei la o presiune hidraulică de 170 bar, cu brațul oscilant în poziție complet coborâtă și o atașare ideală. Pentru că trebuie luată în considerare geometria pieselor de atașare efective și, de asemenea, geometria specifică a diverselor echipamente ale tractorului (mărimile pneurilor, punțile etc.), în cazuri individuale, valorile efective pot diferi substanțial.

⁴ Precum ³, totuși la braț oscilant complet ridicat

⁵ Greutate tipică fără unealtă, fără echipare specială. Sunt posibile abateri în cazuri individuale.

⁶ Forța de ridicare nominală este atinsă la punctul de rotație al uneltei și ia în considerare într-adevăr greutatea proprie a încărcătorului frontal dar nu și pe cea a uneltei. Forța de ridicare efectivă a încărcătorului frontal scade când distanța față de punctul de rotație al sculei crește spre înainte.

11.2 Emisii de zgomot

Nivelul de presiune sonoră a emisiilor este mai mic de 70 dB(A) (în funcție de tractor).

11.3 Cuplurile de strângere a șuruburilor

Cuplurile de strângere a șuruburilor						
Filet	Clasa de rezistență					
	8.8		10.9		12.9	
	Nm	lb-ft	Nm	lb-ft	Nm	lb-ft
M4	3	2	4,5	3	5	4
M6	11	8	15	11	17	13
M8	27	20	36	27	42	31
M8x1	29	21	38	28	45	33
M10	54	40	71	52	83	61
M10x1,25	57	42	75	55	87	64
M12	93	69	123	91	144	106
M12x1,5	97	72	128	94	150	111
M12x1,25	101	74	133	98	155	114
M14	148	109	195	144	229	169
M14x1,5	159	117	209	154	244	180
M16	230	170	302	223	354	261
M16x1,5	244	180	320	236	374	276
M18	329	243	421	311	492	363
M18x2	348	257	443	327	519	383
M18x1,5	368	271	465	343	544	401
M20	464	342	592	437	692	510
M20x2	488	360	619	457	724	534
M20x1,5	511	377	646	476	756	558
M22	634	468	807	595	945	697
M22x2	663	489	840	620	984	726
M22x1,5	692	510	873	644	1022	754
M24	798	589	1017	750	1190	878
M24x2	865	638	1095	808	1282	946
M27	1176	867	1496	1103	1750	1291
M27x2	1262	931	1594	1176	1866	1376
M30	1597	1178	2033	1499	2380	1755
M30x2	1756	1295	2216	1634	2594	1913
5/8" UNC (normal)	230	170	302	223		
5/8" UNF (fin)	244	180	320	236		
3/4" UNC (normal)	464	342	592	437		
3/4" UNF (fin)	511	377	646	476		



Acordați atenției curățeniei filetelor! Momentele de strângere indicate sunt valabile pentru șuruburi și filete curate, uscate și fără vaselină.

11.4 Schema hidraulică FC

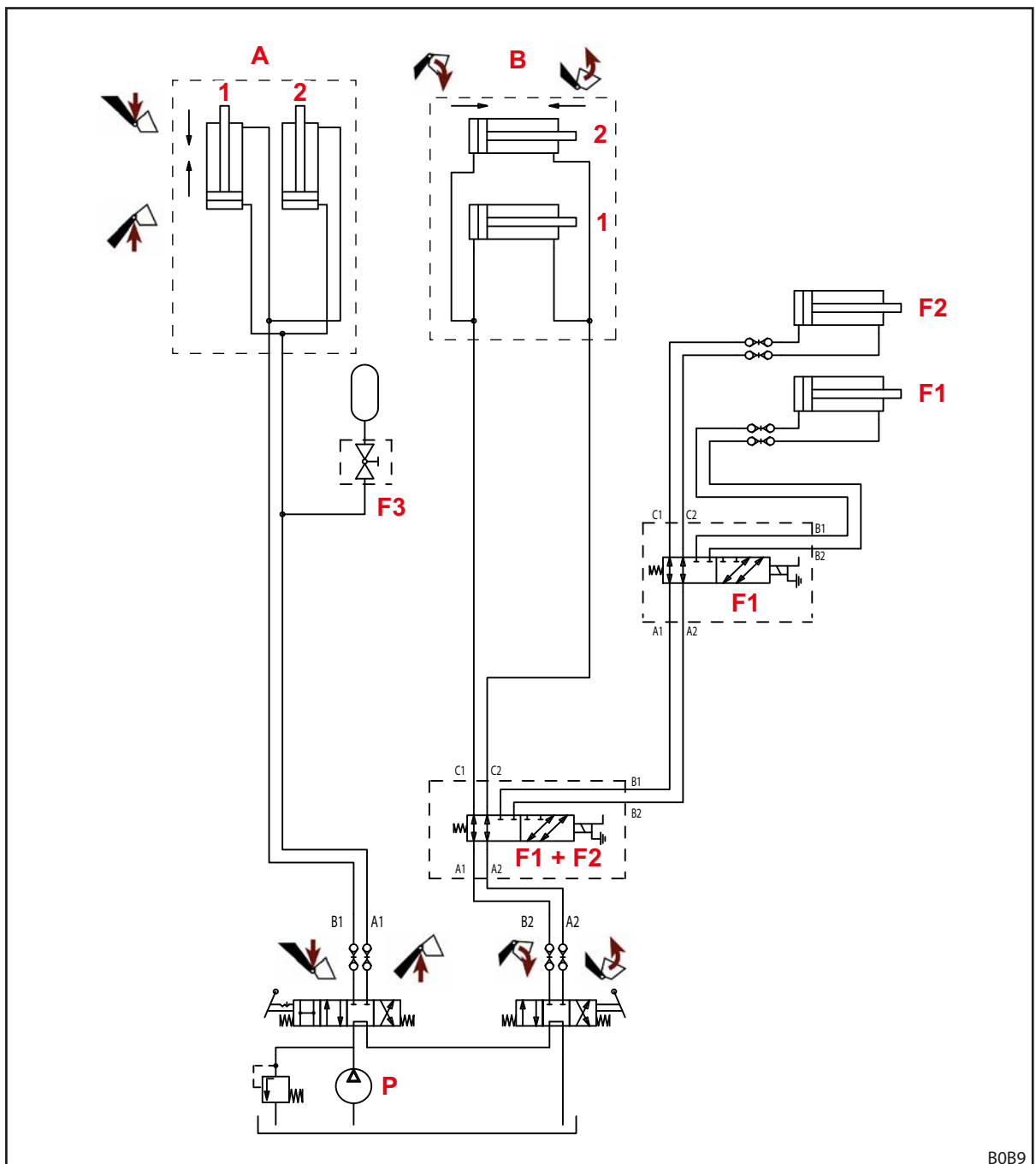

Fig. 105 Schema hidraulică FC

Legendă

A	Încărcător frontal
B	Unealtă
F1	Al 4-lea circuit de comandă (opțiune)
F2	Al 3-lea circuit de comandă (opțiune)
F3	Comfort-Drive (opțiune)
P	Pompă tractor
1	stânga
2	dreapta

11.5 Schema circuitelor electrice

REMARCĂ
Daune materiale din cauza tensiunii greșite sau siguranței fuzibile lipsă!

Atunci când tensiunea nominală de 12 V este depășită sau nu este conectat butucul contactului de aprindere, instalația poate fi deteriorată.

- ▶ Conectați tensiunea nominală de 12 V de la butucul contactului de aprindere.
- ▶ Asigurați conexiunea cu o siguranță fuzibilă.

Funcțiile opționale de la Q1 și Q2 de la brațul oscilant al încărcătorului frontal sunt reprezentate simplificat, pentru că pot diferi în funcție de tipul de încărcător frontal.

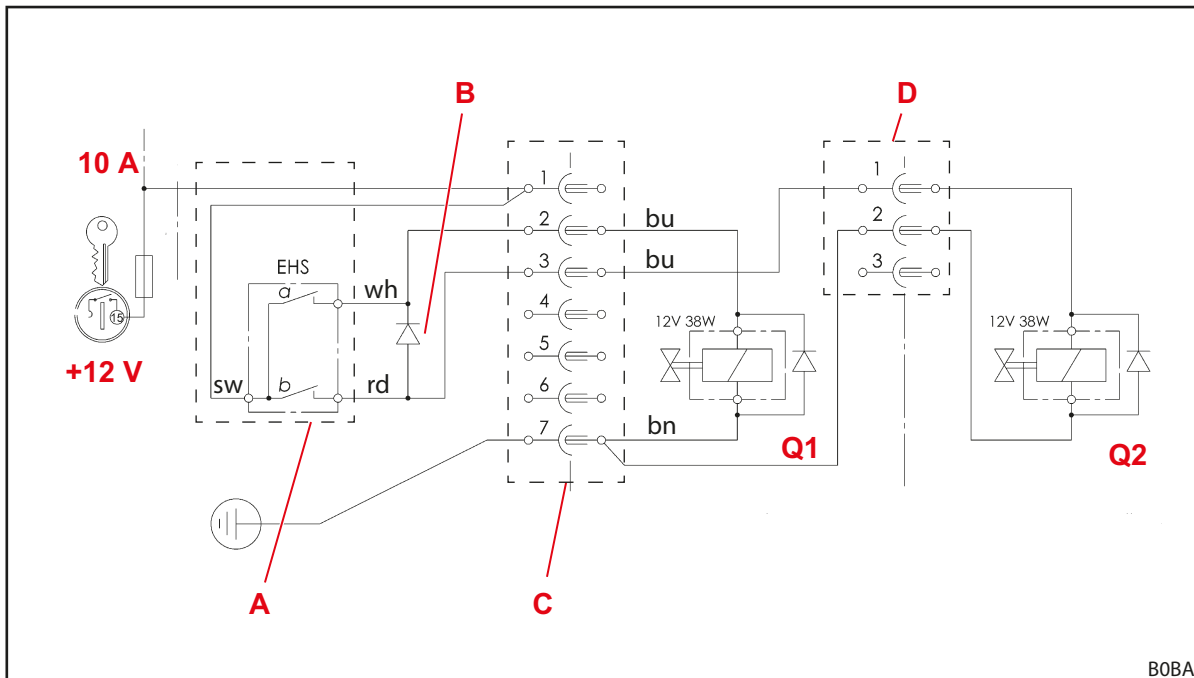

Fig. 106 Schema circuitelor electrice

Legendă

- Q1 Al 3-lea circuit de comandă
- Q2 Al 4-lea circuit de comandă
- A Butoane pe maneta de comandă
a: al 3-lea circuit de comandă
b: al 4-lea circuit de comandă
- B Diodă de blocare la al 4-lea circuit de comandă; Butonul b acționează simultan supapa Q1 pentru cel de-al 3-lea circuit de comandă și comută această funcție prin supapa cu mai multe căi Q2 la cel de-al 4-lea circuit de comandă.
- C Ștecher/priză la piesa atașată
- D Ștecher/priză pe țeava transversală a încărcătorului frontal

11.6 Dispunerea supapelor hidraulice pentru funcțiile suplimentare

Fig. 107 Imaginea arată dispunerea supapelor hidraulice pentru funcțiile suplimentare Q1 până la Q2 la țeava transversală a încărcătorului frontal respectiv pe unealtă. Reprezentată este echiparea maximă pentru încărcătorul frontal L, H și P.

Denumirile Q1 până la Q2 corespund denumirilor din schema de comutare electrică (vezi 11.5 Schema circuitelor electrice).

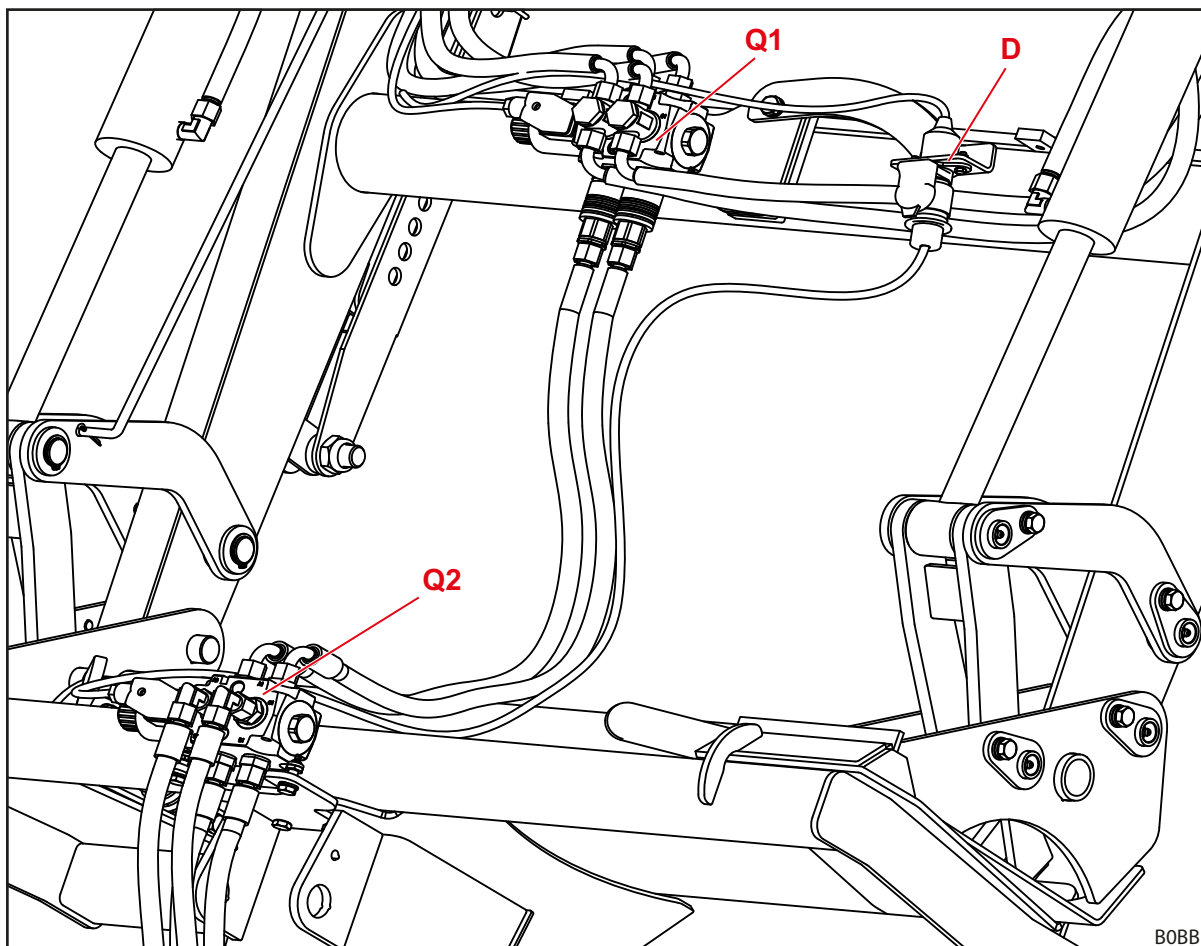

Fig. 107 Dispunerea supapelor hidraulice pentru funcțiile suplimentare

Legendă

- | | |
|----|--|
| Q1 | Supapa hidraulică pentru cel de-al 3-lea circuit de comandă |
| Q2 | Supapa hidraulică pentru cel de-al 4-lea circuit de comandă (pe unealtă) |
| D | Ștecher/priză pentru comanda supapei hidraulice a celui de-al 4-lea circuit de comandă |

12 Declarația de conformitate

(conform Directiva CE 2006/42/CE, Anexa II 1. A)

Wilhelm STOLL Maschinenfabrik GmbH
Bahnhofstrasse 21
38268 Lengede, Germania

declară prin prezenta că mașina în starea livrată și introdusă în circulație pe piață corespunde următoarelor directive și standarde armonizate specificate în cele ce urmează:

Denumire:	Încărcător frontal
Tip:	CompactLine
Nr. mașină:	1000001 până la 1010000 2000001 până la 2010000 3000001 până la 3010000 3110000 până la 3120000 4000001 până la 4010000 7015000 până la 7999999

cu descrierea de utilizare/funcție:	Încărcătorul frontal ca aparat atașabil este un „echipament înlocuibil” în sensul Directivei Mașini 2006/42/CE. Încărcătorul frontal este montat la tractoare agricole și forestiere, printr-un cadru atașat și folosește pentru preluarea altor dotări înlocuibile (unelte de lucru), care sunt utilizate pentru procesele, respectiv lucrările necesare în agricultură și industria forestieră. Alte specificații referitoare la utilizarea conform destinației și condițiile de exploatare, descrierea, funcționalitatea și alte date tehnice ale încărcătorului frontal sunt cuprinse în manualul cu instrucțiuni de exploatare.
-------------------------------------	--

Mașina corespunde tuturor dispozițiilor relevante și referitoare

- Directiva Consiliului 2006/42/CE referitoare la mașini,
- Directiva 2014/30/UE a Parlamentului și a Consiliului European referitor la compatibilitatea electromagnetică (CEM),
- Directiva 2014/68/UE referitoare la punerea la dispoziție a echipamentelor sub presiune pe piață.

Documentațiile tehnice au fost întocmite conform Anexei VII A a Directivei 2006/42/CE și constituie domeniul de responsabilitate al șefului Departamentului de Dezvoltare de la Wilhelm STOLL Maschinenfabrik GmbH, Bahnhofstrasse 21, D-38268 Lengede.

La conceperea și fabricarea încărcătorului frontal au fost aplicate următoarele standarde armonizate și au fost publicate în Buletinul oficial al UE:

Standarde armonizate	Data	Titlul standardului
DIN EN ISO 4254-1	2016-09	Mașini agricole – Siguranță – Partea 1: Cerințe generale
DIN EN ISO 4413	2011-04	Tehnica fluidelor – Generale și cerințe de tehnica siguranță pentru instalațiile hidraulice și componentele acestora
DIN EN 12525	2011-02	Utilaje agricole – Încărcătoare frontale – Siguranță
DIN EN ISO 12100	2011-03	Siguranța mașinilor; Noțiuni fundamentale, principii generale de proiectare Siguranța mașinilor – Principii generale de proiectare – Evaluarea riscului și reducerea riscului
DIN EN ISO 13849-1	2016-06	Siguranța mașinilor – Piese referitoare la siguranță părți ale sistemului de comandă – Partea 1: Principii generale de proiectare
DIN ISO 10448	1999-01	Tractoare agricole – Transmisie hidraulică a puterii pentru aparate
ISO 23206	2007-03	Tractoare agricole pe pneuri și aparate atașate – Încărcător frontal – Cadre portante pentru aparate atașate
DIN EN ISO 13857	2020-04	Siguranța mașinilor – Distanțe de siguranță contra atingerii zonelor de pericol cu membrele superioare și inferioare
DIN EN ISO 14982	2009-12	Mașini agricole și forestiere – Compatibilitate electromagnetică – Procedee de verificare și criteriile de evaluare

Lengede, 13.01.2021



Guido Marenbach
Director General



Peter Gotthard
Șef Departament Dezvoltare și Managementul calității

Index**A**

Al 3-lea circuit de comandă	42
Al 4-lea circuit de comandă	43
Alinierea încărcătorului frontal pentru atașare	51
Aplicație eronată previzibilă	10
Atașarea încărcătorului frontal	49
Autocolante de siguranță.	18

B

Balastare	47
Base Control	55

C

Cadru de înlocuire SMS	29
Cadru de înlocuire Euro	29
Coborâre	37
Comanda cuplajelor tip fișă	61
Comanda Hydro-Fix	62
Comanda reazemelor de parcare.	60
Comfort-Drive	44
Comfort-Drive gaz-hidraulic	44
Comportament în caz de urgență.	22
Conducte hidraulice.	30
Conformitate CE.	9
Control înainte de fiecare punere în funcțiune	45
cuplaj Hydro-Fix	32
cuplaj unealtă-Fix	33
Cuplaje tip fișă	31
Curățare	89

D

Defecțiuni	85
Deplasărilor pe drumurile publice	82
Depunerea uneltelor.	76, 77
Descărcare	38
Detașarea încărcătorului frontal	95
Dispozitive de protecție și siguranță.	17

E

Eliminări ca deșeu	96
------------------------------	----

F

Funcții de bază.	36
--------------------------	----

G

Ghidare paralelă.	41
---------------------------	----

I

Încărcare	38
Indicatorul vizual pentru reglarea uneltei	40
Indicații de siguranță și avertismente	9
intervale de întreținere	92

L

Limite de operare	10
Lucrări pregătitoare la tractor.	46

M

Mentenanța	88
Momente de strângere pentru șuruburi	99

N

Nivelare	79
--------------------	----

O

Operarea conductelor hidraulice.	62
Operarea dispozitivului de blocare unealtă la cadrul de înlocuire Skid-Steer	67

P

Pericole din cauza emisiilor	12
Pericole electrice.	12
Pericole hidraulice.	11, 12, 16
Pericole în timpul mentenanței	16
Pericole la ambalare și transport	13
Pericole la atașarea și detașarea încărcătorului frontal	13
Pericole la exploatarea încărcătorului frontal	15
Pericole la lucrările de încărcare.	14
Pericole la montajul pentru punerea în funcțiune	13
Pericole la preluarea și depunerea uneltelor	14
Pericole mecanice.	11
Piese de schimb.	97
Plan de lubrifiere	91
Plăcuță de identificare	6
Poziția flotantă	39
Prima punere în funcțiune.	45
Puncte de lubrifiere ale cârligului de prindere	89
Puncte de lubrifiere H	90
Puncte de lubrifiere P.	91
Puncte de lubrifiere PinOn.	90

R

Reparația în întreținere	94
Repunerea în funcțiune.	96
Ridicare	37

S

Set de atașare pentru tractoare	28
Siguranța la coborâre.	41
Structura încărcătorului frontal H.	24
Structura încărcătorului frontal L.	23
Structura încărcătorului frontal P.	25

T	
Tranzitarea subtrecherilor joase	83
U	
Utilizarea conductelor hidraulice	63
Utilizarea conform destinației	10
Utilizarea dispozitivului unealtă-Fix.	63
V	
Variante de dotare	27
Vedere de ansamblu a documentației	5
Z	
Zone de pericol.	17

Adresa distribuitorului

Aici lipiți sau notați numărul de serie



Wilhelm STOLL Maschinenfabrik GmbH

Postfach 1181, 38266 Lengede

Bahnhofstr. 21, 38268 Lengede

Telefon: +49 (0) 53 44/20 222

Fax: +49 (0) 53 44/20 182

Email: info@stoll-germany.com

STOLL în paginile web:

www.stoll-germany.com

www.facebook.com/STOLLFrontloader

www.youtube.com/STOLLFrontloader