



STOLL

Kullanım Talimatları

Ön yükleyici CompactLine



Tip FC: L, H, P

Tarih: 10/2021

Künye**Wilhelm STOLL Maschinenfabrik GmbH**

P.K. 1181, 38266 Lengede

Bahnhofstr. 21, 38268 Lengede

Telefon: +49 (0) 53 44/20 -222

Fax: +49 (0) 53 44/20 -182

E-Mail: info@stoll-germany.com

Web: www.stoll-germany.com

Yedek Parça Siparişi

Telefon: +49 (0) 53 44/20 -144 ve -266

Yönetim

Telefon: +49 (0) 53 44/20 -145 ve -146

Fax: +49 (0) 53 44/20 -183

E-Mail: parts@stoll-germany.com

Telif hakkı

© Wilhelm STOLL Maschinenfabrik GmbH

Bu talimatların kısmen ya da tamamen çoğaltılabilmesi için Wilhelm STOLL Maschinenfabrik GmbH'nın onayının alınması zorunludur. Bunun ihlali durumunda hasar tazminatı hakkı doğacaktır ve cezai işlem uygulanabilir.

Orijinal talimatlar Almanca'dır.

Diğer dillerdeki talimatlar Almanca'dan tercüme edilmiştir.

İçindekiler

| | | |
|--------|--|----|
| 1 | Kullanım Talimatları Hakkında | 5 |
| 1.1 | Belgelere Genel Bakış | 5 |
| 1.2 | Kullanma Talimatlarının Kullanımı Ve Amacı | 6 |
| 1.3 | Tip Etiketi | 6 |
| 1.4 | Kullanım Talimatlarının Geçerliliği | 7 |
| 1.5 | Belgelerin Saklanması | 7 |
| 1.6 | Diğer Geçerli Belgeler | 7 |
| 1.7 | Düzenleş Prensibi | 7 |
| 1.8 | Dipnot Satırındaki Terimler | 8 |
| 2 | Güvenlik | 9 |
| 2.1 | Güvenlik Bilgileri Ve Uyarı Notlarının Açıklaması | 9 |
| 2.2 | Uyarı Notlarının Gösterimi Ve Yapısı | 9 |
| 2.3 | Uyarı Notlarında Tehlikelerin Derecelendirilmesi | 9 |
| 2.4 | AT Uyumluluğu | 9 |
| 2.5 | Uygun Kullanım | 10 |
| 2.6 | Kullanım Sınırları | 10 |
| 2.7 | Temel Güvenlik Bilgi | 11 |
| 2.8 | Tehlikeli Bölgeler | 17 |
| 2.9 | Koruyucu Düzenekler | 17 |
| 2.10 | Güvenlik Etiketi | 18 |
| 2.11 | Personel Gereklilikleri | 21 |
| 2.12 | Acil Durumda Davranış Şekli | 22 |
| 2.12.1 | Traktörün Devrilmesi Durumunda Davranış Şekli | 22 |
| 2.12.2 | Açık Hatlarda Oluşan Elektrik Şimşeklerinde Davranış Şekli | 22 |
| 3 | Yapısı | 23 |
| 3.1 | Ön Yükleyici L'nin Yapısı | 23 |
| 3.2 | Ön Yükleyici H'nin Yapısı | 24 |
| 3.3 | Ön Yükleyici P'nin Yapısı | 25 |
| 3.4 | Ön Yükleyici L, H Ve P Ek Donanımının Yapısı | 26 |
| 3.5 | Donanım Versiyonları | 27 |
| 3.6 | Traktöre Sabitleme | 28 |
| 3.7 | Değiştirilebilir Çerçeve | 28 |
| 3.7.1 | Skid-Steer Değiştirilebilir Çerçeveler | 29 |
| 3.7.2 | Euro Değiştirilebilir Çerçeveler | 29 |
| 3.8 | Hidrolik Hatları | 30 |
| 3.9 | Hidrolik Kaplinler | 31 |
| 3.9.1 | Plug-in Kaplinler | 31 |
| 3.9.2 | Hydro-Fix Çok Fazlı Kaplin | 32 |
| 3.9.3 | Alet Sabitleyicisi Çok Fazlı Kaplini | 33 |
| 4 | Fonksiyonlar | 34 |
| 4.1 | Alet Kilidi | 34 |
| 4.1.1 | Mekanik Alet Kilidi | 34 |
| 4.2 | Ana Fonksiyonlar | 36 |
| 4.3 | Yüzme Konumu | 39 |
| 4.3.1 | Kanat Yüzme Konumu | 40 |
| 4.4 | Alet Konumlandırma İçin Ekran (Sadece H Ve P) | 40 |
| 4.5 | Paralel Kılavuz (P) | 41 |

| | | |
|-------|--|----|
| 4.6 | Düşme Emniyeti | 41 |
| 4.7 | Ek Fonksiyonlar | 42 |
| 4.7.1 | Ek Kontrol Devreleri | 42 |
| 4.7.2 | Comfort-Drive | 44 |
| 5 | Çalıştırma | 45 |
| 5.1 | İlk Çalıştırma | 45 |
| 5.2 | Her İşleme Alma Öncesinde Yapılacak Kontrol | 45 |
| 5.3 | Hazırlıklar | 46 |
| 5.3.1 | Traktör İçin Hazırlıklar | 46 |
| 5.3.2 | Balast Ayarı | 47 |
| 5.4 | Ön Yükleyicinin Takılması | 49 |
| 5.5 | Ön Yükleyicinin Montaj İçin Hizalanması | 51 |
| 6 | Kullanım | 52 |
| 6.1 | Kontrol Elemanları | 52 |
| 6.1.1 | Kollar İle Temel Kullanım | 52 |
| 6.1.2 | Traktöre Ait Kontrol Kolu | 54 |
| 6.1.3 | STOLL Base Control | 55 |
| 6.1.4 | Direct Control | 57 |
| 6.2 | Park Desteklerinin Kullanımı | 60 |
| 6.3 | Hidrolik Kaplinlerin Kullanımı | 61 |
| 6.3.1 | Plug-in Kaplinlerin Kullanımı | 61 |
| 6.3.2 | Hydro-Fix'in Kullanımı | 62 |
| 6.3.3 | Alet Sabitleyicisinin Kullanımı | 63 |
| 6.4 | Alet Kilidinin Kumanda Edilmesi | 64 |
| 6.4.1 | Skid-Steer Değiştirilebilir Çerçeveler Üzerindeki Mekanik Alet Kilidinin Kumanda Edilmesi | 64 |
| 6.4.2 | Euro Değiştirilebilir Çerçeveler Üzerindeki Mekanik Alet Kilidinin Kumanda Edilmesi | 67 |
| 6.5 | Aletlerin Yerleştirilmesi Ve Bırakılması | 69 |
| 6.5.1 | Skid-Steer Değiştirilebilir Çerçevelerdeki Mekanik Alet Kilidi İle Aletlerin Yerleştirilmesi | 69 |
| 6.5.2 | Euro Değiştirilebilir Çerçevelerdeki Mekanik Alet Kilidi İle Aletlerin Yerleştirilmesi | 72 |
| 6.5.3 | PinOn Manuel Alet Kilidi İle Aletlerin Yerleştirilmesi | 74 |
| 6.5.4 | Skid-Steer Ve Euro Değiştirilebilir Çerçevelerdeki Mekanik Alet Kilidi İle Aletlerin Bırakılması | 76 |
| 6.5.5 | PinOn Manuel Alet Kilidi İle Aletlerin Bırakılması | 77 |
| 6.6 | Geriye Doğru Tesviye Yapma | 79 |
| 6.7 | Yükü Alma | 80 |
| 6.8 | Trafikte Kullanım | 82 |
| 6.8.1 | Trafikte Kullanım Güvenliğinin Etkinleştirilmesi Ve Devre Dışı Bırakılması | 83 |
| 6.8.2 | Alçak Yerlerden Geçme | 83 |
| 6.9 | Ön Yükleyicili Traktörün Park Edilmesi | 84 |
| 7 | Arızalarda Sorun Giderme | 85 |

| | | |
|-------|--|-----|
| 8 | Bakım | 88 |
| 8.1 | Temizlik Ve Bakım | 89 |
| 8.1.1 | Yağlama Noktaları | 89 |
| 8.1.2 | Yağlama Planı | 91 |
| 8.2 | Servis | 92 |
| 8.2.1 | Servis Planı | 92 |
| 8.2.2 | Comfort-Drive Servis Bilgileri | 92 |
| 8.2.3 | Hidrolik Hatları Servis Bilgileri | 93 |
| 8.2.4 | Çatlak Oluşumu Servis Bilgileri | 93 |
| 8.2.5 | Değiştirilebilir Çerçeve Servis Bilgileri | 94 |
| 8.2.6 | Yağ Değişimi Servis Bilgileri | 94 |
| 8.3 | Onarım | 94 |
| 9 | Kullanımdan Alma | 95 |
| 9.1 | Geçici Olarak Kullanımdan Alma | 95 |
| 9.2 | Tekrar Kullanıma Alma | 96 |
| 9.3 | Kalıcı Olarak Kullanımdan Alma Ve Bertaraf | 96 |
| 10 | Yedek Parçalar Ve Müşteri Hizmetleri | 97 |
| 10.1 | Yedek Parçalar | 97 |
| 10.2 | Müşteri Hizmetleri | 97 |
| 11 | Teknik Veriler | 98 |
| 11.1 | Ölçüler Ve Ağırlıklar | 98 |
| 11.2 | Gürültü Emisyonu | 98 |
| 11.3 | Vidalar İçin Sıkma Momentleri | 99 |
| 11.4 | Hidrolik Planı FC | 100 |
| 11.5 | Elektrik Devre Şeması | 101 |
| 11.6 | Ek Fonksiyonlar İçin Hidrolik Vana Düzeni | 102 |
| 12 | Uygunluk Beyanı | 103 |
| | Dizin | 105 |

1 Kullanım Talimatları Hakkında

1.1 Belgelere Genel Bakış

Ön yükleyici, montaj kiti ve aksesuarlar için farklı talimatlar ve teknik belgeler bulunmaktadır. Çoğu belge birçok dilde sunulmaktadır.

Talimatlar yoksa veya başka bir dilde gerekiyorsa:

- Talimatları satıcınız aracılığıyla sipariş edebilirsiniz.
- Talimatları ücretsiz olarak www.stoll-germany.com internet adresinden indirebilirsiniz.

Ön Yükleyici Montaj Kiti Montaj Talimatları



Hidrolik, elektrik donanımının ve montaj kitinin montajı yalnızca yetkili servis tarafından yapılmalıdır.

Montaj talimatları, ön yükleyici montaj kiti ve ön yükleyicinin ilk çalışma sürecine kadarki hidrolik ve elektrik donanımının montajına ilişkin talimatları içerir. Montaj talimatları, çalışmanın yapılacağı atölyelere yöneliktir.

Montaj talimatları, traktör modeli için özel hazırlanmıştır. Kullanım talimatları içerisinde yer alan hiçbir bilgiyi içermemektedir.

Montaj talimatları, traktöre özel olarak uyan montaj parçaları ve donanımları için bir takım yedek parça bilgilerini içerir.

Ön Yükleyici Kullanım Talimatları

Kullanım talimatları, ön yükleyicinin ilk çalışma anından son kullanım ve imha anına kadar ki güvenli kullanım şeklini tanımlar. Kullanım talimatları, operatör ve ön yükleyiciyi kullanan kişiler için hazırlanmıştır.

Kullanım talimatları, özel olarak ön yükleyici serisi için oluşturulmuştur ve buradan traktöre özel donanımları inceleyebilirsiniz.

Yedek Parça Listesi

Ön yükleyicinin yedek parça listesi, ön yükleyici serisinin ve opsiyonlarının yedek parçaları için sipariş bilgilerini içermektedir. Traktör için yapılan özel uyarlamalar dikkate alınmamıştır.

Ayrıca, ön yükleyici aletleri için de yedek parça listesi bulunmaktadır.

Ön yükleyici aletleri için kullanım talimatları

Bu kullanım talimatlarında belirtilen ön yükleyici ürün serisi için sunulan aletler açıklanmaktadır.

Diğer Belgeler

Belirtilen talimatların yanında montaj ve kullanım talimatları ve ayrıca özel ek donanımlar ve aksesuarları kapsayan ve diğer belgelerde yer almayan teknik bilgiler verilebilir.



Ön yükleyiciyi ya da ön yükleyicili bir traktörü üçüncü bir şahsa vermeniz durumunda, ilgili tüm belgeleri de teslim edin. Bu araçlara sahip olacak sonraki kişi belgelerin içerisindeki bilgilere ihtiyaç duyabilir.

1.2 Kullanma Talimatlarının Kullanımı Ve Amacı

Bu kullanma talimatları, Wilhelm STOLL Maschinenfabrik GmbH tarafından üretilen ön yükleyicilerin güvenli kullanımı ve sorunsuz, düzgün ve ekonomik işletimi için önemli bilgiler içermektedir. İşletici ve operatör için hazırlanan bu kullanma talimatları, tehlikelerin ve hasarların önlenmesi, arızaların azaltılması ve ön yükleyici ömrünün güvence altına alınması ve uzatılması için destek olmak amacıyla düzenlenmiştir.

Ön yükleyici çalıştırılmadan önce kullanma talimatları okunmuş ve anlaşılması olmalıdır.

Talimatların daha rahat okunması için Wilhelm STOLL Maschinenfabrik GmbH devamda "STOLL" olarak adlandırılacaktır.

Kullanım talimatları, özel olarak ön yükleyici serisi için oluşturulmuştur ve buradan traktöre özel donanımları inceleyebilirsiniz.

Farklı belirtilmediği sürece, yön bilgileri ileri sürüş yönü için geçerlidir.

1.3 Tip Etiketi

Ön yükleyici, sol traversin iç tarafında arkada veya ön yükleyicinin sağ sütunu üzerinde yer alan bir tip etiketi ile işaretlenmiştir.

| | |
|---|---|
| Designed by STOLL GmbH D 38268 Lengede Germany | |
|  | Type xxx 1 xxxxxxxxxxxxxxxx |
| | Item-No. xxxxxxxx |
| | Weight 2 kg Year 4 Hydr. Pres. 5 bar |
| | Serial-No. xxx 3 xx |
| Made in ROK | |
| BOBW | |

Şek. 1 Ön yükleyicideki tip etiketi

Açıklama

- 1 Ön yükleyici tipi (örn. CompactLine FC 350)
- 2 Ağırlık
- 3 Seri numarası
- 4 Üretim yılı
- 5 İzin verilen hidrolik basınç

1.4 Kullanım Talimatlarının Geçerliliği

Bu kullanım talimatları, devamda "ön yükleyici" veya özel model olarak "L", "H" ya da "P" şeklinde adlandırılacak olan STOLL CompactLine ön yükleyici için geçerlidir. Ön yükleyicinizin tipini tip etiketinden öğrenebilirsiniz.

Kullanım talimatları, modellerin tüm montaj parçalarını ve fonksiyonlarını özetlemektedir.

1.5 Belgelerin Saklanması

Bu kullanım talimatları makinenin bir parçasıdır. Bu kullanım talimatlarından ve kullanım talimatlarıyla birlikte gönderilen ek talimatnamelerden oluşan tüm dokümantasyon her zaman aracın üzerinde veya yakınında, rahatça ulaşılabilir, güvenli ve kuru bir yerde saklanmalıdır. Ön yükleyicinin kiralanması ve satılması halinde tüm dokümanlar aracın yeni sahibine teslim edilmelidir.

1.6 Diğer Geçerli Belgeler

Bu kullanım talimatları ile birlikte aşağıdaki belgeler de geçerlidir:

- Traktörün kullanım talimatları
- İlgili aletlerin kullanım talimatları
- İlgili montaj kitinin ve ön yükleyici ek donanımlarının montaj talimatları

Ön yükleyicinin kullanımı sırasında ve tüm servis çalışmalarında ayrıca şunlara dikkat edilmelidir:

- Güvenli ve usulüne uygun çalışma ile ilgili kabul edilmiş sektörel teknik kurallar,
- Yasal kazadan korunma mevzuatı,
- Sağlık ve çevre koruma yasaları,
- Ön yükleyici işleticisinin / operatörünün bulunduğu ülkede geçerli olan ulusal mevzuat,
- Günümüz teknik düzeyi için önemli olan bilgiler,
- Trafik kuralları.

1.7 Düzenleniş Prensipleri

Kullanım talimatları, metin içinde şu sembolleri ve işaretleri içermektedir:



Uyarı notlarında kullanılan ve tehlikeye göre derecelendirilen uyarı sembolü (bkz. 2 Güvenlik)







Ek bilgiler ve öneriler

- Liste maddesi
- Bir işlem dizisi için ön şart
- ✂ Gerekli alet
- (1) Numaralandırılmış işlem adımı
- ✓ Bir işlemin veya işlem dizisinin sonucu
- Numaralandırılmamış işlem adımı

Ayrıca biçimlendirilmiş çizimler de kullanılmaktadır. Daha net bir anlatım için örnek niteliğindeki bazı resimler basitleştirilmiştir ve sökülen parçaların daha kolay anlaşılmasını sağlamaktadır.

➤ Şunlara dikkat edin:

- Sökme işlemi, söz konusu açıklama için her zaman gerekli olmayabilir.
- Resimlerde, aksi belirtilmediği sürece farklı donanım versiyonlarına yer verilmemiştir.
- Resimler için her zaman resme ait açıklama metni geçerlidir.
- Resimler için şu kurallar ve öğeler geçerlidir:

| Resim | Anlamı |
|---|---|
|  | Sarı gösterilen öğeler belirli parçaları söz konusu kullanım durumu için vurgular. |
|  | Pozisyon numaraları, yapı gruplarını ve yapı parçalarını tanımlar. Her resimdeki pozisyon numaraları için daima bir açıklama bölümü yer alır. |
|  | Büyüteçler, belirli parçaları ve ayrıntıları daha net göstermek için kullanılır. |
|  | Oklar hareket yönünü veya yapılacak işlemi gösterir. |

1.8 Dipnot Satırındaki Terimler

Dipnot satırı, şu parametrelerden oluşur:

1234567 A12XYZ 0000001234 DE 123

Şek. 2 Dipnot Satırındaki Terimler

Açıklama

- 1 Belge numarası (sipariş numarası)
- 2 Talimatnamenin tipi
- 3 Dahili sistem numarası
- 4 Dil kodu
- 5 Versiyon

2 Güvenlik

2.1 Güvenlik Bilgileri Ve Uyarı Notlarının Açıklaması

Temel güvenlik bilgileri, prensip olarak ön yükleyicinin güvenli kullanımı ve güvenli durumunun korunması için geçerli olan talimatları içerir.

İşlemlere yönelik uyarı notları, tehlikeli işlem dizilerinin önünde yer alır ve kalan risklere karşı uyarır.

2.2 Uyarı Notlarının Gösterimi Ve Yapısı

Uyarı notları yapılacak işleme bağlıdır ve şu prensibe göre biçimlendirilmiştir:

⚠ TEHLİKE

Tehlikenin türü ve kaynağı!

Tehlikenin türü ve kaynağına ilişkin açıklama.

- ▶ Tehlikenin önlenmesi için alınacak önlemler.

2.3 Uyarı Notlarında Tehlikelerin Derecelendirilmesi

Uyarı notları, mevcut tehlikeye göre derecelendirilmiştir ve ilgili uyarı sözcükleri ve sembolleri ile şu şekilde gösterilir:

⚠ TEHLİKE

Doğrudan tehdit eden ölüm veya ağır yaralanma tehlikesi.

⚠ UYARI

Muhtemel ölüm veya ağır yaralanma tehlikesi.

⚠ DİKKAT

Muhtemel hafif yaralanmalar.

NOT

Cihazda veya çevresinde hasar.

2.4 AT Uyumluluğu

STOLL ön yükleyiciler, 2006/42/AT sayılı makine direktifine uygundur.

2.5 Uygun Kullanım

Ön yükleyici, tarım ve ormancılık alanlarında kullanılan traktörler için bir ek cihazdır ve yalnızca şunun için tasarlanmış ve üretilmiştir:

- STOLL tarafından izin verilen ön yükleyici montaj kiti ve yine STOLL tarafından izin verilen bunlara ait hidrolik ve elektrik donanımları ile traktörlere monte edilmek üzere (bkz. 3.6 *Traktöre Sabitleme*),



STOLL, izin verilmemiş başka donanımların ve kombinasyonların kullanımından kaynaklanan hasarlarda hiçbir sorumluluk üstlenmeyecektir!

Ön yükleyiciyi ilk kez işleme almadan önce, ön yükleyicinin traktörünüzde kullanılabileceğinden emin olun.

Sorularınız için şu e-posta adresinden STOLL Müşteri Hizmetleri'ne ulaşabilirsiniz: service@stoll-germany.com.

- Söz konusu yükleme çalışmaları için uygun olan ve STOLL tarafından izin verilen iş aletleri ile kullanılmak üzere (bkz. 6.5 *Aletlerin Yerleştirilmesi Ve Bırakılması* ve aletin kullanım talimatları)
- Tanımlanan sınırlar dahilinde kullanılmak ve çalıştırılmak üzere (bkz. 11 *Teknik Veriler*)
- Sürücü koltuğundan kumanda edilmek üzere.

Ön yükleyici yalnızca teknik açıdan kusursuz durumdayken kullanılmalıdır. Güvenlik açısından risk oluşturabilecek arızalar en kısa zamanda yetkili servis tarafından giderilmelidir.

Ön yükleyici, çalışma sırasında kaldırma işleminin gerçekleştiği yerde yüke yakın duran kişiler bulunuyorsa aletlerle birlikte kullanılamaz. Bu çalışmalar yalnızca ön yükleyicinin inme emniyeti (bkz. 4.6 *Düşme Emniyeti*) olması durumunda gerçekleştirilebilir.

Ön yükleyici ve ek aparatları aynı anda traktördeki diğer hidrolik aletlerle çalıştırılmaz.

Kullanım talimatlarının, buna ait ek talimatnamelerin, diğer geçerli belgelerin ve güvenlik bilgilerinin okunması ve dikkate alınması da amacına uygun kullanımın bir parçasıdır. İşletim güvenliğinin sağlanması için öngörülen bakım çalışmaları, verilen aralıklara ve bakım/servis şartlarına uygun şekilde yapılmalıdır. Bunu aşan veya bundan farklı her tür kullanım, amacına aykırı olarak görülecektir.

Öngörülebilir Hatalı Kullanım

Şunlardan kaçının:

- İzin verilen aks yükünün ve izin verilen toplam traktör ağırlığının aşılması
- Teknik belge ve dokümanlarda belirtilen şartların ve ön koşulların dışında kullanılması
- İnsanların taşınması
- Ön yükleyiciler ile kullanım için öngörülmemiş yüklerin taşınması
- Kamusal yollarda yük taşınması
- Emniyete alınmamış yüklerin taşınması (örn. taş levhalar)

2.6 Kullanım Sınırları

- Kullanım ortamı ile ilgili şu kullanım şartlarına ve gerekliliklerine uyun:
 - Traktörün düzgün işletimi için gerekli sıcaklık aralıklarına (bkz. traktörün kullanım talimatları)
 - Tekerleklerin ve traktörün ön aksının yeterli yük taşıma kapasitesine

2.7 Temel Güvenlik Bilgi

Temel güvenlik bilgileri, güvenlik konusu ile ilgili tüm önlemleri bir araya toplamaktadır ve her zaman geçerlidir. Ayrıca bu bilgiler uyarı notları olarak da bu kullanım talimatlarının ilgili bölümlerinde yer almaktadır.

Temel Tehlikeler



İnsanların ön yükleyici ile taşınması veya kaldırılması halinde ölüm tehlikesi mevcuttur. Ön yükleyici, iş kafeslerinin kullanımı için gerekli emniyet aksesuarları ile donatılmıştır.

- İnsanların ön yükleyici ile kaldırılması ya da taşınması yasaktır.

Mekanik Tehlikeler



Önde veya yukarıda çıkma yapan çerçeve parçaları ve hareketli makine bileşenleri nedeniyle üst ve alt bedensel uzuvların ezilmesi ve darbe alması riski bulunmaktadır.

- Personeli makinenin düzgün kullanımı ve tehlikelerin cinsi ve konumu hakkında eğitin.
- İnsanları makinenin tehlikeli bölgelerinden ve hareket alanlarından çıkartın.
- Bakım çalışmalarında gerekiyorsa uygun koruyucu ekipman kullanın.



Traktörün, ön yükleyicinin ve aletlerin öngörülme hareketleri nedeniyle ölümcül ezilme ve yaralanma tehlikesi mevcuttur.

- Kişileri makinenin tehlikeli bölgesinden ve etki sahasından çıkartın.
- Başka bir kişi tarafından yardım edilmesi (örn. ön yükleyici tarafından toprağa bastırılırken kazıkları tutmak) yasaktır ve herkesin makinenin çalışma alanından çıkması zorunludur.
- Aşağı inme emniyeti yoksa, ikinci bir kişiden yükleme için destek alırken ön yükleyicinin aşağı inmiş olmasına dikkat edin.
- Yükleme çalışmalarında ve ön yükleyiciyi söküp takarken zeminin düz olmasına ve traktörün dengeli durmasına dikkat edin.
- Ön yükleyiciyi sadece traktörün sürücü koltuğundan kumanda edin. Traktörün dışındaki kontrol elemanları ön yükleyiciye etki etmemelidir! Özellikle de ön yük taşımanın kontrol elemanları ön yükleyiciye etki etmemelidir.
- Ön yükleyici yalnızca bir kişi tarafından kullanılmalıdır.

Ön yükleyicinin usulüne uygun olmayan şekilde kullanımı ve izin verilen azami yük kapasitesinin aşılması durumunda ön yükleyicinin veya parçalarının kırılması ölümcül yaralanmalara yol açabilir.

- Teknik veriler içerisinde belirtilen yükleme sınırlarına dikkat edin.
- Yük taşıma, tesviye ya da kar küreme sırasında aracı hiçbir zaman 10 km/h'den hızlı kullanmayın.
- Yalnızca monte edilmiş ve kilitlemiş alet ile çalışın.
- Tekerleklerin ve traktörün ön aksının yük taşıma kapasitesine dikkat edin.

Hidrolik Tehlikeler



Yüksek basınç altında dışarı çıkan hidrolik yağı nedeniyle yaralanma tehlikesi mevcuttur.

- Makinedeki güvenlik etiketine dikkat edin.
- Hidrolik kaplinlerini ve hatlarını çözmeden önce sızıntı olup olmadığını kontrol edin.
- Kapalı sürücü kabini bulunmayan traktörlere sıçrama önleyici hortumlar monte edin.



Makine parçalarının hidrolik sistemine giren hava nedeniyle kontrolsüzce hareket etmesi durumunda ezilme tehlikesi mevcuttur.

- Hidrolik sistemindeki tüm çalışmalardan önce sistemi basınçsız duruma getirin.
- Hidrolik kaplinlerini ve hatlarını bağlamadan önce temizleyin.
- Hidrolik yağını bakım planına göre düzenli olarak değiştirin.

Elektrik Tehlikeleri



Voltaj altındaki makine parçalarına temasta örn. traktörün araç şebekesindeki bir kısa devre sonucu elektrik çarpması ve ölüm tehlikesi mevcuttur.

- Elektrik tesisatındaki kurulum ve bakım çalışmaları yalnızca elektrik teknisyenleri tarafından yapılmalıdır.
- Traktörün kullanım talimatlarına uyun.



Yukarı kaldırılmış durumdaki ön yükleyicinin yüksek voltaj hatlarına çarpması halinde ölüm tehlikesi bulunmaktadır.

- Kamusal yollarda giderken ön yükleyiciyi 4 m'den fazla kaldırmayın.
- Elektrik hatlarıyla aranızda her zaman yeterli bir mesafe bırakın.
- Bilinmeyen nominal gerilim ile elektrik hatları arasında minimum 4 m mesafe bırakın.

Emisyondan Kaynaklanan Tehlikeler



Makinenin sürekli olarak normal işletimde çalıştırılması, traktörün ve hidrolik sisteminin gürültü seviyesi işitme hasarına yol açabilir.

- Daima kişisel kulak koruyucusu kullanın.
- Makinenin trafikte ve açık havada kullanımına yönelik özel talimatlara uyun.

Ambalajlama ve Nakliyedeki Tehlikeler



Ön yükleyicinin devrilmesi veya kaldırma gerecinden düşmesi halinde ezilme, çarpma veya sıkışma sonucu yaralanma tehlikesi bulunmaktadır.

- Tüm hazırlık çalışmalarında daima dengeli bir duruşa dikkat edin.
- Yardımcı kişileri, ön yükleyicinin altındaki birincil tehlikeli bölgeden çıkartın.

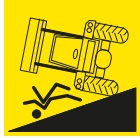

Düzgün yüklenmemiş ve emniyete alınmamış ön yükleyicinin taşınmasında kaza tehlikesi bulunmaktadır.

- Ön yükleyiciyi düzgün bir şekilde emniyete alın ve taşıyın.

Çalıştırmak Üzere Tapılan Montajdaki Tehlikeler



Ağır makine parçalarının ve ön yükleyicinin kolay taşınmayan bileşenlerinin kaldırılması ve yüklenmesi sırasında yaralanma tehlikesi mevcuttur.

- Kolay taşınmayan, ağır makine parçaları sadece ikinci bir kişinin de yardımıyla kaldırılmalıdır.
- Doğru kaldırma şekliyle sırt yaralanmalarını önleyin.

Ön Yükleyicinin Takılması ve Sökülmesindeki Tehlikeler



Ön yükleyicinin takma veya sökme sırasında devrilmesi veya durdurulan ön yükleyicinin dengede durmaması nedeniyle devrilmesi halinde yaralanma tehlikesi mevcuttur.

- Ön yükleyicinin ve traktörün dengeli durmasına dikkat edin.
- Bu kullanım talimatlarında yer alan ön yükleyicinin takılması ve sökülmesi ile ilgili bilgi ve sıralamalara uyun.
- Ön yükleyicinin düzgün kilitleyip kilitlemediğini kontrol edin.



Ön yükleyicinin park edilmesi sırasında, özellikle düz olmayan zeminde, park desteklerinin kullanımında uzuvlar için ezilme tehlikesi bulunmaktadır.

- Bu kullanım talimatlarında yer alan park desteklerinin düzgün kullanımı ile ilgili bilgi ve sıralamalara uyun.

Aletlerin Yerleştirilmesi ve Bırakılmasındaki Tehlikeler



Uygun olmayan aletlerin kullanılması veya kullanılan aletlere aşırı yüklenilmesi halinde, aletlerin aşağı düşmesi veya ön yükleyicinin kontrolsüzce inmesi sonucu ağır yaralanma ve ölüm tehlikesi mevcuttur.

- Kullanmadan önce aletlerin uygun olup olmadığını kontrol edin.
- Aleti birkaç kez yere indirerek aletin doğru kilitleyip kilitlemediğini kontrol edin.
- Kilidi gözle kontrol edin.
- Hidrolik alet kilidini sadece 1,5 m yüksekliğe kadar devreye alın.
- İşe başlamadan önce aletin düzgün çalışıp çalışmadığını bir kez yüksüz olarak kontrol edin.

Kazma Çalışmalarındaki Tehlikeler



Kazma çalışmalarında, zeminde bulunan hatlar ile çarpışma sonucu ölüm ve patlama tehlikesi mevcuttur.

- Kazma çalışmalarına başlamadan önce zeminden elektrik hattı geçmediğinden emin olun.
- Kazma çalışmalarına başlamadan önce zeminden gaz hattı geçmediğinden emin olun.

Yükleme Çalışmalarındaki Tehlikeler



Ön yükleyicinin tek tarafta hareket ettirilmesi, yükün sürücü koltuğundan çok yukarıya kaldırılması veya uygun olmayan aletlerin kullanılması halinde, yükün yüklenmesi ve taşınması sırasında ağır yaralanma ve ölüm tehlikesi bulunur.

- Şayet yoksa, gerekiyorsa İşletme Güvenliği Mevzuatı çerçevesinde bir kabin ve/veya FOPS (düşen cisimlere karşı koruyucu yapı) / ROPS (devrilme emniyet tertibatı) sonradan monte edilmelidir.
- Kabin ve güvenlik düzenekleri yoksa, hiçbir zaman yükü sürücü koltuğunun üstüne kaldırmayın.
- Sadece kendi kendine geri gitmesinin ve sürücü koltuğuna düşmesinin önlenmesi için uygun aletler kullanın.

Ön Yükleyicinin İşletimindeki Tehlikeler



Yokuşlarda, virajlarda, arka akslara az baskı uygulanması durumlarında ve yüklü aracın eğik sürülmesi halinde traktörün devrilmesi sonucu ağır yaralanma ve ölüm tehlikesi bulunmaktadır.

Ön yükleyicinin yükseğe kaldırılması durumunda yükselen ağırlık merkezinden dolayı tehlike artmaktadır.

- Yokuşta çalışırken özellikle dikkatli sürün. Yukarı kaldırılmış durumdaki yük ile hiçbir zaman yokuşun enine doğru sürüş yapmayın.
- Alt zeminin yeteri kadar düz olmasına dikkat edin.
- Viraj sürüşlerinde hız düşürün ve yükü alçaltın.
- Tam yüklü ve yukarı kaldırılmış ön yükleyici ile hiçbir zaman ani kalkış yapmayın.
- Traktörün azami yüküne dikkat edin ve uyun.
- Traktörün arka kısmında her zaman yeterli ebatta bir karşı ağırlık kullanın.
- Denge bozulması veya devrilme halinde ön yükleyiciyi indirin ve sürücü kabininde kalın.
- Düz bir şekilde yüke yanaşın ve yükün içine sürerken direksiyonu oynatmayın.
- Emniyet kemerlerini kullanın.
- Fren pedallarını bağlayın.
- Ön süspansiyonu kapatın.
- Ayarlanabilir iz genişlikli traktörlerde: Mümkün olan maksimum iz genişliğini ayarlayın.

Traktör ile ön yükleyicinin sokak trafiğine uygun şekilde hazırlanmaması ve çalıştırılmaması durumunda, sokak sürüşlerinde operatör ve trafikteki diğer kişiler için ağır yaralanma ve ölüm tehlikesi bulunur.

- Kamusal yollarda kullanım yüksüz olarak yapılmalıdır.
- Kamusal yollara çıkmadan önce hidrolik sistemini kapatın ve kilitleyin.
- Ön yükleyiciyi kaldırın.

Düşen Yükten Kaynaklanan Tehlikeler

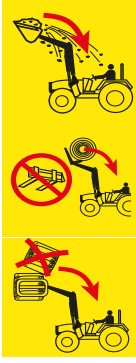

Yukarı kaldırılmış ve sürücü koltuğuna düşebilecek yükler nedeniyle ölüm tehlikesi mevcuttur. Palet ve balyaların sürücü kabininin üstüne kaldırılması ve yokuşta çalışma, bu riski arttırmaktadır. Mevcut güvenlik sistemleri (devrilmeye karşı koruma düzeneği ROPS, düşen nesnelere karşı koruma yapısı FOPS) hiçbir zaman tam bir koruma sağlamaz.

- Yokuşta çalışırken alet yükünü azaltın ve yükü aşağı indirin.
- Alet eğimini kontrol edin. Aleti çok uzaktan doldurmayın.
- Yükün sürücü koltuğuna devrilmesi önleyecek aletler kullanın.
- Parça malların yüklenmesi sırasında sadece bunun için öngörülen aletleri kullanın (örn. balyalar için balya tutucu veya paletler için palet çatalı).
- Palet ya da balyaları teker teker kaldırın. En üstteki yük sürücü koltuğuna devrilebileceğinden, hiçbir zaman üst üste yük yığmayın.
- Paralel kılavuz olmadan ön yükleyicide kaldırma sırasındaki gerçekleşen açılı artışını aracı "eğerek" kompanse edin.
- Paralel kılavuzsuz ön yükleyiciyi geri giderken kullanmayın.
- Kabinsiz ya da 4 destek kazıklı koruyucu yapısı olmayan traktörlerde büyük yükleri pivot noktasından yükseğe kaldırmayın.
- Kaldırma sırasında yükü takip edin. Geri geri giderken yük kaldırmayın.

Bakımdaki Tehlikeler



Düzenli yapılmayan bakım çalışmaları (bakım ve temizlik, servis, onarım) ön yükleyicinin güvenliğini olumsuz etkiler.

- Ön yükleyicide sorun olup olmadığını düzenli olarak kontrol edin.
- Montaj parçalarını (konsolları) düzenli olarak hasar (çatlak) açısından kontrol edin.
- Bakım ve temizlik çalışmalarını düzenli olarak yapın.
- Onarım çalışmalarının sadece yetkili uzman personel tarafından yapılmasını sağlayın.

2.8 Tehlikeli Bölgeler

Ön yükleyicide ve çevresinde, operatörün ve diğer kişilerin güvenliği açısından yüksek risk teşkil eden bölgeler bulunur:

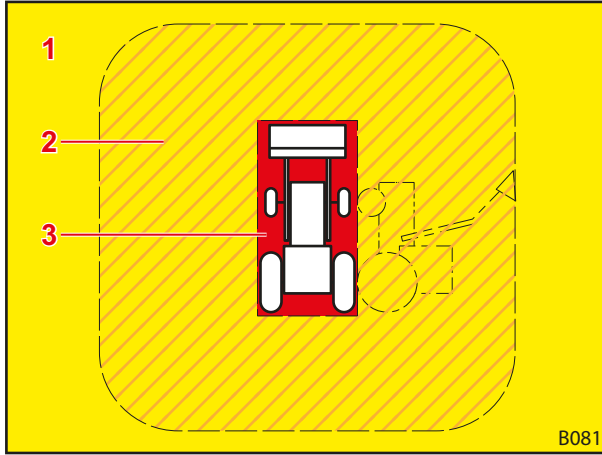

Şek. 3 Üstten görünüm (yukarıdan)

Açıklama

- 1 Çalışma alanı (sarı)
- 2 Dış tehlikeli bölge (turuncu taralı)
- 3 İç tehlikeli bölge (kırmızı)

| Tehlikeli bölge | Açıklama | Tehlikeler |
|---------------------|--|---|
| Çalışma alanı | Yükleme işlemi sırasında ön yükleyici dahil traktörün olası hareket alanının tamamı. | <ul style="list-style-type: none"> Çalışma alanında durmak risklidir. |
| Dış tehlikeli bölge | Traktörün ve ön yükleyicinin tüm etki sahası ile kaza durumunda traktörün veya ön yükleyicinin devrilebileceği alan: <ul style="list-style-type: none"> Yanda (solda ve sağda): Ön yükleyici sonuna kadar kaldırılmış durumdayken traktörün yüksekliği (alet dahil) Önde ve arkada: Ön yükleyici sonuna kadar kaldırılmış durumdayken traktörün yarı yüksekliği (alet dahil) | <ul style="list-style-type: none"> Traktörün devrilmesi veya yükün aşağı düşmesi ağır yaralanmalara yol açabilir. |
| İç tehlikeli bölge | Traktörün ve ön yükleyicinin kendisi ve çevresi, özellikle traktör tekerleklerinin arası, traktörün önü ve arkası ve ön yükleyicinin yan ve altı. | <ul style="list-style-type: none"> İnsanlar traktör tekerlekleri arasında sıkışabilir. İnsanlar traktör sürücüsü tarafından görülmeyebilir ve ezilebilir. Hareketli makine parçaları kontrolsüzce hareket edebilir ve insanların ezilmesine ve yaralanmasına yol açabilir. |

➤ Tehlikeli bölgelere dikkat edin ve yetkisi olmayan kişileri bu bölgelerden çıkartın.

2.9 Koruyucu Düzenekler

Donanıma bağlı olarak ön yükleyici şu koruyucu düzenekler ve güvenlik düzeneklerine sahiptir:

| Koruyucu düzenek/güvenlik düzeneği | Fonksiyon |
|------------------------------------|---|
| Güvenlik Etiketi | Güvenlik etiketleri tehlikeli noktalarda tehlikelere karşı uyarır (bkz. 2.10 Güvenlik Etiketi). |
| Düşme emniyeti | Düşme emniyeti, çalışma alanında veya tehlikeli bölgede ikinci bir kişinin bulunması gereken işlerde ön yükleyicinin istenmeden aşağı inmesini önler (bkz. 4.6 Düşme Emniyeti). |

2.10 Güvenlik Etiketi

Güvenlik etiketleri, tehlikeli noktalardan doğabilecek risklere karşı uyarır ve ön yükleyici güvenlik donanımının önemli bir parçasıdır.

- Kirlenmiş güvenlik etiketlerini temizleyin.
- Hasarlı veya anlaşılmayan güvenlik etiketlerini değiştirin (bkz. 10.1 Yedek Parçalar).
- Gerekliyse yeni yedek parçalara ilgili güvenlik etiketlerini yapıştırın.

Ön yükleyicideki güvenlik etiketlerinin pozisyonu

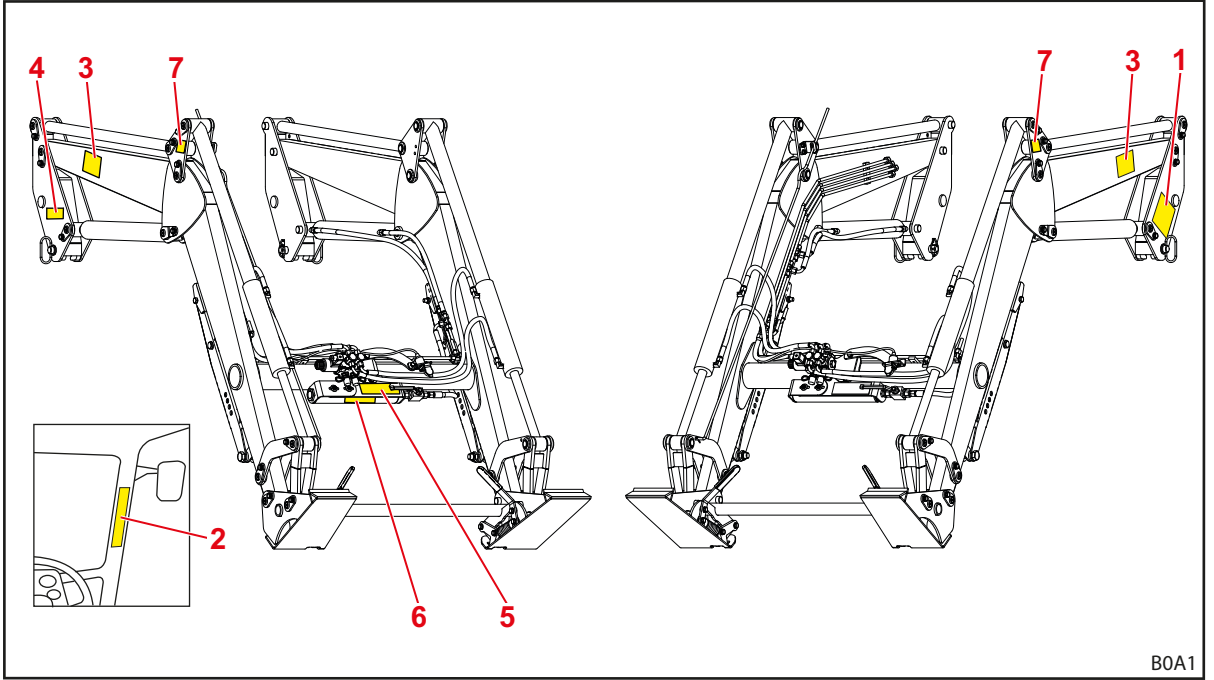

Şek. 4 Ön yükleyici P (örnek resim)

Açıklama

- 1 Sol sütundaki güvenlik bilgileri
- 2 Traktörün sürücü kabinindeki güvenlik bilgileri
- 3 Sol ve sağ kanattaki güvenlik bilgileri
- 4 Sağ sütundaki ön yükleyici için park etme bilgileri
- 5 Akümülatörün tutucusundaki Comfort-Drive kullanım bilgileri
- 6 Çapraz borudaki depoda yer alan akümülatör güvenlik bilgileri (opsiyonel)
- 7 Vinç taşıma için kanca deliğinin üst, alt ve yan kısmındaki bilgi (ön yükleyici P'de sapma üçgeninde, ön yükleyici L ve H'de çerçevede)

Güvenlik etiketi açıklaması

i Numaralandırma, ön yükleyicideki pozisyonuna göre (bkz. *Ön yükleyicideki güvenlik etiketlerinin pozisyonu*).

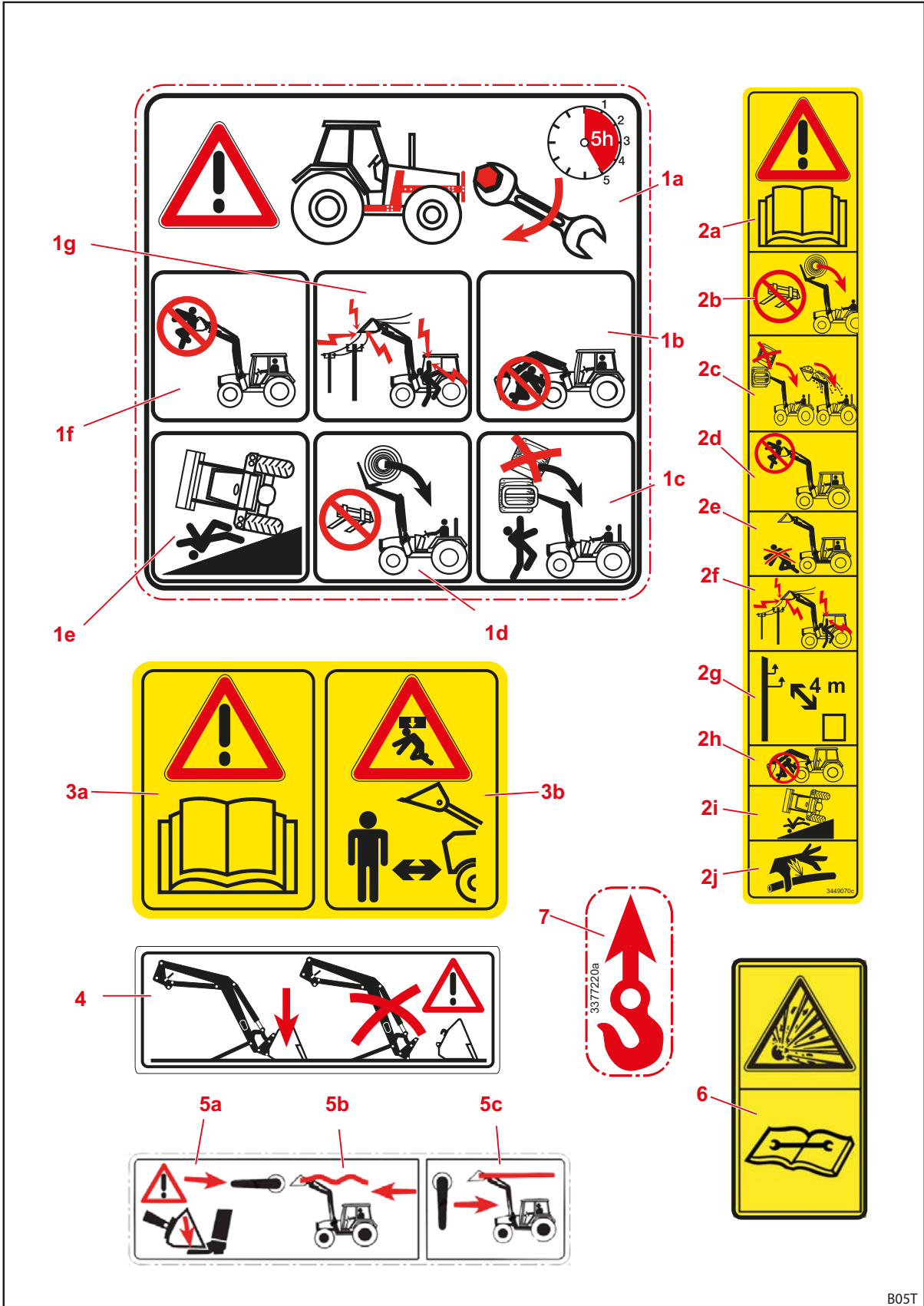

Şek. 5 Güvenlik Etiketi

B05T

| Pozisyon | Açıklama |
|----------|--|
| 1a | 5 saatlik çalışmanın ardından montaj kitindeki tüm sabitleme civatalarını sıkın. |
| 1b | Kaldırılmış ön yükleyicinin altında durmayın. |
| 1c | Birden fazla yükü üst üste yığmayın. |
| 1d | Yükün düşmesini önlemek için sadece uygun aletler kullanın. |
| 1e | Ön yükleyici kaldırılmış durumdayken devrilme tehlikesi artar. |
| 1f | İnsanların ön yükleyici ile kaldırılması ya da taşınması yasaktır. |
| 1g | Elektrik hatlarıyla aranızda her zaman yeterli bir mesafe bırakın. |
| 2a | Kullanım talimatlarına dikkat edin. |
| 2b | Yükün düşmesini önlemek için sadece uygun aletler kullanın. |
| 2c | Birden fazla yükü üst üste yığmayın. Alet eğimine dikkat edin. |
| 2d | İnsanların ön yükleyici ile kaldırılması ya da taşınması yasaktır. |
| 2e | Ön yükleyicinin çalışma alanında durmayın. |
| 2f | Elektrik hatlarıyla aranızda her zaman yeterli bir mesafe bırakın. |
| 2g | Yüksek voltaj hatları ile arada en az 4 m mesafe bırakın. |
| 2h | Kaldırılmış ön yükleyicinin altında durmayın. |
| 2i | Ön yükleyici kaldırılmış durumdayken devrilme tehlikesi artar. |
| 2j | Yüksek basınç altındaki hidrolik yağına dikkat edin. |
| 3a | Kullanım talimatlarına dikkat edin. |
| 3b | Ön yükleyicinin çalışma alanında durmayın. Düşen yük nedeniyle muhtemel tehlike. |
| 4 | Ön yükleyiciyi üzerine en az 70 kg ağırlığında bir alet monte edilmişken park edin. |
| 5a | Comfort-Drive özelliğinin aktifleştirilmesiyle ön yükleyici aşağı iner. |
| 5b | Comfort-Drive'ı açmak için kol konumu. |
| 5c | Comfort-Drive'ı kapatmak için kol konumu. |
| 6 | Akümülatör, gaz ve yağ basıncı altındadır. Sökme ve onarım yalnızca montaj talimatları doğrultusunda yapılmalıdır. |
| 7 | Ön yükleyicinin vinçle taşınması için yükleme noktaları. |

2.11 Personel Gereklilikleri

Kullanım talimatlarında şu kişi grupları yer almaktadır:

- İşletici
- Uzman personel
- Uzman teknisyen

Tüm kişi grupları kullanım talimatlarını okumuş ve anlamış olmalıdır. Tablo, ilgili diğer kalifikasyonları ve yetkileri listelemektedir.

| Personel | Kalifikasyon/sorumluluk |
|-----------------|---|
| İşletici | <ul style="list-style-type: none">• ön yükleyicinin düzgün bir şekilde işletilmesinden sorumludur• ön yükleyicinin kullanımı ile ilgili uzman personele bilgi verir• ön yükleyicinin bir uzman serviste düzenli olarak kontrol edilmesini ve bakıma alınmasını sağlar |
| Uzman personel | <ul style="list-style-type: none">• ön yükleyicinin düzgün bir şekilde işletilmesinden sorumludur• ön yükleyici ve traktörü kontrol etmeye fiziki olarak elverişlidir• ön yükleyicinin düzenli bakımından sorumludur• sokak trafiğindeki gerekli kuralları bilir• öngörülen sürücü ehliyetine sahiptir• traktörün güvenli kullanımı konusunda bilgilidir |
| Uzman teknisyen | <ul style="list-style-type: none">• bakım çalışmalarını (bakım ve onarım) yapar• Mevcut yasalar, düzenlemeler ve yönetmelikler açısından ölçüt teşkil eden, kabul edilmiş bir eğitim belgesine veya uzmanlık bilgilerine sahiptir |



Makinenin elektrik bileşenlerindeki çalışmalar sadece bir elektrik teknisyeni tarafından elektroteknik kurallara uygun şekilde yapılmalıdır.
Kaynak çalışmaları yalnızca yetkili serviste yapılmalıdır.

2.12 Acil Durumda Davranış Şekli

- Acil durumlarda daha fazla hasarı önlemek için şu önlemleri uygulayın:
 - (1) Kaza yerini düzgün bir şekilde kordona alın.
 - (2) İlk yardım uygulayın (gerekiyorsa).
 - (3) Kurtarma ekiplerini arayın, durumu kısa ve net bir şekilde açıklayın. Sorulacak soruları bekleyin.
 - (4) İşverene veya işleticiye haber verin.

2.12.1 Traktörün Devrilmesi Durumunda Davranış Şekli

- Traktörün ön yükleyici ile birlikte devrilmesi durumunda şu bilgilere dikkat edin:
 - (1) Yükü indirin.
 - (2) Uzman yardımı gelinceye kadar sürücü kabininde kalın.

2.12.2 Açık Hatlarda Oluşan Elektrik Şimşeklerinde Davranış Şekli

Açık elektrik hatlarının yakınında hızlı bir şekilde elektrik şimşekleri meydana gelebilir ve traktörün dışında yüksek elektrik voltajına yol açabilir. Bu durumda, makinenin çevresindeki zeminde büyük gerilim farklılıkları oluşur.

Elektrik şimşegi durumunda:

- Sürücü kabininden çıkmayın.
- Metal parçalara dokunmayın.
- Toprakla bağlantı kurmayın.
- Dışarıdaki kişileri uyarın ve yaklaşmalarını engelleyin.
- Elektriği kapatmalarını isteyin.
- Profesyonel kurtarma ekibini bekleyin.

Örn. yangın tehlikesi gibi bir nedenle sürücü kabininden çıkmanız gerekiyorsa:

- Traktörden atlayın ve traktöre temas etmeyin.
- Küçük adımlarla traktörden uzaklaşın.

3 Yapısı

3.1 Ön Yükleyici L'nin Yapısı

Ön yükleyici L, şu ana bileşenlerden oluşur:

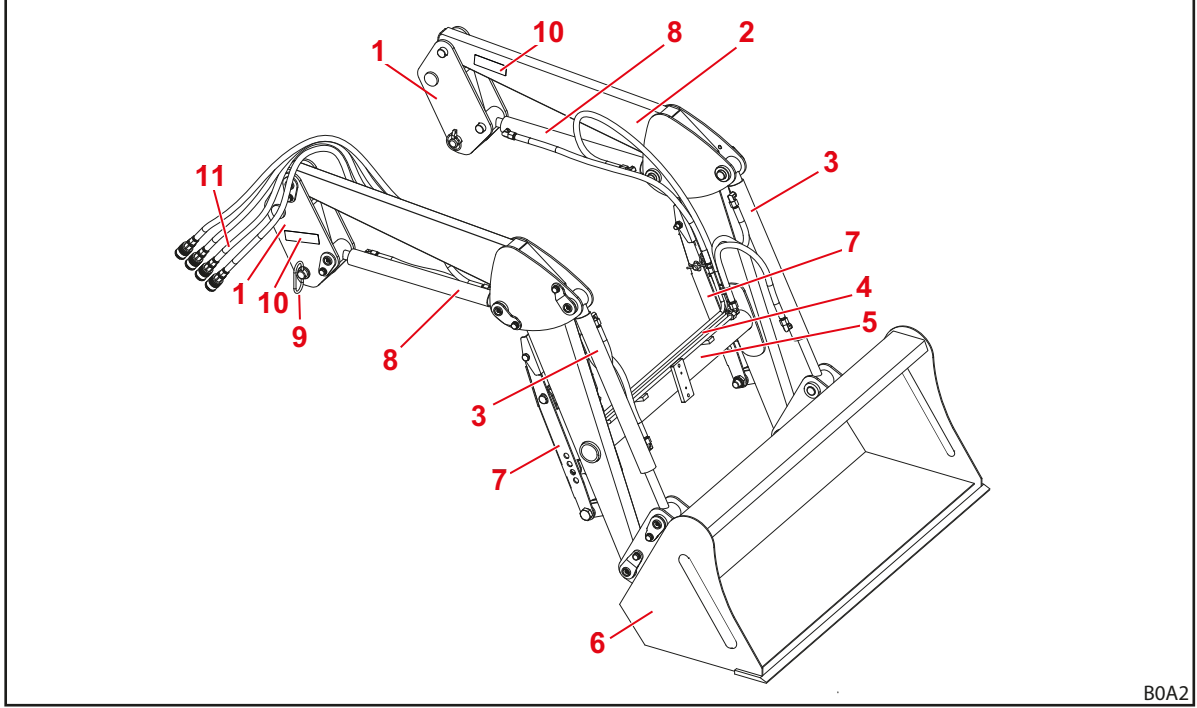

Şek. 6 Ön yükleyici L (örnek resim)

Açıklama

- 1 Sütunlar (yerleştirme sistemi)
- 2 Kanat (ana çerçeve)
- 3 Alet silindiri: Dökme ve doldurma işlemleri için hidrolik silindir
- 4 Hidrolik borular
- 5 Çapraz boru
- 6 Alet (örn. kürek)
- 7 Park destekleri
- 8 Kaldırma silindiri: Kaldırma ve indirme işlemleri için hidrolik silindir
- 9 Ön yükleyici için kilit civataları
- 10 Tıp etiketi
- 11 Traktöre giden hidrolik hortumlar (montaj parçası üzerindeki arayüz)



Yapı ebatları için bkz. 11.1 Ölçüler Ve Ağırlıklar.

3.2 Ön Yükleyici H'nin Yapısı

Ön yükleyici H, şu ana bileşenlerden oluşur:

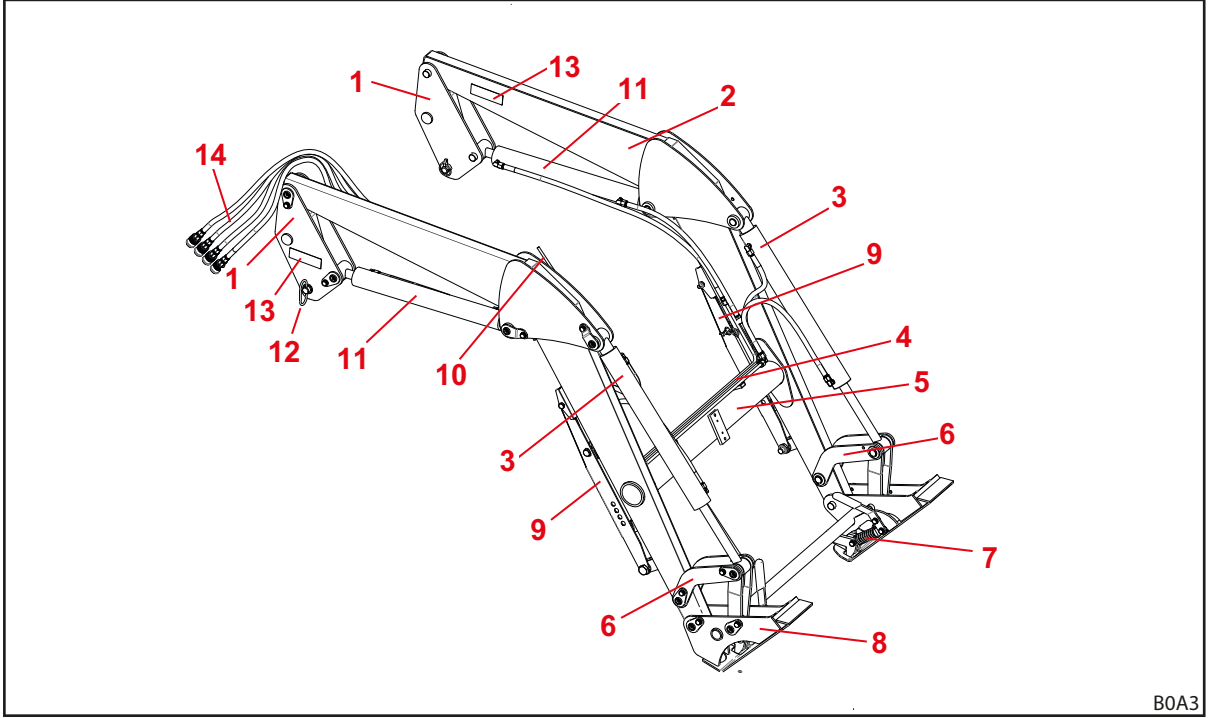

Şek. 7 Ön yükleyici H (örnek resim)

Açıklama

- 1 Sütunlar (yerleştirme sistemi)
- 2 Kanat (ana çerçeve)
- 3 Alet silindiri: Dökme ve doldurma işlemleri için hidrolik silindir
- 4 Hidrolik borular
- 5 Çapraz boru
- 6 Dökme/doldurma kaldırma mekaniği
- 7 Alet kilidi
- 8 Skid-Steer değiştirilebilir çerçeve (alet yatağı)
- 9 Park destekleri
- 10 Alet konumlandırma için ekran
- 11 Kaldırma silindiri: Kaldırma ve indirme işlemleri için hidrolik silindir
- 12 Ön yükleyici için kilit civataları
- 13 Tip etiketi
- 14 Traktöre giden hidrolik hortumlar (montaj parçası üzerindeki arayüz)



Yapı ebatları için bkz. 11.1 Ölçüler Ve Ağırlıklar.

3.3 Ön Yükleyici P'nin Yapısı

Ön yükleyici P, şu ana bileşenlerden oluşur:

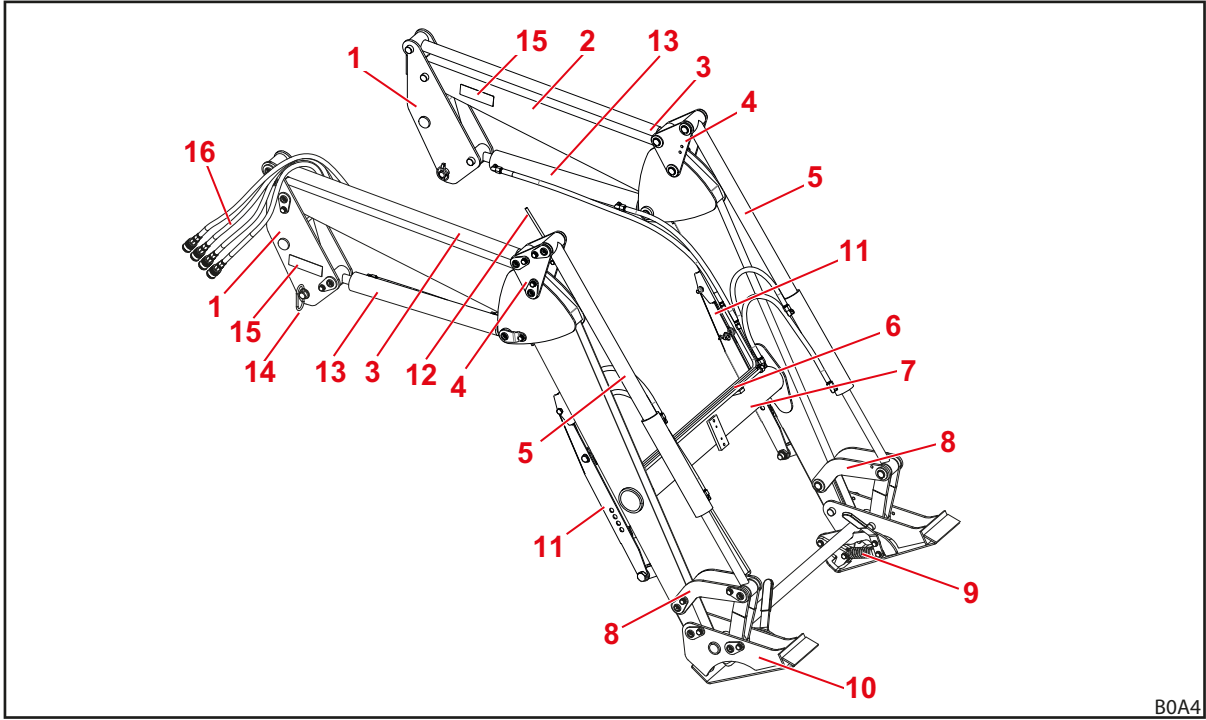

Şek. 8 Ön yükleyici P (örnek resim)

Açıklama

- 1 Sütunlar (yerleştirme sistemi)
- 2 Kanat (ana çerçeve)
- 3 Paralel kılavuz kontrol çubuğu
- 4 Paralel kılavuz için sapma üçgeni
- 5 Alet silindiri: Dökme ve doldurma işlemleri için hidrolik silindir
- 6 Hidrolik borular
- 7 Çapraz boru
- 8 Dökme/doldurma kaldırma mekaniği
- 9 Alet kilidi
- 10 Skid-Steer değiştirilebilir çerçeve (alet yatağı)
- 11 Park destekleri
- 12 Alet konumlandırma için ekran
- 13 Kaldırma silindiri: Kaldırma ve indirme işlemleri için hidrolik silindir
- 14 Ön yükleyici için kilit civataları
- 15 Tıp etiketi
- 16 Traktöre giden hidrolik hortumlar (montaj parçası üzerindeki arayüz)



Yapı ebatları için bkz. 11.1 Ölçüler Ve Ağırlıklar.

3.4 Ön Yükleyci L, H Ve P Ek Donanımının Yapısı

Ön yükleyici L, H ve P'nin ek donanımı şu bileşenlerden oluşur:

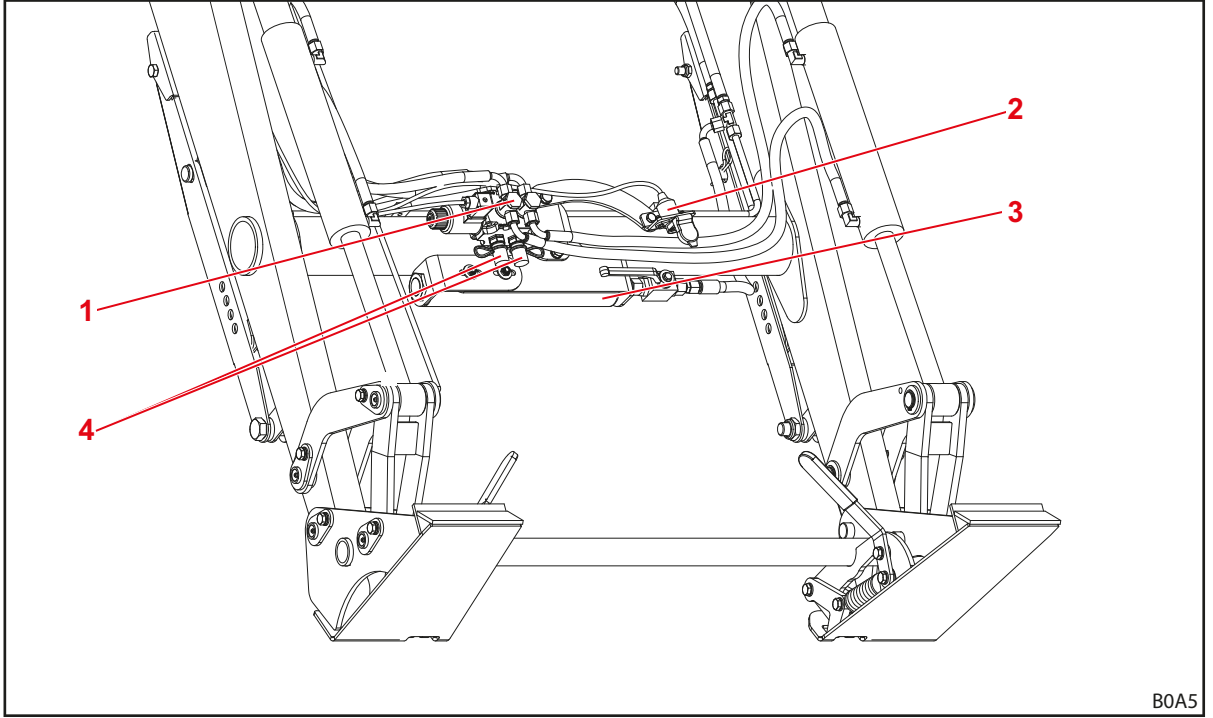

Şek. 9 Ön yükleyici L, H ve P'nin ek donanımı (örnek resim)

Açıklama

- 1 3. kontrol devresi hidrolik valfi
- 2 4. kontrol devresine elektrik bağlantısı için priz (aletin üzerinde)
- 3 Comfort-Drive (titreşim amortisörü)
- 4 3. kontrol devresi için hidrolik kaplinler

3.5 Donanım Versiyonları

Tablo, ön yükleyici L, H ve P için farklı donanım versiyonlarını göstermektedir:

| Donanım | Ön Yükleyici | | |
|---|--------------|---|---|
| | L | H | P |
| Ana donanım | | | |
| Paralel kılavuz (mekanik) | — | — | • |
| Değiştirilebilir çerçeve | | | |
| Nokta dönüşü | — | • | • |
| Euro | — | ○ | ○ |
| Alet kilidi | | | |
| mekanik | — | • | • |
| Hidrolik ve elektrikli kaplinler | | | |
| 4 plug-in kaplin | • | • | • |
| 7 kutuplu elektro fiş bağlantısı | ○ | ○ | ○ |
| Hydro-Fix çok fazlı hidrolik kaplin | ○ | ○ | ○ |
| Ek fonksiyonlar | | | |
| Comfort-Drive (mekanik aktivasyon) | ○ | ○ | ○ |
| 3. kontrol devresi | ○ | ○ | ○ |
| 4. kontrol devresi ¹ | ○ | ○ | ○ |

• = Standart, ○ = Opsiyonel, — = mevcut değil

¹ 4. kontrol devresinin valfi aletin üzerindedir.

3.6 Traktöre Sabitleme

Montaj kiti yardımıyla ön yükleyici traktöre sabitlenir. Montaj kiti şu bileşenlerden oluşur:

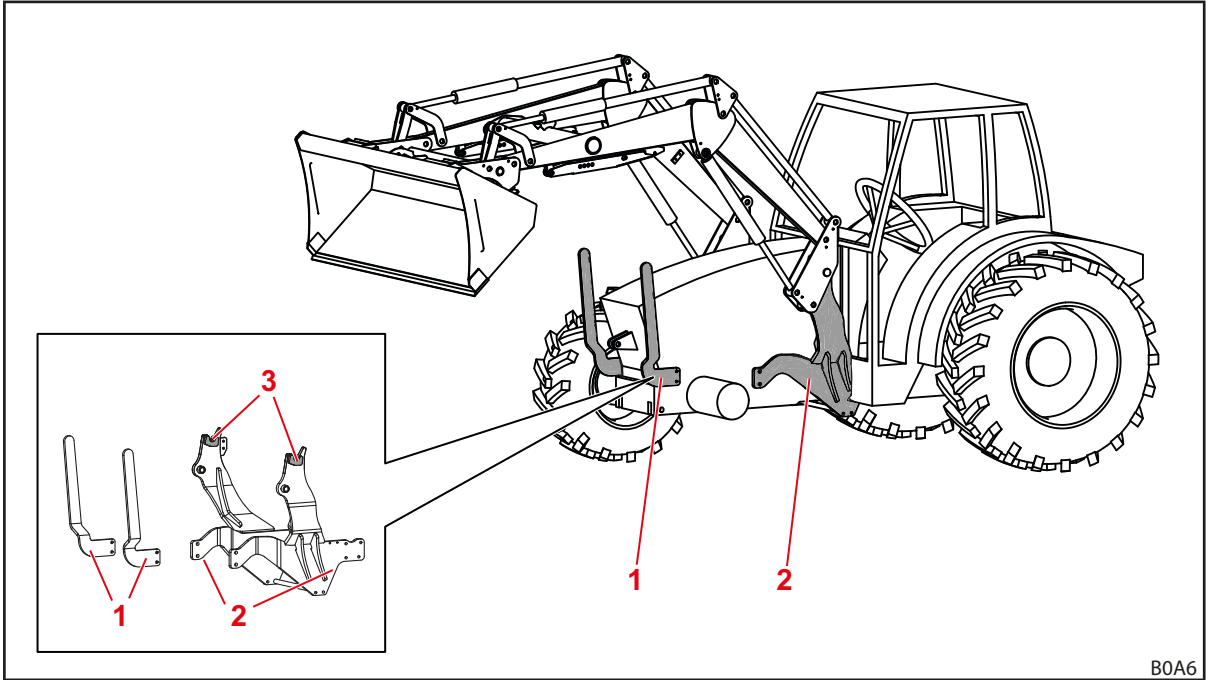

Şek. 10 Traktör montaj kiti

Açıklama

- 1 Sağ ve sol ön koruma ve
- 2 Sağ ve sol montaj parçasından oluşmaktadır.
- 3 Yataklar/kancalar

Montaj parçaları traktöre sabit bir şekilde monte edilir ve o şekilde kalır. Bunlar, traktör modeline göre farklılık gösterebilir.

- Montaj kitinin montaj talimatlarına dikkat edin.
- Traktör araç defterine değişen boş ağırlığın işlenmesi ile ilgili talimatlara dikkat edin.



Montaj kitinin montajı yalnızca yetkili servis tarafından yapılmalıdır.

3.7 Değiştirilebilir Çerçeve

Değiştirilebilir çerçeve, ön yükleyicinin sabit bir bileşenidir. Farklı tipler, bu tipe ait standartlaştırılmış aletlerin takılması için tasarlanmış ve ayarlanmıştır.

Temel olarak ön yükleyici FC 150-550 H ve P için şu değiştirilebilir çerçeveler sunulmaktadır:

- Skid-Steer değiştirilebilir çerçeveler
- Euro değiştirilebilir çerçeveler (FC 150 için geçerli değildir)



Devamda değiştirilebilir çerçeveler alet olmadan gösterilmektedir.

3.7.1 Skid-Steer Değiştirilebilir Çerçeveler

Bu değiştirilebilir çerçeveler ön yükleyici FC 150 550 H ve P'ye monte edilmektedir.

Değiştirilebilir çerçeveler, Skid-Steer standardına uygun aletlerin takılması içindir.

Alet silindirinin yardımıyla değiştirilebilir çerçeve dönüş noktasının etrafında döndürülür.

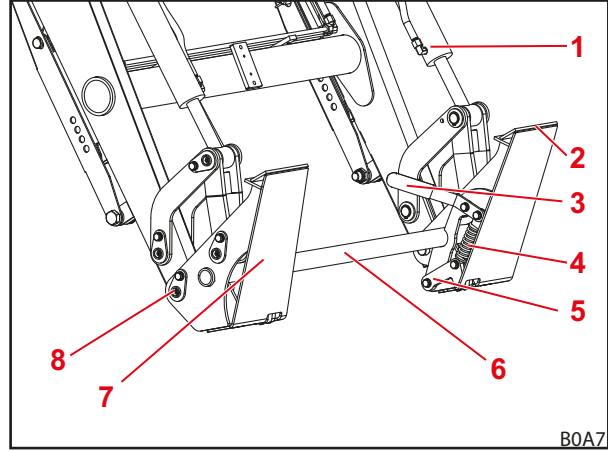

Şek. 11 Skid-Steer değiştirilebilir çerçeve

Açıklama

- 1 Alet silindiri
- 2 Üst alet yatağı
- 3 Alet kilidi çalıştırma kolu
- 4 Yay
- 5 Kilit kancası
- 6 Değiştirilebilir çerçeve çapraz borusu
- 7 Dayanak plakası
- 8 Dönüş noktası

3.7.2 Euro Değiştirilebilir Çerçeveler

Bu değiştirilebilir çerçeveler ön yükleyici FC 250 550 H ve P'ye monte edilmektedir.

Bu değiştirilebilir çerçeveler, Euro standardına uygun aletlerin takılması içindir.

Alet silindirinin yardımıyla değiştirilebilir çerçeve dönüş noktasının etrafında döndürülür.

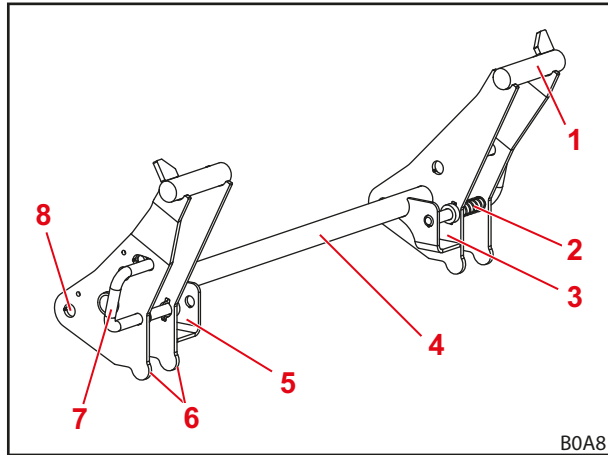

Şek. 12 Euro değiştirilebilir çerçeve

Açıklama

- 1 Kanca yuvası
- 2 Yay
- 3 Sol takma cebi
- 4 Değiştirilebilir çerçeve çapraz borusu
- 5 Sağ takma cebi
- 6 Alet dayanağı
- 7 Alet kilidi çalıştırma kolu
- 8 Dönüş noktası

3.8 Hidrolik Hatları

⚠ DİKKAT

Dışarı çıkan hidrolik yağı nedeniyle yaralanma tehlikesi!

Kaplin bağlantıları kurulmadan önce hidrolik hatlarının basınçsız duruma getirilmemesi halinde, yağ dışarı fışkırabilir ve ciltte veya diğer organlarda (örn. gözler) yaralanmalara yol açabilir.

- ▶ Tüm kaplin bağlantılarını kurarken önce daima hidroliği basınçsız duruma getirin.
- ▶ Kaplinleri düzenli olarak temizleyin.

Traktör ve ön yükleyici, ön yükleyicinin sağ sütununda yer alan 4 hidrolik hattı ile bağlanır.

| Hidrolik hattı | Koruyucu kapak rengi | Açıklama |
|----------------|----------------------|---------------------|
| A1 | sarı | Kaldırma fonksiyonu |
| A2 | mavi | Doldurma fonksiyonu |
| B1 | siyah | İndirme fonksiyonu |
| B2 | kırmızı | Dökme fonksiyonu |

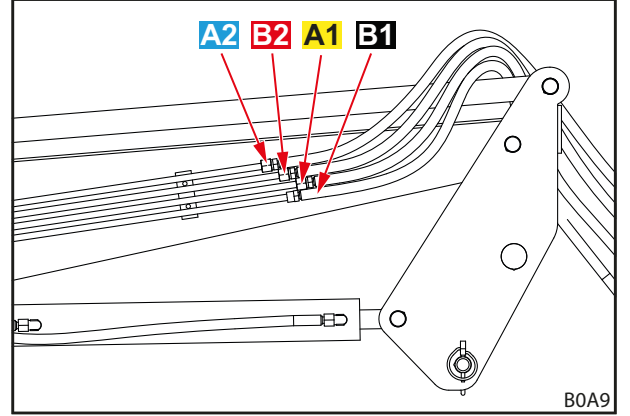

Şek. 13 Hidrolik hatları

3.9 Hidrolik Kaplinler

3.9.1 Plug-in Kaplinler

Plug-in kaplinlerin manşonları, ön yükleyicinin hidrolik hatlarındadır.

Plug-in kaplinlerin fişleri, traktörün sağ montaj parçasında yer alır. Bunlar, direkt ya da hortum hatları ile hidrolik vanasına bağlıdır.

Plug-in kaplinlerin fişleri ve manşonları, yerlerinin daha kolay belirlenmesi için renkli kapaklara sahiptir.



Hasarlı veya eksik işaretleri (örn. kapakları) gecikmeden değiştirin.

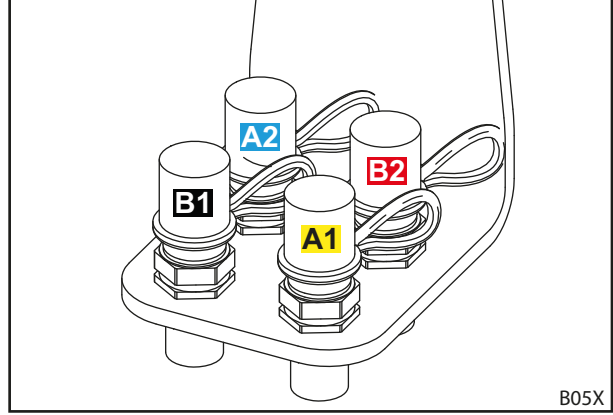

Şek. 14 Montaj parçasındaki plug-in kaplinlerin fişleri

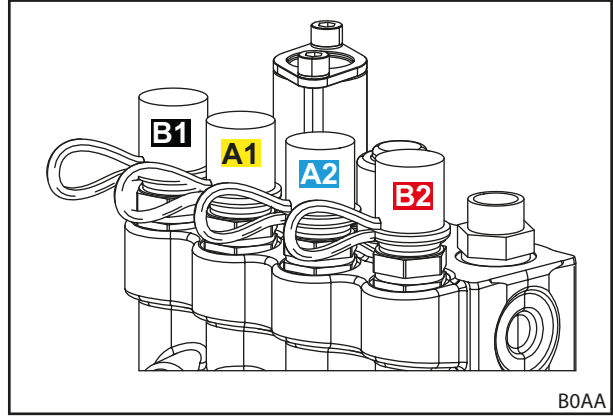

Şek. 15 Direkt hidrolik valfindeki plug-in kaplinlerin fişleri

3.9.2 Hydro-Fix Çok Fazlı Kaplin

Opsiyonel olarak ön yükleyici Hydro-Fix kaplin ile donatılmış olabilir. Bu, tüm hidrolik hatlarının kaplinlere aynı anda bağlanmasını sağlar.

Hydro-Fix üst parçası ön yükleyicinin hidrolik hatlarındadır. Hydro-Fix alt parçası ise sağ traktör montaj parçasında yer alır.

i Yalnızca montaj parçasında plug-in kaplinler varsa Hydro-Fix kaplin ile donatılabilir (bkz. 3.9.1 Plug-in Kaplinler).

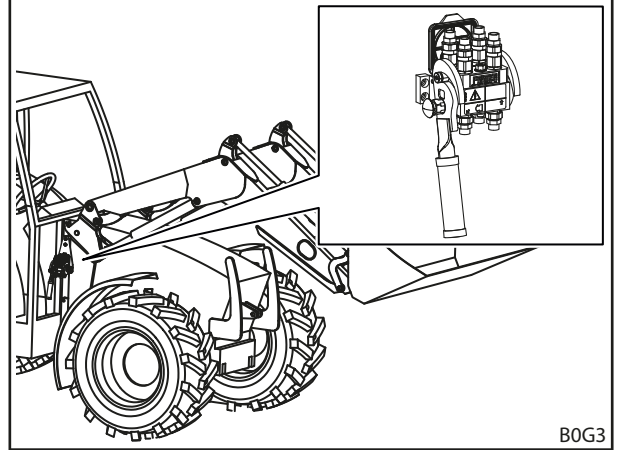

B0G3

Şek. 16 Hydro-Fix: Ön yükleyicideki pozisyonu

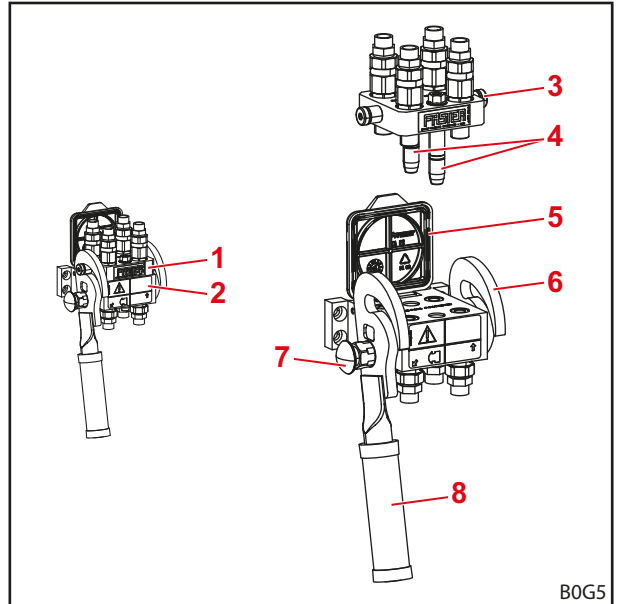

B0G5

Şek. 17 Hydro-Fix

Açıklama

- 1 Hydro-Fix üst parçası
- 2 Hydro-Fix alt parçası
- 3 Cıvata
- 4 Kılavuz pimleri
- 5 Kapak
- 6 Kılavuz
- 7 Güvenlik düğmesi
- 8 Kol

3.9.3 Alet Sabitleyicisi Çok Fazlı Kaplini

Opsiyonel olarak ön yükleyici alet sabitleyici kaplini ile donatılmış olabilir. Bu, aletin tüm hidrolik hatlarının ön yükleyici çapraz borusundaki kaplinlere aynı anda bağlanmasını sağlar.

Alet sabitleyicisi üst parçası aletin hidrolik hatlarındadır. Alet sabitleyicisi alt parçası, ön yükleyicinin çapraz borusundadır.

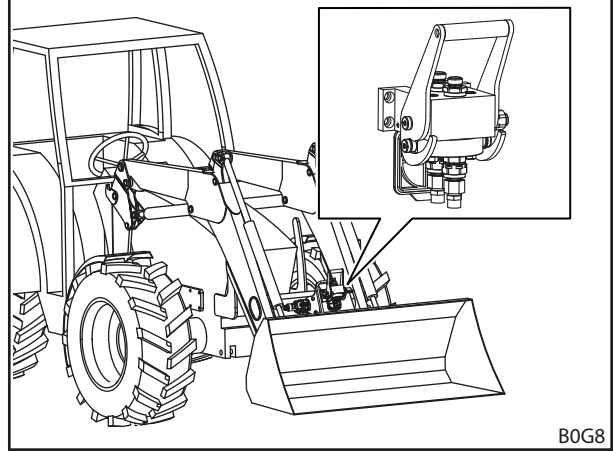

Şek. 18 Alet sabitleyicisi: Ön yükleyicideki pozisyonu

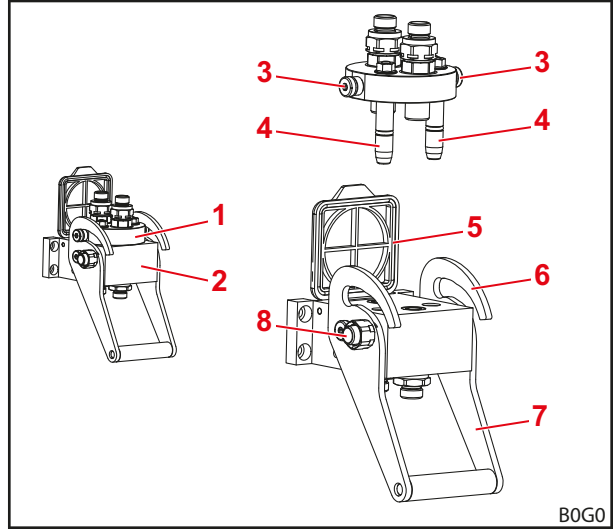

Şek. 19 Alet sabitleyicisinin yapısı

Açıklama

- 1 Alet sabitleyicisi üst parçası
- 2 Alet sabitleyicisi alt parçası
- 3 Cıvata
- 4 Kılavuz pimleri
- 5 Kapak
- 6 Kılavuz
- 7 Kol
- 8 Güvenlik düğmesi

4 Fonksiyonlar

4.1 Alet Kilidi

4.1.1 Mekanik Alet Kilidi

Skid-Steer ve Euro Değişirilebilir Çerçeveseler

⚠ UYARI

Aşağı düşen alet nedeniyle yaralanma tehlikesi!

Alet kilidinin açık olması ya da doğru kilitlememesi durumunda alet aşağı düşebilir. Bu durumda, çevredeki insanlar ağır yaralanabilir.

- ▶ Alet kilidi yalnızca alet yere yakın ya da güvenli bir bırakma yeri üzerine indirilmiş durumdayken çalıştırılabilir.
- ▶ Aletin doğru kilitleyip kilitlemediğini her zaman kontrol edin.

⚠ DİKKAT

Yay gerilimi nedeniyle sıkışma tehlikesi!

Alet kilidinin tutma kolunda bir yay mekanizması bulunmaktadır, kol kaldırıldığında bu mekanizma kilidi kapatır. Düzgün kullanılmadığı takdirde ellerde ve parmaklarda yaralanmalara yol açabilir.

- ▶ Kolu her zaman tek elinizle kullanın ve ortadan tutun.

Skid-Steer Değiştirilebilir Çerçeveler

Skid-Steer değiştirilebilir çerçeveler üzerindeki mekanik alet kilidi, el ile kilitlenir.

Aletlerin yerleştirilmesi için yerleştirme yüzeylerinin kenarı aletteki yatağa itilir. Alet değiştirilebilir çerçeveye dayandığında, kilit kol yardımıyla kapatılır. Kilitleme kancaları alet üzerindeki kulakları kavrar.



Alet kilidinin doğru bir şekilde kilitlendiğinden emin olana kadar ön yükleyiciyi 1,5 m'den yükseğe kaldırmayın!

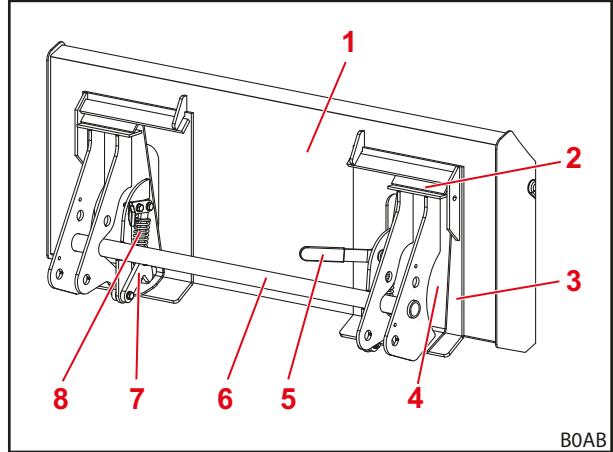

Şek. 20 Kilit açık

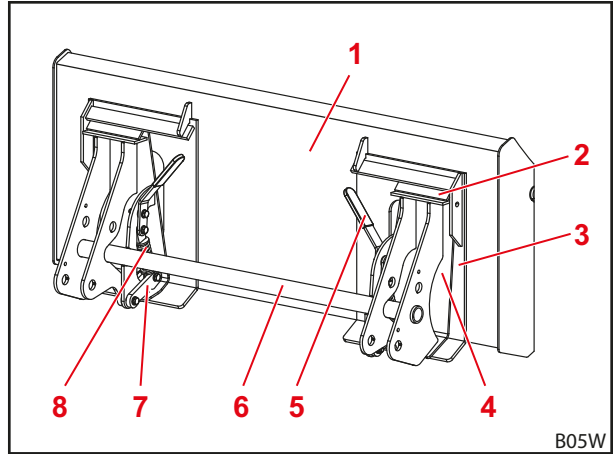

Şek. 21 Kilit kapalı

Açıklama

- 1 Alet
- 2 Alet yatağı
- 3 Alet sırtı
- 4 Dayanak plakası
- 5 Alet kilidi çalıştırma kolu
- 6 Değiştirilebilir çerçeve çapraz borusu
- 7 Kilit kancası
- 8 Yay

Euro değiştirilebilir çerçeveler

Euro değiştirilebilir çerçeveler üzerindeki mekanik alet kilidi, el ile kilitlenir.

Alet, kancası ile değiştirilebilir çerçevedeki kanca yuvasına asılır.

Alt tarafta ise alet, değiştirilebilir çerçevenin dayanağına dayanır. Aletin her iki halkası, değiştirilebilir çerçevenin takma ceplerine yerleştirilir.

Kilit, dayanak ile açık tutulur. Çalıştırma kolu döndürüldüğünde kilit yay tarafından kapatılır, burada kilit civatası aletin halkalarına itilir.



Alet kilidinin doğru bir şekilde kilitlendiğinden emin olana kadar ön yükleyiciyi 1,5 m'den yükseğe kaldırmayın!

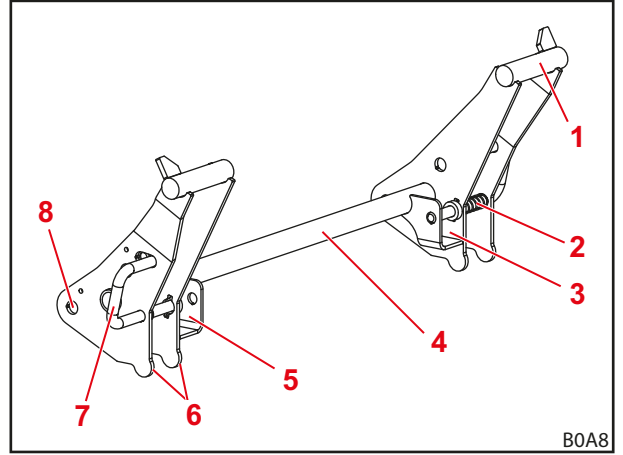

Şek. 22 Euro değiştirilebilir çerçeveler

Açıklama

- 1 Kanca yuvası
- 2 Yay
- 3 Sol takma cebi
- 4 Değiştirilebilir çerçeve çapraz borusu
- 5 Sağ takma cebi
- 6 Alet dayanağı
- 7 Alet kilidi çalıştırma kolu ve kilit civatası
- 8 Dönüş noktası

4.2 Ana Fonksiyonlar

⚠ TEHLİKE

Paralel kılavuzsuz ön yükleyicilerde yükün aşağı düşmesi sonucu ölüm tehlikesi!

Paralel kılavuzsuz ön yükleyicilerde alet yukarı kaldırılırken arkaya doğru eğim yapar. Bu nedenle yük, sürücünün üzerine düşebilir ve ölümcül yaralanmalara yol açabilir.

- ▶ Kaldırma sırasında yükü takip edin. Geri geri giderken yük kaldırmayın.
- ▶ Paralel kılavuz olmadan ön yükleyicide kaldırma sırasındaki gerçekleşen açı artışını aracı "eğerek" kompanse edin.

⚠ UYARI

Düşen yük veya alçalan ön yükleyici nedeniyle yaralanma ve maddi hasar tehlikesi!

Uzun veya çok ileri dökülen aletlerde makinenin ağırlık merkezi değişebilir ve ön yükleyicinin basınç tahliye vanası kendiliğinden açılabilir. Bu durumda ön yükleyici kontrolsüzce dökme yapar veya alçalır ve ağır yaralanmalara ve hasara yol açabilir.

- ▶ Ön yükleyicinin azami yük kapasitesine dikkat edin (bkz. 11 Teknik Veriler).
- ▶ Traktörün arka kısmında her zaman yeterli bir karşı ağırlık kullanın (bkz. 5.3.2 Balast Ayarı).
- ▶ Yükleme çalışmalarında insanları çalışma alanından çıkartın (bkz. 2.8 Tehlikeli Bölgeler).

Ön yükleyici, kanadın ve aletin hareket ettirilebilmesi için gerekli olan 4 temel fonksiyona sahiptir.

Kaldırma

2 kaldırma silindiri dışarı sürülür ve bu şekilde kanadı ve aleti kaldırır.

Paralel kılavuz yoksa kanat ile aletin arasındaki açı aynı kalarak aletin yönünü değiştirmesini sağlar.

Paralel kılavuz varsa kanat ile aletin arasındaki açı değişerek aletin yönünü koruması sağlar.



Aletin hareketi için bkz. 4.5 Paralel Kılavuz (P).

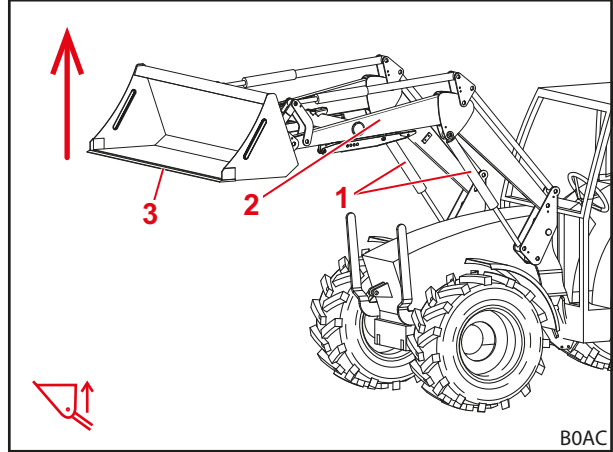

Şek. 23 Kaldırma fonksiyonu

Açıklama

- 1 Kaldırma silindiri sol ve sağ
- 2 Kanat
- 3 Alet

İndirme

2 kaldırma silindiri içeri sürülür ve bu şekilde kanadı ve aleti indirir.

Paralel kılavuz yoksa kanat ile aletin arasındaki açı aynı kalarak aletin yönünü değiştirmesini sağlar.

Paralel kılavuz varsa kanat ile aletin arasındaki açı değişerek aletin yönünü koruması sağlar.



Aletin hareketi için bkz. 4.5 Paralel Kılavuz (P).

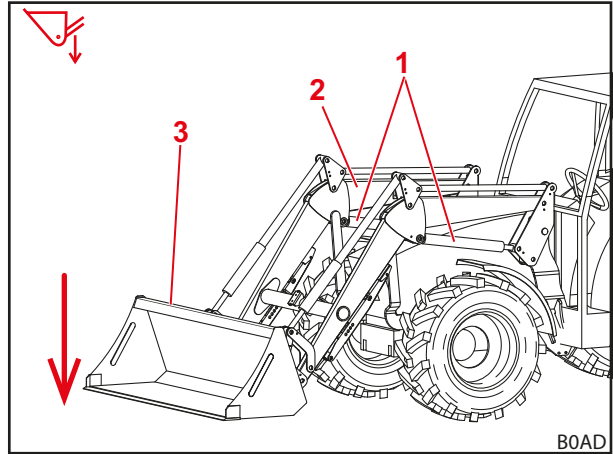

Şek. 24 İndirme fonksiyonu

Açıklama

- 1 Kaldırma silindiri sol ve sağ
- 2 Kanat
- 3 Alet

Doldurma

2 alet silindiri içeri sürülür ve bu şekilde aleti yukarı döndürür. Alet doldurma yapar.

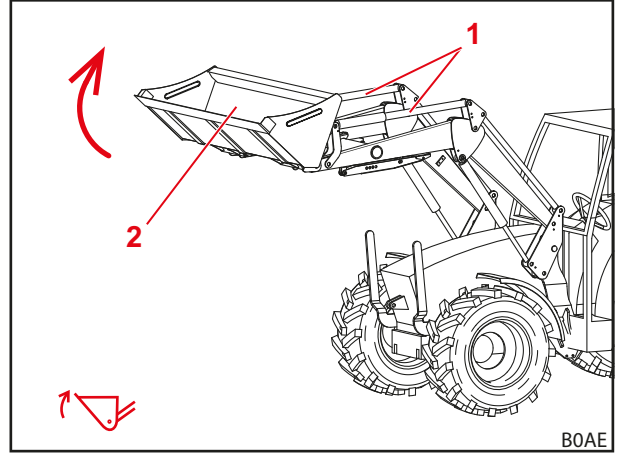

Şek. 25 Doldurma fonksiyonu

Açıklama

- 1 Alet silindiri sol ve sağ
- 2 Alet

Dökme

2 alet silindiri dışarı sürülür ve bu şekilde aleti aşağı döndürür. Yük dökülür.

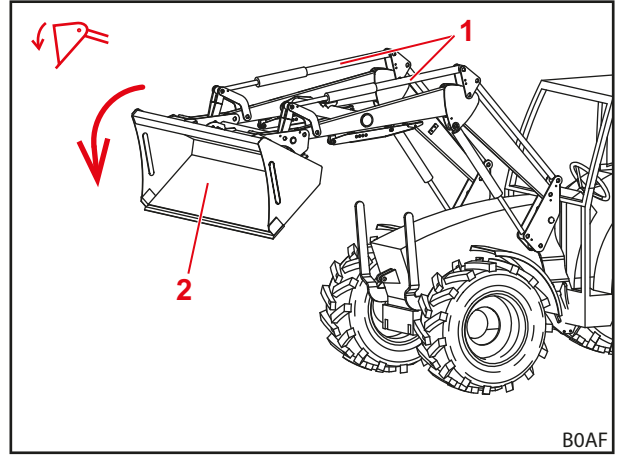

Şek. 26 Dökme fonksiyonu

Açıklama

- 1 Alet silindiri sol ve sağ
- 2 Alet

4.3 Yüzme Konumu

⚠ UYARI

Beklenmeyen hareket nedeniyle yaralanma tehlikesi oluşabilir!

Tam olarak indirilmemiş ön yükleyicide, yüzme konumu sırasında hidrolik silindirlerde vakum oluşabilir. Bu durum, daha sonra ön yükleyicinin kontrolsüz bir şekilde aşağı inmesine yol açar. İnsanlar yaralanabilir veya sıkışabilir.

- ▶ Yüzme konumunu yalnızca ön yükleyici tamamen inmiş konumdaysa kullanın.
- ▶ Yüzme konumunu, başka kişilerin yardımını gerektirecek aletlerle kullanmayın.
- ▶ Yüzme konumunu yalnızca tehlike bölgesinde insan olmadığı zaman kullanın.
- ▶ Yüzme konumunda doldurma yapmayın.

⚠ UYARI

Ön yükleyicinin istenmeyen hareketleri nedeniyle yaralanma tehlikesi oluşabilir!

Yüzme konumunun yanlışlıkla devreye alınması, ön yükleyicide beklenmedik ve kontrolsüz hareketlere yol açabilir. İnsanlar yaralanabilir veya sıkışabilir.

- ▶ Yüzme konumu ile inme konumu, net olarak hissedilebilen bir direnç veya başka bir engel ile birbirinden ayrılmış olmalıdır. Bu sağlanmamışsa, bir servise başvurarak yüzme konumunu devre dışı bırakın. Ön yükleyici ancak yüzme konumu devre dışı bırakıldıktan sonra tekrar kullanılabilir.

⚠ UYARI

Aletin devrilmesi nedeniyle yaralanma tehlikesi oluşabilir!

Ön yükleyici L ve H'de *Doldurma* ve *Dökme* fonksiyonları için aletin yüzme konumu etkinleştirilmemelidir. Bu, aletin istenmeden arkaya doğru devrilmesine yol açabilir. Ağır kazalara sebebiyet verilebilir.

- ▶ Yüzme konumunun etkinleştirilmesi ön yükleyici L ve H'de, montaj ile imkansız hale getirilmelidir. Bu sağlanmamışsa, ön yükleyici ile çalışmayı hemen durdurun ve bir servise başvurarak *Doldurma* ve *Dökme* fonksiyonları için yüzme konumunu devre dışı bırakın. Ön yükleyici ancak yüzme konumu devre dışı bırakıldıktan sonra tekrar *Doldurma* ve *Dökme* fonksiyonları için kullanılabilir.

Yüzme konumu, alet burada zeminin dış hatlarını takip ettiğinden ve adeta üzerinde "yüzdüğünden" daha iyi bir zemin adaptasyonu sağlar.

4.3.1 Kanat Yüzme Konumu

Kanadın yüzme konumu için hidrolik silindirler basınçsız hale getirilir, yani depoya doğru açılır. Ön yükleyici zemin üzerinde kendi ağırlığı ile durur.

Kanadın yüzme konumunu etkinleştirmek için:

- (1) Ön yükleyiciyi tamamen indirin.
 - (2) Kontrol kolunu yerleşinceye kadar tamamen öne itin (bkz. 6.1 Kontrol Elemanları).
- ✓ Yüzme konumu etkinleştirilmiştir.

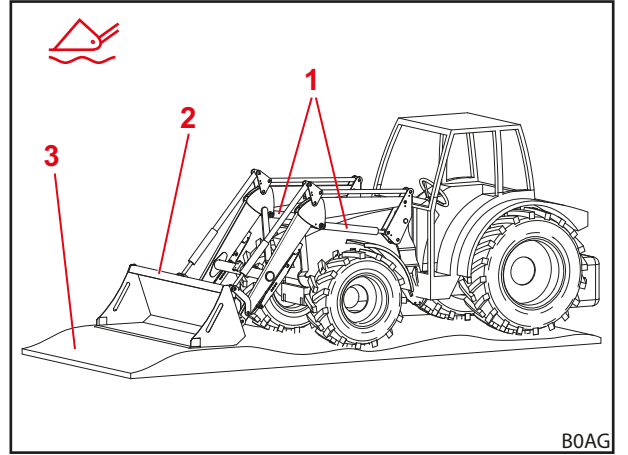

Şek. 27 Ön yükleyici yüzme konumunda

Açıklama

- 1 Hidrolik silindiri
- 2 Alet
- 3 Zemin

4.4 Alet Konumlandırma İçin Ekran (Sadece H Ve P)

Alet konumlandırma için ekran, sağ alet silindirindedir. Bu ekran, aletin yatay konumunun sürücü koltuğundan okunmasını sağlar.

Çubuk alt yatak civatasına sabitlenmiştir ve sapma üçgenine veya kanada sabitlenmiş olan kulağın içinden geçer. Dökme ve doldurma sırasında çubuk kulağın içinde hareket eder. Alet yatay konumdayken çubuğun bükülme noktası kulağın içindedir.

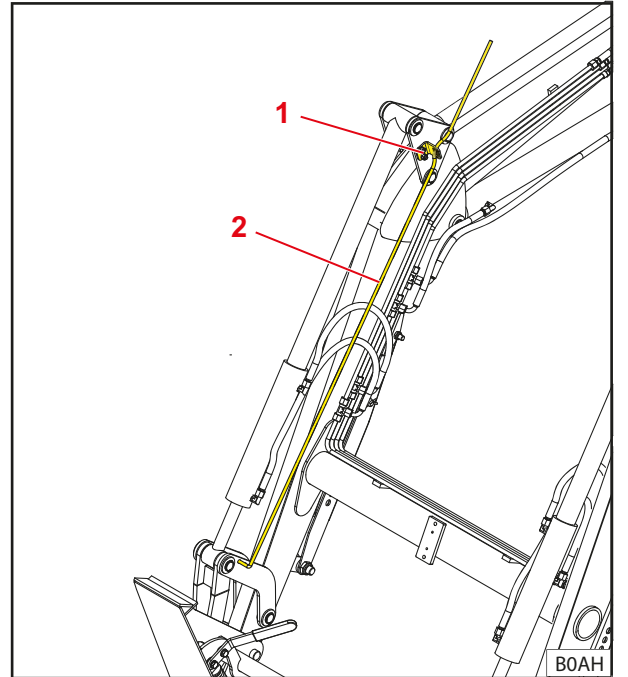

Şek. 28 Alet konumlandırma için ekran

Açıklama

- 1 Kulak
- 2 Çubuk

4.5 Paralel Kılavuz (P)

Paralel kılavuzda kılavuz çubuğu aletin istikrarlı bir şekilde hizalanmasını/eğilmesini sağlar.

Bu fonksiyon özellikle paletlerin yüklenmesi ve balyaların istiflenmesi için kullanışlıdır.



Bu fonksiyon, sadece alet yatay konumdayken veya doldurulmuşken uygulanabilir.

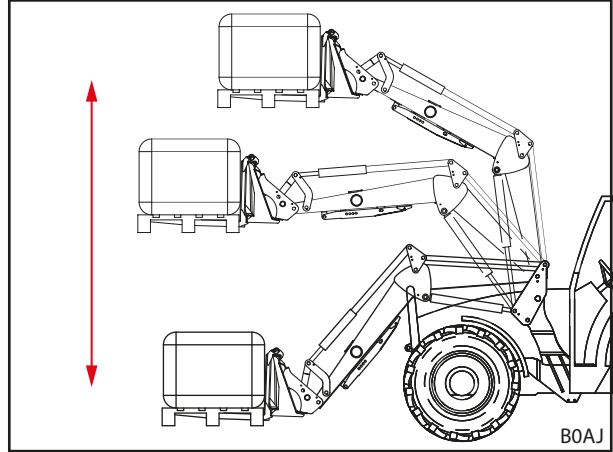

Şek. 29 Paralel kılavuz

4.6 Düşme Emniyeti

UYARI

Devrilen alet nedeniyle yaralanma ve kaza tehlikesi!

Düşme emniyeti sadece ön yükleyicinin aşağı inmesini önler, aletin istenmeden döküm yapmasını önlemez. Yükün yakınında bulunması gereken kişiler düşen yük nedeniyle yaralanabilir.

- ▶ İnsanlar doğrudan tehlike alanında durduğu sürece ön yükleyiciyi hareket ettirmeyin.
- ▶ Tehlike alanında bulunan kişiler alanı terk ettiği zaman kaldırma işlemini başlatın.

EN 12525/A1'e uygun düşme emniyeti, ön yükleyicinin aniden inmesini önler. Bu özellik, makinenin çalışma alanında insanların bulunmasını gerektiren ve ön yükleyici kaldırılmış durumdayken yapılması gereken işler için kullanılır.

Düşme emniyeti, insanların taşındığı iş kafeslerinin kullanımı için uygun değildir.

Düşme emniyetinin işletim durumu, kumanda kutusundaki bir lamba tarafından gösterilir. Lamba yandığında düşme emniyeti etkindir. Lamba yanmıyorsa düşme emniyeti devrede değildir. Bu durumda ön yükleyicinin çalışma alanında (bkz. 2.8 Tehlikeli Bölgeler) kimse durmamalıdır. Düşme emniyeti devredeyken *Kaldırma* fonksiyonu uygulanabilir ve *İndirme* fonksiyonu kilittir.

4.7 Ek Fonksiyonlar

4.7.1 Ek Kontrol Devreleri

⚠ UYARI

Ön yükleyicinin veya aletin beklenmedik hareketi nedeniyle yaralanma tehlikesi!

Elektrik arızalarında kontrol elemanları geçici veya kalıcı olarak devre dışı kalabilir. Bu durum, seçilen alet fonksiyonunun (bkz. 3. kontrol devresi ve 4. kontrol devresi) yerine istenmeyen bir fonksiyonun çalıştırılmasına yol açabilir. İstenmeyen fonksiyonların çalıştırılması, ön yükleyicide veya alette beklenmedik hareketlere yol açabilir ve ağır yaralanmalar olabilir.

- ▶ Kullanmadan önce ön yükleyicinin tüm fonksiyonlarının yüksüz durumda olup olmadığını kontrol edin.
- ▶ Arıza durumunda, ön yükleyici ile çalışmayı hemen durdurun ve servise başvurun.

Aletin hidrolik fonksiyonları için ek kontrol devreleri monte edilmiş olmalıdır. İlgili hidrolik kaplinler doğrudan valfin üzerinde yer alır ve plug-in kaplin biçimindedir ya da hidrolik hatları ile valfe bağlanmıştır ve çoklu kaplinler biçimindedir (bkz. 3.9.3 Alet Sabitleyicisi Çok Fazlı Kaplini).

3. kontrol devresi

3. kontrol devresinin değiştirme vanası ile, tomruk tutucu kumandası gibi hidrolik alet fonksiyonları uygulanabilir.

3. kontrol devresi, kontrol kolundaki A tuşu ile çalıştırılır (bkz. 6.1.2 Traktöre Ait Kontrol Kolu).

- Hidrolik kaplinlerin kullanımı için bkz. 6.3 Hidrolik Kaplinlerin Kullanımı.

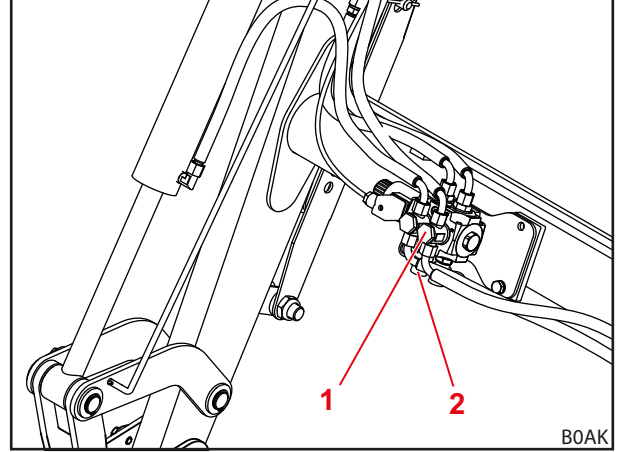

Şek. 30 Ek 3. kontrol devresi

Açıklama

- 1 3. kontrol devresi için değiştirme vanası
- 2 Valfteki plug-in kaplinler

4. kontrol devresi

- 4. kontrol devresinin deęiřtirme vanası ile, ek hidrolik alet fonksiyonları uygulanabilir.
- 4. kontrol devresinin deęiřtirme vanası, aletin üzerindedir.
- 4. kontrol devresi, kontrol kolundaki B tuřu ile alıřtırılır (bkz. 6.1.2 *Traktöre Ait Kontrol Kolu*).
- Hidrolik kaplinlerin kullanımı için bkz. 6.3 *Hidrolik Kaplinlerin Kullanımı*.

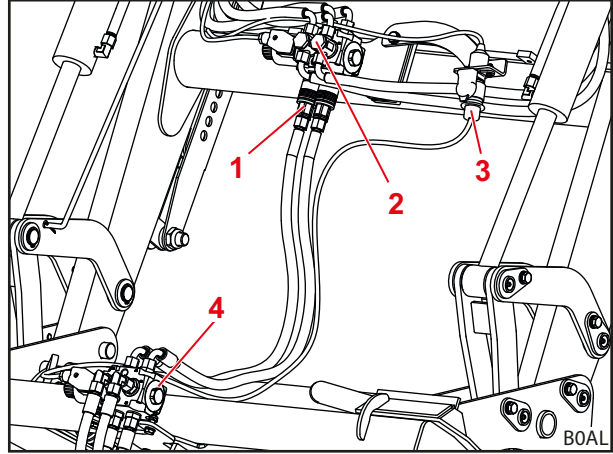

řek. 31 Ek 4. kontrol devresi

Aıklama

- 1 3. kontrol devresindeki plug-in kaplinler
- 2 3. kontrol devresi için deęiřtirme vanası
- 3 4. kontrol devresinde deęiřtirme vanasını alıřtırmak için elektrik fiři
- 4 4. kontrol devresi için deęiřtirme vanası



Karışıkları önlemek için aletlerdeki ve ön yükleyicideki hidrolik kaplinleri birbiriyle uyumlu olarak işaretleyin.



Hasarlı veya kaybolan işaretleri (örn. renkli kapaklar) hemen deęiřtirin.

4.7.2 Comfort-Drive

⚠ UYARI

Ezilme tehlikesi olabilir!

Comfort-Drive özelliğinin aktifleştirilmesiyle ön yükleyici aşağı iner.

- ▶ Comfort-Drive özelliğini açmadan önce ön yükleyiciyi tamamen yere indirin.

NOT

Aşırı yük nedeniyle maddi hasar oluşabilir!

Ağır yük işlerinde (örn. kazı işlerinde) ve palet çatalı ile yapılan çalışmalarda Comfort-Drive aşırı yüke maruz kalabilir ve zarar görebilir.

- ▶ Ağır yük işlerinden ve palet çatalı ile yapılan işlerden önce Comfort-Drive'ı kapatın.

Comfort-Drive fonksiyonu, nakliyelerde ve trafikte kullanımda ön yükleyici takılıyken daha sakin ve konforlu bir sürüş sağlar. Bunun için çapraz borunun önüne, sürüş sırasında engebeli zeminin sarsıntılarını emen bir piston akümülatörü takılmıştır.

i Comfort-Drive fonksiyonunu optimal düzeye getirmek için kaldırma işleminin ardından ön yükleyiciyi tekrar biraz indirin.

Gazlı Hidrolik Comfort-Drive

Gazlı hidrolik Comfort-Drive el ile kumanda edilir. Bunun için ön yükleyicinin çapraz borusunda bir musluk yer alır.

| Kol konumu | Fonksiyon |
|------------|-----------------------|
| dikey | Comfort-Drive kapalı. |
| yatay | Comfort-Drive açık |

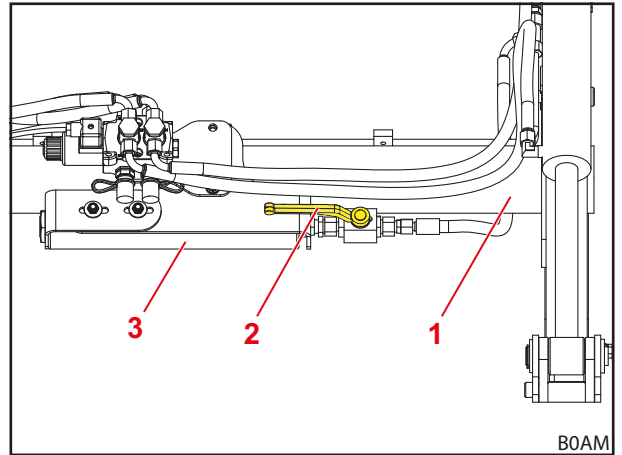

Şek. 32 Manüel kumandalı Comfort-Drive ('Comfort-Drive açık' kol konumu)

Açıklama

- 1 Çapraz boru
- 2 Valfteki musluk
- 3 Piston akümülatörü

5 Çalıştırma

5.1 İlk Çalıştırma

İlk çalıştırma, yetkili servis tarafından yapılır. Yetkili servis, ön yükleyicinin takılmasını ve fonksiyon kontrolünü de gerçekleştirir.

- Yetkili servisin sizi bilgilendirmesine izin verin ve emin olmadığınız hususları sorun.
- Kullanım talimatlarını ilk kullanımdan önce okuyun.
- İlk 5 saatlik çalışmanın ardından tüm takma vidalarının yetkili servis tarafından sıkılmasını sağlayın.
- Ön yükleyicinin tüm fonksiyonlarının yüksüz durumunda olup olmadığını kontrol edin.
- Ön yükleyicinin tüm işletim durumlarında düzgün çalışıp çalışmadığını kontrol edin.

5.2 Her İşleme Alma Öncesinde Yapılacak Kontrol

- Her çalıştırma öncesinde kontrol listesinin tüm maddelerini kontrol edin.
- Gerekliyse saptanan sorunları güvenli bir pozisyonda ve ortamda giderin.
- Ön yükleyiciyi sadece düzgün ve güvenli bir şekilde kumanda edilmesi sağlanmışsa kullanın.

| Kontrol | bkz. ayrıca | tamamlandı |
|---|--|------------|
| Ön yükleyicinin montajından önce | | |
| Traktör ve ön yükleyici üzerindeki emniyet etiketleri tam ve doğru mu? | Böl. 2.10 <i>Güvenlik Etiketi</i> | |
| Fren pedalları bağlı mı? | Böl. 5.3.1 <i>Traktör İçin Hazırlıklar</i> | |
| Hidrolik yağı: Yağ seviyesi yeterli mi? | Traktörün kullanım talimatları | |
| Ön süspansiyon kapalı mı? | | |
| Ön lift musluğu kapalı mı? | | |
| Ön yükleyicinin çalışması için tekerlek basıncı yeterli mi? | | |
| Arka tarafta doğru balast ağırlığı bulunmakta mı? | Böl. 5.3.2 <i>Balast Ayarı</i> | |
| Montaj parçalarının sabitleme vidaları sağlam bir şekilde takıldı mı? | Böl. 5.1 <i>İlk Çalıştırma</i> | |
| Montaj parçalarının yatakları (rulman yerleri ve pürüzsüz yüzeyler) temiz, renksiz ve yağlanmış mı? | Böl. 8.1.1 <i>Yağlama Noktaları</i> | |
| Ön yükleyici kilitleme noktaları yağlanmış mı? | Böl. 8.1.1 <i>Yağlama Noktaları</i> | |
| Montaj sırasında | | |
| Hidrolik hatları doğru bir şekilde bağlanmış mı? | Böl. 6.3 <i>Hidrolik Kaplinlerin Kullanımı</i> | |
| Ön yükleyicinin elektrik kabloları bağlı mı? | | |
| Montaj sonrasında | | |
| Park destekleri sağlam ve güvenli mi? | Böl. 6.2 <i>Park Desteklerinin Kullanımı</i> | |
| Alet kilitleme noktaları doğru bir şekilde kilitlemiş mi? | Böl. 4.1 <i>Alet Kilidi</i> | |
| Ön yükleyici çalıştırma işlemi için çamurluk ayarlanmış mı? | | |
| Fonksiyon kontrolü gerçekleştirildi mi? (Temel ve ek fonksiyonlar) | Böl. 6.1 <i>Kontrol Elemanları</i> | |

5.3 Hazırlıklar

5.3.1 Traktör İçin Hazırlıklar

NOT

Traktördeki ayrılmış frenler nedeniyle maddi hasar!

Ön yükleyici takılıyken tek taraftan fren yapmak ağır hasar yol açabilir.

- ▶ Ön yükleyiciyi kullanmadan önce traktördeki fren pedallarını bağlayın.

Ayrılmış fren pedalları, traktörün yönlendirilmesi sırasında destek sağlar ve bir taraftaki tekerlekleri frenler. Böylece örn. trafikte kullanımda daha dar manevra turları elde edilebilir. Ön yükleyici takılıyken, çalışma öncesinde fren pedallarının birbirine bağlanması tavsiye edilir.

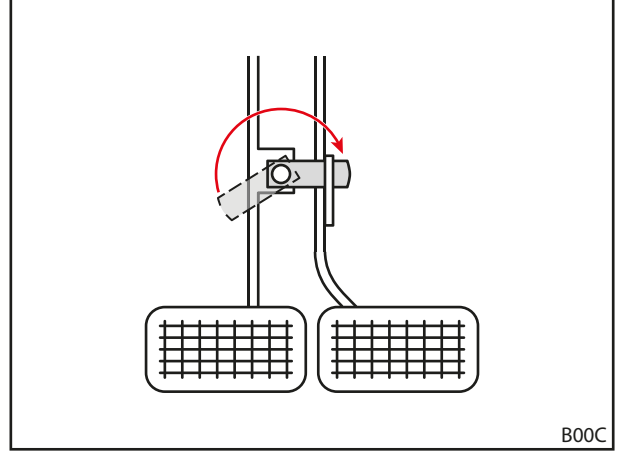

Şek. 33 Fren pedallarının birbirine bağlanması

5.3.2 Balast Ayarı

⚠ UYARI

Devrilen makine nedeniyle ağır yaralanmalar!

Arka kısımda karşı ağırlık olmadan yapılan ön yükleyici işlerinde traktör devrilebilir ve sürücünün ve çevredeki insanların yaralanmasına yol açabilir. Ayrıca traktörün ön aksında aşırı yük oluşabilir.

- ▶ Ön yükleyici ile çalışırken her zaman traktör arka kısmında yeteri kadar karşı ağırlık kullanın.

Traktör balast ayarının doğru olması, yeterli bir duruş emniyetinin sağlanması için çok önemlidir. Bu duruş emniyetini etkileyen bazı faktörler yüklenmiş durumdaki traktör/ön yükleyici kombinasyonunun ağırlık merkezi, geometrik koşullar, ağırlık, iş aletinin yerleşimi ve iş aletindeki yük, iz genişliği ve traktörün dingil mesafesi, hızlanma ve yavaşlama işlemleri ve yol özellikleridir. Duruş emniyetini artırmak için alınabilecek önemli bir önlem de bir karşı ağırlığın veya arka ağırlığın takılmasıdır ve bu tüm ön yükleyici işlerinde şiddetle tavsiye edilir. Arka ağırlık ile işletim mümkün değilse, duruş emniyeti arka tekerleklerde yapılacak bir balast ayarı (tekerlek ağırlıkları) veya lastiklerdeki sıvılar ile artırılabilir.

Balast ayarı için gerekli ağırlığın belirlenmesi için şu şartlar geçerlidir:

Ön yükleyici tam yüklüken ve iş aleti en ön konumdayken arka aks toplam ağırlığının (traktör, ön yükleyici, iş aleti, yük ve karşı ağırlığın ağırlıklarının toplamı) en az %20'sini taşımalıdır (bkz. Şek. 34). Bu, duruş emniyeti ve fren etkisi sağlayacaktır.

Aletsiz olarak kaldırılmış ön yükleyicide ön aks, toplam ağırlığının en az %20'sini taşımalıdır (bkz. Şek. 35). Bu sayede sürüş sırasındaki direksiyon kabiliyeti sağlanacaktır.

- ▶ Traktörün kullanım talimatlarına ve izin verilen ön ve arka aks yüklerine dikkat edin.

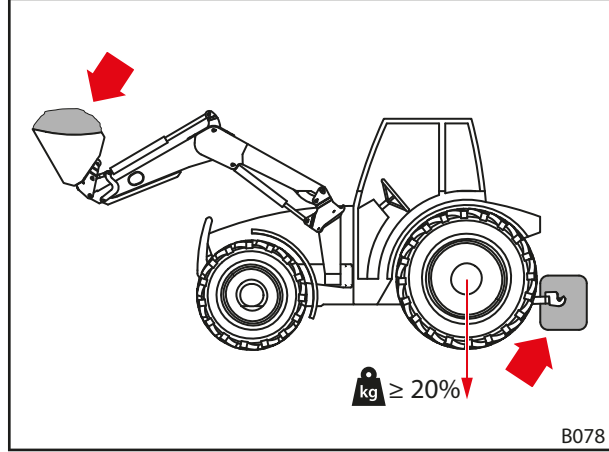

Şek. 34 Ön yükleyici işlerinde yüklenim

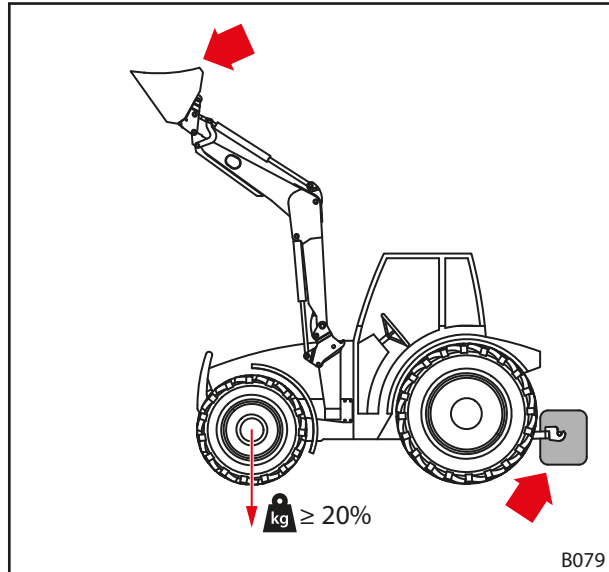

Şek. 35 Trafikte kullanımda yüklenim

Arka ağırlığın tam olarak hesaplanması için kullanılacak formül DIN EN 12525:2000-A2'de verilmiştir:

$$\frac{G \cdot l_2 + M(l_1 + l_2) - N \cdot b}{l_2} \geq \frac{P + N + M}{5}$$

- P** Traktör ağırlığı, kg cinsinden
(karşı ağırlık olmadan değiştirilebilir çerçeve ve ön yükleyici dahil)
- M** Karşı ağırlık, kg cinsinden
- N** Aletin ağırlığı, kg cinsinden
(izin verilen azami alet yükü dahil)

Not: İzin verilen azami yük, hidrolik sistemi tarafından güvenli bir şekilde kaldırılabilen maksimum yüküdür. Bu, yükün şekli veya yoğunluğu nedeniyle kısıtlanabilir. Birkaç farklı alet kullanılıyorsa, hesaplamada en uygunsuz durum varsayılmalıdır.

- G** Arka aks yükü, kg cinsinden
(karşı ağırlık olmadan, maksimum erişim mesafeleri ile değiştirilebilir çerçeve ve ön yükleyici dahil)
- B** Azami erişim mesafesinde alettaki yük ağırlık merkezi ile ön aksın ortası arasındaki mesafe, mm cinsinden
- l_1** Karşı ağırlığın ağırlık merkezi ile arka aksın ortası arasındaki mesafe, mm cinsinden
- l_2** Traktörün dingil açıklığı, mm cinsinden

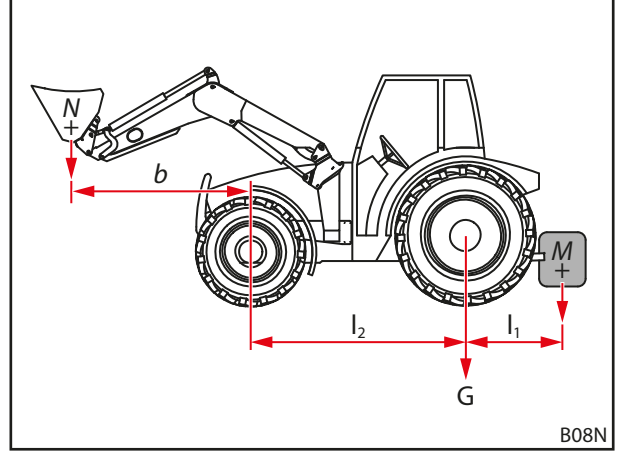

Şek. 36 Statik duruş emniyeti hesaplaması

 DIN EN 12525'in güncel nüshasına dikkat edin.

5.4 Ön Yükleyicinin Takılması

⚠ UYARI**KontROLSÜZ hareketler nedeniyle yaralanma tehlikesi!**

Ön yükleyicinin kontROLSÜZ hareketleri nedeniyle çevredeki yardım eden kişiler yaralanabilir.

- ▶ Ön yükleyiciyi sadece tehlikeli bölgede (bkz. 2.8 *Tehlikeli Bölgeler*) başka kimse yokken takın.
- ▶ Sürücü kabininden çıkmadan önce traktörü kapatın ve hidroliği basınçsız hale getirin.

Ön yükleyiciyi takmak için:

- (1) Ön yükleyici kilidini açın.
 - Her iki kilit civatasını dışarı çekin.

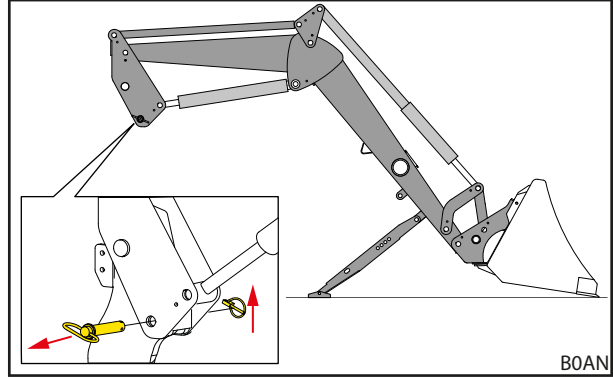

Şek. 37 Ön yükleyici kilidinin açılması

- (2) Traktörü yavaşça bir şekilde ortalarak kanada doğru sürün, montaj parçasının tutma kancası ön yükleyiciye ait civatanın birkaç santimetre önünde durmalıdır.

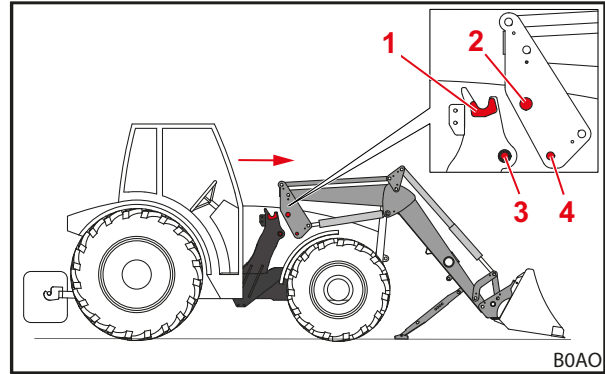

Şek. 38 Traktörün kanadın içine sürülmesi

Açıklama

- 1 Montaj parçasının tutma kancası
- 2 Ön yükleyici civataları
- 3 Montaj parçasında kilitleme deliğine sahip kovan
- 4 Ön yükleyicideki kilitleme deliği



Tamamen içeri sürmek mümkün değilse, ön yükleyici montaj işlemi için hizalanmalıdır (bkz. 5.5 *Ön Yükleyicinin Montaj İçin Hizalanması*).

- (3) Traktörü kapatın.
 - El frenini çekin.
 - Motoru durdurun.
 - Hidroliği basınçsız duruma getirin (bkz. 6.1 Kontrol Elemanları).
- (4) Ön yükleyicinin hidrolik hatlarını bağlayın (bkz. 3.9 Hidrolik Kaplinler).
- (5) Elektrik kablosunu bağlayın.
- (6) Traktörü çalıştırın.

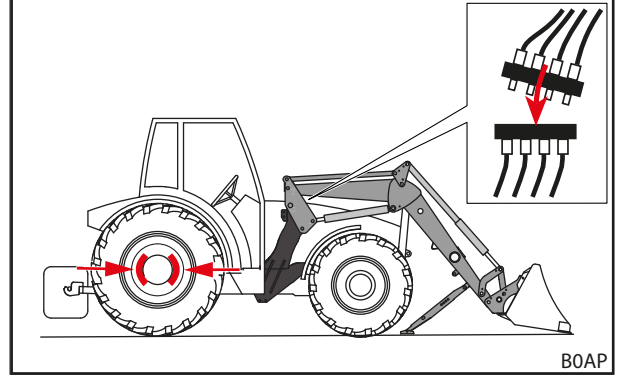

Şek. 39 Traktörün kapatılması ve hidrolik hatlarının bağlanması

- (7) *Dökme* fonksiyonunu kullanarak ön yükleyici cıvatalarını montaj parçasının tutma kancalarına alçaltın.
- (8) Ön yükleyici cıvataları eksiksiz olarak montaj parçasının tutma kancalarına girdikten sonra, *Kaldırma* fonksiyonu ile ön yükleyici tutma halkalarının montaj parçasındaki kovanları çevrelemelerini ve ön yükleyicideki kilitleme deliklerinin montaj parçasındaki kilitleme delikleri ile aynı hizaya gelmelerini sağlayın.

- (9) Ön yükleyici kilidini kapatın.
 - *Kaldırma* fonksiyonu ile ön yükleyiciyi zeminin biraz üstüne getirin.
 - El frenini çekin.
 - Motoru durdurun.
 - Her iki kilitleme cıvatasını takın ve dingil çivisi ile emniyete alın.

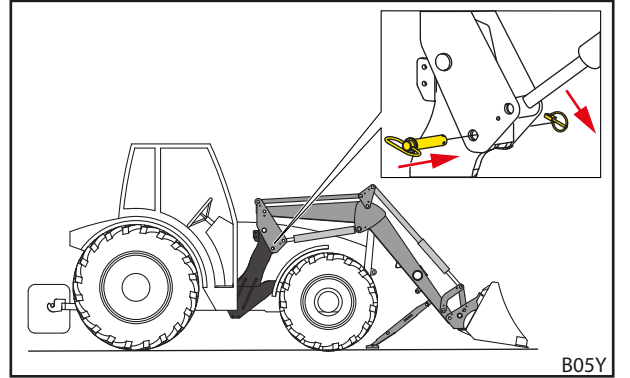

Şek. 40 Kilitleme cıvatalarını takın ve dingil çivisi ile emniyete alın

- (10) Park desteklerini içeri katlayın.
 - İki park desteğini içeri katlayın (bkz. 6.2 Park Desteklerinin Kullanımı).
- ✓ Ön yükleyici takılmıştır ve kullanıma hazırdır.

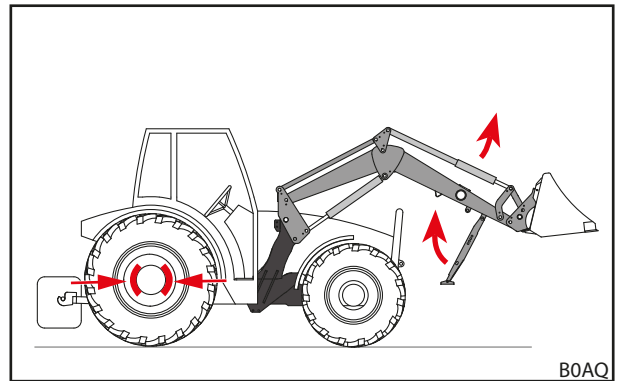

Şek. 41 Park desteklerinin içeri katlanması

5.5 Ön Yükleyicinin Montaj İçin Hizalanması

NOT

Sert yönlendirme nedeniyle maddi hasar!

Ön yükleyici hizalanırken ani hareketler ön yükleyicide ve yataklarda hasara yol açabilir.

- ▶ Ön yükleyiciyi takmadan önce kontrol kolunun rahat kullanılıp kullanılmadığını kontrol edin.
- ▶ Traktörü ve ön yükleyiciyi yumuşak bir şekilde yönlendirmeye dikkat edin.

Ön yükleyici ilk kez takılıyorsa veya daha önce başka bir traktörde kullanılmışsa, ön yükleyici sütunları montaj için çok yukarıda veya aşağıda olabilir. Bu durumda ön yükleyici montaj için hizalanmalıdır.

Ön yükleyiciyi hizalamak ve takmak için:

- (1) Ön yükleyici kilidini açın.
 - Her iki kilit civatasını dışarı çekin.
- (2) Traktörü yavaşça bir şekilde ortalayarak kanada doğru sürün.
 - Traktörü yataklar ön yükleyici sütunlarına mümkün mertebe yakın olacak şekilde ileri sürün.
- (3) Traktörü kapatın.
 - El frenini çekin.
 - Motoru durdurun.
 - Hidroliği basınçsız duruma getirin (bkz. 6.1 Kontrol Elemanları).
- (4) Hidrolik hatlarını bağlayın.
- (5) Elektrik kablosunu bağlayın.
- (6) Traktörü çalıştırın.
- (7) Ön yükleyici sütunlarını hizalayın.
 - *Kaldırma, İndirme, Dökme* ve *Doldurma* fonksiyonlarını, ön yükleyici sütunları doğru yüksekliğe gelinceye kadar uygulayın.
- (8) Traktörü ileri sürerek ön yükleyici civatalarını montaj parçasının tutma kancaları üzerine getirin.
 - ✓ Ön yükleyici, traktöre takılmak üzere hizalanmıştır.
- (9) *Dökme* fonksiyonunu kullanarak ön yükleyici civatalarını montaj parçasının tutma kancalarına alçaltın.
- (10) Ön yükleyici civataları eksiksiz olarak montaj parçasının tutma kancalarına girdikten sonra, *Kaldırma* fonksiyonu ile ön yükleyici tutma ceplerinin montaj parçasındaki kovanları çevrelemelerini ve ön yükleyicideki kilitleme deliklerinin montaj parçasındaki kilitleme delikleri ile aynı hizaya gelmelerini sağlayın.
- (11) Ön yükleyici kilidini kapatın.
 - *Kaldırma* fonksiyonu ile ön yükleyiciyi zeminin biraz üstüne getirin.
 - El frenini çekin.
 - Motoru durdurun.
 - Her iki kilitleme civatasını takın ve dingil çivisi ile emniyete alın.
- (12) Park desteklerini içeri katlayın.
 - İki park desteğini içeri katlayın (bkz. 6.2 Park Desteklerinin Kullanımı).
 - ✓ Ön yükleyici takılmıştır ve kullanıma hazırdır.

6 Kullanım

6.1 Kontrol Elemanları

6.1.1 Kollar İle Temel Kullanım

⚠ UYARI

Ön yükleyicinin kontrolsüz hareketi nedeniyle yaralanma tehlikesi oluşabilir!

Kontrol cihazı uzun süre kullanılmamışsa, örn. hidrolik yağı ile kontrol cihazı arasında sıcaklık farkları oluşabilir. Bunun sonucunda kontrol iticileri sıkışır ve ön yükleyici kontrolsüz bir şekilde hareket eder. Ağır kazalara sebebiyet verilebilir.

- ▶ 10 °C'nin altındaki ortam sıcaklıklarında ön yükleyici 15 dakikada uzun bir süre kullanılmamışsa daima önce hareketsiz durumdayken *Doldurma* ve *Dökme* fonksiyonlarını çalıştırarak kontrol cihazını ısıtın.
- ▶ *Kaldırma* ve *İndirme* fonksiyonlarını ancak ısıdıktan sonra kullanın.

⚠ UYARI

Ön yükleyicinin istenmeyen hareketleri nedeniyle yaralanma tehlikesi oluşabilir!

Yüzme konumunun yanlışlıkla devreye alınması, ön yükleyicide beklenmedik ve kontrolsüz hareketlere yol açabilir. İnsanlar yaralanabilir veya sıkışabilir.

- ▶ Yüzme konumu ile inme konumu, net olarak hissedilebilen bir direnç veya başka bir engel ile birbirinden ayrılmış olmalıdır. Bu sağlanmamışsa, bir servise başvurarak yüzme konumunu devre dışı bırakın. Ön yükleyici ancak yüzme konumu devre dışı bırakıldıktan sonra tekrar kullanılabilir.

⚠ UYARI

Aletin devrilmesi nedeniyle yaralanma tehlikesi oluşabilir!

Ön yükleyici L ve H'de *Doldurma* ve *Dökme* fonksiyonları için aletin yüzme konumu etkinleştirilmemelidir. Bu, aletin istenmeden arkaya doğru devrilmesine yol açabilir. Ağır kazalara sebebiyet verilebilir.

- ▶ Yüzme konumunun etkinleştirilmesi ön yükleyici L ve H'de, montaj ile imkansız hale getirilmelidir. Bu sağlanmamışsa, ön yükleyici ile çalışmayı hemen durdurun ve bir servise başvurarak *Doldurma* ve *Dökme* fonksiyonları için yüzme konumunu devre dışı bırakın. Ön yükleyici ancak yüzme konumu devre dışı bırakıldıktan sonra tekrar *Doldurma* ve *Dökme* fonksiyonları için kullanılabilir.

Traktörün donanımına bağlı olarak ön yükleyici için farklı kontrol kolları takılmaktadır. Çoğu durumda, kontrol kolu veya joystick kullanılır. Bazı traktörlerde ön yükleyicinin kumanda edilmesi için 2 kontrol kolu bulunmaktadır. Resimlerde bir kontrol kolu (bkz. Şek. 42) ve 2 kontrol kolu (bkz. Şek. 43) için fonksiyon dağılımları üstten görünüş şeklinde gösterilmiştir.

i Kırmızı işaretli semboller, traktördeki kontrol kollarında da bulunmaktadır. Sembollerin eksik olması durumunda ilgili fonksiyonun işlevini açık bir şekilde belirten semboller (DIN EN 12525 standartlarına göre) yerleştirin.

| Konum | Fonksiyon |
|-------|--------------|
| 0 | Sıfır konumu |
| A | Dökme |
| B | Doldurma |
| C | Kaldırma |
| D | İndirme |
| S | Yüzme konumu |

i Yüzme konumu, kolun yerleşebileceği tek konumdur.

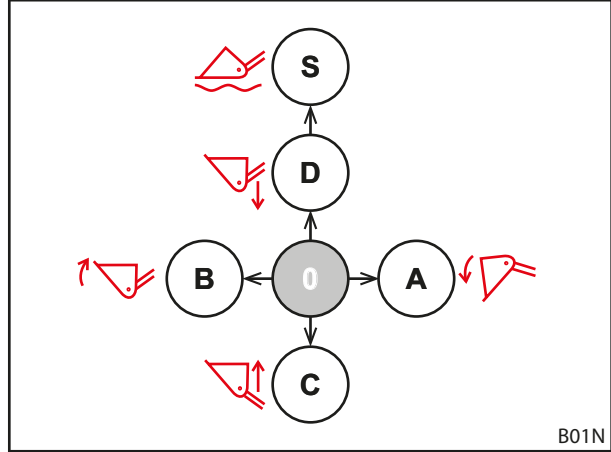

Şek. 42 Tek kontrol kolunda fonksiyonlar

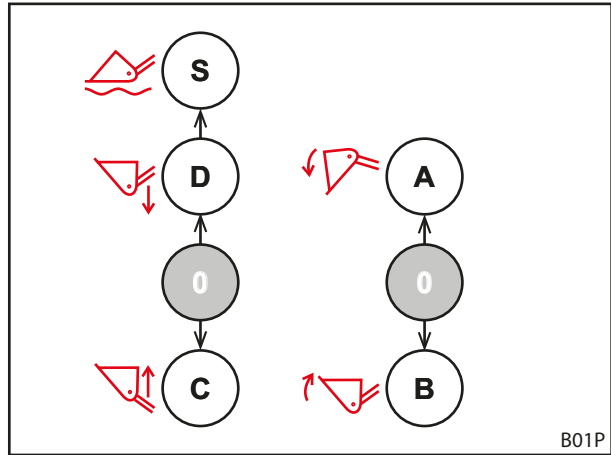

Şek. 43 2 kontrol kolunda fonksiyonlar

6.1.2 Traktöre Ait Kontrol Kolu

⚠ UYARI

Ön yükleyicinin beklenmedik hareketleri nedeniyle yaralanma tehlikesi!

Kontrol kolunun yanlışlıkla çalıştırılması ya da programlanmış işlemler ile ön yükleyici beklenmedik şekilde hareket edebilir. Çevredeki insanlar yaralanabilir.

- ▶ Ön yükleyiciyi kullanmadığınız zaman kontrol kolunu sıfır konumunda kilitleyin.
- ▶ Kontrol kolu kilitlenemiyorsa, *Kaldırma* hidrolik hattındaki musluğu kapatın.
- ▶ Hidrolik kontrol cihazlarının yerleşimini devre dışı bırakın.
- ▶ Ön yükleyiciyi kullanmadan önce traktördeki diğer iş cihazlarını devre dışı bırakın veya ayırın.
- ▶ Diğer iş cihazlarını kullanmadan önce ön yükleyiciyi devre dışı bırakın veya ayırın.
- ▶ Hiçbir zaman ön yükleyici için programlanmış işlem akışlarını kullanmayın.

⚠ UYARI

Hortum hatlarının yanlış dizilimi nedeniyle kaza tehlikesi!

Ön yükleyici, hortum hattı ile doğrudan traktörün ek kontrol cihazlarına bağlı olduğu zaman hortum hatlarının karışması kontrol kolundaki fonksiyonların yanlış atanmasına neden olur. Beklenmedik hareketlere ve bunun sonucunda kazalara sebebiyet verebilir.

- ▶ Hortum hatları ve bağlantı yerlerindeki kaplinleri daima işaretleyin.
- ▶ Hasarlı veya eksik işaretleri gecikmeden değiştirin.
- ▶ Hortum hatlarını yüzme konumu kumanda yönünde *İndirme* fonksiyonunu izleyecek şekilde bağlayın.
- ▶ Yüzme konumunu yalnızca indirme işleminden sonra bağlayın.
- ▶ Bağlantıyı kurduktan sonra tüm ön yükleyici fonksiyonlarını dururken kontrol edin.

Kontrol kolu, traktör modeline göre farklılık gösterebilir. Temel fonksiyonların kumandası ise aynı kalır (bkz. *6.1.1 Kollar İle Temel Kullanım*).

Tuşların fonksiyonları aşağıdaki gibidir:

Tek tuşlu kontrol kolu

| Tuş | Ön Yükleyici | Fonksiyon |
|-----|--------------|--------------------|
| A | L, H, P | 3. kontrol devresi |

2 tuşlu kontrol kolu

| Tuş | Ön Yükleyici | Fonksiyon |
|-----|--------------|--------------------|
| A | L, H, P | 3. kontrol devresi |
| B | L, H, P | 4. kontrol devresi |



Ön yükleyicinin yanlışlıkla çalıştırılmasını önlemek için, trafiğe açık alanda sürüş yaparken ve ön yükleyiciye ihtiyaç yokken kontrol kolunu sıfır konumunda kilitleyin!

Hidroliğin basınçsız duruma getirilmesi

- bkz. traktörün kullanım talimatları

6.1.3 STOLL Base Control

⚠ UYARI

Ön yükleyicinin beklenmedik hareketleri nedeniyle yaralanma tehlikesi!

Kontrol kolunun istemsiz bir şekilde çalıştırılması ile ön yükleyici beklenmedik şekilde hareket edebilir. Çevredeki insanlar yaralanabilir.

- ▶ Ön yükleyiciyi kullanmadığınız zaman kontrol kolunu sıfır konumunda kilitleyin.
- ▶ Ön yükleyiciyi kullanmadan önce traktördeki diğer iş cihazlarını devre dışı bırakın veya ayırın.
- ▶ Diğer iş cihazlarını kullanmadan önce ön yükleyiciyi devre dışı bırakın veya ayırın.

STOLL "Base Control" kontrol kolu, ön yükleyicinin ek fonksiyonları için 3 adede kadar basmalı anahtara ve traktör fonksiyonları için opsiyonel olarak 2 yan mikro tuşa sahip olan tek kollu bir kontrol cihazıdır.

Ayrıca Base Control, örn. trafikte kullanım için bir kilitleme fonksiyonuna da sahiptir.

i Kilitleme fonksiyonu etkinken kontrol kolu hareket ettirilemez.

Kolun kumanda edilişi, 6.1.1 *Kollar İle Temel Kullanım*'deki temel kumanda ile aynıdır.

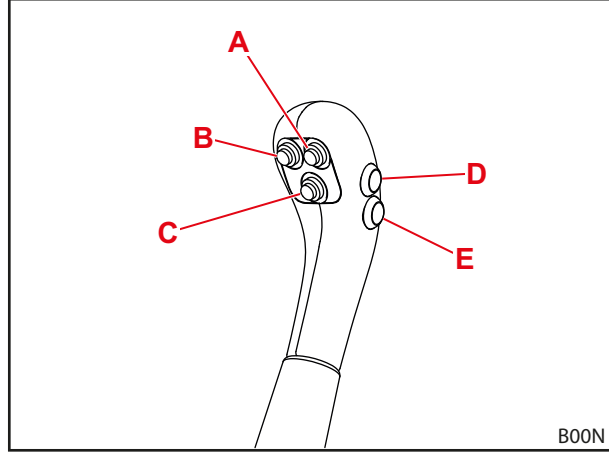

Şek. 44 5 tuşlu Base Control

Muhtelif ön yükleyici tipleri için tuş fonksiyonları aşağıdaki tablolarda gösterilmektedir:

Tek tuşlu kontrol kolu

| Tuş | Ön Yükleyici | Fonksiyon |
|-----|--------------|--------------------|
| A | L, H, P | 3. kontrol devresi |

2 tuşlu kontrol kolu

| Tuş | Ön Yükleyici | Fonksiyon |
|-----|--------------|--------------------|
| A | L, H, P | 3. kontrol devresi |
| B | L, H, P | 4. kontrol devresi |

i D ve E tuşları traktörün ek fonksiyonları içindir, bu nedenle modele ve müşterinin isteğine göre farklı fonksiyonlar atanmıştır.

Kontrol kolunu sıfır konumunda kilitleme ve çözme

Kontrol kolunu kilitlemesi:

- (1) Kontrol kolunu sıfır konumuna getirin.
 - (2) Kilit sürgüsünü içeri itin.
- ✓ Sürgü üzerindeki kırmızı işaret görülebilir değildir.
 - ✓ Kontrol kolu kilitlenmiştir ve hareket ettirilemez.

Kontrol kolu kilidinin açılması:

- Kilit sürgüsünü, kırmızı işaret görünecek şekilde dışarı çekin.
- ✓ Kontrol kolunun kilidi açılmıştır ve hareket ettirilebilir.



Ön yükleyicinin yanlışlıkla çalıştırılmasını önlemek için, trafiğe açık alanda sürüş yaparken ve ön yükleyiciye ihtiyaç yokken kontrol kolunu sıfır konumunda kilitleyin!

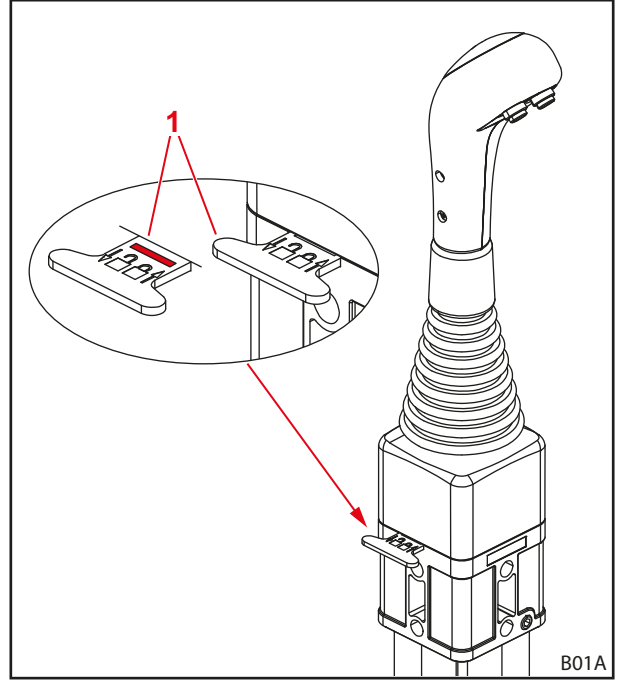

Şek. 45 Kontrol kolunun kilitlenmesi

Açıklama

- 1 Kilit sürgüsü

Hidroliğin basınçsız duruma getirilmesi

⚠ UYARI

Ön yükleyicinin aşağı inmesi sonucu ezilme tehlikesi!

Hidrolik basınçsız duruma getirilirken ön yükleyici aşağı iner. İnsanlar yaralanabilir veya sıkışabilir.

- ▶ Hidroliği basınçsız duruma getirmeden önce ön yükleyiciyi tamamen yere indirin.

Hidroliği basınçsız duruma getirmek için:

- (1) Ön yükleyiciyi yere kadar indirin.
- (2) Motoru durdurun.
- (3) Kontrol kolunu tüm uç konumlarına hareket ettirin.



Kontrol kolunu tüm uç konumlarında yakl. 3 saniye tutun.

- ✓ Hidrolik basınçsız duruma getirilmiştir.

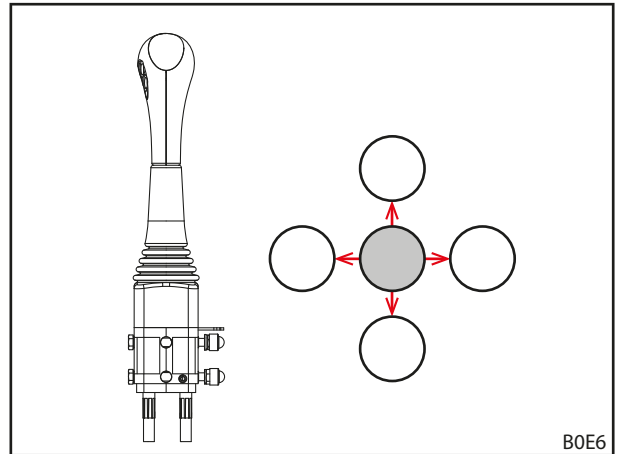

Şek. 46 Kontrol kolunun tüm uç konumlara hareket ettirilmesi

6.1.4 Direct Control

⚠ UYARI**Ön yükleyicinin beklenmedik hareketleri nedeniyle yaralanma tehlikesi!**

Kontrol kolunun istemsiz bir şekilde çalıştırılması ile ön yükleyici beklenmedik şekilde hareket edebilir. Çevredeki insanlar yaralanabilir.

- ▶ Ön yükleyiciyi kullanmadığınız zaman kontrol kolunu sıfır konumunda kilitleyin.
- ▶ Ön yükleyiciyi kullanmadan önce traktördeki diğer iş cihazlarını devre dışı bırakın veya ayırın.
- ▶ Diğer iş cihazlarını kullanmadan önce ön yükleyiciyi devre dışı bırakın veya ayırın.

Entegre kontrol kolu "Direct Control" direkt valfi, ön yükleyicinin ek fonksiyonları için 3 adede kadar basmalı anahtara ve traktör fonksiyonları için opsiyonel olarak 2 yan mikro tuşa sahip olan tek kolu bir kontrol cihazıdır.

Ayrıca kontrol kolu, örn . trafikte kullanım için bir kilitleme fonksiyonuna da sahiptir.

i Kilitleme fonksiyonu etkinken kontrol kolu hareket ettirilemez.

Kolun kumanda edilişi, 6.1.1 *Kollar İle Temel Kullanım*'deki temel kumanda ile aynıdır.

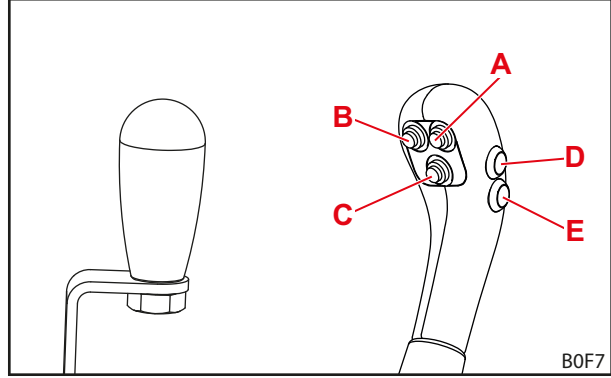

Şek. 47 Tuşsuz kontrol kolu (solda) ve 5 tuşlu kontrol kolu (sağda)

Muhtelif ön yükleyici tipleri için tuş fonksiyonları aşağıdaki tablolarda gösterilmektedir:

Tek tuşlu kontrol kolu

| Tuş | Ön Yükleyici | Fonksiyon |
|-----|--------------|--------------------|
| A | L, H, P | 3. kontrol devresi |

2 tuşlu kontrol kolu

| Tuş | Ön Yükleyici | Fonksiyon |
|-----|--------------|--------------------|
| A | L, H, P | 3. kontrol devresi |
| B | L, H, P | 4. kontrol devresi |

i D ve E tuşları traktörün ek fonksiyonları içindir, bu nedenle modele ve müşterinin isteğine göre farklı fonksiyonlar atanmıştır.

Kontrol kolunu sıfır konumunda kilitleme ve çözme

Kontrol kolunu kilitlemesi:

- (1) Kontrol kolunu sıfır konumuna getirin.
 - (2) Kilit sürgüsünü traktör yönünde 180° yukarı döndürün.
- ✓ Kilit sürgüsü civatadaki deliğe girer.
 - ✓ Kontrol kolu kilitlenmıştır ve hareket ettirilemez.



Ön yükleyicinin yanlışlıkla çalıştırılmasını önlemek için, trafiğe açık alanda sürüş yaparken ve ön yükleyiciye ihtiyaç yokken kontrol kolunu sıfır konumunda kilitleyin!

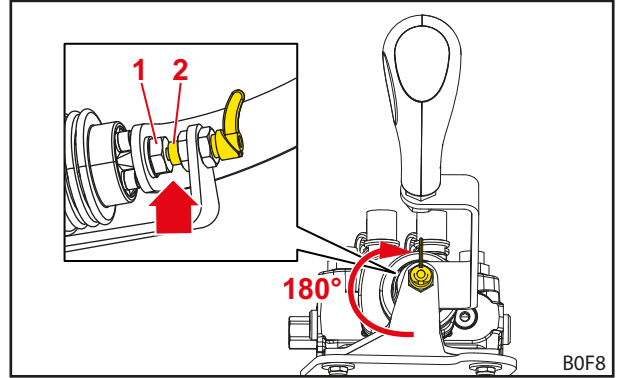

Şek. 48 Kilitlenmış kontrol kolu

Açıklama

- 1 Vida
- 2 Kilit sürgüsü

Kontrol kolu kilidinin açılması:

- Kilit sürgüsünü traktör yönünde 180° aşağı döndürün.
- ✓ Kilit sürgüsü yerleşir ve artık vidaya temas etmez.
- ✓ Kontrol kolunun kilidi açılmıştır ve hareket ettirilebilir.

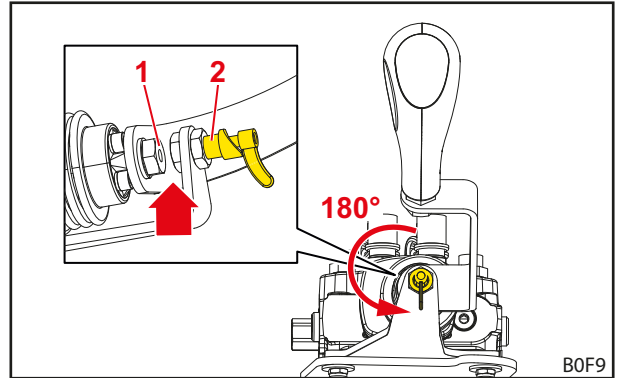

Şek. 49 Kilidi açılmış kontrol kolu

Açıklama

- 1 Vida
- 2 Kilit sürgüsü

Hidroliğin basınçsız duruma getirilmesi

⚠ UYARI

Ön yükleyicinin aşağı inmesi sonucu ezilme tehlikesi!

Hidrolik basınçsız duruma getirilirken ön yükleyici aşağı iner. İnsanlar yaralanabilir veya sıkışabilir.

- ▶ Hidroliği basınçsız duruma getirmeden önce ön yükleyiciyi tamamen yere indirin.

Hidroliği basınçsız duruma getirmek için:

- (1) Ön yükleyiciyi yere kadar indirin.
- (2) Motoru durdurun.
- (3) Kontrol kolunu tüm uç konumlarına hareket ettirin.

i Kontrol kolunu tüm uç konumlarında yakl. 3 saniye tutun.

- ✓ Hidrolik basınçsız duruma getirilmiştir.

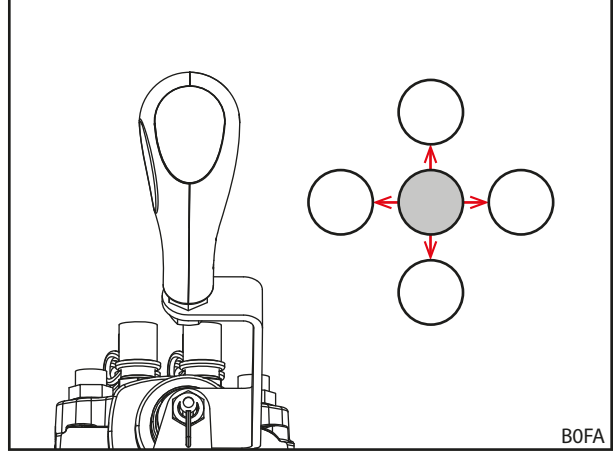

Şek. 50 Kontrol kolunun tüm uç konumlara hareket ettirilmesi

6.2 Park Desteklerinin Kullanımı

⚠ DİKKAT

Dönen parçalar nedeniyle ezilme tehlikesi!

Park destekleri içeri katlanırken uzuvlar ezilebilir.

- ▶ Katlanma sırasında park desteği ile kollu kilit arasına elinizi sokmayın.

Park destekleri, ön yükleyicinin güvenli bir şekilde park edilmesini sağlar. Burada kilitleme kolu, farklı aletler ile ve farklı zeminlerde park için gerekli uyumu sağlar.

Park desteğini dışarı katlamak için:

- (1) Emniyet civatasını dışarı çekin.
- (2) Park desteğini aşağı katlayın.
- (3) Kilitleme kolunu park desteğindeki deliklerden biri ile aynı hizaya getirin. Bunun için gerekiyorsa park desteğini hafifçe kaldırın.
- (4) Emniyet civatasını park desteğine ve kilitleme koluna takıp çatal pim ile emniyete alın.

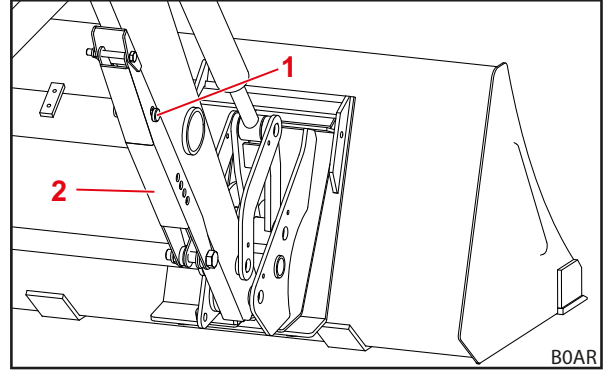

Şek. 51 Park desteği içeri katlanmış

i Her iki tarafta takmak için aynı deliğin kullanılmasına dikkat edin.

- ✓ Park desteği dışarı katlanmıştır.

Açıklama

- 1 Emniyet civatası
- 2 Park desteği

Park desteğini içeri katlamak için:

- (1) Park desteğini yukarı katlayarak park desteğinin deliklerini, kilidi ve kanada kaynaklanmış kulağı aynı hizaya getirin.
 - (2) Emniyet civatasını takın ve çatal pim ile emniyete alın.
- ✓ Park desteği içeri katlanmıştır.

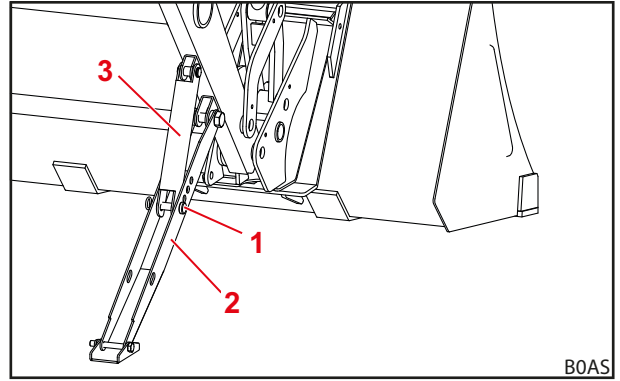

Şek. 52 Park desteği dışarı katlanmış

Açıklama

- 1 Emniyet civatası
- 2 Park desteği
- 3 Kilitleme kolu

6.3 Hidrolik Kaplinlerin Kullanımı

6.3.1 Plug-in Kaplinlerin Kullanımı

Fişi kaplin manşonuna bağlamak için:

- (1) Hidroliği basınçsız duruma getirin (bkz. 6.1 Kontrol Elemanları).
 - (2) Kapakları alın ve gerekiyorsa kaplinleri silin.
 - (3) Fişi kaplin manşonuna takın.
 - (4) Kirlenme olmaması için kapakları birbirine geçirin.
- ✓ Plug-in kaplinler bağlanmıştır.

Fişi kaplin manşonundan çıkarmak için:

- (1) Hidroliği basınçsız duruma getirin (bkz. 6.1 Kontrol Elemanları).
 - (2) Kaplin manşonunu aşağı çekin ve fişi kaplin manşonundan çıkartın.
 - (3) Kapakları fişin ve kaplin manşonunun üzerine yerleştirin.
- ✓ Plug-in kaplinler ayrılmıştır.

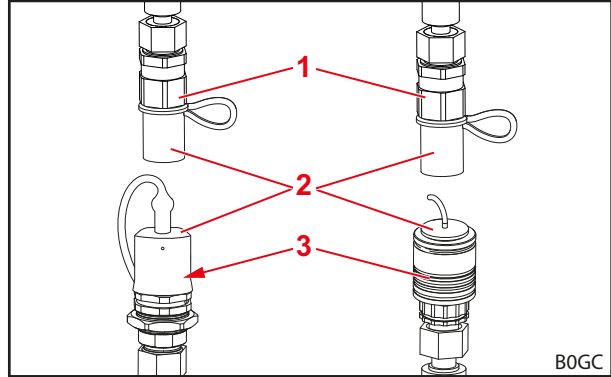

Şek. 53 Plug-in kaplinler (örnek resimler)

Açıklama

- 1 Kaplin fişi
- 2 Örtme kapağı
- 3 Kaplin manşonu



Bağlantısı ayrılan ön yükleyiciyi direkt güneş ışığından koruyun! Çevreden ısınan hidrolik sistem bağlanamaz.

6.3.2 Hydro-Fix'in Kullanımı

⚠ UYARI

Kirlenen hidrolik kaplinler nedeniyle yaralanma ve maddi hasar tehlikesi!

Düzenli temizlenmeyen Hydro-Fix kaplinler, takma parçalarının doğru bağlanmamasına veya Hydro-Fix parçalarının birleştirme denemesinde hasar almasına yol açabilir. Bu durum, hidrolikte çalışma hatalarına yol açabilir. Hidrolikteki çalışma hataları, aletin veya ön yükleyicinin kontrolsüzce hareket etmesine ve ağır yaralanmalara neden olabilir.

- ▶ Hydro-Fix'i bağlamadan önce temizleyin.
- ▶ Kirlenmemesi için Hydro-Fix alt parçasının kapağını daima kapatın.

Hidrolik hatlarını bağlamak için:

- (1) Hidroliği basınçsız duruma getirin (bkz. 6.1 Kontrol Elemanları).
- (2) Alt parçadaki kapağı (bkz. 3.9.2 Hydro-Fix Çok Fazlı Kaplin) açın.
- (3) Kaplin yüzeylerini bezle silin.
- (4) Güvenlik düğmesine basın ve kolu yukarı döndürün.
- (5) Üst parçayı kılavuz pimlerinin yardımıyla alt parçaya yerleştirin.
- (6) Kolu aşağı döndürün.
 - ✓ Kılavuz, üst parçayı civata yardımıyla alt parçaya bastırır. Güvenlik düğmesi dışarı çıkar.
 - ✓ Hidrolik hatları bağlanmıştır.

Hidrolik hatlarını ayırmak için:

- (1) Hidroliği basınçsız duruma getirin (bkz. 6.1 Kontrol Elemanları).
- (2) Güvenlik düğmesine basın ve kolu yukarı döndürün.
- (3) Üst parçayı dışarı çekin.
- (4) Alt parçadaki kapağı kapatın.
- (5) Kolu aşağı döndürün.
 - ✓ Güvenlik düğmesi dışarı çıkar.
 - ✓ Hidrolik hatları ayrılmıştır.

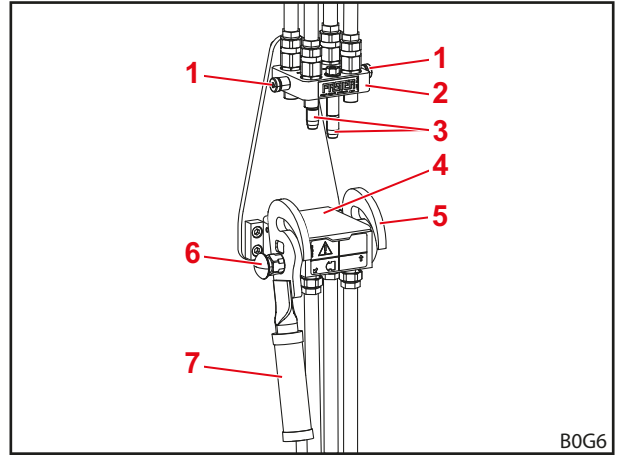

Şek. 54 Ayrılmış Hydro-Fix

Açıklama

- 1 Civata
- 2 Hydro-Fix üst parçası
- 3 Kılavuz pimleri
- 4 Kapak
- 5 Kılavuz
- 6 Güvenlik düğmesi
- 7 Kol

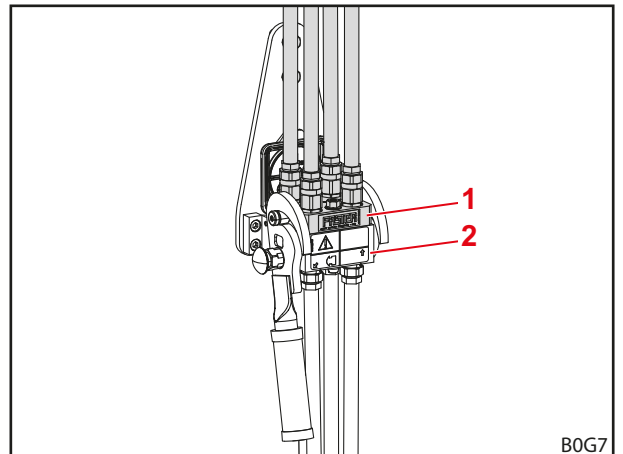

Şek. 55 Takılı Hydro-Fix

Açıklama

- 1 Hydro-Fix üst parçası
- 2 Hydro-Fix alt parçası

6.3.3 Alet Sabitleyicisinin Kullanımı

⚠ UYARI

Kirlenen hidrolik kaplinler nedeniyle yaralanma ve maddi hasar tehlikesi!

Düzenli temizlenmeyen alet sabitleyici kaplinleri, takma parçalarının doğru bağlanmamasına veya alet sabitleyici parçalarının birleştirme denemesinde hasar almasına yol açabilir. Bu durum, hidrolikte çalışma hatalarına yol açabilir. Hidrolikteki çalışma hataları, aletin veya ön yükleyicinin kontrolsüzce hareket etmesine ve ağır yaralanmalara neden olabilir.

- ▶ Alet sabitleyicisini bağlamadan önce temizleyin.
- ▶ Kirlenmemesi için alet sabitleyicisi alt parçasının kapağını daima kapatın.

Hidrolik hatlarını bağlamak için:

- (1) Hidroliği basınçsız duruma getirin (bkz. 6.1 Kontrol Elemanları).
- (2) Alt parçadaki kapağı açın (bkz. 3.9.3 Alet Sabitleyicisi Çok Fazlı Kaplini).
- (3) Kaplin yüzeylerini bezle silin.
- (4) Güvenlik düğmesine basın ve kolu aşağı döndürün.
- (5) Üst parçayı kılavuz pimlerinin yardımıyla alt parçaya yerleştirin.
- (6) Kolu yukarı döndürün.
 - ✓ Kılavuz, üst parçayı cıvata yardımıyla alt parçaya bastırır. Güvenlik düğmesi dışarı çıkar.
 - ✓ Hidrolik hatları bağlanmıştır.

Hidrolik hatlarını ayırmak için:

- (1) Hidroliği basınçsız duruma getirin (bkz. 6.1 Kontrol Elemanları).
- (2) Güvenlik düğmesine basın ve kolu aşağı döndürün.
- (3) Üst parçayı dışarı çekin.
- (4) Alt parçadaki kapağı kapatın.
- (5) Kolu yukarı döndürün.
 - ✓ Güvenlik düğmesi dışarı çıkar.
 - ✓ Hidrolik hatları ayrılmıştır.

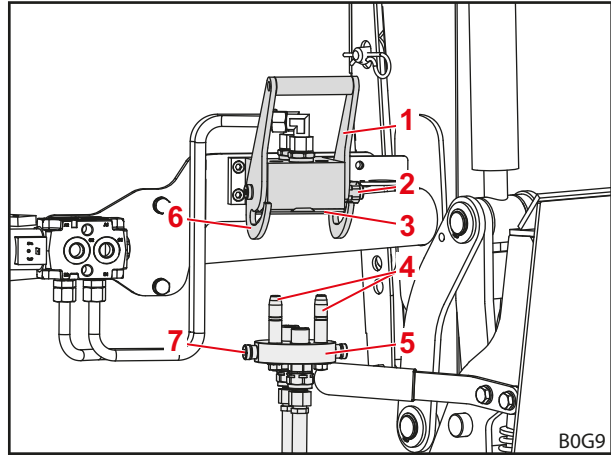

Şek. 56 Ayrılmış alet sabitleyicisi

Açıklama

- 1 Kol
- 2 Güvenlik düğmesi
- 3 Kapak
- 4 Kılavuz pimleri
- 5 Alet sabitleyicisi üst parçası
- 6 Kılavuz
- 7 Cıvata

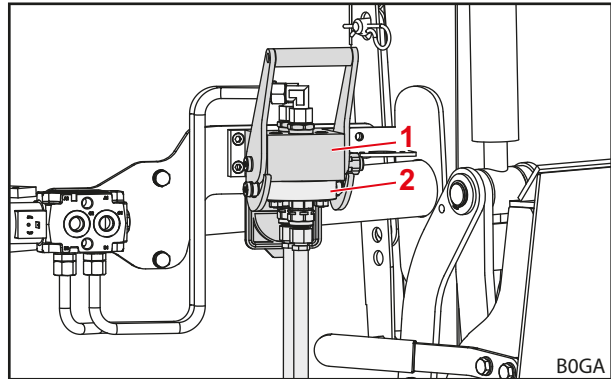

Şek. 57 Takılı alet sabitleyicisi

Açıklama

- 1 Alet sabitleyicisi alt parçası
- 2 Alet sabitleyicisi üst parçası

6.4 Alet Kilidinin Kumanda Edilmesi

6.4.1 Skid-Steer Değiştirilebilir Çerçeveler Üzerindeki Mekanik Alet Kilidinin Kumanda Edilmesi

⚠ UYARI

Aşağı düşen alet nedeniyle yaralanma tehlikesi!

Alet kilidinin açık olması ya da doğru kilitlememesi durumunda alet aşağı düşebilir. Bu durumda, çevredeki insanlar ağır yaralanabilir.

- ▶ Alet kilidi yalnızca alet yere yakın ya da güvenli bir bırakma yeri üzerine indirilmiş durumdayken çalıştırılabilir.
- ▶ Aletin doğru kilitleyip kilitlemediğini her zaman kontrol edin.

⚠ DİKKAT

Yay gerilimi nedeniyle sıkışma tehlikesi!

Alet kilidinin tutma kolunda bir yay mekanizması bulunmaktadır, kol kaldırıldığında bu mekanizma kilidi kapatır. Düzgün kullanılmadığı takdirde ellerde ve parmaklarda yaralanmalara yol açabilir.

- ▶ Kolu her zaman tek elinizle kullanın ve ortadan tutun.

Skid-Steer değiştirilebilir çerçeve kilidinin çalışma prensibi

Kilitleme işlemi 3 aşamadan oluşur:

(1) Kilit açık

- Çalıştırma kolu sonuna kadar aşağıya döndürülmüştür (yatay konum).
- Kilit kancası, değiştirilebilir çerçeveden aşağıya doğru çıkıntı yapmayacak şekilde yukarı çekilmiştir.

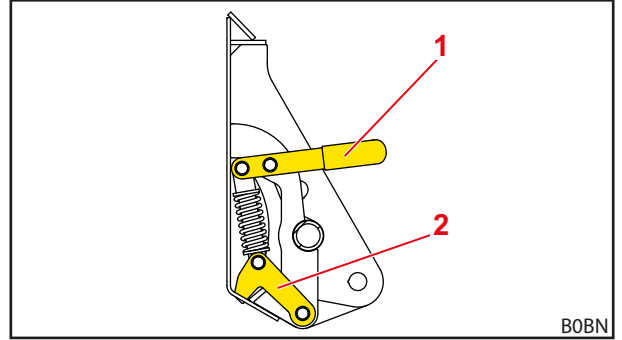

Şek. 58 Skid-Steer mekanik alet kilidi (açık durum)

Açıklama

- 1 Çalıştırma kolu
- 2 Kilit kancası

(2) Kilit yarı kapalı

- Kilit kancası tamamen aşağı döndürülmüştür (aletteki kilitleme boşluğundan).
- Çalıştırma kolu, açık ve kilitli pozisyonlarının arasındadır.

i Alet şimdiden değiştirilebilir çerçeveye takılmıştır; ancak kilit henüz emniyete alınmamıştır ve kendiliğinden açılabilir!

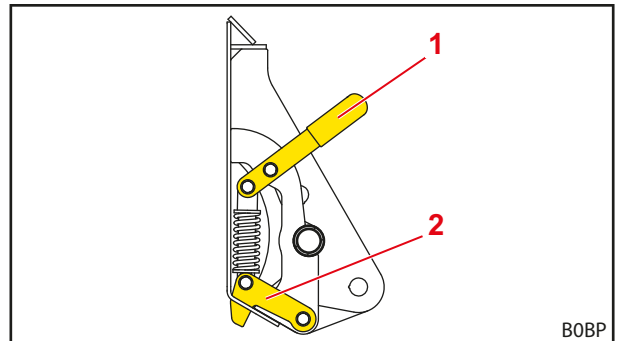

Şek. 59 Skid-Steer mekanik alet kilidi (yarı kapalı durum)

Açıklama

- 1 Çalıştırma kolu
- 2 Kilit kancası

- (3) Kilit tamamen kapalı
- Çalıştırma kolu sonuna kadar alet sırtına doğru döndürülmüştür (dikey konum).
 - Kilit kancası emniyete alınmıştır.

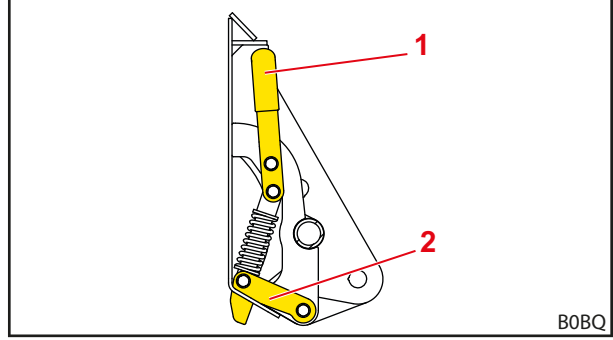

Şek. 60 Skid-Steer mekanik alet kilidi (kilitli durum)

Açıklama

- 1 Çalıştırma kolu
- 2 Kilit kancası

Alet kilidini açmak için:

- (1) Çalıştırma kolunu traktöre doğru hareket ettirin.
 - (2) Çalıştırma kolunu biraz daha aşağı indirin, bu sayede kilit kancası yukarı çekilecektir.
- ✓ Alet kilidi açılmıştır.

Alet kilidini kapatmak için:

- (1) Çalıştırma kolunu yukarı kaldırın, bu sayede kilit kancası aşağı bastırılacaktır.
 - (2) Çalıştırma kolunu alete doğru biraz daha hareket ettirerek alet kilidini emniyete alın.
- ✓ Alet kilidi kapanmıştır.

Alet kilidini kontrol etmek için (gözle kontrol):

- Çalıştırma kollarının dik durup durmadığını kontrol edin.
- ✓ Alet kilidi kontrol edilmiştir.

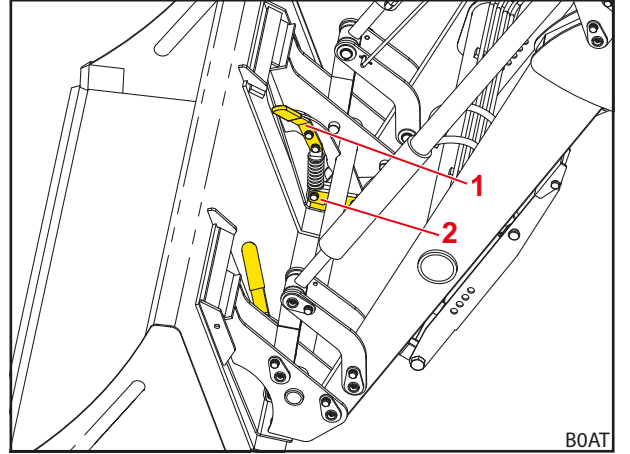

Şek. 61 Skid-Steer mekanik alet kilidi (alet varken kilitli durum)

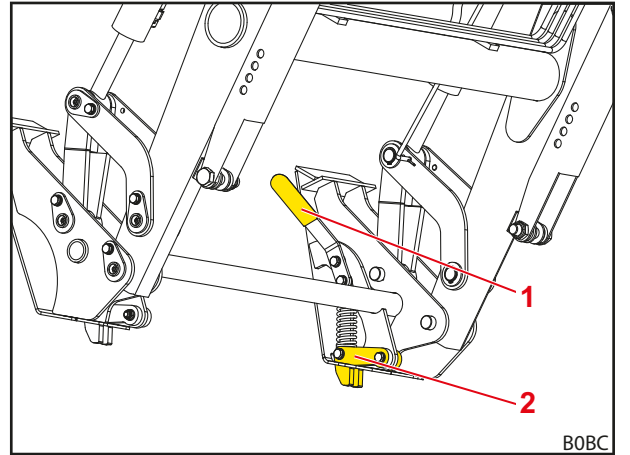

Şek. 62 Skid-Steer mekanik alet kilidi (alet olmadan kilitli durum)

Açıklama

- 1 Çalıştırma kolu
- 2 Kilit kancası

Alet kilidini kontrol etmek için (fonksiyon kontrolü):

- Sivri bir uç ile aleti zemine baskı yapacak konuma getirin.
- ✓ Doğru kilitlemede alet değiştirilebilir çerçevede kalır.
- ✓ Alet kilidi kontrol edilmiştir.

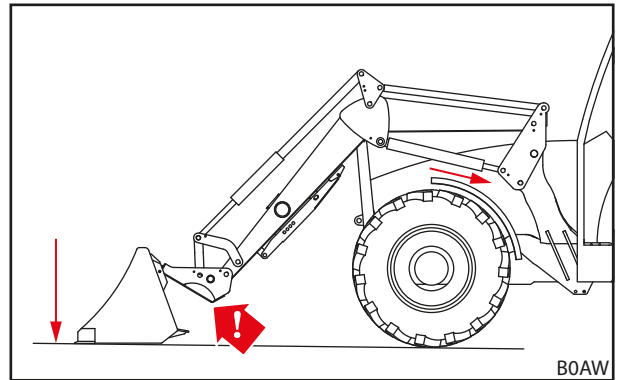

Şek. 63 Aleti zemine bastırma

6.4.2 Euro Değiştirilebilir Çerçevesel Üzerindeki Mekanik Alet Kilidinin Kumanda Edilmesi

⚠ UYARI

Aşağı düşen alet nedeniyle yaralanma tehlikesi!

Alet kilidinin açık olması ya da doğru kilitlememesi durumunda alet aşağı düşebilir. Bu durumda, çevredeki insanlar ağır yaralanabilir.

- ▶ Alet kilidi yalnızca alet yere yakın ya da güvenli bir bırakma yeri üzerine indirilmiş durumdayken çalıştırılabilir.
- ▶ Aletin doğru kilitleyip kilitlemediğini her zaman kontrol edin.

⚠ DİKKAT

Yay gerilimi nedeniyle sıkışma tehlikesi!

Alet kilidinin tutma kolunda bir yay mekanizması bulunmaktadır, kol kaldırıldığında bu mekanizma kilidi kapatır. Düzgün kullanılmadığı takdirde ellerde ve parmaklarda yaralanmalara yol açabilir.

- ▶ Kolu her zaman tek elinizle kullanın ve ortadan tutun.

Alet kilidini açmak için:

- (1) Kolu dışarı çekin, hafifçe traktöre doğru döndürüp tekrar bırakarak kolu kilitleyin.
 - (2) Diğer taraftaki kol ile de aynı şekilde hareket edin.
- ✓ Alet kilidi açılmıştır.

Alet kilidini kapatmak için:

- (1) Kolu hafifçe biraz dışarı çekin, alee doğru döndürüp tekrar bırakın.
 - (2) Diğer taraftaki kol ile de aynı şekilde hareket edin.
- ✓ Alet kilidi kapanmıştır.

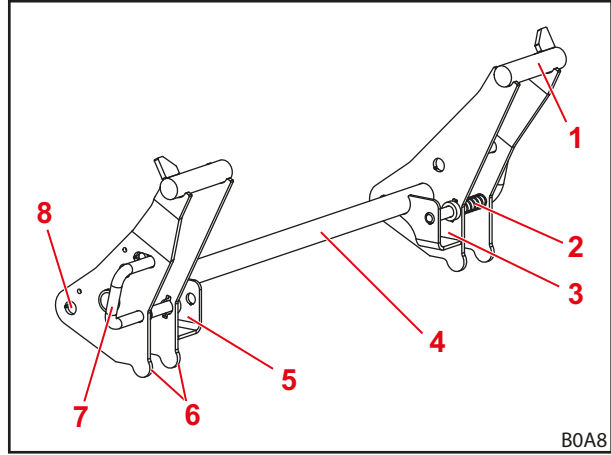

Şek. 64 Euro değiştirilebilir çerçeveler üzerindeki alet kilidi

Açıklama

- 1 Kanca yuvası
- 2 Yay
- 3 Sol takma cebi
- 4 Değiştirilebilir çerçeve çapraz borusu
- 5 Sağ takma cebi
- 6 Alet dayanağı
- 7 Alet kilidi kolu
- 8 Dönüş noktası

Alet kilidini kontrol etmek için (gözle kontrol):

- Her iki taraftaki kilitleme civatalarının alettaki halkalara girip girmediğini kontrol edin.
- ✓ Alet kilidi kontrol edilmiştir.

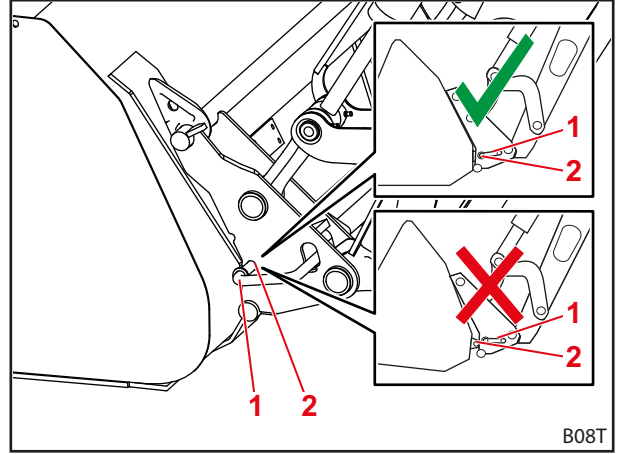

Şek. 65 Kilit civatalarının pozisyonunun kontrol edilmesi

Açıklama

- 1 Kilit civataları
- 2 Halka

Alet kilidini kontrol etmek için (fonksiyon kontrolü):

- Sivri bir uç ile aleti zemine baskı yapacak konuma getirin.
- ✓ Doğru kilitlemede alet değiştirilebilir çerçevede kalır.
- ✓ Alet kilidi kontrol edilmiştir.

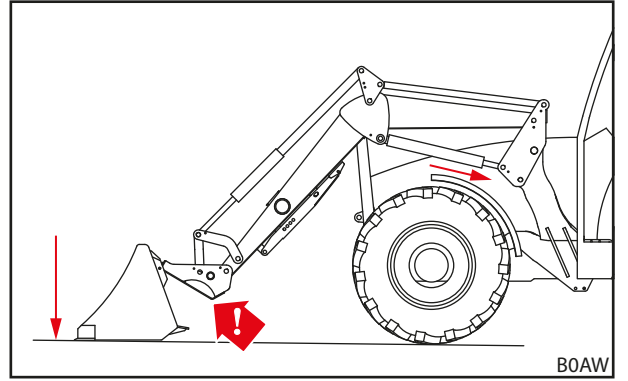

Şek. 66 Aleti zemine bastırma

6.5 Aletlerin Yerleştirilmesi Ve Bırakılması

⚠ UYARI

Düşen yük veya alçalan ön yükleyici nedeniyle yaralanma ve maddi hasar tehlikesi!

Uzun veya çok ileri dökülen aletlerde makinenin ağırlık merkezi değişebilir ve ön yükleyicinin basınç tahliye vanası kendiliğinden açılabilir. Bu durumda ön yükleyici kontrolsüzce dökme yapar veya alçalır ve ağır yaralanmalara ve hasara yol açabilir.

- ▶ Ön yükleyicinin azami yük kapasitesine dikkat edin (bkz. 11 Teknik Veriler).
- ▶ Traktörün arka kısmında her zaman yeterli bir karşı ağırlık kullanın (bkz. 5.3.2 Balast Ayarı).
- ▶ Yükleme çalışmalarında insanları çalışma alanından çıkartın (bkz. 2.8 Tehlikeli Bölgeler).

NOT

Uygun olmayan aletler nedeniyle maddi hasar!

Fazla uzun, geniş veya ağır aletlerin yerleştirilmesi traktörün, ön yükleyicinin veya aletin zarar görmesine yol açabilir.

- ▶ Ön yükleyicilerin ve aletlerin doğru ölçü ve ağırlıkta olmasına dikkat edin.
- ▶ Yalnızca ön yükleyici ve montajı yapılmış değiştirilebilir çerçeve için tasarlanan aletleri kullanın.
- ▶ Yalnızca ilgili iş için uygun aletleri kullanın.
- ▶ Aletin kullanım talimatlarına dikkat edin.

6.5.1 Skid-Steer Değiştirilebilir Çerçevelerdeki Mekanik Alet Kilidi İle Aletlerin Yerleştirilmesi

⚠ UYARI

Aşağı düşen alet nedeniyle yaralanma tehlikesi!

Alet kilidinin açık olması ya da doğru kilitlememesi durumunda alet aşağı düşebilir. Bu durumda, çevredeki insanlar ağır yaralanabilir.

- ▶ Alet kilidi yalnızca alet yere yakın ya da güvenli bir bırakma yeri üzerine indirilmiş durumdayken çalıştırılabilir.
- ▶ Aletin doğru kilitleyip kilitlemediğini her zaman kontrol edin.

⚠ DİKKAT

Yay gerilimi nedeniyle sıkışma tehlikesi!

Alet kilidinin tutma kolunda bir yay mekanizması bulunmaktadır, kol kaldırıldığında bu mekanizma kilidi kapatır. Düzgün kullanılmadığı takdirde ellerde ve parmaklarda yaralanmalara yol açabilir.

- ▶ Kolu her zaman tek elinizle kullanın ve ortadan tutun.

Aleti yerleřtirmek için:

- (1) Alet kilidini açın (bkz. 6.4.1 Skid-Steer Deęiřtirilebilir Çerçeveseler Üzerindeki Mekanik Alet Kilidinin Kumanda Edilmesi).

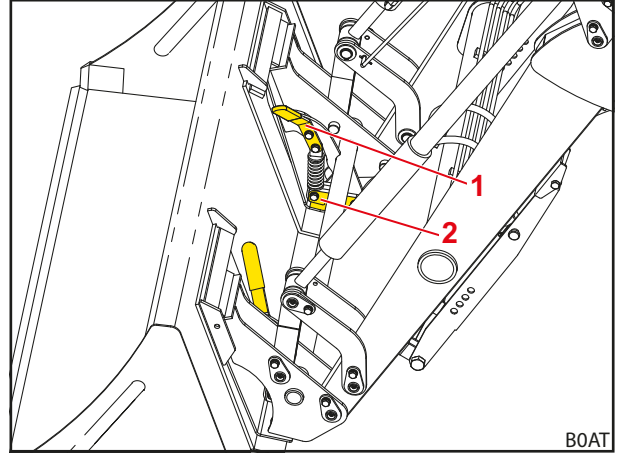

řek. 67 Alet kilidinin açılması

Açıklama

- 1 Çalıřtırma kolu
- 2 Kilit kancası

- (2) Aletin hemen önüne yanařın.

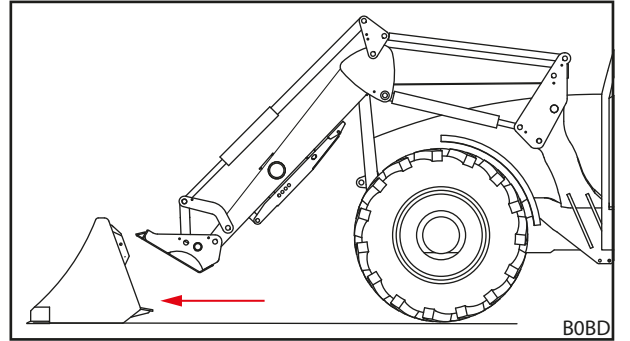

řek. 68 Yanařma

- (3) Dökme fonksiyonu ile deęiřtirilebilir çerçeveyi yarı yola kadar dıřarı döndürün. İndirme fonksiyonunu kullanarak, deęiřtirilebilir çerçevenin alet yataęını alet takma ceplerinin biraz altına getirin.

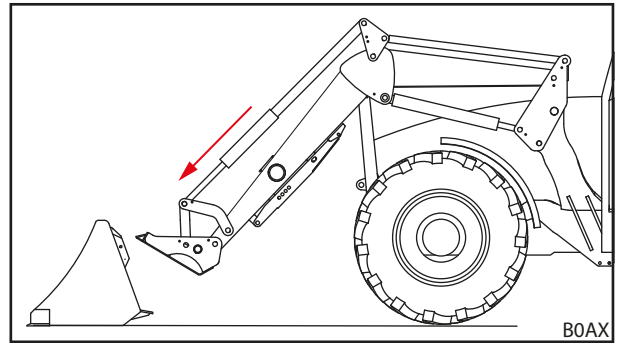

řek. 69 Kanadın konumlandırılması

- (4) Traktörü dikkatlice ileri sürerek deęiřtirilebilir çerçevenin üst alet yataęını alete yanařtırın.
- (5) Ön yükleyiciyi, aletin takma cepleri deęiřtirilebilir çerçevenin üzerine gelecek řekilde biraz kaldırın.

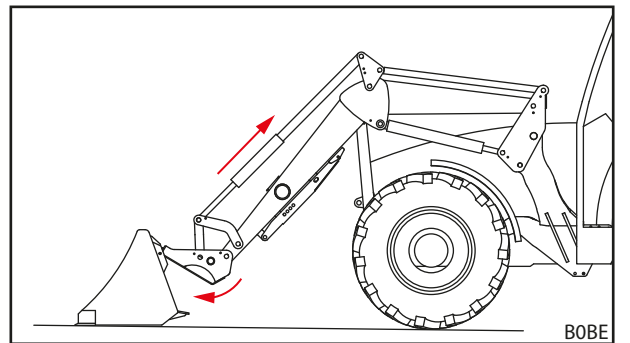

řek. 70 Takma

- (6) *Doldurma* fonksiyonunu kullanın ve biraz ileri giderek değiştirilebilir çerçeveye ait üst alet yatağının alete ait takma ceplerine girmesini ve değiştirilebilir çerçeve dayanak plakasının alet sırtına dayanmasını sağlayın.
- (7) Traktörü kapatın.
 - El frenini çekin.
 - Motoru durdurun.
- (8) Alet kilidini kapatın (bkz. 6.4.1 *Skid-Steer Değiştirilebilir Çerçeveler Üzerindeki Mekanik Alet Kilidinin Kumanda Edilmesi*).
- (9) Alet kilidini kontrol edin (bkz. 6.4.1 *Skid-Steer Değiştirilebilir Çerçeveler Üzerindeki Mekanik Alet Kilidinin Kumanda Edilmesi*).
- (10) Gerekirse aletin hidrolik hatlarını ön yükleyicinin kaplinlerine bağlayın.
 - Alet yatay olarak zeminde duracak şekilde ön yükleyiciyi indirin.
 - Hidroliği basınçsız duruma getirin (bkz. 6.1 *Kontrol Elemanları*).
ve/veya
Alet hidroliğini basınçsız hale getirmek için etkinleştirilmiş alet fonksiyonu ile birlikte kontrol kolunu yan uç konumlara doğru hareket ettirin (bkz. 6.1 *Kontrol Elemanları*).
 - Aletin hidrolik hatlarını 3. kontrol devresine ait değiştirme vanasının kaplinlerine bağlayın.
- (11) Farklı marka ürünlerde: Aletin ön yükleyici ile çarpışmayacağından emin olmak için aleti dikkatlice tüm uç konumlarına döndürün.
 - ✓ Alet yerleştirilmiştir ve kullanıma hazırdır.

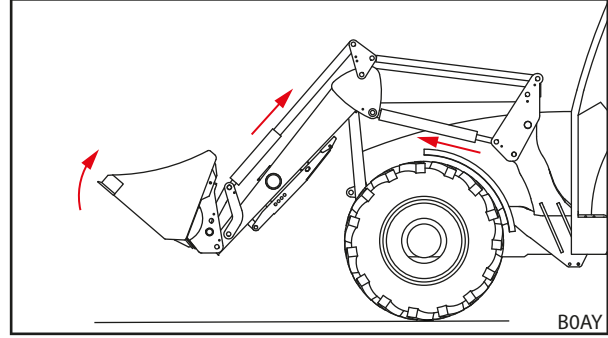

Şek. 71 Alet kilidinin çalıştırılması

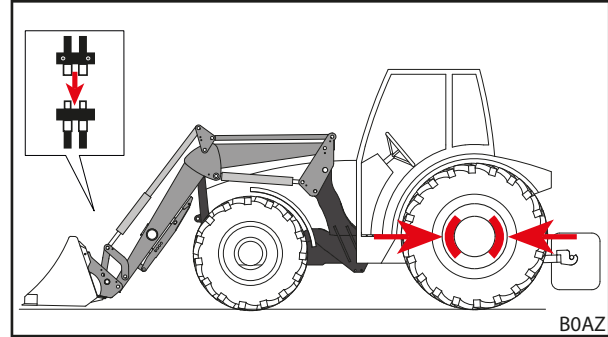

Şek. 72 Kontrol devresinin bağlanması

6.5.2 Euro Değiştirilebilir Çerçevelerdeki Mekanik Alet Kilidi İle Aletlerin Yerleştirilmesi

⚠ UYARI

Aşağı düşen alet nedeniyle yaralanma tehlikesi!

Alet kilidinin açık olması ya da doğru kilitlememesi durumunda alet aşağı düşebilir. Bu durumda, çevredeki insanlar ağır yaralanabilir.

- ▶ Alet kilidi yalnızca alet yere yakın ya da güvenli bir bırakma yeri üzerine indirilmiş durumdayken çalıştırılabilir.
- ▶ Aletin doğru kilitleyip kilitlemediğini her zaman kontrol edin.

⚠ DİKKAT

Yay gerilimi nedeniyle sıkışma tehlikesi!

Alet kilidinin tutma kolunda bir yay mekanizması bulunmaktadır, kol kaldırıldığında bu mekanizma kilidi kapatır. Düzgün kullanılmadığı takdirde ellerde ve parmaklarda yaralanmalara yol açabilir.

- ▶ Kolu her zaman tek elinizle kullanın ve ortadan tutun.

Aleti yerleştirmek için:

- (1) Alet kilidini açın (bkz. 6.4.2 Euro Değiştirilebilir Çerçeveler Üzerindeki Mekanik Alet Kilidinin Kumanda Edilmesi).

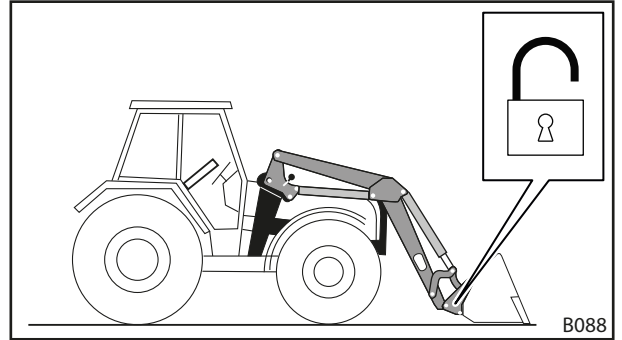

Şek. 73 Alet kilidinin açılması

- (2) Aletin hemen önüne yanaşın.
- (3) Dökme fonksiyonu ile değiştirilebilir çerçeveyi yarı yola kadar dışarı döndürün. İndirme fonksiyonunu kullanarak, değiştirilebilir çerçevenin kanca yuvasını alet kancalarının biraz altına getirin.

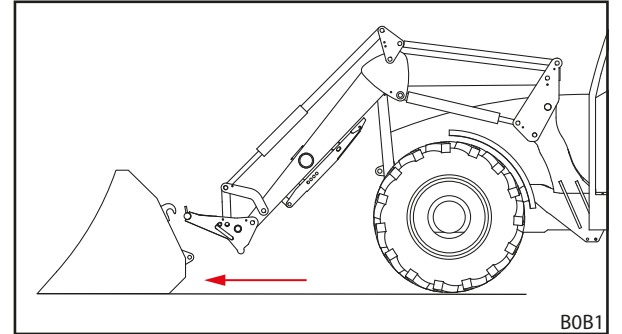

Şek. 74 Yanaşma

- (4) Traktörü dikkatlice ileri sürerek değiştirilebilir çerçevenin kanca yuvasını alete yanaştırın.
- (5) Ön yükleyiciyi biraz kaldırarak alet kancalarını değiştirilebilir çerçeveye ait kanca yuvasının üstüne getirin.

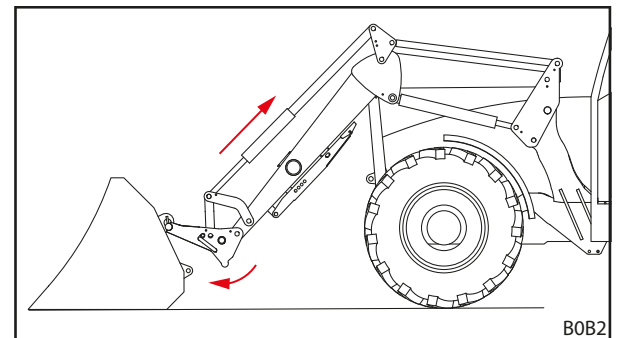

Şek. 75 Takma

- (6) *Doldurma* fonksiyonunu kullanın ve biraz ileri giderek değiştirilebilir çerçeveye ait dayanakların alet sırtına dayanmasını ve alet halkalarının değiştirilebilir çerçeve takma ceplerine girmesini sağlayın.
- (7) Traktörün kapatılması
 - El frenini çekin.
 - Motoru durdurun.
- (8) Alet kilidini elle kapatın (bkz. 6.4.2 *Euro Değiştirilebilir Çerçeveler Üzerindeki Mekanik Alet Kilidinin Kumanda Edilmesi*).
- (9) Alet kilidini kontrol edin (bkz. 6.4.2 *Euro Değiştirilebilir Çerçeveler Üzerindeki Mekanik Alet Kilidinin Kumanda Edilmesi*).
- (10) Gerekliyse aletin hidrolik hatlarını ön yükleyicinin kaplinlerine bağlayın.
 - Alet yatay olarak zeminde duracak şekilde ön yükleyiciyi indirin.
 - Hidroliği basınçsız duruma getirin (bkz. 6.1 *Kontrol Elemanları*),
ve/veya
Alet hidroliğini basınçsız hale getirmek için etkinleştirilmiş alet fonksiyonu ile birlikte kontrol kolunu yan uç konumlara doğru hareket ettirin (bkz. 6.1 *Kontrol Elemanları*).
 - Aletin hidrolik hatlarını 3. kontrol devresine ait değiştirme vanasının kaplinlerine bağlayın.
- (11) Farklı marka ürünlerde: Aletin ön yükleyici ile çarpışmayacağından emin olmak için aleti dikkatlice tüm uç konumlarına döndürün.
 - ✓ Alet yerleştirilmiştir ve kullanıma hazırdır.

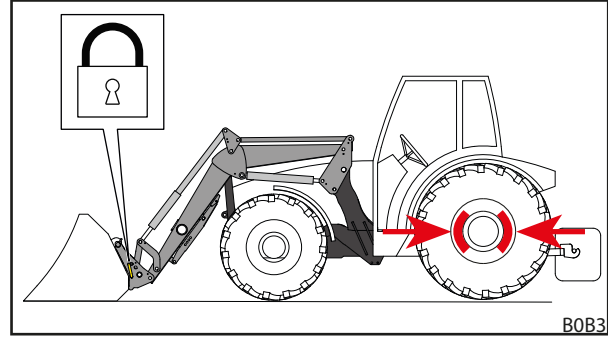

Şek. 76 Alet kilidinin kapatılması

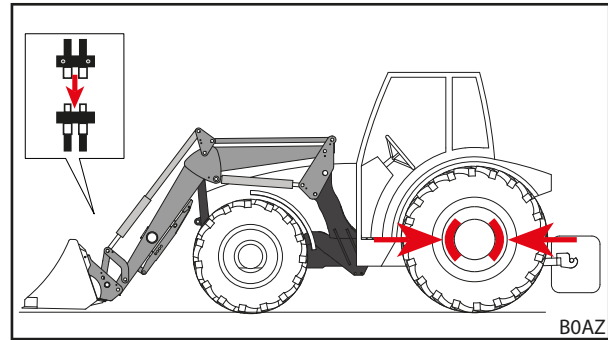

Şek. 77 Kontrol devresinin bağlanması

6.5.3 PinOn Manuel Alet Kilidi İle Aletlerin Yerleştirilmesi

⚠ UYARI

Aşağı düşen alet nedeniyle yaralanma tehlikesi!

Alet kilidinin açık olması ya da doğru kilitlememesi durumunda alet aşağı düşebilir. Bu durumda, çevredeki insanlar ağır yaralanabilir.

- ▶ Alet kilidi yalnızca alet yere yakın ya da güvenli bir bırakma yeri üzerine indirilmiş durumdayken çalıştırılabilir.
- ▶ Aletin doğru kilitleyip kilitlemediğini her zaman kontrol edin.

Aleti yerleştirmek için:

- (1) Aletin hemen önüne yanaşın.
- (2) *Dökme* fonksiyonunu kullanarak alet silindirlerini yarı yola kadar dışarı sürün. *İndirme* fonksiyonunu kullanarak ön yükleyici alet dönüş noktasını yaklaşık olarak aletin civata delikleri ile aynı seviyeye getirin.
- (3) Traktörü dikkatlice ileri sürerek ön yükleyici kovanlarını alet kulaklarının arasına getirin.
- (4) Traktörü kapatın.
 - El frenini çekin.
 - Motoru durdurun.
- (5) Aleti alt civata deliklerinden ön yükleyiciye bağlayın.
 - Cıvataları dıştan civata deliklerine takın.
 - Aletin ve ön yükleyicinin delikleri tam aynı hizada değilse, aleti ikinci bir kişinin yardımıyla doğru hizaya getirin.
 - Cıvataları emniyet segmanı ve vida ile dönmeyecek ve dışarı kaymayacak şekilde emniyete alın.
- (6) Hidrolik silindiri üst civata deliklerinden ön yükleyiciye bağlayın.
 - İkinci bir kişinin yardımıyla aleti döndürerek alet deliklerini ve hidrolik silindir deliklerini aynı hizaya getirin.
 - Cıvataları dıştan civata deliklerine takın.
 - Cıvataları emniyet segmanı ve vida ile dönmeyecek ve dışarı kaymayacak şekilde emniyete alın.

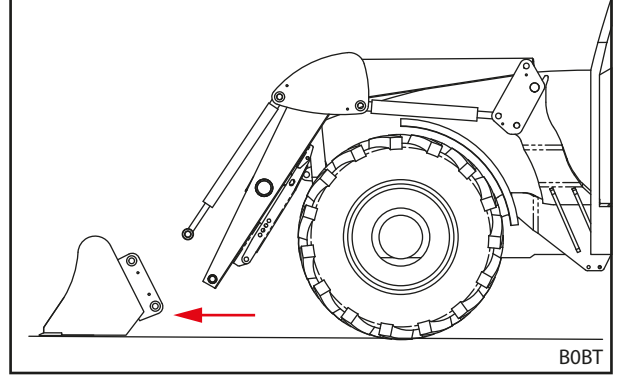

Şek. 78 Yanaşma

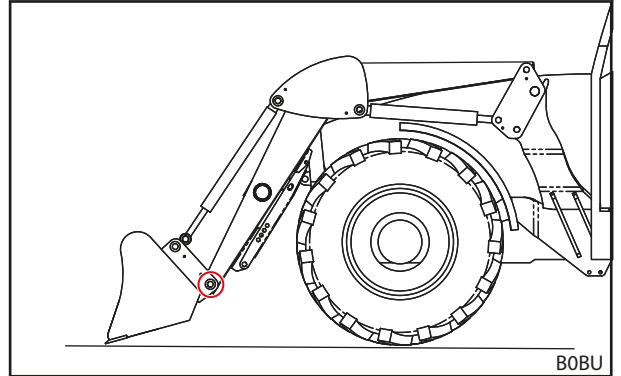

Şek. 79 Aletin alt civata deliklerine bağlanması

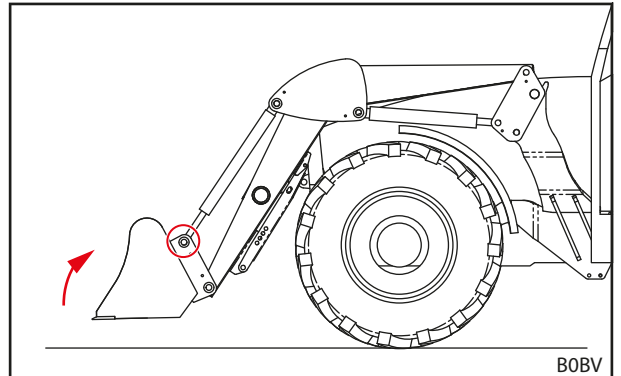

Şek. 80 Aletin üstten hidrolik silindirlere bağlanması

- (7) Alet kilidini kontrol edin (gözle kontrol ve fonksiyon kontrolü, bkz. 6.4.1 Skid-Steer Değiştirilebilir Çerçeveler Üzerindeki Mekanik Alet Kilidinin Kumanda Edilmesi).

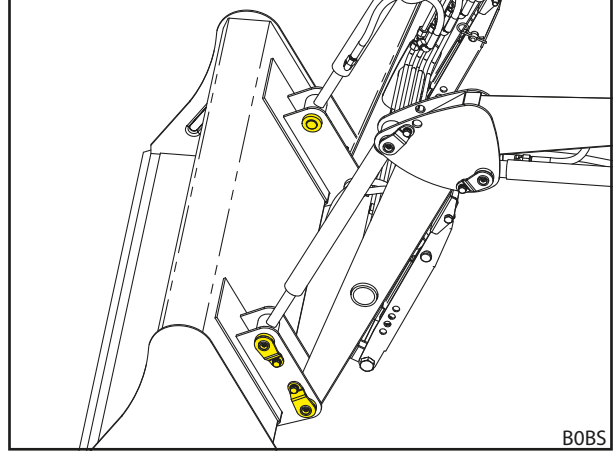

Şek. 81 Alet takılı

- (8) Gerekliyse aletin hidrolik hatlarını ön yükleyicinin kaplinlerine bağlayın.
- Alet yatay olarak zeminde duracak şekilde ön yükleyiciyi indirin.
 - Hidroliği basınçsız duruma getirin (bkz. 6.1 Kontrol Elemanları).
ve/veya
Alet hidroliğini basınçsız hale getirmek için etkinleştirilmiş alet fonksiyonu ile birlikte kontrol kolunu yan uç konumlara doğru hareket ettirin (bkz. 6.1 Kontrol Elemanları).
 - Aletin hidrolik hatlarını 3. kontrol devresine ait değiştirme vanasının kaplinlerine bağlayın.
- (9) Farklı marka ürünlerde: Aletin ön yükleyici ile çarpışmayacağından emin olmak için aleti dikkatlice tüm uç konumlarına döndürün.
- ✓ Alet yerleştirilmiştir ve kullanıma hazırdır.

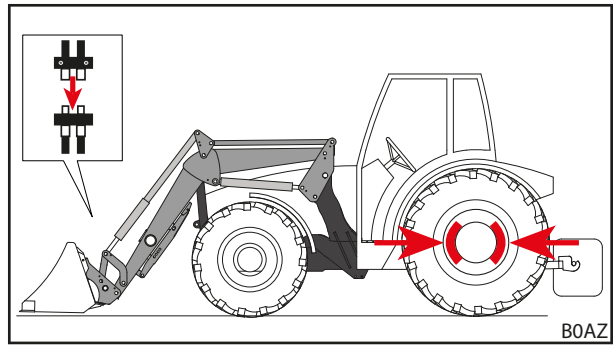

Şek. 82 Kontrol devresinin bağlanması

6.5.4 Skid-Steer Ve Euro Değiştirilebilir Çerçevelerdeki Mekanik Alet Kilidi İle Aletlerin Bırakılması

Aleti bırakmak için:

- (1) Aleti yatay hale getirin ve ön yükleyiciyi zeminin biraz üstüne kadar indirin.

i Ön yükleyiciyi tamamen yere indirmeyin, aksi takdirde alet kilidi sıkışacaktır.

- (2) Traktörü kapatın.
 - El frenini çekin.
 - Motoru durdurun.
 - Hidroliği basınçsız duruma getirin (bkz. 6.1 Kontrol Elemanları).
ve/veya
Alet hidroliğini basınçsız hale getirmek için etkinleştirilmiş alet fonksiyonu ile birlikte kontrol kolunu yan uç konumlara doğru hareket ettirin (bkz. 6.1 Kontrol Elemanları).
- (3) Gerekliyse aletin hidrolik hatlarını 3. kontrol devresine ait değiştirme vanasının kaplinlerinden ayırın (bkz. 6.3 Hidrolik Kaplinlerin Kullanımı).

- (4) Alet kilidini açın (bkz. 6.4 Alet Kilidinin Kumanda Edilmesi).
- (5) Traktörü çalıştırın.
- (6) Aleti yere kadar indirin.
- (7) Değiştirilebilir çerçeveyi alet kancasından çıkartın.
 - *Dökme* fonksiyonunu kullanarak, değiştirilebilir çerçevenin alet yatağını alet takma ceplerinin altına getirin.

- (8) Traktörü yavaşça geri geri giderek uzaklaştırın.
- (9) Aletin güvenli bir şekilde durup durmadığını kontrol edin.
- (10) Aleti gerekliyse koruyucu branda ile örtün.
 - ✓ Alet bırakılmıştır.

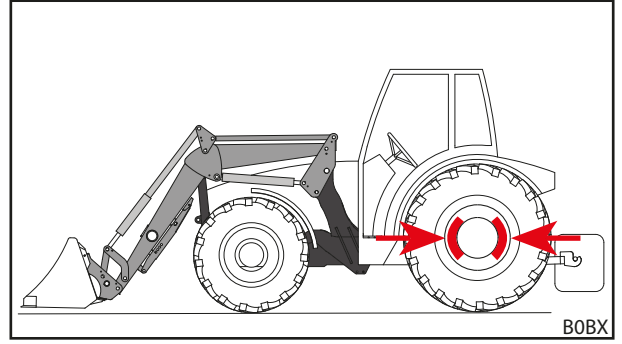

Şek. 83 Aletin bırakma konumuna getirilmesi ve el freninin çekilmesi

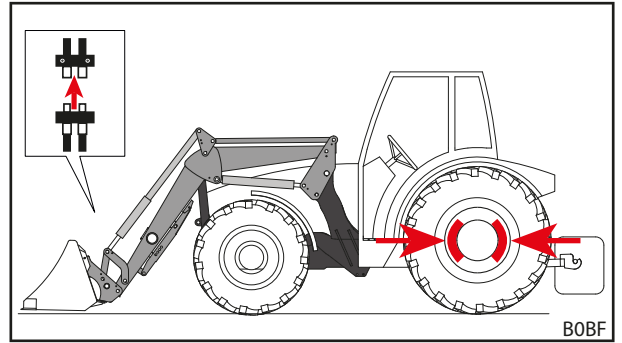

Şek. 84 Hidrolik hatlarının çözülmesi

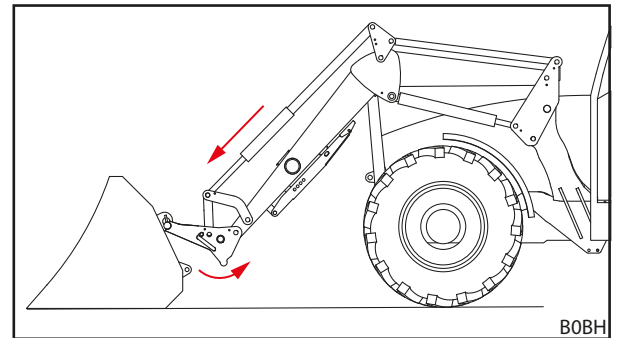

Şek. 85 Değiştirilebilir çerçevenin yerinden çıkartılması

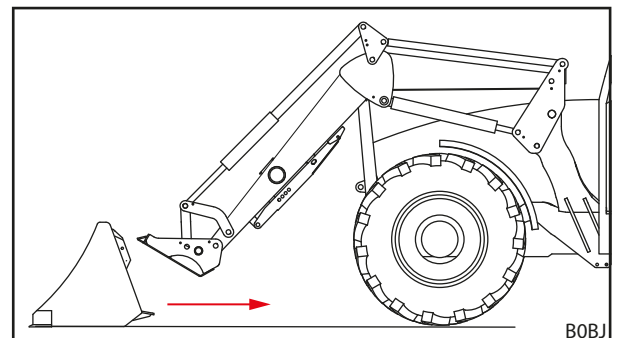

Şek. 86 Uzaklaşma

6.5.5 PinOn Manuel Alet Kilidi İle Aletlerin Bırakılması

⚠ DİKKAT

Aşağıya dönen hidrolik silindir nedeniyle ezilme tehlikesi!

Cıvatanın hidrolik silindir ve aletten çıkartılması, hidrolik silindirin kendi ağırlığı ile ön yükleyici traversine düşmesine neden olur. Bunun sonucunda eller ve parmaklar ezilebilir.

- ▶ Cıvatayı dışarı çekerken hidrolik silindiri tutun ve yavaşça bırakın.
- ▶ Cıvata dışarı çekilirken ellerinizi ön yükleyici ile alet silindirinin arasında tutmayın.

Aleti bırakmak için:

- (1) Aleti yatay hale getirin ve ön yükleyiciyi zeminin biraz üstüne kadar indirin.



Ön yükleyiciyi tamamen yere indirmeyin, aksi takdirde bağlantı cıvataları sıkışacak ve dışarı çekilmeleri mümkün olmayacaktır.

- (2) Traktörü kapatın.
 - El frenini çekin.
 - Motoru durdurun.
 - Hidroliği basınçsız duruma getirin (bkz. 6.1 Kontrol Elemanları).
ve/veya
Alet hidroliğini basınçsız hale getirmek için etkinleştirilmiş alet fonksiyonu ile birlikte kontrol kolunu yan uç konumlara doğru hareket ettirin (bkz. 6.1 Kontrol Elemanları).
- (3) Gerekliyse aletin hidrolik hatlarını 3. kontrol devresine ait değiştirme vanasının kaplinlerinden ayırın (bkz. 6.3 Hidrolik Kaplinlerin Kullanımı).
- (4) Üst cıvata deliklerinde aleti hidrolik silindirlere ayırın.
 - İkinci bir kişinin yardımıyla aleti döndürerek veya yükünü hafifleterek cıvataların sıkışmalarını ve dışarı çekilebilmelerini önleyin.
 - Vidayı emniyet segmanı ile birlikte cıvata dan sökün.
 - Pimi dışarı çekin.

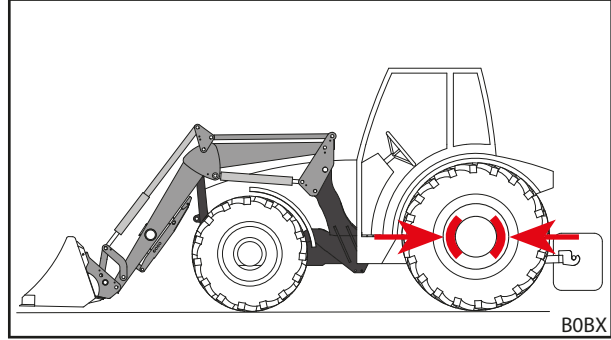

Şek. 87 Aletin bırakma konumuna getirilmesi ve el freninin çekilmesi

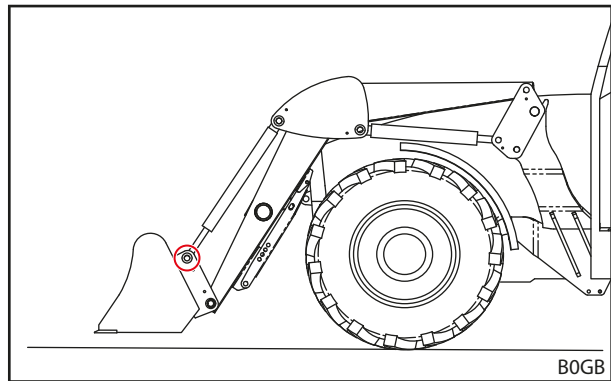

Şek. 88 Üst cıvatanın dışarı çekilmesi

- (5) Aletin alt civata deliklerini ön yükleyiciden ayırın.
 - Vidayı emniyet segmanı ile birlikte civatadan sökün.
 - Pimi dışarı çekin.

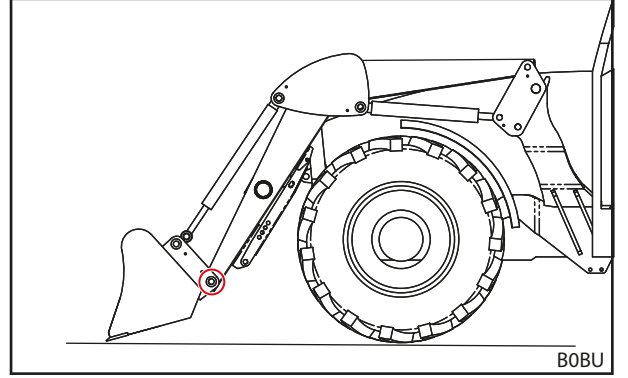

Şek. 89 Alt civatanın dışarı çekilmesi

- (6) Traktörü çalıştırın.
- (7) Aleti yere kadar indirin.
- (8) Traktörü yavaşça geri geri giderek uzaklaştırın.
- (9) Aletin güvenli bir şekilde durup durmadığını kontrol edin.
- (10) Aleti gerekiyorsa koruyucu branda ile örtün.
 - ✓ Alet bırakılmıştır.

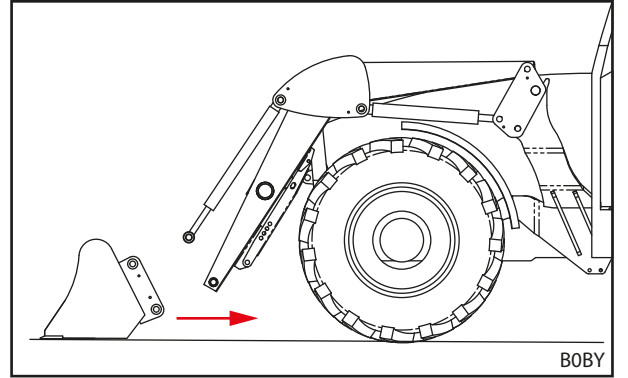

Şek. 90 Uzaklaşma

6.6 Geriye Doğru Tesviye Yapma

NOT

Tesviye işleminin düzgün yapılmaması nedeniyle maddi hasar!

Ön yükleyici tesviye için düzgün kullanılmadığı takdirde, makinede aşırı yük oluşabilir ve makine zarar görebilir.

- ▶ Sadece kürekli aletlerle tesviye yapın.
- ▶ Sadece küreğin ön kenarı ile tesviye yapın.
- ▶ Küreğin alt kenarı ile zemin arasındaki azami 45°'lik açı sınırına uyun.
- ▶ Bu kürek konumu ile yalnızca geriye doğru sürüş yapın.
- ▶ 10 km/h'lik azami hız sınırına uyun.

Kürekli alet yardımıyla ön yükleyici ile hafif tesviye işleri yapılabilir.

Geriye doğru tesviye yapmak için:

- (1) Ön yükleyiciyi indirin.
 - (2) *Doldurma* ve *Boşaltma* fonksiyonunu kullanarak küreğin alt kenarı ile zemin arasında en fazla 45°'lik bir açı olmasını sağlayın.
 - (3) Yavaşça geri geri gidin.
- ✓ Zemin tesviyesi yapılmıştır.

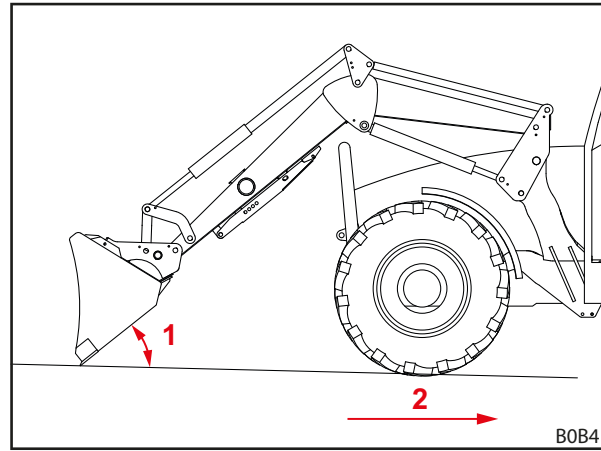

Şek. 91 Geriye Doğru Tesviye Yapma

Açıklama

- 1 Küreğin alt kenarı ile zemin arasındaki azami açı 45°
- 2 Azami hız 10 km/saat

6.7 Yüku Alma

⚠ TEHLİKE

Paralel kılavuzsuz ön yükleyicilerde yükün aşağı düşmesi sonucu ölüm tehlikesi!

Paralel kılavuzsuz ön yükleyicilerde alet yukarı kaldırılırken arkaya doğru eğim yapar. Bu nedenle yük, sürücünün üzerine düşebilir ve ölümcül yaralanmalara yol açabilir.

- ▶ Kaldırma sırasında yükü takip edin. Geri geri giderken yük kaldırmayın.
- ▶ Paralel kılavuz olmadan ön yükleyicide kaldırma sırasındaki gerçekleşen açı artışını aracı "eğerek" kompanse edin.

⚠ UYARI

Düşen yük veya alçalan ön yükleyici nedeniyle yaralanma ve maddi hasar tehlikesi!

Uzun veya çok ileri dökülen aletlerde makinenin ağırlık merkezi değişebilir ve ön yükleyicinin basınç tahliye vanası kendiliğinden açılabilir. Bu durumda ön yükleyici kontrolsüzce dökme yapar veya alçalır ve ağır yaralanmalara ve hasara yol açabilir.

- ▶ Ön yükleyicinin azami yük kapasitesine dikkat edin (bkz. 11 Teknik Veriler).
- ▶ Traktörün arka kısmında her zaman yeterli bir karşı ağırlık kullanın (bkz. 5.3.2 Balast Ayarı).
- ▶ Yükleme çalışmalarında insanları çalışma alanından çıkartın (bkz. 2.8 Tehlikeli Bölgeler).

⚠ UYARI

Kamusal yollardaki sürüşlerde fazla kaldırılmış ön yükleyici nedeniyle kaza tehlikesi!

Fazla kaldırılan ön yükleyiciler elektrik hatlarına, köprülere, ağaçlara vs. çarpabilir.

- ▶ Trafiğe açık kullanıma ilişkin bilgilere dikkat edin (bkz. 6.8 Trafikte Kullanım).
- ▶ Trafiğe açık yollarda yüklü alet ile sürüş yapmayın.

NOT

Yük altında geriye doğru sürüşün düzgün yapılmaması nedeniyle maddi hasar!

Yük altında geriye doğru sürüş yaparken aletin veya değiştirilebilir çerçevenin yere değmesi durumunda, ön yükleyicide ve değiştirilebilir çerçevede yoğun aşınma ve hasar meydana gelebilir.

- ▶ Ön yükleyici alt pozisyondayken yükü aldıktan sonra önce ön yükleyiciyi kaldırın, sonra geriye doğru gidin.

NOT

Ön yükleyici tamamen indirilmiş durumdayken doldurma sonucu maddi hasar!

Ön yükleyici tamamen indirilmiş durumdayken *Doldurma* fonksiyonu kullanılırsa, değiştirilebilir çerçeve zemine sürtünebilir. Bu durum, değiştirilebilir çerçevede yoğun aşınma ve hasarla sonuçlanabilir.

- ▶ Önce ön yükleyiciyi kaldırın (yakl. 10 cm), ardından *Doldurma* fonksiyonunu kullanın.



Yük alma işlemi bir STOLL kürek ataşmanı örneği üzerinde açıklanacaktır.

Takılı aletin kullanım talimatlarına dikkat edin.

Yükü almak için:

→ İşe başlamadan önce aletin yüksüzken düzgün ve güvenli çalışıp çalışmadığını kontrol edin.

- (1) Ön yükleyiciyi istenen yüksekliğe indirin.
- (2) Aleti yatay hale getirin ve düz olarak yüke sürün.



Aleti daha kolay doldurmak için ön yükleyiciyi yüke sürerken hafifçe kaldırın.

- (3) Aleti arkaya yatırın.

- (4) Ön yükleyiciyi kaldırın.
- (5) Yavaşça geri geri gidin.
- (6) Yükü hedef noktaya taşıyın.
- ✓ Yük alınmıştır.

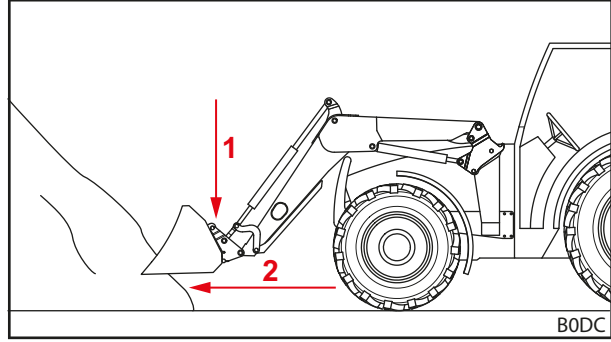

Şek. 92 Ön yükleyiciyi indirin ve düz bir şekilde yüke sürün

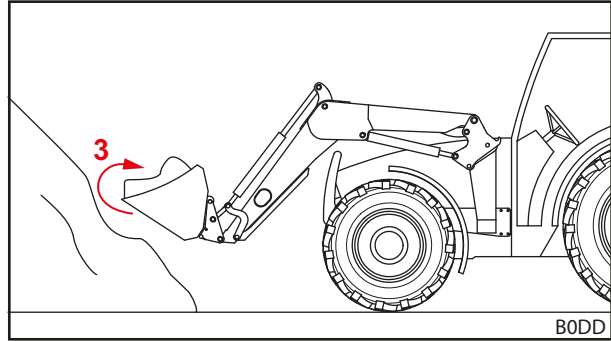

Şek. 93 Aleti arkaya yatırın ve yükü alın

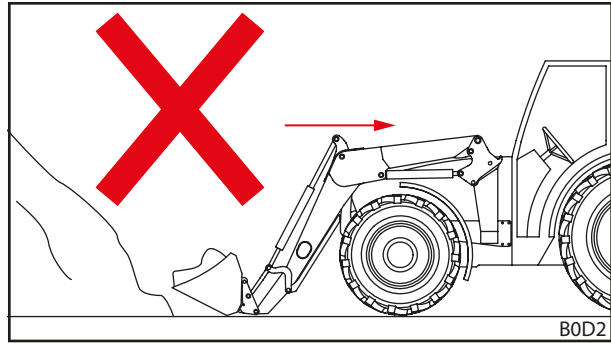

Şek. 94 Yük altında geri sürüş – yanlış

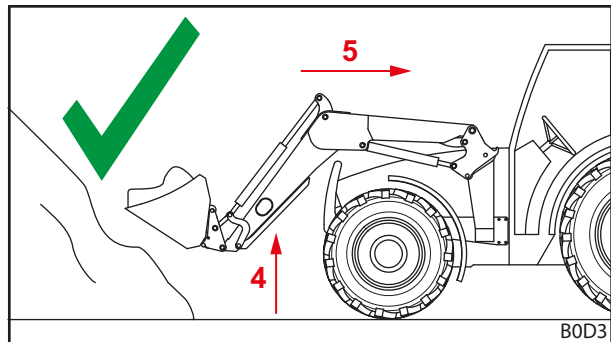

Şek. 95 Yük altında geri sürüş – doğru

6.8 Trafikte Kullanım

⚠ UYARI

Düşen yük nedeniyle ağır kaza ve yaralanma tehlikesi!

Trafikte kullanım sırasında düşen yük, ciddi kazalara ve trafikteki kişilerde yaralanmalara yol açabilir.

- ▶ Kamusal yollarda kullanım yüksüz olarak yapılmalıdır.

⚠ UYARI

Ön yükleyicinin istenmeyen hareketleri nedeniyle kaza ve yaralanma tehlikesi oluşabilir!

Trafiğe açık alanda ön yükleyicinin yanlışlıkla çalıştırılması kazalara ve yaralanmalara neden olabilir.

- ▶ Trafiğe açık alanda kullanımlarda ön yükleyicinin hidroliğini ve/veya kontrol kolunu kilitleyin.

⚠ UYARI

Ön yükleyicinin kontrolsüz hareketi nedeniyle yaralanma tehlikesi oluşabilir!

Kontrol cihazı uzun süre kullanılmamışsa, örn. hidrolik yağı ile kontrol cihazı arasında sıcaklık farkları oluşabilir. Bunun sonucunda kontrol iticileri sıkışır ve ön yükleyici kontrolsüz bir şekilde hareket eder. Ağır kazalara sebebiyet verilebilir.

- ▶ 10 °C'nin altındaki ortam sıcaklıklarında ön yükleyici 15 dakikada uzun bir süre kullanılmamışsa daima önce hareketsiz durumdayken *Doldurma* ve *Dökme* fonksiyonlarını çalıştırarak kontrol cihazını ısıtın.
- ▶ *Kaldırma* ve *İndirme* fonksiyonlarını ancak ısıdıktan sonra kullanın.

⚠ UYARI

Yukarı kaldırılmış ön yükleyici nedeniyle kaza tehlikesi!

Trafiğe açık alanlarda ön yükleyicisi yukarı kaldırılmış traktör devrilebilir ve ağır kazalara yol açabilir.

- ▶ Traktörün arka kısmında her zaman yeterli bir karşı ağırlık kullanın.
- ▶ Aracı 25 km/h'den daha hızlı kullanmayın.
- ▶ Makinenin değişen dış ölçülerine dikkat edin.
- ▶ Köprü, yüksek gerilim hattı ya da ağaç gibi unsurlara dikkat edin.
- ▶ Virajlarda aracı özellikle dikkatli kullanın.
- ▶ Fren mesafesinin uzun olduğunu unutmayın.
- ▶ Görünmeyen yerlerde gerekiyorsa birinin talimat vermesini isteyin.

Trafikte kullanımda ön yükleyicili traktör yalnızca ilgili ehliyete sahip ve geçerli trafik kurallarını bilen kişilerce trafiğe açık alanda kullanılabilir.

Buna ek olarak şunlara dikkat edin:

- Direksiyon simidi ile aletin ön kenarı arasındaki mesafe 3,5 m'den fazlaysa aleti sökün.
- Ön yükleyiciyi mümkün mertebe aletin üst kenarı 4 m'den yüksekte sona ermeyecek ve alt kenarı yolun en az 2 m üzerinde başlayacak şekilde kaldırın.
- Trafikte kullanım güvenliğini devreye alın (bkz. 6.8.1 *Trafikte Kullanım Güvenliğinin Etkinleştirilmesi Ve Devre Dışı Bırakılması*).
- Mevcut olması durumunda Comfort-Drive özelliğini etkinleştirin (bkz. 4.7.2 *Comfort-Drive*).
- Ülkenizde geçerli trafik kurallarına uyun.

6.8.1 Trafikte Kullanım Güvenliğinin Etkinleştirilmesi Ve Devre Dışı Bırakılması

Traktöre ait kontrol kolu

Trafikte kullanım güvenliğini etkinleştirmek için:

- (1) Kontrol kolunu sıfır konumunda kilitleyin. Kontrol kolu kilitlenemiyorsa, kaldırma hidrolik hattındaki musluğu kapatın (bkz. traktöre ait kullanım talimatları).
- ✓ Trafikte kullanım güvenliği etkinleştirilmiştir. Artık ön yükleyicinin yanlışlıkla çalıştırılması mümkün değildir.

STOLL Base Control

Trafikte kullanım güvenliğini etkinleştirmek için:

- (1) Kontrol kolunu (bkz. 6.1.3 STOLL Base Control) sıfır konumunda kilitleyin.
- ✓ Trafikte kullanım güvenliği etkinleştirilmiştir. Artık ön yükleyicinin yanlışlıkla çalıştırılması mümkün değildir.

Direct Control

Trafikte kullanım güvenliğini etkinleştirmek için:

- (1) Kontrol kolunu (bkz. 6.1.4 Direct Control) sıfır konumunda kilitleyin.
- ✓ Trafikte kullanım güvenliği etkinleştirilmiştir. Artık ön yükleyicinin yanlışlıkla çalıştırılması mümkün değildir.

6.8.2 Alçak Yerlerden Geçme

Köprü, yüksek gerilim hattı ya da ağaç gibi yerlerde kaldırılmış ön yükleyici için geçiş yüksekliği az olabilir. Bu durumda şu yol izlenmelidir:

Alçak yerlerden geçmek için:

- (1) Gezeceğiniz yerin önünde durun.
- (2) Trafikte kullanım güvenliğini devre dışı bırakın.
- (3) *Doldurma ve Boşaltma* fonksiyonunu kullanarak kontrol cihazını ısıtın.
- (4) Ön yükleyiciyi indirin.
- (5) Alçak yeri geçin.
- (6) Geçtikten sonra ön yükleyiciyi kaldırın.
- (7) Trafikte kullanım güvenliğini etkinleştirin.
- ✓ Geçiş başarıyla tamamlanmıştır.

6.9 Ön Yükleyicili Traktörün Park Edilmesi

⚠ UYARI

Ön yükleyicinin aşağı inmesi nedeniyle yaralanma tehlikesi oluşabilir!

Ön yükleyici, hidrolik sistemde basınç düşmesiyle uzun vadede aşağı iner. Bu durum hasara ve kazalara yol açabilir.

- ▶ Traktörü park ederken veya terk ederken ön yükleyiciyi daima indirin.
- ▶ Ön yükleyicili traktörün düzgün park edilmesi ile ilgili tüm işlem adımlarına dikkat edin.

Ön yükleyicili traktörü park etmek için:

- (1) Ön yükleyiciyi yere kadar indirin.
- (2) Traktörü kapatın.
 - El frenini çekin.
 - Motoru durdurun.
- (3) Hidroliği basınçsız duruma getirin (bkz. 6.1 Kontrol Elemanları).
- (4) Traktörü yetkili olmayanların kullanımına karşı emniyet altına almak için kontak anahtarını çekin.
 - ✓ Ön yükleyicili traktör güvenli bir şekilde park edilmiştir.

Ön yükleyicili traktörün park edilmesi için traktörün kullanım talimatlarına da dikkat edin.

Ön yükleyicisiz traktörün park etme talimatları için bkz. 9.1 Geçici Olarak Kullanımdan Alma.

7 Arızalarda Sorun Giderme

⚠ UYARI

Güvenliğin sağlanmaması nedeniyle ölüm ve maddi hasar tehlikesi!

Düzgün yapılmayan sorun giderme ve onarım çalışmaları, ön yükleyicinin güvenliğini olumsuz etkiler.

- ▶ Gerekli onarım çalışmalarının yalnızca yetkili servis tarafından yapılmasını sağlayın.

Ön yükleyicideki arızalar sık sık ön yükleyicinin hatalı çalışmasına neden olmayan faktörler tarafından tetiklenir.

Arızalarda önce şunları kontrol edin:

- Traktörün hidrolik tankında yeterince yağ var mı?
- Doğru yağ kullanılıyor mu?
Sadece traktörün kullanım talimatlarına uygun olan yağı kullanın. Yanlış yağ kullanımı köpük oluşumuna ve sızıntılara neden olabilir.
- Hidrolik yağı temiz mi ve nemden arındırılmış mı?
Yağ ve filtreyi değiştirin.
Gerekliyorsa hidrolik sistemine ek bir filtre takın.
- Hortum ve bağlantılar doğru monte edilmiş mi?
Bağlantılar tam olarak yerine oturmuş olmalıdır.
- Hortum ve bağlantılar zarar görmüş mü, kenetlenmiş mi ya da bükülmüş mü?
- Hat ve silindirlerin içerisindeki havayı boşaltmak için ön yükleyici silindirleri son konumuna doğru hareket ettirilmiş mi?
- Aşgari dış ortam sıcaklığı dikkate alınmış mı?
Yağ, çalışma sıcaklığına ulaşmış mı?

Belirtilen bu noktaların ardından herhangi bir çözüm bulunamazsa arızanın yerinin belirlenmesi ve giderilmesi için aşağıdaki tablo size yardımcı olacaktır.



Uygunsuz onarım işlemleri güvenlik riskleri oluşmasına neden olabilir. Bundan dolayı bakım işlemleri yalnız uzman personel tarafından yapılmalıdır.
STOLL, onarım işlemlerinin yetkili serviste yapılmasını tavsiye eder.

| Arıza tanımı | Sebebi | Arızanın giderilmesi |
|--|---|---|
| Kontrol kolu çok sıkı. | Zorlanan Bowden kabloları. | Bowden kablolarının sabitlemesini, yerleşimini ve kolayca hareket edip etmediğini kontrol edin. Gerekirse Bowden kablolarını yağlayın ya da değiştirin. |
| | Kontrol bloğundaki sürgü zorlanıyor. | Sürgüyü kontrol edin, gerekiyorsa değiştirin. |
| Kontrol koluna göre ön yükleyici ve/veya alet yanlış yönde çalışıyor. | Hidrolik bağlantısı yanlış yapılmış. | Hidrolik bağlantılarını kontrol edin ve gerekirse düzeltin. |
| | Bowden kabloları yanlış monte edilmiş. | Bowden kablolarının bağlantısını kontrol ve gerekirse düzeltin. |
| | Kontrol kolu yanlış hizalanmış. | Montaj konumunu kontrol edin, gerekiyorsa Bowden kablolarının bağlantısını değiştirin. |
| Ön yükleyici, alet ve tomruk tutucu gibi hidrolik fonksiyonlu alet çok yavaş hareket ediyor ya da hiç hareket etmiyor. | Hidrolik sistem içerisindeki yağ yetersiz. | Yağ seviyesini kontrol edin ve gerekirse yağ doldurun. |
| | Hidrolik kaplinler yanlış bağlanmış. | Bağlantıları kontrol edin. |
| | Traktör pompası aşınmış. | Traktör pompasını kontrol edin, gerekiyorsa değiştirin. |
| | Yağ akışı yetersiz. | Traktörün hidroliğini kontrol edin. |
| | Motor devri çok az. | Motor devri çok yüksek. |
| | Hidrolik sıvısı çok soğuk. | Hidrolik sistem, çalışma ısısının üstünde çalışmaktadır. |
| | Alet üzerinde çok fazla yük. | Yükü azaltın. |
| | Hidrolik kaplin hasarlı. | Kaplinleri kontrol edin ve gerekirse değiştirin. |
| | Hidrolik silindirde iç sızıntı. | Silindiri kontrol edin ve gerekirse hasarlı silindiri onarın ya da değiştirin. |
| | Basınç sınırlama vanası yanlış ayarlanmış. | Basınç sınırlama vanasının ayarını kontrol edin. |
| | Kontrol bloğu içerisinde dahili sızıntı. | Kontrol bloğunu kontrol edin, gerekirse değiştirin. |
| | Kontrol kolu yanlış ayarlanmış. | Kontrol kolu ayarlarını düzeltin. |
| | Tomruk tutucu vanası anahtarlanmıyor. | Mıknatısı ve sürgüyü kontrol edin, gerekiyorsa değiştirin. |
| Kaldırma ve koparma kuvveti çok düşük. | Yağ basıncı çok düşük. | Traktörün hidroliğini kontrol edin. |
| | Hidrolik silindirde iç sızıntı. | Silindiri kontrol edin ve gerekirse hasarlı silindiri onarın ya da değiştirin. |
| | Alet üzerinde çok fazla yük. | Yükü azaltın. |
| | Birincil ve ikincil basınç sınırlama vanası yanlış ayarlanmış veya bozuk. | Basınç sınırlama vanalarının ayarını kontrol edin, gerekiyorsa değiştirin. |
| | Kontrol bloğu içerisinde dahili sızıntı. | Kontrol bloğunu kontrol edin, gerekirse değiştirin. |
| Hidrolik yağında hava (köpüklü hidrolik sıvısından anlaşılır). | Hidrolik pompası havayı emiyor. | Hidrolik pompası ve tank arasındaki hatların üzerindeki gevşek ve hasarlı bağlantıları kontrol edin. |
| | Hidrolik filtresi kirlenmiş. | Hidrolik filtresini kontrol edin ve gerekirse değiştirin. |
| | Depodaki yağ miktarı az. | Yağ miktarını kontrol edin, gerekiyorsa doldurun. |
| | Yağ türleri karışmış. | Sadece tavsiye edilen yağları kullanın. |
| | Geri giden yağın yönlendirilmesi gerekli. | Öngörülen doğrultusunda geri dönen yağ bağlantısı. |
| 3. ya da 4. kontrol devresinin ya da ön yükleyicinin hidrolik kaplinlerinde sızıntı. | İçeri nüfuz eden kir sonucu oluşan sızıntı. | Kaplini temizleyin ve gerekirse değiştirin. Ön yükleyici ve/veya 3. ya da 4. kontrol devrelerinin kullanılmaması durumunda hidrolik kaplinleri koruyucu kapaklarla kapatın ya da Hydro-Fix kapağını kapatın. |
| | Kaplinlerde aşınma veya hasar. | Kaplinleri değiştirin. |

| Arıza tanımı | Sebebi | Arızanın giderilmesi |
|---|--|--|
| Ön yükleyici, alet ve hidrolik fonksiyonlu alet, kaldırma veya indirme sırasında takılıyor. | Kaplin tam olarak kapanmaz. | Hidrolik kaplini kontrol edin. |
| | Kaplin arızalı. | Arızalı flanşları değiştirin. |
| | Hydro-Fix, çoklu bağlantı ve alet sabitleyicisi tamamen kapanmamış. | Kilitleme kolunda deformasyon olup olmadığını kontrol edin. Kaplinlerin yerlerine sıkıca oturup oturmadığını kontrol edin, gerekiyorsa sabitleyin. |
| Yükün indirilmesi sırasında ön yükleyici sallanıyor. | İndirme hızı çok yüksek. | İndirme hızını azaltın. |
| Alet dengesiz. (Alet arkaya doğru yatıyor) | Yük, ağır olması sebebiyle fazla hızlı devriliyor. Bu, hidrolik sistem içerisinde vakum oluşumuna neden olur. | Yeterince yağ iletmek için motor devrini yükseltin. Alet boşaltma konumundayken silindire tekrar yağ doluncaya kadar "dökmeyi" çalıştırın. |
| Ön yükleyici dengesiz. (Ön yükleyici itme sırasında yukarı veya aşağı sapıyor) | Ön yükleyici yerçekimi nedeniyle fazla hızlı iniyor. Bu, hidrolik sistem içerisinde vakum oluşumuna neden olur. | Yeterince yağ iletmek için motor devrini yükseltin. Ön yükleyici indirilmişken silindire tekrar yağ doluncaya kadar "indirmeyi" çalıştırın. |
| Alet silindirleri dışarı çıkıyor ama içeri girmiyor. | Alet silindiri içerisindeki piston contası arızalı. Bundan dolayı conta ve halka yüzeyleri birbirine bağlı. | Silindirleri birbirinden bağımsız olarak sızdırmalara karşı kontrol edin ve gerekirse arızalı silindiri değiştirin. |
| | Yağ akışı yetersiz. | Traktörün hidroliğini kontrol edin. |
| | Ön yükleyici kontrol bloğunun ikili basınç sınırlama vanası kapanmıyor. | İkili basınç sınırlama vanasını temizleyin, gerekiyorsa değiştirin. |
| Hidrolik bloğu ve sisteminde kaçaklar. | Vidalı bağlantılar gevşemiş. | Vidaları sıkın. |
| | Mıknatıs ve valf arasında sızıntı. | Tırtıllı somunu çevirin, mıknatısı çıkarın, mıknatıs çekirdeğini açık uçlu anahtar ile sıkın. |
| | Valf flanşları arasında sızıntı. | Vidaları sıkın ya da conta halkalarını yenileyin. |
| | Contalar bozuk. | Walform gibi conta halkalarını değiştirin. |
| Plug-in kaplinler kenetlenmiyor. | Sistemde basınç var. | Basıncın bir servis tarafından düşürülmesini sağlayın. |

8 Bakım

⚠ UYARI

Ön yükleyicinin kontrolsüz alçalması nedeniyle ağır yaralanma tehlikesi!

Bakım ve onarım çalışmaları sırasında yukarı kaldırılan ön yükleyici beklenmedik bir şekilde aşağı inebilir ve insanları ezebilir/yaralayabilir.

- ▶ Bakım çalışmalarını yalnızca ön yükleyici tamamen inmiş konumdaysa yapın.

⚠ UYARI

Ön yükleyicinin devrilmesi nedeniyle yaralanma tehlikesi!

Ön yükleyici park desteklerinin üzerine park edilmişse, duruş güvenliği bakım çalışmaları için yeterli değildir. Ön yükleyici devrilebilir ve çevredekileri ağır yaralayabilir.

- ▶ Bakım çalışmalarını yalnızca ön yükleyici monte edilmişse yapın.
- ▶ Monte edilmesi mümkün değilse, ön yükleyiciyi bir vinç veya taşıma kuvveti yüksek halat ya da zincirlerle devrilmeye karşı emniyete alın.

⚠ UYARI

Yüksek basınç altındaki hidrolik yağı nedeniyle yaralanma tehlikesi!

Durdurulan traktörde ya da sökülmiş olan ön yükleyicide de hidrolik, basınç altında olabilir. Uygunsuz bakım, yüksek basınç altındaki yağın dışarı çıkmasına ve çevredekilerin yaralanmasına neden olabilir.

- ▶ Kaplinleri açmadan veya hidrolik parçalarını sökmeden önce hidroliği basınçsız hale getirin.
- ▶ Kaçakları ararken daima uygun yardımcı gereçler kullanın.
- ▶ Sızıntı olan yerleri hiçbir zaman parmaklarınızla aramayın.

⚠ DİKKAT

Sıcak makine parçaları nedeniyle yanma tehlikesi!

Hidrolik parçalar ve ön yükleyici ile traktörün diğer parçaları çalışırken çok ısınabilir. Bakım çalışmalarında ciltte yanıklar meydana gelebilir.

- ▶ Bakım çalışmalarından önce makine bileşenlerinin ve parçaların 55 °C'nin altına kadar soğumasını bekleyin.

Bakım, ön yükleyicinin düzgün çalışmaya devam etmesine yardımcı olur ve erken aşınmayı önler. Burada ele alınan önlemler şu gruplara ayrılır:

- Temizlik ve bakım
- Servis
- Onarım

8.1 Temizlik Ve Bakım

NOT

Uygun olmayan deterjanlar nedeniyle maddi hasar oluşabilir!

Uygun olmayan deterjanlar yüzeylere, güvenlik düzeneklerine ve contalara zarar verebilir.

► Sadece cihaz yüzeyleri ve conta malzemeleri için uygun deterjanlar kullanın.

- Ön yükleyiciyi su ve yumuşak deterjanlarla temizleyin.
- Ön yükleyicinin gresli yüzeylerini temizledikten sonra gresleyin.

8.1.1 Yağlama Noktaları

Tutma Kancalarının Yağlama Noktaları

Ön yükleyicinin yatakları düzenli olarak yağlanmalıdır (bkz. 8.1.2 Yağlama Planı).

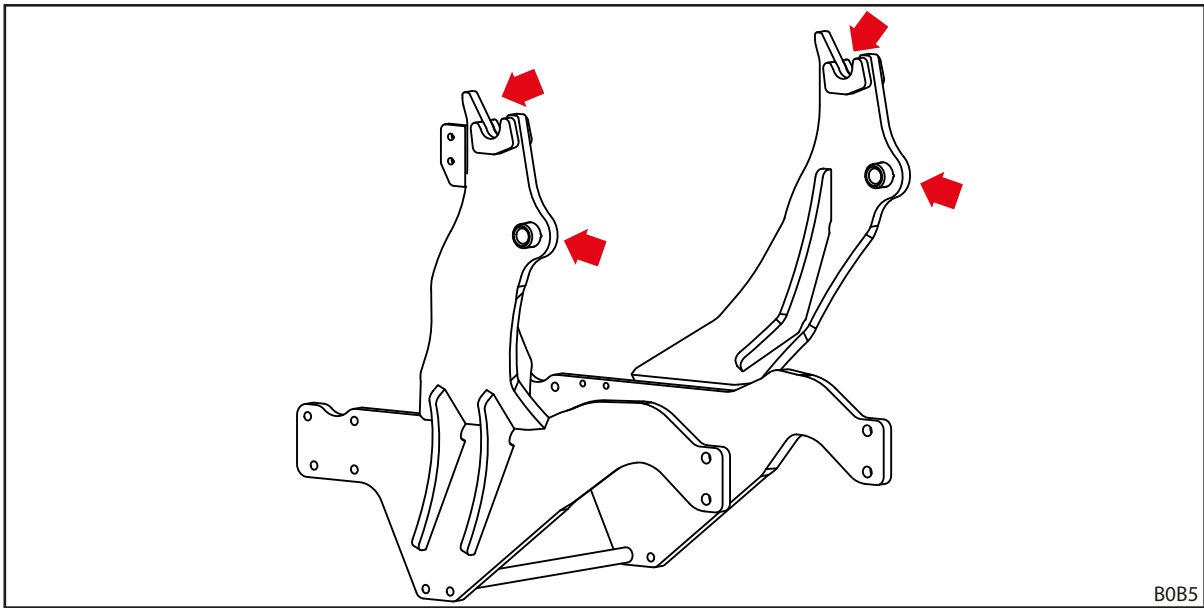

Şek. 96 Ön yükleyici yataklarının yağlama noktaları



Fazladan iş olmaması için ön yükleyici yataklarındaki yağlama noktalarını ön yükleyicinin her takılmasında ve sökülmesinde gresleyin.

Ön yükleyici L, H ve P'nin yağlama noktaları

Ön yükleyici L'nin her yanında 6 yağlama noktası bulunur:

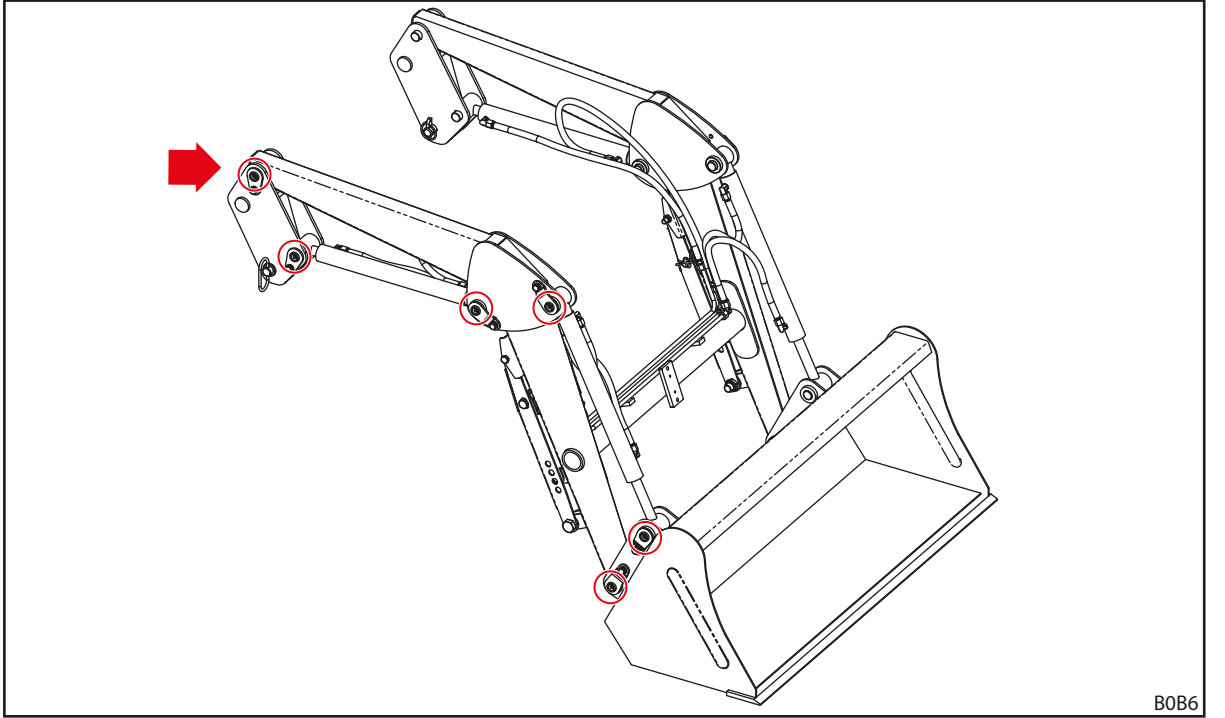

B0B6

Şek. 97 Yağlama noktaları L

Ön yükleyici H'nin her yanında 8 yağlama noktası bulunur:

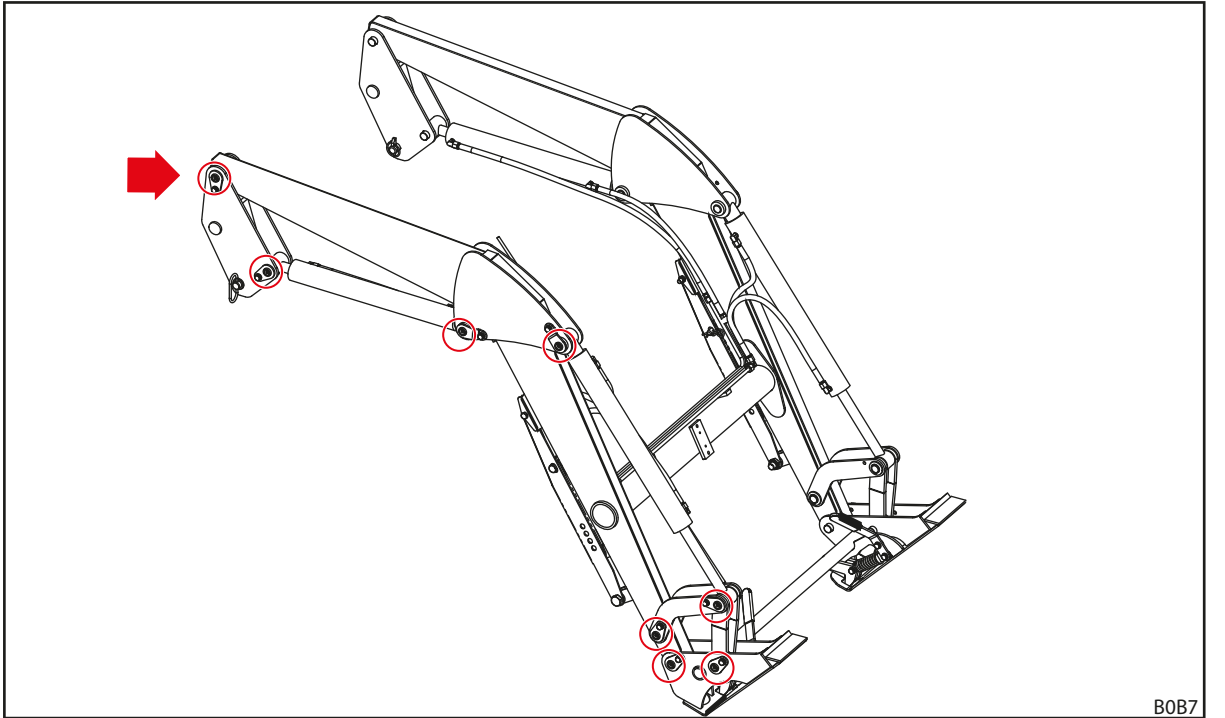

B0B7

Şek. 98 Yağlama noktaları H

Ön yükleyici P'nin her yanında 11 yağlama noktası bulunur:

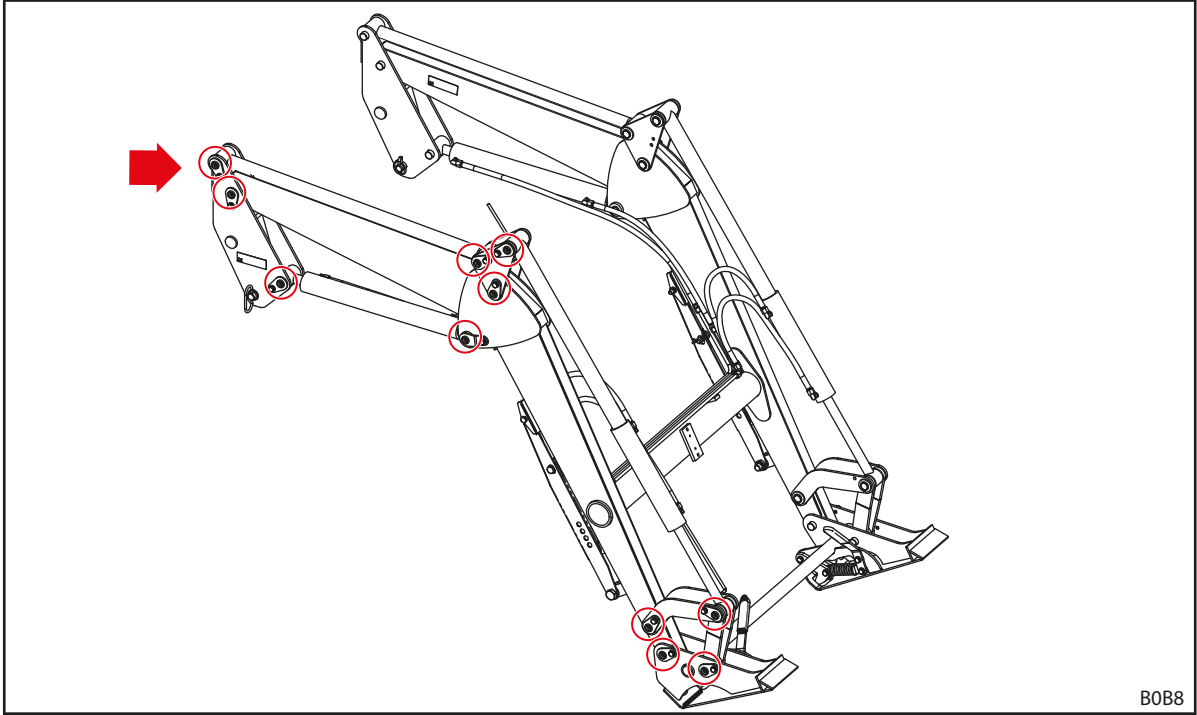

Şek. 99 Yağlama noktaları P

8.1.2 Yağlama Planı

| Yağlama yerleri | Aralık [çalışma saatleri] | Yağlama maddesi |
|-----------------------------------|------------------------------|---|
| Rulman yerleri | 20 s | Çok amaçlı yağ DIN 51502 K2K, ISO 6743 ISO-L-XCCEA2, ya da karşılaştırılabilir |
| Ön yükleyici yatakları (kancalar) | 100 s | |
| Ön yükleyici kilidi | 100 s | Çok amaçlı yağ ya da motor yağı |



Aşırı kirlenme durumunda yağlama aralıklarını kısaltın.

8.2 Servis

⚠ UYARI

Eksik servis nedeniyle ölüm ve maddi hasar tehlikesi!

Düzensiz yapılmayan veya ihmal edilen servis çalışmaları, ön yükleyicinin güvenliğini olumsuz etkiler.

- ▶ Servis sadece yetkili personel tarafından yapılmalıdır.
- ▶ Saptanan sorunların sadece eğitimli uzman personel tarafından giderilmesini sağlayın.
- ▶ Örn. aletlerin ek servis çalışmaları ile ilgili diğer dokümanlarına dikkat edin.

Ön yükleyicinin sorunsuz çalışmaya devam etmesi için, tanımlanan servis çalışmaları öngörülen aralıklarla yetkili uzman personel tarafından yapılmalıdır.

- Servis çalışmalarının düzenli olarak devamda verilen servis aralıklarıyla yapılmasını sağlayın.

8.2.1 Servis Planı

Belirtilen bakım aralıkları, referans değerlerdir.

- Bu aralıkları kullanım şartlarına göre uygun şekilde düzenleyin.
- Sorularınızda yetkili servise danışın.

| Bakım konumu | Çalışma | Aralık [çalışma saatleri] |
|-----------------------------------|--|------------------------------|
| Vida bağlantılarını | Kontrol edin, gerekiyorsa sıkın (bkz. 11.3 Vidalar İçin Sıkma Momentleri) | 100 s |
| Rulman yerleri | Yağlama (bkz. yağlama planı) | 20 s |
| Ön yükleyici yatakları (kancalar) | Yağlama (bkz. yağlama planı) | 100 s |
| Ön yükleyici kilidi | Yağlama (bkz. yağlama planı) | 100 s |
| Comfort-Drive | Musluğu açın ve kapatın. | 100 s ¹ |
| Hidrolik hortum hatları | Görsel kontrol, gerekirse uzman personel aracılığıyla değişim | 100 s |
| | Uzman personel aracılığıyla değişim | 4 yıl ² |
| Ön yükleyici ve montaj kiti | Hasar durumunun görsel kontrolü (özellikle çatlaklar) | 100 s |
| Değiştirilebilir çerçeve | Alt kenardaki aşınmayı kontrol edin (bkz. 8.2.5 Değiştirilebilir Çerçeve Servis Bilgileri) | 100 s |

¹ en az ayda bir kez

² bkz. altındaki bilgiler 8.2.2 Comfort-Drive Servis Bilgileri

8.2.2 Comfort-Drive Servis Bilgileri

Comfort-Drive'in bakımı sadece yetkili servis tarafından yapılmalıdır.

8.2.3 Hidrolik Hatları Servis Bilgileri

⚠ UYARI

Bozuk hidrolik hortum hatları nedeniyle kaza ve yaralanma tehlikesi!

Bozuk veya aşınmış hidrolik hortum hatları, hidrolik yağının kontrolsüzce dışarı çıkmasına ve yaralanmalara yol açabilir ya da ön yükleyicinin güvenliğini olumsuz etkileyebilir.

- ▶ 6 yıldan daha eski hidrolik hortum hatlarını kullanmayın.
- ▶ 10 yıldan daha eski hidrolik hortum hatlarını ve hortum malzemelerini kullanmayın.
- ▶ Eğer hortum hatları zamanından önce aşınma gösterirse değişim aralığını kısaltın.
- ▶ Hidrolik sistemindeki tüm çalışmalarda kişisel koruyucu ekipmanı kullanın, özellikle yağ geçirmeyen eldiven ve koruyucu gözlüğü takın.
- ▶ Hortum hatları üzerinde gözenekler ya da çatlaklar oluşursa değişmesini sağlayın.

⚠ UYARI

Yüksek basınç altındaki hidrolik yağı nedeniyle yaralanma tehlikesi!

Durdurulan traktörde ya da sökülmüş olan ön yükleyicide de hidrolik, basınç altında olabilir. Hidrolik yağı yüksek basınç altında dışarı çıkarak yaralanmalara yol açabilir.

- ▶ Tüm servis çalışmalarından önce hidroliği basınçsız duruma getirin.

Hidrolik hortum hatları, DIN 20066 standartlarına göre en fazla 2 yıl depolanmalıdır ve üretim yılından itibaren maksimum 6 yıl kullanılmalıdır. Buna göre normal yüklenimde kullanım süresi en az 4 yıldır.

Hidrolik hortum hatlarının üzerinde 2 tarih yer alır:

- Hortum malzemesinde örn. 2015'in ilk üç ayında üretilen hortumlar için "1Q15";
- Armatürde örn. Nisan 2015'te üretilen hortum hattı için "0415" veya "04/15".

8.2.4 Çatlak Oluşumu Servis Bilgileri

⚠ UYARI

Yapı parçalarının kopması sonucu ağır yaralanma tehlikesi!

Çatlaklar, yapı parçalarının kopmasına yol açabilir. Bu durumda sürücü veya çevredeki kişiler ağır yaralanabilir.

- ▶ Ön yükleyiciyi ve montaj kitini düzenli olarak çatlaklar açısından kontrol edin.
- ▶ Ön yükleyiciyi sadece sorunsuz durumdayken kullanın.
- ▶ Çatlaklarda derhal yetkili servis ile bağlantı kurun.

8.2.5 Değiştirilebilir Çerçeve Servis Bilgileri

⚠ UYARI

Değiştirilebilir çerçevenin kopması sonucu ağır yaralanma tehlikesi!

Değiştirilebilir çerçevedeki yoğun aşınmada, değiştirilebilir çerçeve ön yükleyiciden ayrılarak çevredekileri ağır yaralayabilir.

- ▶ Değiştirilebilir çerçevedeki aşınmayı düzenli olarak kontrol edin.
- ▶ Ön yükleyiciyi sadece aşınma ve hasar olmayan değiştirilebilir çerçeve ile kullanın.
- ▶ Aşınan veya hasarlı değiştirilebilir çerçevelerin yetkili servis tarafından onarılmasını veya değiştirilmesini sağlayın.

- ▶ Değiştirilebilir çerçevenin aşınma kontrolü için şu aşınma ölçüsüne uyun:

| Değişken | Ölçü |
|----------|---------------------|
| X | Aşınma sınırı: 8 mm |

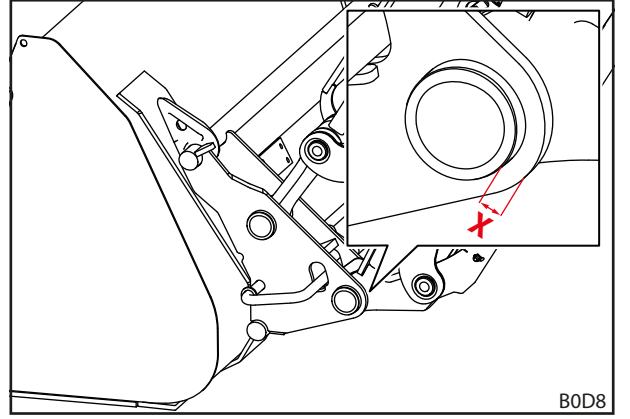

Şek. 100 Değiştirilebilir çerçevenin aşınma ölçüsü

8.2.6 Yağ Değişimi Servis Bilgileri

Ön yükleyici, traktörün yağ devresinden beslenir.

- ▶ Traktörün yağ değişim aralıklarına uyun.
- ▶ Yağ değişiminden önce ön yükleyiciyi yere indirin.
- ▶ Yağ değişiminden veya hidrolikteki çalışmalardan sonra, içeri giren havayı boşaltmak için ön yükleyiciyi birkaç kez yüksüz olarak dikkatlice tüm uç konumlarına hareket ettirin.

8.3 Onarım

⚠ UYARI

Düzensiz yapılmayan onarım çalışmaları nedeniyle ölüm ve maddi hasar tehlikesi!

Düzensiz yapılmayan onarım çalışmaları, ön yükleyicinin güvenliğini olumsuz etkiler ve ağır kazalara ve yaralanmalara yol açabilir.

- ▶ Onarım çalışmalarının yalnızca yetkili servis tarafından yapılmasını sağlayın.

Onarım, parçaların değişimini ve onarımını kapsar. Bu işlem ancak parça aşınma veya dış etkenler nedeniyle zarar görmüşse gereklidir.

İşlemi yapacak servis için şunlar geçerlidir:

- ▶ Gerekli tüm onarım çalışmaları usulüne uygun şekilde, geçerli mevzuat ve teknik kurallar doğrultusunda yapılmalıdır.
- ▶ Aşınan veya hasarlı parçalar hiçbir zaman geçici olarak onarılmamalıdır.
- ▶ Onarım sırasında sadece orijinal veya izin verilen yedek parçalar kullanılmalıdır (bkz. 10.1 Yedek Parçalar).
- ▶ Contaları değiştirin.

9 Kullanımdan Alma

9.1 Geçici Olarak Kullanımdan Alma

⚠ UYARI

Dengesiz duruş nedeniyle yaralanma tehlikesi!

Ön yükleyicinin düzgün ve güvenli bir şekilde park edilmemesi halinde, yükleyici devrilerek yaralanmalara yol açabilir.

- ▶ Ön yükleyiciyi sadece üzerine en az 70 kg ağırlığında bir alet monte edilmişken park edin.
- ▶ Park desteklerini kullanın ve düzgün bir şekilde sabitleyin.
- ▶ Ön yükleyiciyi sadece gerekli taşıma kapasitesine sahip düz zemin üzerine park edin.
- ▶ Ön yükleyicinin sökme işlemini her zaman yalnız ve yardım almadan yapın.

Ön yükleyiciyi sökmek için:

- (1) Ön yükleyiciyi, takılı alet yerden yakl. 1 m yukarıda olana kadar indirin.
 - Aleti yatay olarak hizalayın.
- (2) Traktörü kapatın.
 - El frenini çekin.
 - Motoru durdurun.
- (3) Park desteklerini açın (bkz. 6.2 Park Desteklerinin Kullanımı).
- (4) Ön yükleyici kilidini her iki tarafta açın (bkz. 5.4 Ön Yükleyicinin Takılması).
- (5) Traktörü çalıştırın.
- (6) Ön yükleyiciyi, park desteklerinin ayakları yere temas edene kadar indirin. Aletin ucu da yere temas edecek şekilde aleti dökme konumuna getirin.
- (7) İndirme fonksiyonunun yardımıyla ön yükleyici tutma kancalarını döndürerek montaj parçasının kovanlarından çıkarın.
- (8) Doldurma fonksiyonunun yardımıyla ön yükleyici civatasını kaldırarak montaj parçasının tutma kancalarından çıkarın.

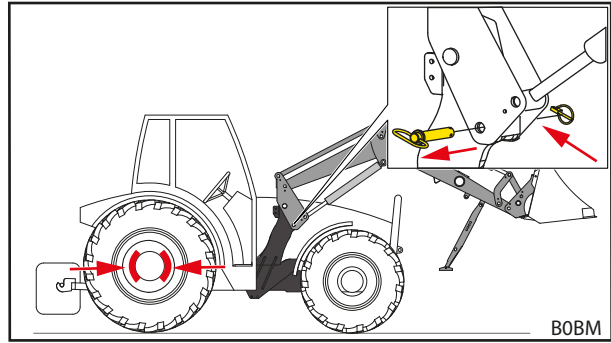

Şek. 101 El freninin çekilmesi ve ön yükleyici kilidinin çözülmesi

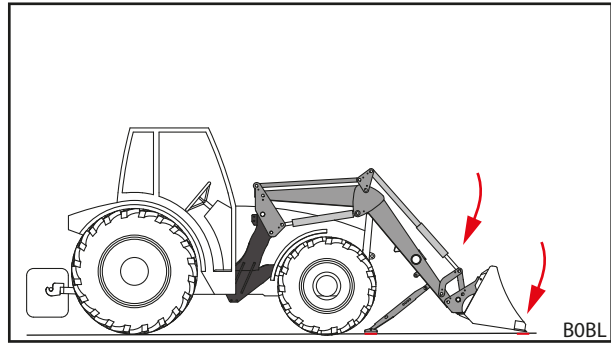

Şek. 102 Ön yükleyicinin indirilmesi ve aletin dökme konumuna getirilmesi

- (9) Traktörü kapatın.
 - El frenini çekin.
 - Motoru durdurun.
 - Hidroliği basınçsız duruma getirin (bkz. 6.1 Kontrol Elemanları).
- (10) Ön yükleyici hidroliğini ayırın.
- (11) Elektriği ayırın.

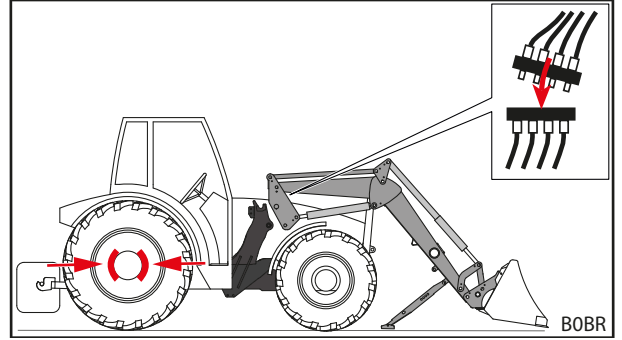

Şek. 103 Hidroliğin ayrılması

- (12) Traktörü geriye doğru sürerek ön yükleyiciden çıkarın.
- (13) Hidrolik kaplinlere ve fişlere koruma kapağını monte edin.
- (14) Gerekliyse ön yükleyiciye koruyucu branda geçirin.
 - ✓ Ön yükleyici sökülmüştür.

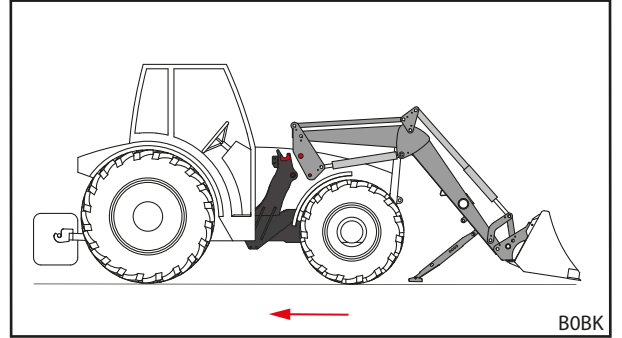

Şek. 104 Traktörün geri geri dışarı sürülmesi

9.2 Tekrar Kullanıma Alma

Ön yükleyiciyi tekrar kullanıma almak için:

- (1) Brandayı ön yükleyiciden çıkartın.
- (2) Ön yükleyiciyi gerekliyse temizleyin.
- (3) Gerekliyse ön yükleyicinin bakımını yapın (bkz. 8.2.1 Servis Planı).
- (4) "Her işleme alma öncesinde yapılacak kontrolleri" uygulayın (bkz. 5.2 Her İşleme Alma Öncesinde Yapılacak Kontrol).
- (5) Ön yükleyicinin tüm fonksiyonlarını kontrol edin.
 - ✓ Ön yükleyici tekrar kullanıma hazırdır.

9.3 Kalıcı Olarak Kullanımdan Alma Ve Bertaraf

NOT

Düzensiz yapılmayan bertaraf nedeniyle doğa tahribatı!

Ön yükleyici, ayrılarak bertaraf edilmesi gereken işletim maddeleri, elektrik ve hidrolik bileşenleri içerir. Bunların düzensiz bertaraf edilmemesi doğaya zarar verebilir.

- Bertaraf ederken ülkenizde ve bulunduğunuz yerde geçerli mevzuatlara ve çevre koruma yasalarına dikkat edin.
- Ön yükleyiciyi, bertaraf için satıcınıza veya bu konuda uzmanlaşmış bir şirkete teslim edin.

Ön yükleyici için kısıtlı bir kullanım ömrü öngörülmemiştir. Bertaraf edilmesi durumunda ön yükleyici kullanımdan alınmalı ve usulüne uygun şekilde bertaraf edilmelidir.

- Ayrıca servis ve bakım için geçerli güvenlik bilgilerine de uyulmalıdır.

10 Yedek Parçalar Ve Müşteri Hizmetleri

10.1 Yedek Parçalar

⚠ UYARI

Yanlış yedek parçalar nedeniyle yaralanma ve maddi hasar tehlikesi!

İzin verilmeyen yedek parçaların kullanımı, ön yükleyicinin güvenliğini olumsuz etkileyebilir ve çalışma ruhsatının geçerliliğini kaybetmesine yol açar.

- ▶ Sadece orijinal veya STOLL tarafından izin verilen yedek parçalar kullanın.

Orijinal yedek parçalar ve buna uygun aksesuarlar, ayrıca verilmiş olan yedek parça listelerinde belirtilmiştir.

- ▶ Yedek parça listelerini www.stoll-germany.com adresinden indirebilirsiniz.

Güvenlik Etiketleri İçin Sipariş Bilgileri

| Sipariş No. | Ad | Dahili etiket |
|-------------|-------------------------------|--|
| 3480600 | "Teknik" etiket kiti | 1 parçadan oluşan etiket için Konum No.1, 4, 2 parçadan oluşan etiket için Konum No.7 |
| 3431550 | "Teknik, sarı" etiket levhası | 2 parçalı etiket Konum No.3 |
| 3449070 | "Kabin" etiketi | 1 parçalı etiket Konum No.2 |
| 3533120 | "Comfort-Drive" FC etiketi | 1 parçalı etiket Konum No.5 |
| 1432670 | "Akümülatör" etiketi | 1 parçalı etiket Konum No.6 |

10.2 Müşteri Hizmetleri

Ön yükleyiciniz ile ilgili tüm sorularınızda bayiniz ile iletişime geçin.

11 Teknik Veriler

11.1 Ölçüler Ve Ağırlıklar

| Ön Yükleyici | Nominal genişlik ¹ | Kanat uzunluğu ² | Nominal kaldırma gücü | | Ağırlık ⁵ |
|--------------|-------------------------------|-----------------------------|--------------------------|--------------------------|----------------------|
| | [mm] | [mm] | altta ³ [daN] | üstte ⁴ [daN] | [kg] |
| FC 150 L | 835 | 1400 | 525 | 425 | 105 |
| FC 150 H | | 1400 | 525 | 425 | 145 |
| FC 150 P | | 1400 | 525 | 425 | 165 |
| FC 250 L | 945 | 1590 | 640 | 540 | 160 |
| FC 250 H | | 1590 | 640 | 540 | 185 |
| FC 250 P | | 1590 | 640 | 540 | 205 |
| FC 350 H | | 1700 | 950 | 790 | 210 |
| FC 350 P | | 1700 | 950 | 790 | 230 |
| FC 450 H | | 1840 | 970 | 920 | 250 |
| FC 450 P | | 1840 | 970 | 920 | 270 |
| FC 550 H | | 2000 | 1170 | 1120 | 270 |
| FC 550 P | | 2000 | 1170 | 1120 | 290 |

¹ Sütun ortasından sütun ortasına kadar ölçülmüştür.

² Pivot noktasından alet dönüş noktasına kadar ölçülmüştür.

³ 170 bar hidrolik basıncında, sonuna kadar indirilmiş kanat ve ideal montaj durumunda alet dönüş noktası dahilinde hesaplama ile belirlenen kaldırma kapasitesi. Mevcut montaj parçalarının geometrisi ve çeşitli traktör donanımlarının (tekerlek büyüklüğü, akslar vs.) özel geometrisi göz önünde bulundurulması gerektiği için gerçek değerlerde sapma oluşabilir.

⁴ ³teki gibidir, ancak kanat sonuna kadar kaldırılmıştır

⁵ Aletsiz ve özel donanımsız tipik ağırlık. İstisnai durumda sapmalar meydana gelebilir.

⁶ Nominal kaldırma kuvvetine ön yükleyicinin alet dönüş noktasında ulaşılır; burada ön yükleyicinin öz ağırlığı dikkate alınmış, ancak aletin öz ağırlığı alınmamıştır. Ön yükleyicinin gerçek kaldırma kuvveti, alet dönüş noktasının mesafesi öne doğru arttıkça alçalır.

11.2 Gürültü Emisyonu

Gürültü emisyon seviyesi 70dB(A)'dan düşüktür (traktöre bağlı).

11.3 Vidalar İçin Sıkma Momentleri

| Vidalar için sıkma momentleri | | | | | | |
|-------------------------------|------------------|-------|------|-------|------|-------|
| Vida dişleri | Mukavemet sınıfı | | | | | |
| | 8.8 | | 10.9 | | 12.9 | |
| | Nm | lb-ft | Nm | lb-ft | Nm | lb-ft |
| M4 | 3 | 2 | 4,5 | 3 | 5 | 4 |
| M6 | 11 | 8 | 15 | 11 | 17 | 13 |
| M8 | 27 | 20 | 36 | 27 | 42 | 31 |
| M8x1 | 29 | 21 | 38 | 28 | 45 | 33 |
| M10 | 54 | 40 | 71 | 52 | 83 | 61 |
| M10x1,25 | 57 | 42 | 75 | 55 | 87 | 64 |
| M12 | 93 | 69 | 123 | 91 | 144 | 106 |
| M12x1,5 | 97 | 72 | 128 | 94 | 150 | 111 |
| M12x1,25 | 101 | 74 | 133 | 98 | 155 | 114 |
| M14 | 148 | 109 | 195 | 144 | 229 | 169 |
| M14x1,5 | 159 | 117 | 209 | 154 | 244 | 180 |
| M16 | 230 | 170 | 302 | 223 | 354 | 261 |
| M16x1,5 | 244 | 180 | 320 | 236 | 374 | 276 |
| M18 | 329 | 243 | 421 | 311 | 492 | 363 |
| M18x2 | 348 | 257 | 443 | 327 | 519 | 383 |
| M18x1,5 | 368 | 271 | 465 | 343 | 544 | 401 |
| M20 | 464 | 342 | 592 | 437 | 692 | 510 |
| M20x2 | 488 | 360 | 619 | 457 | 724 | 534 |
| M20x1,5 | 511 | 377 | 646 | 476 | 756 | 558 |
| M22 | 634 | 468 | 807 | 595 | 945 | 697 |
| M22x2 | 663 | 489 | 840 | 620 | 984 | 726 |
| M22x1,5 | 692 | 510 | 873 | 644 | 1022 | 754 |
| M24 | 798 | 589 | 1017 | 750 | 1190 | 878 |
| M24x2 | 865 | 638 | 1095 | 808 | 1282 | 946 |
| M27 | 1176 | 867 | 1496 | 1103 | 1750 | 1291 |
| M27x2 | 1262 | 931 | 1594 | 1176 | 1866 | 1376 |
| M30 | 1597 | 1178 | 2033 | 1499 | 2380 | 1755 |
| M30x2 | 1756 | 1295 | 2216 | 1634 | 2594 | 1913 |
| 5/8" UNC (normal) | 230 | 170 | 302 | 223 | | |
| 5/8" UNF (ince) | 244 | 180 | 320 | 236 | | |
| 3/4" UNC (normal) | 464 | 342 | 592 | 437 | | |
| 3/4" UNF (ince) | 511 | 377 | 646 | 476 | | |



Vida dişlerinin temizliğine dikkat edin! Belirtilen sıkma torkları , temiz, kuru ve yağsız vida ve vida dişleri için geçerlidir.

11.4 Hidrolik Planı FC

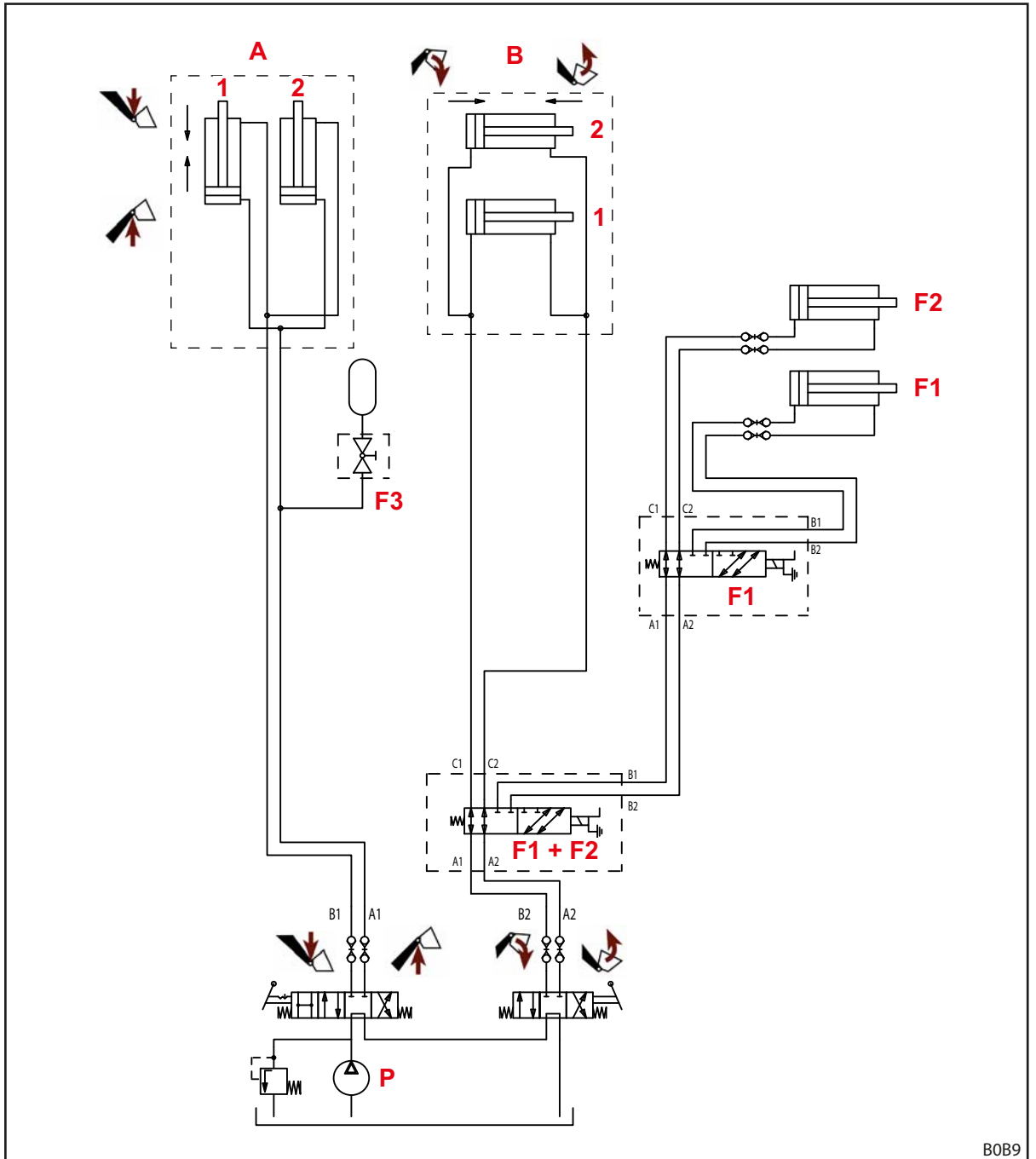

Şek. 105 Hidrolik planı FC

Açıklama

| | |
|----|--------------------------------|
| A | Ön Yükleyci |
| B | Alet |
| F1 | 4. Kontrol devresi (opsiyonel) |
| F2 | 3. Kontrol devresi (opsiyonel) |
| F3 | Comfort-Drive (opsiyonel) |
| P | Traktör pompası |
| 1 | sol |
| 2 | sağ |

11.5 Elektrik Devre Şeması

NOT**Yanlış gerilim veya eksik eriyen sigorta nedeniyle maddi hasar!**

12 V'lik nominal gerilim aşıldığında veya kontak kilidi üzerinden anahtarlanmadığında, sistem zarar görebilir.

- ▶ Nominal gerilim 12V, kontak kilidi üzerinden anahtarlanmalıdır.
- ▶ Bağlantıyı, eriyen sigorta ile emniyet altına alın.

Ön yükleyici tipi farklılık gösterebileceği için ön yükleyici kanadı üzerindeki Q1 ve Q2 opsiyonel fonksiyonları basitleştirilmiş şekilde anlatılmıştır.

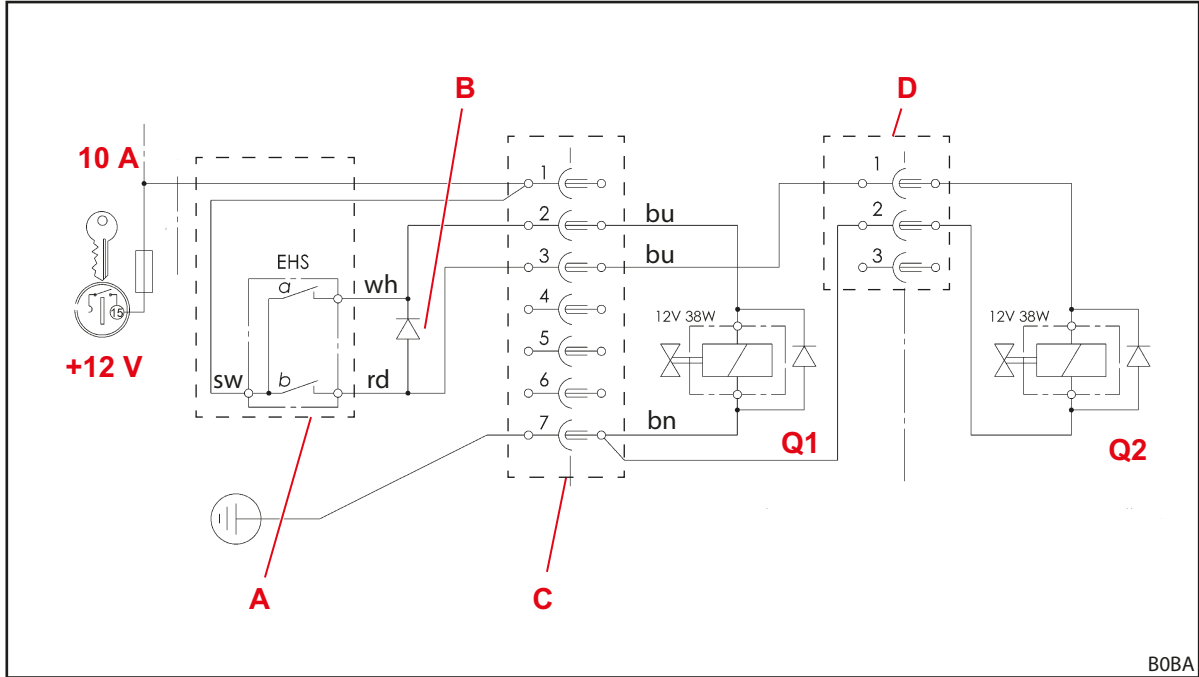

Şek. 106 Elektrik devre şeması

Açıklama

- Q1 3. kontrol devresi
Q2 4. kontrol devresi
A Kontrol kolundaki tuşlar
a: 3. kontrol devresi
b: 4. kontrol devresi
B 4. kontrol devresi engelleme diyotu; b tuşu aynı zamanda 3. kontrol devresi için Q1 valfini etkinleştirir ve bu fonksiyonu Q2 mekik valfi aracılığıyla 4. kontrol devresine geçirir.
C Montaj parçasındaki fiş/priz
D Ön yükleyici çapraz borusundaki fiş/priz

11.6 Ek Fonksiyonlar İçin Hidrolik Vana Düzeni

Şek. 107, ön yükleyicinin çapraz borusundaki ve/veya aletin üzerindeki Q1 ve Q2 ek fonksiyonları için hidrolik vana düzenini göstermektedir. Resimde ön yükleyici L, H ve P için maksimum donanım gösterilmiştir.

Q1 ve Q2 tanımlamaları, elektrik devre şemasındakiyle aynıdır (bkz. 11.5 Elektrik Devre Şeması).

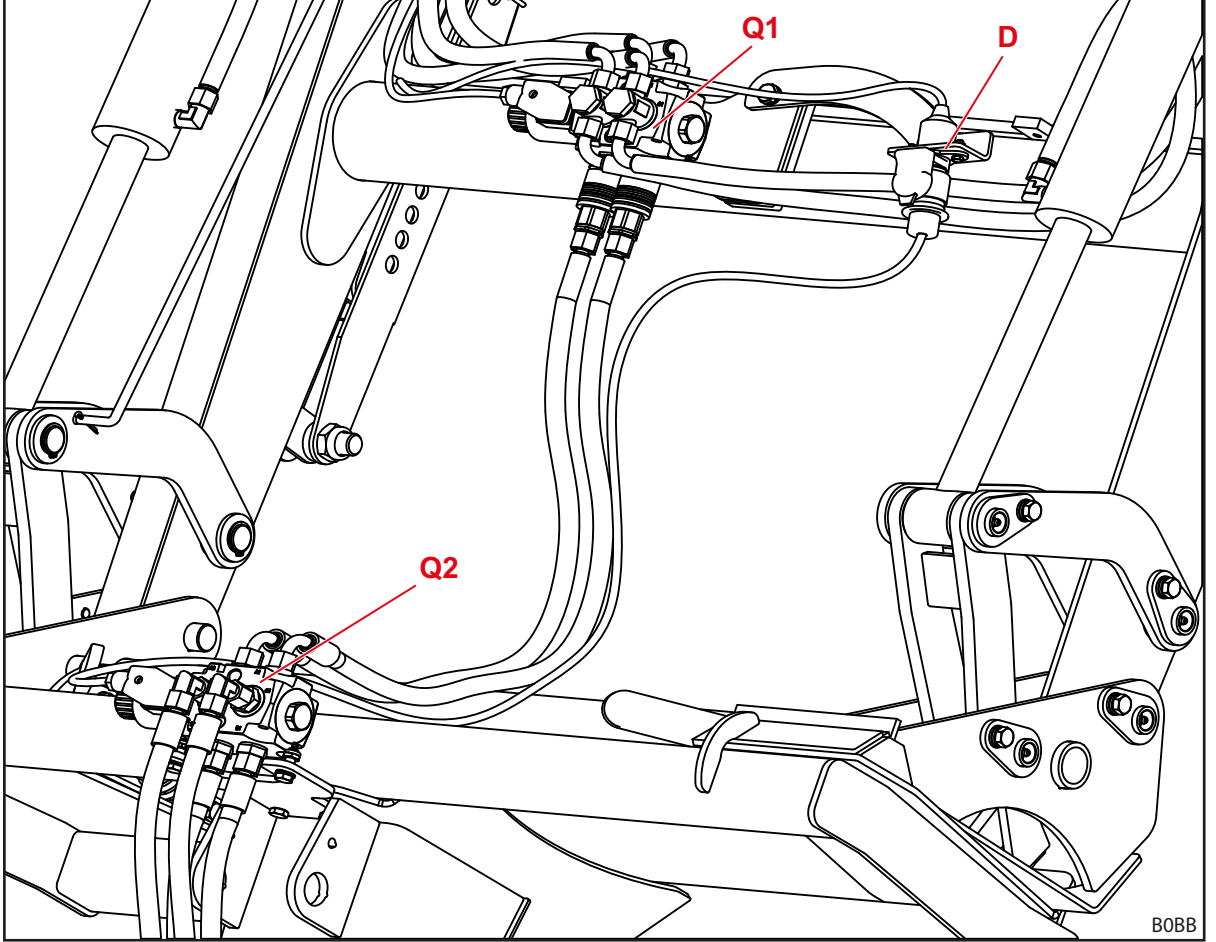

Şek. 107 Ek fonksiyonlar için hidrolik vana düzeni

Açıklama

- | | |
|----|--|
| Q1 | 3. kontrol devresi hidrolik valfi |
| Q2 | 4. kontrol devresi hidrolik valfi (alet üzerinde) |
| D | 4. kontrol devresindeki hidrolik valfi çalıştırmak için fiş/priz |

12 Uygunluk Beyanı

(AT Direktifi 2006/42/AT, ek II 1. A'ya göre)

Wilhelm STOLL Maschinenfabrik GmbH
Bahnhofstrasse 21
38268 Lengede, Almanya

işbu belge ile, makinenin gönderilen haliyle aşağıdaki direktiflere ve uyumlaştırılmış standartlara uygun olduğunu ve bu şekilde satışa sunulduğunu beyan eder:

| | |
|-------------|--|
| Tanımlama: | Ön Yükleyici |
| Tip: | CompactLine |
| Makine no.: | 1000001 ilâ 1010000 2000001 ilâ 2010000 3000001 ilâ 3010000 3110000 ilâ 3120000 4000001 ilâ 4010000 7015000 ilâ 7999999 |

Kullanım açıklaması/ fonksiyonu Ek cihaz olarak tasarlanan ön yükleyici, 2006/42/AT sayılı makine direktifi uyarınca "değiştirilebilir donanım" olarak tanımlanmaktadır. Bu ön yükleyici, tarım ve ormancılık alanında kullanılan traktörlerde bir montaj çerçevesine monte edilir ve tarım ve ormancılıkta gerekli işlemleri ve/veya çalışmalarını yerine getirmek üzere başka değiştirilebilir donanımların (iş aletlerinin) takılmasını sağlar. Ön yükleyicinin amacına uygun kullanımı, kullanım şartları, açıklaması, işleyişi ve diğer teknik bilgileri kullanım talimatlarında yer almaktadır.

Makine, aşağıdaki direktiflerin tahakkuk eden tüm geçerli hükümlerine uygundur:

- Avrupa Heyeti'nin 2006/42/AT sayılı makine direktifi
- Avrupa Parlamentosu ve Avrupa Heyetinin elektromanyetik uyumluluk (EMU) ile ilgili 2014/30/AB sayılı direktifi
- Basınçlı cihazların satışa sunulması ile ilgili 2014/68/AB sayılı direktif.

2006/42/AT sayılı direktif Ek VII A uyarınca gerekli teknik belgeler hazırlanmıştır ve Wilhelm STOLL Maschinenfabrik GmbH, Bahnhofstrasse 21, D-38268 Lengede adresinde AR&GE Müdürü'nün sorumluluğundadır.

Ön yükleyicinin tasarımı ve imalatında AB resmi gazetesinde yayımlanmış olan aşağıdaki uyumlaştırılmış standartlar uygulanmıştır:

| Uyumlaştırılmış standartlar | Tarih | Standartın adı |
|-----------------------------|---------|--|
| DIN EN ISO 4254-1 | 2016-09 | Tarım Makineleri - Güvenlik - Bölüm 1: Genel Gereklilikler |
| DIN EN ISO 4413 | 2011-04 | Sıvı Teknolojisi - Hidrolik Sistemler ve Montaj Parçalarına İlişkin Genel Kurallar ve Güvenlik Gereklilikleri |
| DIN EN 12525 | 2011-02 | Tarım Makineleri - Ön Yükleyici - Güvenlik |
| DIN EN ISO 12100 | 2011-03 | Makine Güvenliği; Temel Kavramlar, Genel Tasarım Prensipleri Makine Güvenliği - Temel Kavramlar - Risk Değerlendirmesi ve Azaltma |
| DIN EN ISO 13849-1 | 2016-06 | Makine Güvenliği - Kumanda Sistemlerinin Güvenlikle İlgili Kısımları - Bölüm 1: Tasarım İçin Genel Prensipler |
| DIN ISO 10448 | 1999-01 | Tarım Traktörleri - Cihazlar İçin Hidrolik Güç Aktarımı |
| ISO 23206 | 2007-03 | Tekerlekli Tarım Traktörleri Ve Ek Cihazlar - Ön Yükleyici - Ek Cihazlar İçin Taşıyıcı Çerçevesi |
| DIN EN ISO 13857 | 2020-04 | Makine Güvenliği - Kol ve Bacakların Ulaşabileceği Bölgelerde Tehlikenin Önlenmesi için Güvenlik Mesafeleri |
| DIN EN ISO 14982 | 2009-12 | Tarım ve Orman Makineleri - Elektromanyetik Dayanım - Test Yöntemleri ve Değerlendirme Kriterleri |

Lengede, 13.01.2021

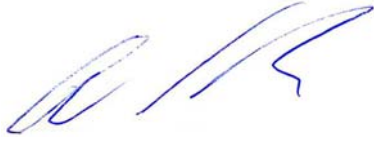

Guido Marenbach
Genel Müdür



Peter Gotthard
AR&GE ve Kalite Yönetim Müdürü

Dizin

| | |
|---|--------|
| 3 | |
| 3. kontrol devresi | 42 |
| 4 | |
| 4. kontrol devresi | 43 |
| A | |
| Acil durumda davranış şekli | 22 |
| Alçak yerlerden geçme | 83 |
| Alet ayarı için ekran | 40 |
| Alet sabitleyici kaplini | 33 |
| Alet sabitleyicisinin kullanımı | 63 |
| Aletlerin bırakılması | 76, 77 |
| Aletlerin yerleştirilmesi ve bırakılmasındaki tehlikeler | 14 |
| Ambalajlama ve nakliyedeki tehlikeler | 13 |
| Arızalar | 85 |
| AT Uyumluluğu | 9 |
| B | |
| Bakım | 88 |
| Bakım aralıkları | 92 |
| Bakımdaki tehlikeler | 16 |
| Balast ayarı | 47 |
| Base Control | 55 |
| Belgelere genel bakış | 5 |
| Bertaraf | 96 |
| C | |
| Comfort-Drive | 44 |
| Ç | |
| Çalıştırmak üzere yapılan montajdaki tehlikeler | 13 |
| D | |
| Doldurma | 38 |
| Donanım versiyonları | 27 |
| Dökme | 38 |
| Düşme emniyeti | 41 |
| E | |
| Elektrik tehlikeleri | 12 |
| Emisyondan kaynaklanan tehlikeler | 12 |
| Euro değiştirilebilir çerçeve | 29 |
| G | |
| Gazlı hidrolik Comfort-Drive | 44 |
| Güvenlik bilgileri ve uyarı notları | 9 |
| Güvenlik etiketi | 18 |

| | |
|--|------------|
| H | |
| Her çalıştırma öncesinde yapılacak kontrol | 45 |
| Hidrolik hatları | 30 |
| Hidrolik hatlarının kullanımı | 62, 63 |
| Hidrolik tehlikeler | 11, 12, 16 |
| Hydro-Fix kaplin | 32 |
| Hydro-Fix'in Kullanımı | 62 |
| i | |
| İlk Çalıştırma | 45 |
| İndirme | 37 |
| K | |
| Kaldırma | 37 |
| Koruyucu düzenekler ve güvenlik düzenekleri | 17 |
| Kullanım sınırları | 10 |
| M | |
| Mekanik tehlikeler | 11 |
| O | |
| Onarım | 94 |
| Ö | |
| Ön yükleyici H'nin yapısı | 24 |
| Ön yükleyici L'nin yapısı | 23 |
| Ön yükleyici P'nin yapısı | 25 |
| Ön yükleyicinin işletimindeki tehlikeler | 15 |
| Ön yükleyicinin montaj için hizalanması | 51 |
| Ön yükleyicinin sökülmesi | 95 |
| Ön yükleyicinin takılması | 49 |
| Ön yükleyicinin takılması ve sökülmesindeki tehlikeler | 13 |
| Öngörülebilir hatalı kullanım | 10 |
| P | |
| Paralel kılavuz | 41 |
| Park desteklerinin kullanımı | 60 |
| Plug-in kaplinler | 31 |
| Plug-in kaplinlerin kullanımı | 61 |
| S | |
| Skid-Steer değiştirilebilir çerçeve üzerindeki alet kilidinin kullanımı | 67 |
| SMS değiştirilebilir çerçeve | 29 |

| | |
|--|----|
| T | |
| Tehlikeli bölgeler | 17 |
| Tekrar kullanıma alma. | 96 |
| Temel fonksiyonlar | 36 |
| Temizlik | 89 |
| Tesviye. | 79 |
| Tip etiketi | 6 |
| Trafikte kullanım | 82 |
| Traktör için hazırlıklar | 46 |
| Traktör montaj kiti | 28 |
| Tutma kancalarının yağlama noktaları | 89 |
| U | |
| Uygun Kullanım | 10 |
| V | |
| Vidalar için sıkma torkları. | 99 |
| Y | |
| Yağlama noktaları H | 90 |
| Yağlama noktaları P. | 91 |
| Yağlama noktaları PinOn. | 90 |
| Yağlama Planı | 91 |
| Yedek parçalar. | 97 |
| Yükleme çalışmalarındaki tehlikeler | 14 |
| Yüzme konumu. | 39 |

Bayi adresi

Buraya seri numarasını yapıştırın ya da not edin



Wilhelm STOLL Maschinenfabrik GmbH

P.K. 1181, 38266 Lengede

Bahnhofstr. 21, 38268 Lengede

Telefon: +49 (0) 53 44/20 222

Fax: +49 (0) 53 44/20 182

E-Mail: info@stoll-germany.com

STOLL internet sitesi:

www.stoll-germany.com

www.facebook.com/STOLLFrontloader

www.youtube.com/STOLLFrontloader