



STOLL

Kullanım Talimatları

Ön yükleyici **ProfiLine**



Tip FS, FS hızlı travers, FZ, FZ-L

Tarih: 10/2021

3639930 B58FZS 000000078 TR 007

Künye**Wilhelm STOLL Maschinenfabrik GmbH**

P.K. 1181, 38266 Lengede

Bahnhofstr. 21, 38268 Lengede

Telefon: +49 (0) 53 44/20 -222

Fax: +49 (0) 53 44/20 -182

E-Mail: info@stoll-germany.com

Web: www.stoll-germany.com

Yedek Parça Siparişi

Telefon: +49 (0) 53 44/20 -144 ve -266

Yönetim

Telefon: +49 (0) 53 44/20 -145 ve -146

Fax: +49 (0) 53 44/20 -183

E-Mail: parts@stoll-germany.com

Telif hakkı

© Wilhelm STOLL Maschinenfabrik GmbH

Bu talimatların kısmen ya da tamamen çoğaltılabilmesi için Wilhelm STOLL Maschinenfabrik GmbH'nin onayının alınması zorunludur. Bunun ihlali durumunda hasar tazminatı hakkı doğacaktır ve cezai işlem uygulanabilir.

Orijinal talimatlar Almanca'dır.

Diğer dillerdeki talimatlar Almanca'dan tercüme edilmiştir.

İçindekiler

1	Kullanım Talimatları Hakkında	5
1.1	Belgelere Genel Bakış	5
1.2	Kullanma Talimatlarının Kullanımı Ve Amacı	6
1.3	Tip Etiketi	6
1.4	Kullanım Talimatlarının Geçerliliği	7
1.5	Belgelerin Saklanması	7
1.6	Diğer Geçerli Belgeler	7
1.7	Düzenleş Prensibi	7
1.8	Dipnot Satırındaki Terimler	8
2	Güvenlik	9
2.1	Güvenlik Bilgileri Ve Uyarı Notlarının Açıklaması	9
2.2	Uyarı Notlarının Gösterimi Ve Yapısı	9
2.3	Uyarı Notlarında Tehlikelerin Derecelendirilmesi	9
2.4	AT Uyumluluğu	9
2.5	Uygun Kullanım	10
2.6	Kullanım Sınırları	10
2.7	Temel Güvenlik Bilgi	11
2.8	Tehlikeli Bölgeler	17
2.9	Koruyucu Düzenekler	17
2.10	Güvenlik Etiketi	18
2.11	Personel Gereklilikleri	23
2.12	Acil Durumda Davranış Şekli	24
2.12.1	Traktörün Devrilmesi Durumunda Davranış Şekli	24
2.12.2	Açık Hatlarda Oluşan Elektrik Şimşeklerinde Davranış Şekli	24
3	Yapısı	25
3.1	Ön Yükleyici FS'nin Yapısı	25
3.2	Ön Yükleyici FZ'nin Yapısı	27
3.3	Donanım Versiyonları	29
3.4	Traktöre Sabitleme	30
3.5	Değiştirilebilir Çerçeve	31
3.5.1	Euro Değiştirilebilir Çerçeveler	31
3.5.2	SMS Değiştirilebilir Çerçeveler	32
3.5.3	Euro-SMS Kombine Değiştirilebilir Çerçeveler	32
3.5.4	Euro-Alö3 Kombine Değiştirilebilir Çerçeveler	33
3.5.5	Euro-FR Kombine Değiştirilebilir Çerçeveler	33
3.5.6	Skid-Steer Değiştirilebilir Çerçeveler	34
3.5.7	Kuvvetlendirilmiş Euro Değiştirilebilir Çerçeve (FZ 100)	34
3.6	Hidrolik Hatları	35
3.7	Hidrolik Kaplinler	36
3.7.1	Plug-in Kaplinler	36
3.7.2	Hydro-Fix Çok Fazlı Kaplin	37
3.7.3	Alet Sabitleyicisi Çok Fazlı Kaplini	38
4	Fonksiyonlar	39
4.1	Alet Kilidi	39
4.1.1	Mekanik Alet Kilidi	39
4.1.2	Hidrolik Alet Kilidi Hydro-Lock	41
4.2	Ana Fonksiyonlar	42

4.3	Yüzme Konumu	44
4.3.1	Kanat Yüzme Konumu	45
4.3.2	Alet Yüzme Konumu	45
4.4	Alet Konumlandırma İçin Ekran	46
4.5	Paralel Kılavuz (FZ, FZ-L)	46
4.6	Hızlı Travers Boşaltma (FS) Ve Hızlı Boşaltma (FZ-L)	47
4.7	Return-To-Level (FZ-L)	48
4.8	Düşme Emniyeti	49
4.9	Ek Fonksiyonlar	50
4.9.1	Ek Kontrol Devreleri	50
4.9.2	Comfort-Drive	52
4.9.3	İndirme Kelebeği	54
4.9.4	Kamera Sistemi	54
5	Çalıştırma	55
5.1	İlk Çalıştırma	55
5.2	Her İşleme Alma Öncesinde Yapılacak Kontrol	55
5.3	Hazırlıklar	56
5.3.1	Traktör İçin Hazırlıklar	56
5.3.2	Balast Ayarı	57
5.4	Ön Yükleyicinin Takılması	59
5.5	Ön Yükleyicinin Montaj İçin Hizalanması	61
5.6	Ön Yükleyici Kilidinin Ayarlanması	62
5.6.1	Ön Yükleyici Kilidi FS Ve FZ 8 İla 50'nin Ayarlanması	62
5.6.2	"Çift Kilit" Ön Yükleyici Kilidi FZ 30 İla 100'ün Ayarlanması	64
6	Kullanım	66
6.1	Kontrol Elemanları	66
6.1.1	Kollar İle Temel Kullanım	66
6.1.2	Traktöre Ait Kontrol Kolu	68
6.1.3	STOLL Base Control	69
6.1.4	STOLL Pro Control	72
6.1.5	STOLL Trac Control	77
6.1.6	Anahtarlar/Değiştirme Anahtarları	78
6.1.7	REAL ³ Valfi	79
6.1.8	Comfort-Hidrolik	79
6.2	Park Desteklerinin Kullanımı	80
6.3	Hidrolik Kaplinlerin Kullanımı	81
6.3.1	Plug-in Kaplinlerin Kullanımı	81
6.3.2	Vidalı Kaplinlerin Kullanımı	81
6.3.3	Hydro-Fix'in Kullanımı	82
6.3.4	Alet Sabitleyicisinin Kullanımı	83
6.4	Alet Kilidinin Kumanda Edilmesi	84
6.4.1	Euro, SMS Ve Kombine Değiştirilebilir Çerçevesel Üzerindeki Mekanik Alet Kilidinin Kumanda Edilmesi	84
6.4.2	Skid-Steer Değiştirilebilir Çerçevesel Üzerindeki Mekanik Alet Kilidinin Kumanda Edilmesi	86
6.4.3	Hidrolik Alet Kilidinin Kumanda Edilmesi	87
6.5	Aletlerin Yerleştirilmesi Ve Birakılması	89
6.5.1	Euro, SMS Ve Kombine Değiştirilebilir Çerçevesel Üzerindeki Mekanik Alet Kilidi İle Aletlerin Yerleştirilmesi	89
6.5.2	Skid-Steer Değiştirilebilir Çerçevesel Üzerindeki Mekanik Alet Kilidi İle Aletlerin Yerleştirilmesi	92

6.5.3	Hidrolik Alet Kilidi İle Aletlerin Yerleştirilmesi	93
6.5.4	Aletlerin Bırakılması	95
6.6	Geriye Doğru Tesviye Yapma	96
6.7	Yükü Alma	97
6.8	Trafikte Kullanım	99
6.8.1	Trafikte Kullanım Güvenliğinin Etkinleştirilmesi Ve Devre Dışı Bırakılması	100
6.8.2	Alçak Yerlerden Geçme	100
6.9	Ön Yükleyicili Traktörün Park Edilmesi	101
7	Arızalarda Sorun Giderme	102
8	Bakım	106
8.1	Temizlik Ve Bakım	107
8.1.1	Yağlama Noktaları	107
8.1.2	Yağlama Planı	109
8.2	Servis	110
8.2.1	Servis Planı	110
8.2.2	Ön Yükleyici Yatakları İçin Servis Bilgileri	111
8.2.3	Ön Yükleyici Kilidi İçin Servis Bilgileri	111
8.2.4	Comfort-Drive Servis Bilgileri	112
8.2.5	Hidrolik Hatları Servis Bilgileri	113
8.2.6	Çatlak Oluşumu Servis Bilgileri	113
8.2.7	Değiştirilebilir Çerçeve Servis Bilgileri	114
8.2.8	Yağ Değişimi Servis Bilgileri	114
8.3	Onarım	114
9	Kullanımdan Alma	115
9.1	Geçici Olarak Kullanımdan Alma	115
9.2	Tekrar Kullanıma Alma	116
9.3	Kalıcı Olarak Kullanımdan Alma Ve Bertaraf	117
10	Yedek Parçalar Ve Müşteri Hizmetleri	117
10.1	Yedek Parçalar	117
10.2	Müşteri Hizmetleri	117
11	Teknik Veriler	118
11.1	Ölçüler Ve Ağırlıklar	118
11.2	Gürültü Emisyonu	118
11.3	Vidalar İçin Sıkma Momentleri	119
11.4	Hidrolik Planları	120
11.4.1	FS Ve FS-Hızlı Travers Hidrolik Planı	120
11.4.2	FZ Ve FZ-L Hidrolik Planı	122
11.5	Elektrik Devre Şeması	124
11.6	Ek Fonksiyonlar İçin Hidrolik Vana Düzeni	126
12	Uygunluk Beyanı	127
	Dizin	129

1 Kullanım Talimatları Hakkında

1.1 Belgelere Genel Bakış

Ön yükleyici, montaj kiti ve aksesuarlar için farklı talimatlar ve teknik belgeler bulunmaktadır. Çoğu belge birçok dilde sunulmaktadır.

Talimatlar yoksa veya başka bir dilde gerekiyorsa:

- Talimatları satıcınız aracılığıyla sipariş edebilirsiniz.
- Talimatları ücretsiz olarak www.stoll-germany.com internet adresinden indirebilirsiniz.

Ön Yükleyici Montaj Kiti Montaj Talimatları



Hidrolik, elektrik donanımının ve montaj kitinin montajı yalnızca yetkili servis tarafından yapılmalıdır.

Montaj talimatları, ön yükleyici montaj kiti ve ön yükleyicinin ilk çalışma sürecine kadarki hidrolik ve elektrik donanımının montajına ilişkin talimatları içerir. Montaj talimatları, çalışmanın yapılacağı atölyelere yöneliktir.

Montaj talimatları, traktör modeli için özel hazırlanmıştır. Kullanım talimatları içerisinde yer alan hiçbir bilgiyi içermemektedir.

Montaj talimatları, traktöre özel olarak uyan montaj parçaları ve donanımları için bir takım yedek parça bilgilerini içerir.

Ön Yükleyici Kullanım Talimatları

Kullanım talimatları, ön yükleyicinin ilk çalışma anından son kullanım ve imha anına kadar ki güvenli kullanım şeklini tanımlar. Kullanım talimatları, operatör ve ön yükleyiciyi kullanan kişiler için hazırlanmıştır.

Kullanım talimatları, özel olarak ön yükleyici serisi için oluşturulmuştur ve buradan traktöre özel donanımları inceleyebilirsiniz.

Yedek Parça Listesi

Ön yükleyicinin yedek parça listesi, ön yükleyici serisinin ve opsiyonlarının yedek parçaları için sipariş bilgilerini içermektedir. Traktör için yapılan özel uyarlamalar dikkate alınmamıştır.

Ayrıca, ön yükleyici aletleri için de yedek parça listesi bulunmaktadır.

Ön yükleyici aletleri için kullanım talimatları

Bu kullanım talimatlarında belirtilen ön yükleyici ürün serisi için sunulan aletler açıklanmaktadır.

Diğer Belgeler

Belirtilen talimatların yanında montaj ve kullanım talimatları ve ayrıca özel ek donanımlar ve aksesuarları kapsayan ve diğer belgelerde yer almayan teknik bilgiler verilebilir.



Ön yükleyiciyi ya da ön yükleyicili bir traktörü üçüncü bir şahsa vermeniz durumunda, ilgili tüm belgeleri de teslim edin. Bu araçlara sahip olacak sonraki kişi belgelerin içerisindeki bilgilere ihtiyaç duyabilir.

1.2 Kullanma Talimatlarının Kullanımı Ve Amacı

Bu kullanma talimatları, Wilhelm STOLL Maschinenfabrik GmbH tarafından üretilen ön yükleyicilerin güvenli kullanımı ve sorunsuz, düzgün ve ekonomik işletimi için önemli bilgiler içermektedir. İşletici ve operatör için hazırlanan bu kullanma talimatları, tehlikelerin ve hasarların önlenmesi, arızaların azaltılması ve ön yükleyici ömrünün güvence altına alınması ve uzatılması için destek olmak amacıyla düzenlenmiştir.

Ön yükleyici çalıştırılmadan önce kullanma talimatları okunmuş ve anlaşılması olmalıdır.

Talimatların daha rahat okunması için Wilhelm STOLL Maschinenfabrik GmbH devamda "STOLL" olarak adlandırılacaktır.

Kullanım talimatları, özel olarak ön yükleyici serisi için oluşturulmuştur ve buradan traktöre özel donanımları inceleyebilirsiniz.

Farklı belirtilmediği sürece, yön bilgileri ileri sürüş yönü için geçerlidir.

1.3 Tip Etiketi

Ön yükleyici, sol traversin iç tarafında arkada veya ön yükleyicinin çapraz borusu üzerinde yer alan bir tip etiketi ile işaretlenmiştir.

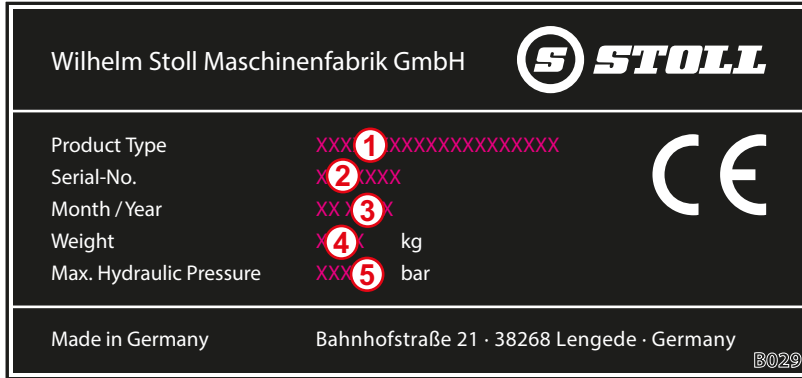

Şek. 1 Ön yükleyicideki tip etiketi

Açıklama

- 1 Ön yükleyici tipi (örn. ProfilLine FZ 20 kanadı, Solid 38-20)
- 2 Seri numarası
- 3 Üretim yılı
- 4 Ağırlık
- 5 İzin verilen hidrolik basınç

1.4 Kullanım Talimatlarının Geçerliliği

Bu kullanım talimatları, devamda "ön yükleyici" veya özel model olarak "FS" ya da "FZ" şeklinde adlandırılacak olan STOLL ProfilLine ön yükleyici için geçerlidir. Ön yükleyicinizin tipini tip etiketinden öğrenebilirsiniz.

Kullanım talimatları, modellerin tüm montaj parçalarını ve fonksiyonlarını özetlemektedir.

1.5 Belgelerin Saklanması

Bu kullanım talimatları makinenin bir parçasıdır. Bu kullanım talimatlarından ve kullanım talimatlarıyla birlikte gönderilen ek talimatnamelerden oluşan tüm dokümantasyon her zaman aracın üzerinde veya yakınında, rahatça ulaşılabilir, güvenli ve kuru bir yerde saklanmalıdır. Ön yükleyicinin kiralanması ve satılması halinde tüm dokümanlar aracın yeni sahibine teslim edilmelidir.

1.6 Diğer Geçerli Belgeler

Bu kullanım talimatları ile birlikte aşağıdaki belgeler de geçerlidir:

- Traktörün kullanım talimatları
- İlgili aletlerin kullanım talimatları
- İlgili montaj kitinin ve ön yükleyici ek donanımlarının montaj talimatları

Ön yükleyicinin kullanımı sırasında ve tüm servis çalışmalarında ayrıca şunlara dikkat edilmelidir:

- Güvenli ve usulüne uygun çalışma ile ilgili kabul edilmiş sektörel teknik kurallar,
- Yasal kazadan korunma mevzuatı,
- Sağlık ve çevre koruma yasaları,
- Ön yükleyici işleticisinin / operatörünün bulunduğu ülkede geçerli olan ulusal mevzuat,
- Günümüz teknik düzeyi için önemli olan bilgiler,
- Trafik kuralları.

1.7 Düzenleniş Prensibi

Kullanım talimatları, metin içinde şu sembolleri ve işaretleri içermektedir:



Uyarı notlarında kullanılan ve tehlikeye göre derecelendirilen uyarı sembolü (bkz. 2 Güvenlik)







Ek bilgiler ve öneriler

- Liste maddesi
- Bir işlem dizisi için ön şart
- ✂ Gerekli alet
- (1) Numaralandırılmış işlem adımı
- ✓ Bir işlemin veya işlem dizisinin sonucu
- Numaralandırılmamış işlem adımı

Ayrıca biçimlendirilmiş çizimler de kullanılmaktadır. Daha net bir anlatım için örnek niteliğindeki bazı resimler basitleştirilmiştir ve sökülen parçaların daha kolay anlaşılmasını sağlamaktadır.

➤ Şunlara dikkat edin:

- Sökme işlemi, söz konusu açıklama için her zaman gerekli olmayabilir.
- Resimlerde, aksi belirtilmediği sürece farklı donanım versiyonlarına yer verilmemiştir.
- Resimler için her zaman resme ait açıklama metni geçerlidir.
- Resimler için şu kurallar ve öğeler geçerlidir:

Resim	Anlamı
	Sarı gösterilen öğeler belirli parçaları söz konusu kullanım durumu için vurgular.
	Pozisyon numaraları, yapı gruplarını ve yapı parçalarını tanımlar. Her resimdeki pozisyon numaraları için daima bir açıklama bölümü yer alır.
	Büyüteçler, belirli parçaları ve ayrıntıları daha net göstermek için kullanılır.
	Oklar hareket yönünü veya yapılacak işlemi gösterir.

1.8 Dipnot Satırındaki Terimler

Dipnot satırı, şu parametrelerden oluşur:

1234567 A12XYZ 0000001234 DE 123

① ② ③ ④ ⑤

Şek. 2 Dipnot Satırındaki Terimler

Açıklama

- 1 Belge numarası (sipariş numarası)
- 2 Talimatnamenin tipi
- 3 Dahili sistem numarası
- 4 Dil kodu
- 5 Versiyon

2 Güvenlik

2.1 Güvenlik Bilgileri Ve Uyarı Notlarının Açıklaması

Temel güvenlik bilgileri, prensip olarak ön yükleyicinin güvenli kullanımı ve güvenli durumunun korunması için geçerli olan talimatları içerir.

İşlemlere yönelik uyarı notları, tehlikeli işlem dizilerinin önünde yer alır ve kalan risklere karşı uyarır.

2.2 Uyarı Notlarının Gösterimi Ve Yapısı

Uyarı notları yapılacak işleme bağlıdır ve şu prensibe göre biçimlendirilmiştir:

⚠ TEHLİKE

Tehlikenin türü ve kaynağı!

Tehlikenin türü ve kaynağına ilişkin açıklama.

- ▶ Tehlikenin önlenmesi için alınacak önlemler.

2.3 Uyarı Notlarında Tehlikelerin Derecelendirilmesi

Uyarı notları, mevcut tehlikeye göre derecelendirilmiştir ve ilgili uyarı sözcükleri ve sembolleri ile şu şekilde gösterilir:

⚠ TEHLİKE

Doğrudan tehdit eden ölüm veya ağır yaralanma tehlikesi.

⚠ UYARI

Muhtemel ölüm veya ağır yaralanma tehlikesi.

⚠ DİKKAT

Muhtemel hafif yaralanmalar.

NOT

Cihazda veya çevresinde hasar.

2.4 AT Uyumluluğu

STOLL ön yükleyiciler, 2006/42/AT sayılı makine direktifine uygundur.

2.5 Uygun Kullanım

Ön yükleyici, tarım ve ormancılık alanlarında kullanılan traktörler için bir ek cihazdır ve yalnızca şunun için tasarlanmış ve üretilmiştir:

- STOLL tarafından izin verilen ön yükleyici montaj kiti ve yine STOLL tarafından izin verilen bunlara ait hidrolik ve elektrik donanımları ile traktörlere monte edilmek üzere (bkz. 3.4 *Traktöre Sabitleme*),



STOLL, izin verilmemiş başka donanımların ve kombinasyonların kullanımından kaynaklanan hasarlarda hiçbir sorumluluk üstlenmeyecektir!

Ön yükleyiciyi ilk kez işleme almadan önce, ön yükleyicinin traktörünüzde kullanılabileceğinden emin olun.

Sorularınız için şu e-posta adresinden STOLL Müşteri Hizmetleri'ne ulaşabilirsiniz: service@stoll-germany.com.

- Söz konusu yükleme çalışmaları için uygun olan ve STOLL tarafından izin verilen iş aletleri ile kullanılmak üzere (bkz. 6.5 *Aletlerin Yerleştirilmesi Ve Bırakılması* ve aletin kullanım talimatları)
- Tanımlanan sınırlar dahilinde kullanılmak ve çalıştırılmak üzere (bkz. 11 *Teknik Veriler*)
- Sürücü koltuğundan kumanda edilmek üzere.

Ön yükleyici yalnızca teknik açıdan kusursuz durumdayken kullanılmalıdır. Güvenlik açısından risk oluşturabilecek arızalar en kısa zamanda yetkili servis tarafından giderilmelidir.

Ön yükleyici, çalışma sırasında kaldırma işleminin gerçekleştiği yerde yüke yakın duran kişiler bulunuyorsa aletlerle birlikte kullanılamaz. Bu çalışmalar yalnızca ön yükleyicinin inme emniyeti (bkz. 4.8 *Düşme Emniyeti*) olması durumunda gerçekleştirilebilir.

Ön yükleyici ve ek aparatları aynı anda traktördeki diğer hidrolik aletlerle çalıştırılmaz.

Kullanım talimatlarının, buna ait ek talimatnamelerin, diğer geçerli belgelerin ve güvenlik bilgilerinin okunması ve dikkate alınması da amacına uygun kullanımın bir parçasıdır. İşletim güvenliğinin sağlanması için öngörülen bakım çalışmaları, verilen aralıklara ve bakım/servis şartlarına uygun şekilde yapılmalıdır. Bunu aşan veya bundan farklı her tür kullanım, amacına aykırı olarak görülecektir.

Öngörülebilir Hatalı Kullanım

Şunlardan kaçının:

- İzin verilen aks yükünün ve izin verilen toplam traktör ağırlığının aşılması
- Teknik belge ve dokümanlarda belirtilen şartların ve ön koşulların dışında kullanılması
- İnsanların taşınması
- Ön yükleyiciler ile kullanım için öngörülmemiş yüklerin taşınması
- Kamusal yollarda yük taşınması
- Emniyete alınmamış yüklerin taşınması (örn. taş levhalar)

2.6 Kullanım Sınırları

- Kullanım ortamı ile ilgili şu kullanım şartlarına ve gerekliliklerine uyun:
 - Traktörün düzgün işletimi için gerekli sıcaklık aralıklarına (bkz. traktörün kullanım talimatları)
 - Tekerleklerin ve traktörün ön aksının yeterli yük taşıma kapasitesine

2.7 Temel Güvenlik Bilgi

Temel güvenlik bilgileri, güvenlik konusu ile ilgili tüm önlemleri bir araya toplamaktadır ve her zaman geçerlidir. Ayrıca bu bilgiler uyarı notları olarak da bu kullanım talimatlarının ilgili bölümlerinde yer almaktadır.

Temel Tehlikeler



İnsanların ön yükleyici ile taşınması veya kaldırılması halinde ölüm tehlikesi mevcuttur. Ön yükleyici, iş kafeslerinin kullanımı için gerekli emniyet aksesuarları ile donatılmıştır.

- İnsanların ön yükleyici ile kaldırılması ya da taşınması yasaktır.

Mekanik Tehlikeler



Önde veya yukarıda çıkma yapan çerçeve parçaları ve hareketli makine bileşenleri nedeniyle üst ve alt bedensel uzuvların ezilmesi ve darbe alması riski bulunmaktadır.

- Personeli makinenin düzgün kullanımı ve tehlikelerin cinsi ve konumu hakkında eğitin.
- İnsanları makinenin tehlikeli bölgelerinden ve hareket alanlarından çıkartın.
- Bakım çalışmalarında gerekiyorsa uygun koruyucu ekipman kullanın.



Traktörün, ön yükleyicinin ve aletlerin öngörülme hareketleri nedeniyle ölümcül ezilme ve yaralanma tehlikesi mevcuttur.

- Kişileri makinenin tehlikeli bölgesinden ve etki sahasından çıkartın.
- Başka bir kişi tarafından yardım edilmesi (örn. ön yükleyici tarafından toprağa bastırılırken kazıkları tutmak) yasaktır ve herkesin makinenin çalışma alanından çıkması zorunludur.
- Aşağı inme emniyeti yoksa, ikinci bir kişiden yükleme için destek alırken ön yükleyicinin aşağı inmiş olmasına dikkat edin.
- Yükleme çalışmalarında ve ön yükleyiciyi söküp takarken zeminin düz olmasına ve traktörün dengeli durmasına dikkat edin.
- Ön yükleyiciyi sadece traktörün sürücü koltuğundan kumanda edin. Traktörün dışındaki kontrol elemanları ön yükleyiciye etki etmemelidir! Özellikle de ön yük taşımanın kontrol elemanları ön yükleyiciye etki etmemelidir.
- Ön yükleyici yalnızca bir kişi tarafından kullanılmalıdır.

Ön yükleyicinin usulüne uygun olmayan şekilde kullanımı ve izin verilen azami yük kapasitesinin aşılması durumunda ön yükleyicinin veya parçalarının kırılması ölümcül yaralanmalara yol açabilir.

- Teknik veriler içerisinde belirtilen yükleme sınırlarına dikkat edin.
- Yük taşıma, tesviye ya da kar küreme sırasında aracı hiçbir zaman 10 km/h'den hızlı kullanmayın.
- Yalnızca monte edilmiş ve kilitlemiş alet ile çalışın.
- Tekerleklerin ve traktörün ön aksının yük taşıma kapasitesine dikkat edin.

Hidrolik Tehlikeler



Yüksek basınç altında dışarı çıkan hidrolik yağı nedeniyle yaralanma tehlikesi mevcuttur.

- Makinedeki güvenlik etiketine dikkat edin.
- Hidrolik kaplinlerini ve hatlarını çözmeden önce sızıntı olup olmadığını kontrol edin.
- Kapalı sürücü kabini bulunmayan traktörlere sıçrama önleyici hortumlar monte edin.



Makine parçalarının hidrolik sistemine giren hava nedeniyle kontrolsüzce hareket etmesi durumunda ezilme tehlikesi mevcuttur.

- Hidrolik sistemindeki tüm çalışmalardan önce sistemi basınçsız duruma getirin.
- Hidrolik kaplinlerini ve hatlarını bağlamadan önce temizleyin.
- Hidrolik yağınını bakım planına göre düzenli olarak değiştirin.

Elektrik Tehlikeleri



Voltaj altındaki makine parçalarına temasta örn. traktörün araç şebekesindeki bir kısa devre sonucu elektrik çarpması ve ölüm tehlikesi mevcuttur.

- Elektrik tesisatındaki kurulum ve bakım çalışmaları yalnızca elektrik teknisyenleri tarafından yapılmalıdır.
- Traktörün kullanım talimatlarına uyun.



Yukarı kaldırılmış durumdaki ön yükleyicinin yüksek voltaj hatlarına çarpması halinde ölüm tehlikesi bulunmaktadır.

- Kamusal yollarda giderken ön yükleyiciyi 4 m'den fazla kaldırmayın.
- Elektrik hatlarıyla aranızda her zaman yeterli bir mesafe bırakın.
- Bilinmeyen nominal gerilim ile elektrik hatları arasında minimum 4 m mesafe bırakın.

Emisyondan Kaynaklanan Tehlikeler



Makinenin sürekli olarak normal işletimde çalıştırılması, traktörün ve hidrolik sisteminin gürültü seviyesi işitme hasarına yol açabilir.

- Daima kişisel kulak koruyucusu kullanın.
- Makinenin trafikte ve açık havada kullanımına yönelik özel talimatlara uyun.

Ambalajlama ve Nakliyedeki Tehlikeler



Ön yükleyicinin devrilmesi veya kaldırma gerecinden düşmesi halinde ezilme, çarpma veya sıkışma sonucu yaralanma tehlikesi bulunmaktadır.

- Tüm hazırlık çalışmalarında daima dengeli bir duruşa dikkat edin.
- Yardımcı kişileri, ön yükleyicinin altındaki birincil tehlikeli bölgeden çıkartın.

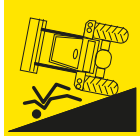

Düzgün yüklenmemiş ve emniyete alınmamış ön yükleyicinin taşınmasında kaza tehlikesi bulunmaktadır.

- Ön yükleyiciyi düzgün bir şekilde emniyete alın ve taşıyın.

Çalıştırmak Üzere Tapılan Montajdaki Tehlikeler



Ağır makine parçalarının ve ön yükleyicinin kolay taşınmayan bileşenlerinin kaldırılması ve yüklenmesi sırasında yaralanma tehlikesi mevcuttur.

- Kolay taşınmayan, ağır makine parçaları sadece ikinci bir kişinin de yardımıyla kaldırılmalıdır.
- Doğru kaldırma şekliyle sırt yaralanmalarını önleyin.

Ön Yükleyicinin Takılması ve Sökülmesindeki Tehlikeler



Ön yükleyicinin takma veya sökme sırasında devrilmesi veya durdurulan ön yükleyicinin dengede durmaması nedeniyle devrilmesi halinde yaralanma tehlikesi mevcuttur.

- Ön yükleyicinin ve traktörün dengeli durmasına dikkat edin.
- Bu kullanım talimatlarında yer alan ön yükleyicinin takılması ve sökülmesi ile ilgili bilgi ve sıralamalara uyun.
- Ön yükleyicinin düzgün kilitleyip kilitlemediğini kontrol edin.



Ön yükleyicinin park edilmesi sırasında, özellikle düz olmayan zeminde, park desteklerinin kullanımında uzuvlar için ezilme tehlikesi bulunmaktadır.

- Bu kullanım talimatlarında yer alan park desteklerinin düzgün kullanımı ile ilgili bilgi ve sıralamalara uyun.

Aletlerin Yerleştirilmesi ve Bırakılmasındaki Tehlikeler



Uygun olmayan aletlerin kullanılması veya kullanılan aletlere aşırı yüklenilmesi halinde, aletlerin aşağı düşmesi veya ön yükleyicinin kontrolsüzce inmesi sonucu ağır yaralanma ve ölüm tehlikesi mevcuttur.

- Kullanmadan önce aletlerin uygun olup olmadığını kontrol edin.
- Aleti birkaç kez yere indirerek aletin doğru kilitleyip kilitlemediğini kontrol edin.
- Kilidi gözle kontrol edin.
- Hidrolik alet kilidini sadece 1,5 m yüksekliğe kadar devreye alın.
- İşe başlamadan önce aletin düzgün çalışıp çalışmadığını bir kez yüksüz olarak kontrol edin.

Kazma Çalışmalarındaki Tehlikeler



Kazma çalışmalarında, zeminde bulunan hatlar ile çarpışma sonucu ölüm ve patlama tehlikesi mevcuttur.

- Kazma çalışmalarına başlamadan önce zeminden elektrik hattı geçmediğinden emin olun.
- Kazma çalışmalarına başlamadan önce zeminden gaz hattı geçmediğinden emin olun.

Yükleme Çalışmalarındaki Tehlikeler



Ön yükleyicinin tek tarafta hareket ettirilmesi, yükün sürücü koltuğundan çok yukarıya kaldırılması veya uygun olmayan aletlerin kullanılması halinde, yükün yüklenmesi ve taşınması sırasında ağır yaralanma ve ölüm tehlikesi bulunur.

- Şayet yoksa, gerekiyorsa İşletme Güvenliği Mevzuatı çerçevesinde bir kabin ve/veya FOPS (düşen cisimlere karşı koruyucu yapı) / ROPS (devrilme emniyet tertibatı) sonradan monte edilmelidir.
- Kabin ve güvenlik düzenekleri yoksa, hiçbir zaman yükü sürücü koltuğunun üstüne kaldırmayın.
- Sadece kendi kendine geri gitmesinin ve sürücü koltuğuna düşmesinin önlenmesi için uygun aletler kullanın.

Ön Yükleyicinin İşletimindeki Tehlikeler



Yokuşlarda, virajlarda, arka akslara az baskı uygulanması durumlarında ve yüklü aracın eğik sürülmesi halinde traktörün devrilmesi sonucu ağır yaralanma ve ölüm tehlikesi bulunmaktadır.

Ön yükleyicinin yükseğe kaldırılması durumunda yükselen ağırlık merkezinden dolayı tehlike artmaktadır.

- Yokuşta çalışırken özellikle dikkatli sürün. Yukarı kaldırılmış durumdaki yük ile hiçbir zaman yokuşun enine doğru sürüş yapmayın.
- Alt zeminin yeteri kadar düz olmasına dikkat edin.
- Viraj sürüşlerinde hız düşürün ve yükü alçaltın.
- Tam yüklü ve yukarı kaldırılmış ön yükleyici ile hiçbir zaman ani kalkış yapmayın.
- Traktörün azami yüküne dikkat edin ve uyun.
- Traktörün arka kısmında her zaman yeterli ebatta bir karşı ağırlık kullanın.
- Denge bozulması veya devrilme halinde ön yükleyiciyi indirin ve sürücü kabininde kalın.
- Düz bir şekilde yüke yanaşın ve yükün içine sürerken direksiyonu oynatmayın.
- Emniyet kemerlerini kullanın.
- Fren pedallarını bağlayın.
- Ön süspansiyonu kapatın.
- Ayarlanabilir iz genişlikli traktörlerde: Mümkün olan maksimum iz genişliğini ayarlayın.

Traktör ile ön yükleyicinin sokak trafiğine uygun şekilde hazırlanmaması ve çalıştırılmaması durumunda, sokak sürüşlerinde operatör ve trafikteki diğer kişiler için ağır yaralanma ve ölüm tehlikesi bulunur.

- Kamusal yollarda kullanım yüksüz olarak yapılmalıdır.
- Kamusal yollara çıkmadan önce hidrolik sistemini kapatın ve kilitleyin.
- Ön yükleyiciyi kaldırın.

Düşen Yükten Kaynaklanan Tehlikeler

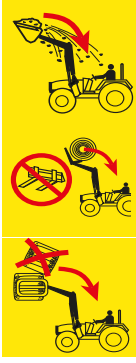

Yukarı kaldırılmış ve sürücü koltuğuna düşebilecek yükler nedeniyle ölüm tehlikesi mevcuttur. Palet ve balyaların sürücü kabininin üstüne kaldırılması ve yokuşta çalışma, bu riski arttırmaktadır. Mevcut güvenlik sistemleri (devrilmeye karşı koruma düzeneği ROPS, düşen nesnelere karşı koruma yapısı FOPS) hiçbir zaman tam bir koruma sağlamaz.

- Yokuşta çalışırken alet yükünü azaltın ve yükü aşağı indirin.
- Alet eğimini kontrol edin. Aleti çok uzaktan doldurmayın.
- Yükün sürücü koltuğuna devrilmesi önleyecek aletler kullanın.
- Parça malların yüklenmesi sırasında sadece bunun için öngörülen aletleri kullanın (örn. balyalar için balya tutucu veya paletler için palet çatalı).
- Palet ya da balyaları teker teker kaldırın. En üstteki yük sürücü koltuğuna devrilebileceğinden, hiçbir zaman üst üste yük yığmayın.
- Paralel kılavuz olmadan ön yükleyicide kaldırma sırasındaki gerçekleşen açılı artışını aracı "eğerek" kompanse edin.
- Paralel kılavuzsuz ön yükleyiciyi geri giderken kullanmayın.
- Kabinsiz ya da 4 destek kazıklı koruyucu yapısı olmayan traktörlerde büyük yükleri pivot noktasından yükseğe kaldırmayın.
- Kaldırma sırasında yükü takip edin. Geri geri giderken yük kaldırmayın.

Bakımdaki Tehlikeler



Düzenli yapılmayan bakım çalışmaları (bakım ve temizlik, servis, onarım) ön yükleyicinin güvenliğini olumsuz etkiler.

- Ön yükleyicide sorun olup olmadığını düzenli olarak kontrol edin.
- Montaj parçalarını (konsolları) düzenli olarak hasar (çatlak) açısından kontrol edin.
- Bakım ve temizlik çalışmalarını düzenli olarak yapın.
- Onarım çalışmalarının sadece yetkili uzman personel tarafından yapılmasını sağlayın.

2.8 Tehlikeli Bölgeler

Ön yükleyicide ve çevresinde, operatörün ve diğer kişilerin güvenliği açısından yüksek risk teşkil eden bölgeler bulunur:

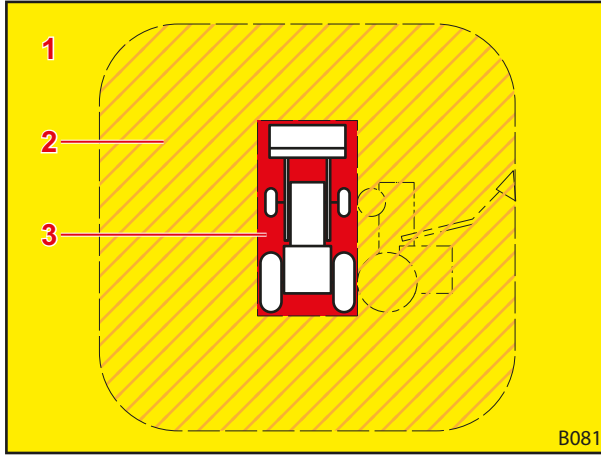

Şek. 3 Üstten görünüm (yukarıdan)

Açıklama

- 1 Çalışma alanı (sarı)
- 2 Dış tehlikeli bölge (turuncu taralı)
- 3 İç tehlikeli bölge (kırmızı)

Tehlikeli bölge	Açıklama	Tehlikeler
Çalışma alanı	Yükleme işlemi sırasında ön yükleyici dahil traktörün olası hareket alanının tamamı.	<ul style="list-style-type: none"> Çalışma alanında durmak risklidir.
Dış tehlikeli bölge	Traktörün ve ön yükleyicinin tüm etki sahası ile kaza durumunda traktörün veya ön yükleyicinin devrilebileceği alan: <ul style="list-style-type: none"> Yanda (solda ve sağda): Ön yükleyici sonuna kadar kaldırılmış durumdayken traktörün yüksekliği (alet dahil) Önde ve arkada: Ön yükleyici sonuna kadar kaldırılmış durumdayken traktörün yarı yüksekliği (alet dahil) 	<ul style="list-style-type: none"> Traktörün devrilmesi veya yükün aşağı düşmesi ağır yaralanmalara yol açabilir.
İç tehlikeli bölge	Traktörün ve ön yükleyicinin kendisi ve çevresi, özellikle traktör tekerleklerinin arası, traktörün önü ve arkası ve ön yükleyicinin yan ve altı.	<ul style="list-style-type: none"> İnsanlar traktör tekerlekleri arasında sıkışabilir. İnsanlar traktör sürücüsü tarafından görülmeyebilir ve ezilebilir. Hareketli makine parçaları kontrolsüzce hareket edebilir ve insanların ezilmesine ve yaralanmasına yol açabilir.

➤ Tehlikeli bölgelere dikkat edin ve yetkisi olmayan kişileri bu bölgelerden çıkartın.

2.9 Koruyucu Düzenekler

Donanıma bağlı olarak ön yükleyici şu koruyucu düzenekler ve güvenlik düzeneklerine sahiptir:

Koruyucu düzenek/güvenlik düzeneği	Fonksiyon
Güvenlik Etiketi	Güvenlik etiketleri tehlikeli noktalarda tehlikelere karşı uyarır (bkz. 2.10 Güvenlik Etiketi).
Düşme emniyeti	Düşme emniyeti, çalışma alanında veya tehlikeli bölgede ikinci bir kişinin bulunması gereken işlerde ön yükleyicinin istenmeden aşağı inmesini önler (bkz. 4.8 Düşme Emniyeti).

2.10 Güvenlik Etiketi

Güvenlik etiketleri, tehlikeli noktalardan doğabilecek risklere karşı uyarır ve ön yükleyici güvenlik donanımının önemli bir parçasıdır.

- Kirlenmiş güvenlik etiketlerini temizleyin.
- Hasarlı veya anlaşılmayan güvenlik etiketlerini değiştirin (bkz. 10.1 Yedek Parçalar).
- Gerekliyse yeni yedek parçalara ilgili güvenlik etiketlerini yapıştırın.

Ön yükleyicideki güvenlik etiketlerinin pozisyonu

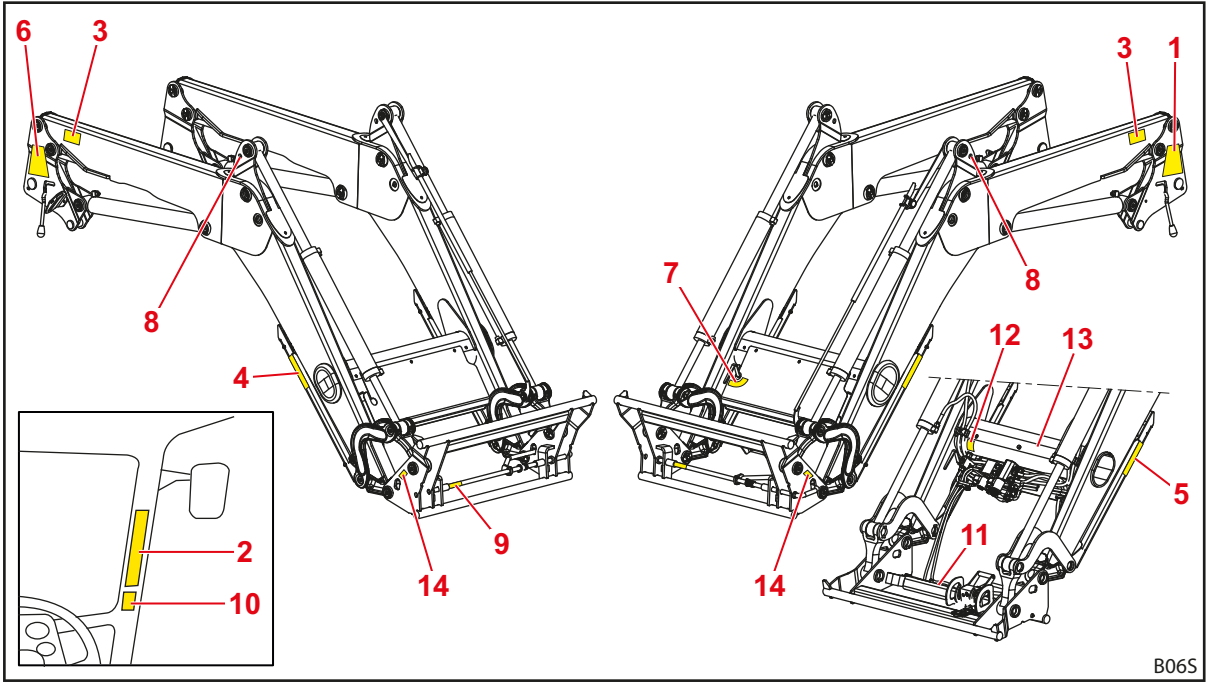

Şek. 4 Ön yükleyici FZ (örnek resim)

Açıklama

- 1 Sol sütundaki güvenlik bilgileri
- 2 Traktörün sürücü kabindeki güvenlik bilgileri
- 3 Sol ve sağ kanattaki güvenlik bilgileri
- 4 Sağ park desteğindeki güvenlik bilgileri
- 5 Sol park desteğindeki güvenlik bilgileri
- 6 Sağ sütundaki ön yükleyici takma ve sökme bilgileri
- 7 Çapraz borudaki Comfort-Drive kullanım bilgileri
- 8 Vinç taşıma için kanca deliğinin üst, alt ve yan kısmındaki bilgi (sapma üçgenindeki ön yükleyici FZ'de, çerçevedeki ön yükleyici FS'de)
- 9 Aletin manuel olarak güvenli bir şekilde kilitlemesi için kilitleme fişindeki etiket
- 10 Sürücü kabindeki hidrolik alet kilidi güvenlik bilgileri (opsiyonel)
- 11 Kapak sacındaki hidrolik alet kilidi güvenlik bilgileri (opsiyonel)
- 12 Çapraz boru kaplamasının altındaki basınçlı yağ güvenlik bilgileri (opsiyonel)
- 13 Çapraz borudaki depoda yer alan akümülatör güvenlik bilgileri (opsiyonel)
- 14 Değiştirilebilir çerçevenin solunda ve sağındaki ön yükleyici kanadı çalışma alanı güvenlik bilgileri

Güvenlik etiketi açıklaması

i Numaralandırma, ön yükleyicideki pozisyonuna göre (bkz. Ön yükleyicideki güvenlik etiketlerinin pozisyonu).

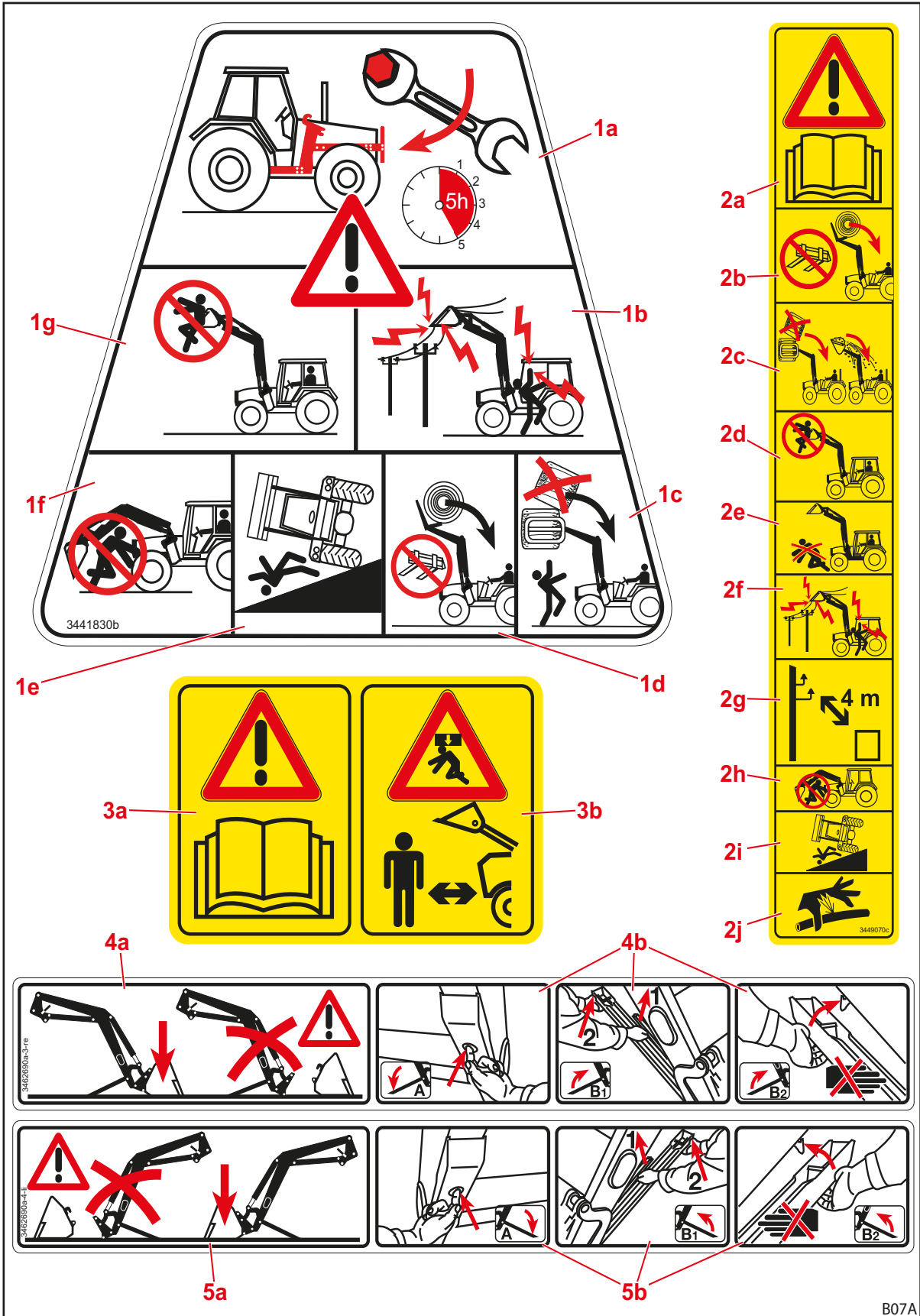

Şek. 5 Güvenlik etiketi, pozisyon 1-5

Pozisyon	Açıklama
1a	5 saatlik çalışmanın ardından montaj kitindeki tüm sabitleme civatalarını sıkın.
1b	Elektrik hatlarıyla aranızda her zaman yeterli bir mesafe bırakın.
1c	Birden fazla yükü üst üste yığmayın.
1d	Yükün düşmesini önlemek için sadece uygun aletler kullanın.
1e	Ön yükleyici kaldırılmış durumdayken devrilme tehlikesi artar.
1f	Kaldırılmış ön yükleyicinin altında durmayın.
1g	İnsanların ön yükleyici ile kaldırılması ya da taşınması yasaktır.
2a	Kullanım talimatlarına dikkat edin.
2b	Yükün düşmesini önlemek için sadece uygun aletler kullanın.
2c	Birden fazla yükü üst üste yığmayın. Alet eğimine dikkat edin.
2d	İnsanların ön yükleyici ile kaldırılması ya da taşınması yasaktır.
2e	Ön yükleyicinin çalışma alanında durmayın.
2f	Elektrik hatlarıyla aranızda her zaman yeterli bir mesafe bırakın.
2g	Yüksek voltaj hatları ile arada en az 4 m mesafe bırakın.
2h	Kaldırılmış ön yükleyicinin altında durmayın.
2i	Ön yükleyici kaldırılmış durumdayken devrilme tehlikesi artar.
2j	Yüksek basınç altındaki hidrolik yağına dikkat edin.
3a	Kullanım talimatlarına dikkat edin.
3b	Ön yükleyicinin çalışma alanında durmayın. Düşen yük nedeniyle muhtemel tehlike.
4a	Ön yükleyiciyi üzerine en az 70 kg ağırlığında bir alet monte edilmişken park edin.
4b	Park desteklerinin açılması için yapılması gerekenler.
5a	Ön yükleyiciyi üzerine en az 70 kg ağırlığında bir alet monte edilmişken park edin.
5b	Park desteklerinin açılması için yapılması gerekenler.

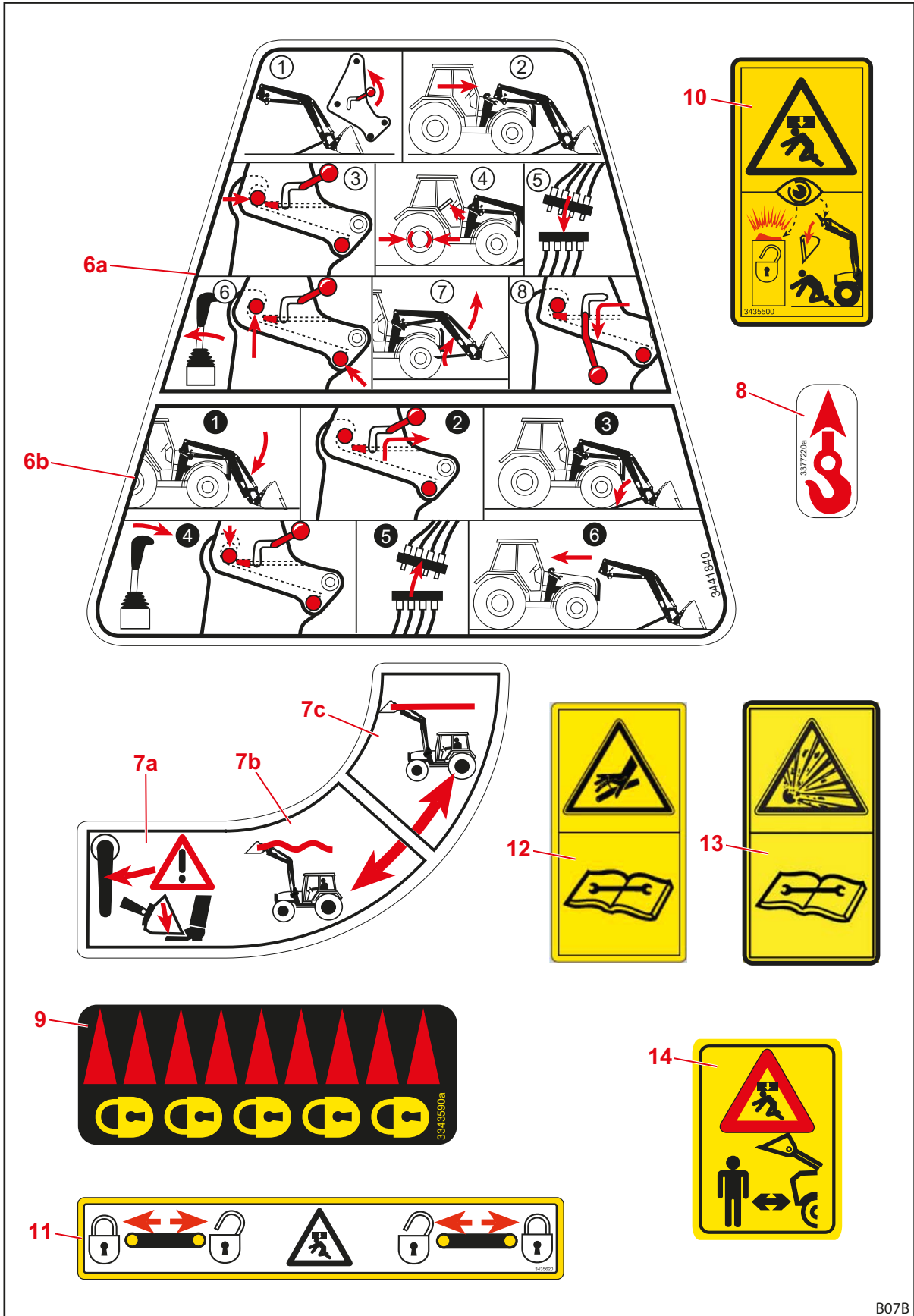

Şek. 6 Güvenlik etiketi, pozisyon 6-14

B07B

Pozisyon	Açıklama
6a	Ön yükleyici takma talimatı.
6b	Ön yükleyici sökme talimatı.
7a	Comfort-Drive özelliğinin aktive edilmesiyle ön yükleyici aşağı iner.
7b	Comfort-Drive'ı açmak için kol konumu.
7c	Comfort-Drive'ı kapatmak için kol konumu.
8	Ön yükleyicinin vinçle taşınması için yükleme noktaları.
9	Mekanik alet kilidinin kilitli pozisyon işareti.
10	Ön yükleyicinin çevresinde insanlar varken ve hidrolik alet kilidini kullanırken dikkatli olun.
11	Hidrolik alet kilidindeki cıvata konumu.
12	Hidrolik sistemi yağ basıncı altındadır. Sökme ve onarım işleri ancak basınç boşaltıldıktan sonra traktörün kullanım talimatları ve montaj talimatlarında belirtilen şekilde yapılmalıdır.
13	Akümülatör, gaz ve yağ basıncı altındadır. Sökme ve onarım yalnızca montaj talimatları doğrultusunda yapılmalıdır.
14	Ön yükleyicinin çalışma alanında durmayın. Düşen yük nedeniyle muhtemel tehlike.

2.11 Personel Gereklilikleri

Kullanım talimatlarında şu kişi grupları yer almaktadır:

- İşletici
- Uzman personel
- Uzman teknisyen

Tüm kişi grupları kullanım talimatlarını okumuş ve anlamış olmalıdır. Tablo, ilgili diğer kalifikasyonları ve yetkileri listelemektedir.

Personel	Kalifikasyon/sorumluluk
İşletici	<ul style="list-style-type: none">• ön yükleyicinin düzgün bir şekilde işletilmesinden sorumludur• ön yükleyicinin kullanımı ile ilgili uzman personele bilgi verir• ön yükleyicinin bir uzman serviste düzenli olarak kontrol edilmesini ve bakıma alınmasını sağlar
Uzman personel	<ul style="list-style-type: none">• ön yükleyicinin düzgün bir şekilde işletilmesinden sorumludur• ön yükleyici ve traktörü kontrol etmeye fiziki olarak elverişlidir• ön yükleyicinin düzenli bakımından sorumludur• sokak trafiğindeki gerekli kuralları bilir• öngörülen sürücü ehliyetine sahiptir• traktörün güvenli kullanımı konusunda bilgilidir
Uzman teknisyen	<ul style="list-style-type: none">• bakım çalışmalarını (bakım ve onarım) yapar• Mevcut yasalar, düzenlemeler ve yönetmelikler açısından ölçüt teşkil eden, kabul edilmiş bir eğitim belgesine veya uzmanlık bilgilerine sahiptir



Makinenin elektrik bileşenlerindeki çalışmalar sadece bir elektrik teknisyeni tarafından elektroteknik kurallara uygun şekilde yapılmalıdır.
Kaynak çalışmaları yalnızca yetkili serviste yapılmalıdır.

2.12 Acil Durumda Davranış Şekli

- Acil durumlarda daha fazla hasarı önlemek için şu önlemleri uygulayın:
 - (1) Kaza yerini düzgün bir şekilde kordona alın.
 - (2) İlk yardım uygulayın (gerekliyorsa).
 - (3) Kurtarma ekiplerini arayın, durumu kısa ve net bir şekilde açıklayın. Sorulacak soruları bekleyin.
 - (4) İşverene veya işleticiye haber verin.

2.12.1 Traktörün Devrilmesi Durumunda Davranış Şekli

- Traktörün ön yükleyici ile birlikte devrilmesi durumunda şu bilgilere dikkat edin:
 - (1) Yükü indirin.
 - (2) Uzman yardımı gelinceye kadar sürücü kabininde kalın.

2.12.2 Açık Hatlarda Oluşan Elektrik Şimşeklerinde Davranış Şekli

Açık elektrik hatlarının yakınında hızlı bir şekilde elektrik şimşekleri meydana gelebilir ve traktörün dışında yüksek elektrik voltajına yol açabilir. Bu durumda, makinenin çevresindeki zeminde büyük gerilim farklılıkları oluşur.

Elektrik şimşegi durumunda:

- Sürücü kabininden çıkmayın.
- Metal parçalara dokunmayın.
- Toprakla bağlantı kurmayın.
- Dışarıdaki kişileri uyarın ve yaklaşmalarını engelleyin.
- Elektriği kapatmalarını isteyin.
- Profesyonel kurtarma ekibini bekleyin.

Örn. yangın tehlikesi gibi bir nedenle sürücü kabininden çıkmanız gerekiyorsa:

- Traktörden atlayın ve traktöre temas etmeyin.
- Küçük adımlarla traktörden uzaklaşın.

3 Yapısı

3.1 Ön Yükleyci FS'nin Yapısı

Ön yükleyci FS, şu ana bileşenlerden oluşur:

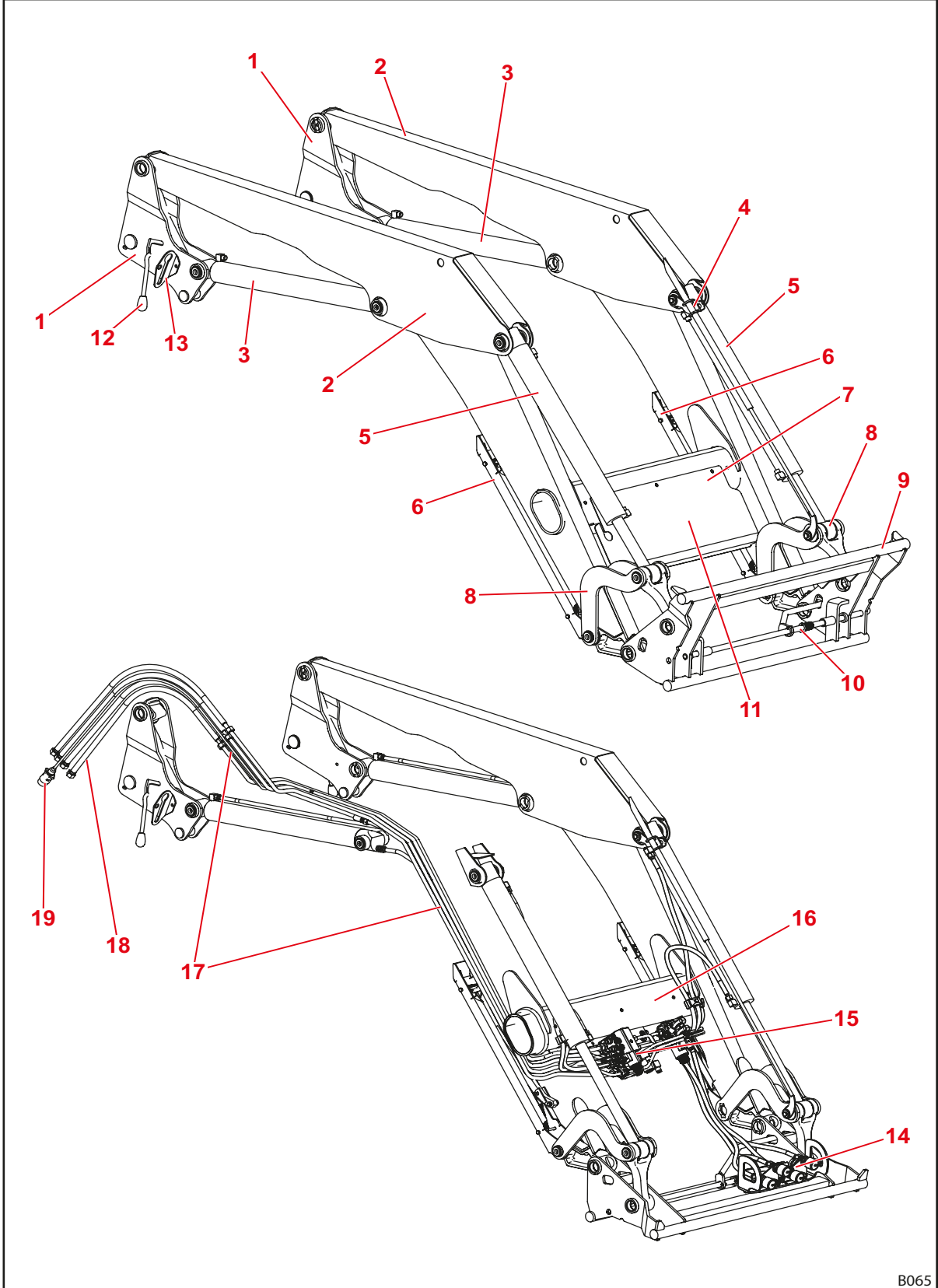

B065

Şek. 7 Ön yükleyci FS

Açıklama

- 1 Sütunlar (yerleştirme sistemi)
- 2 Kanat (ana çerçeve)
- 3 Kaldırma silindiri: Kaldırma ve indirme işlemleri için hidrolik silindir
- 4 Alet konumlandırma ekranının üst tutucusu
- 5 Alet silindiri: Dökme ve doldurma işlemleri için hidrolik silindir (diferansiyel silindirler)
- 6 Park destekleri
- 7 Tıp etiketi
- 8 Dökme/doldurma kaldırma mekaniği
- 9 Euro değiştirilebilir çerçeve (alet yatağı)
- 10 Alet kilidi
- 11 Hidrolik ve elektrikli dağıtım ve ek donanımlar için kapak
- 12 Ön yükleyici kilidi
- 13 Kaplin tutucu
- 14 3. ve 4. kontrol devresi için hidrolik kaplinler veya REAL³ (opsiyonel)
- 15 Hidrolik ve elektrikli dağıtım, ek donanımlar için vanalar
- 16 Çapraz boru
- 17 Hidrolik borular
- 18 Traktöre giden hidrolik hortumlar (montaj parçası üzerindeki arayüz)
- 19 Bağlantı kablosu (opsiyonel, çeşitli uygulamalar olanaklıdır)



Yapı ebatları için bkz. 11 Teknik Veriler.

3.2 Ön Yükleyci FZ'nin Yapısı

Ön yükleyici FZ, ek olarak bir paralel kılavuza sahiptir ve şu ana bileşenlerden oluşur:

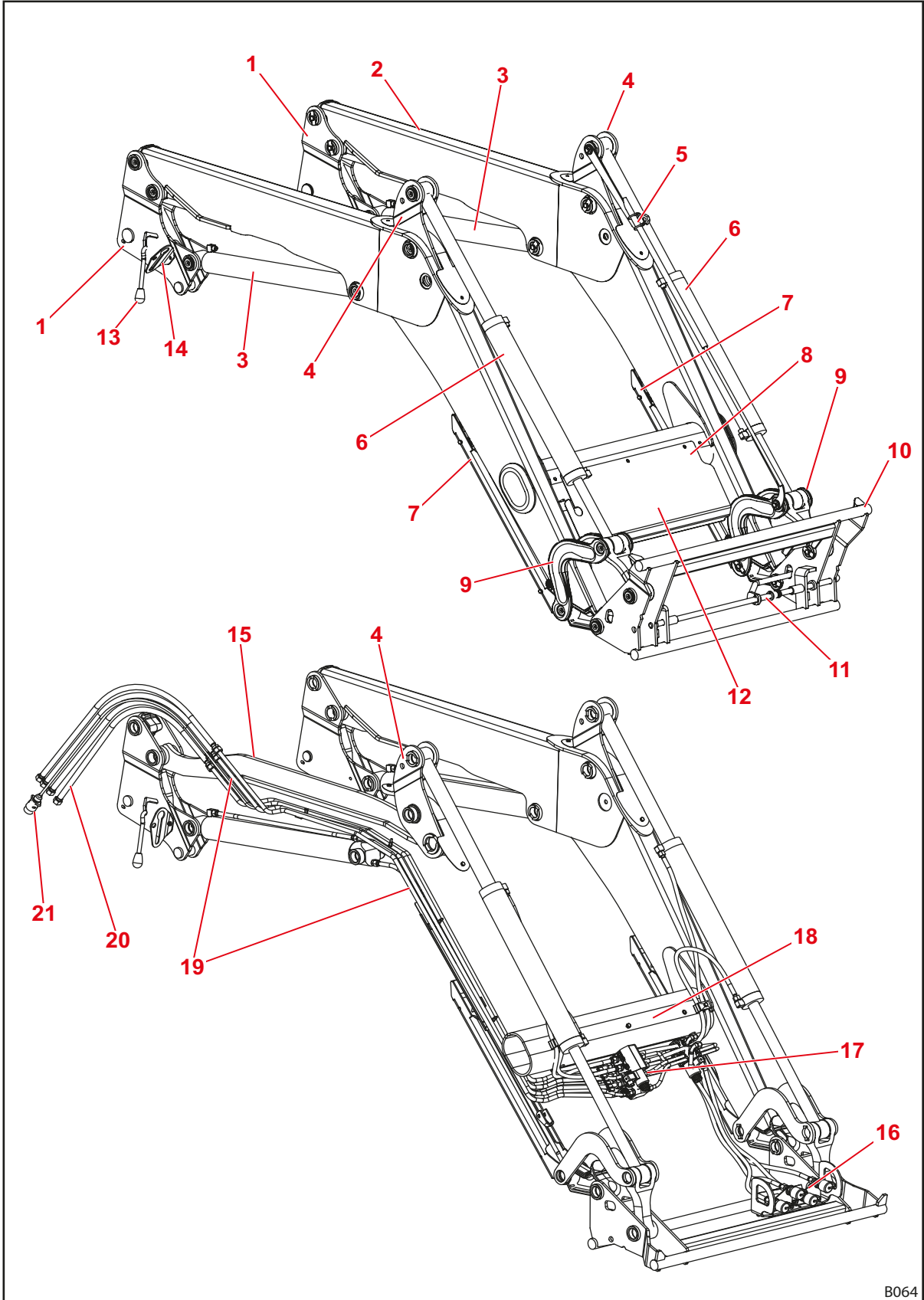

Şek. 8 Ön Yükleyci FZ

B064

Açıklama

- 1 Sütunlar (yerleştirme sistemi)
- 2 Kanat (ana çerçeve)
- 3 Kaldırma silindiri: Kaldırma ve indirme işlemleri için hidrolik silindir
- 4 Paralel kılavuz için sapma üçgeni
- 5 Alet konumlandırma için ekran
- 6 Alet silindiri: Dökme ve doldurma işlemleri için hidrolik silindir (senkronize silindirler)
- 7 Park destekleri
- 8 Tıp levhası
- 9 Dökme/doldurma kaldırma mekaniği
- 10 Euro değiştirilebilir çerçeve (alet yatağı)
- 11 Alet kilidi
- 12 Hidrolik ve elektrikli dağıtım ve ek donanımlar için kapak
- 13 Ön yükleyici kilidi
- 14 Kaplin tutucu
- 15 Paralel kılavuz kontrol çubuğu
- 16 3. ve 4. kontrol devresi için hidrolik kaplinler veya REAL³ (opsiyonel)
- 17 Hidrolik ve elektrikli dağıtım, ek donanımlar için vanalar
- 18 Çapraz boru
- 19 Hidrolik borular
- 20 Traktöre giden hidrolik hortumlar (montaj parçası üzerindeki arayüz)
- 21 Bağlantı kablosu (opsiyonel, çeşitli uygulamalar olanaklıdır)



Yapı ebatları için bkz. 11 Teknik Veriler.

3.3 Donanım Versiyonları

Tablo, ön yükleyici FS ve FZ için farklı donanım versiyonlarını göstermektedir:

Donanım	Ön Yükleyici			
	FS	FS hızlı travers	FZ	FZ-L
Ana donanım				
Paralel kılavuz (mekanik)	—	—	•	•
Değiştirilebilir çerçeve				
Euro	•	•	•	•
SMS	○	○	○	○
Nokta dönüşü	○	○	○	○
Kombi çerçeve Euro-FR	○	○	○	○
Kombi çerçeve Euro-SMS	○	○	○	○
Kombi çerçeve Euro-Alö Tip 3	○	○	○	○
Alet kilidi				
mekanik	•	•	•	•
hidrolik	○	○	○	○ ⁽¹⁾
Hidrolik ve elektrikli kaplinler				
4 plug-in kaplin	•	•	•	•
7 kutuplu elektro fiş bağlantısı	○	•	○	•
Hydro-Fix çok fazlı hidrolik kaplin	○	○	○	○
Hidrolik ve elektrik için Hydro-Fix çok fazlı hidrolik kaplin	○	○	○	○
Traktöre özel çoklu bağlantı	(○)	(○)	(○)	(○)
Ek fonksiyonlar				
Comfort-Drive (mekanik aktivasyon)	○	○	○	○ ⁽¹⁾
Comfort-Drive (elektrikli aktivasyon)	○	○	○	○
3. kontrol devresi ⁽²⁾	○	○	○	○ ⁽¹⁾
4. kontrol devresi ⁽²⁾	○	○	○	○
REAL ³⁽²⁾	○	—	○	○ ⁽³⁾
Hızlı travers boşaltma	—	•	—	—
Hızlı boşaltım	—	—	—	•
Return-To-Level	—	—	—	•
Kamera sistemi	○	○	○	○ ⁽¹⁾

• = Standat, ○ = Opsiyonel, — = mevcut değil, () = tüm traktörlerde geçerli değil

(1) FZ 100'de standart donanım

(2) vidalı, plug-in ya da çok fazlı kaplinler ile birlikte opsiyon

(3) FZ 100'de değil

3.4 Traktöre Sabitleme

Montaj kiti yardımıyla ön yükleyici traktöre sabitlenir. Montaj kiti şu bileşenlerden oluşur:

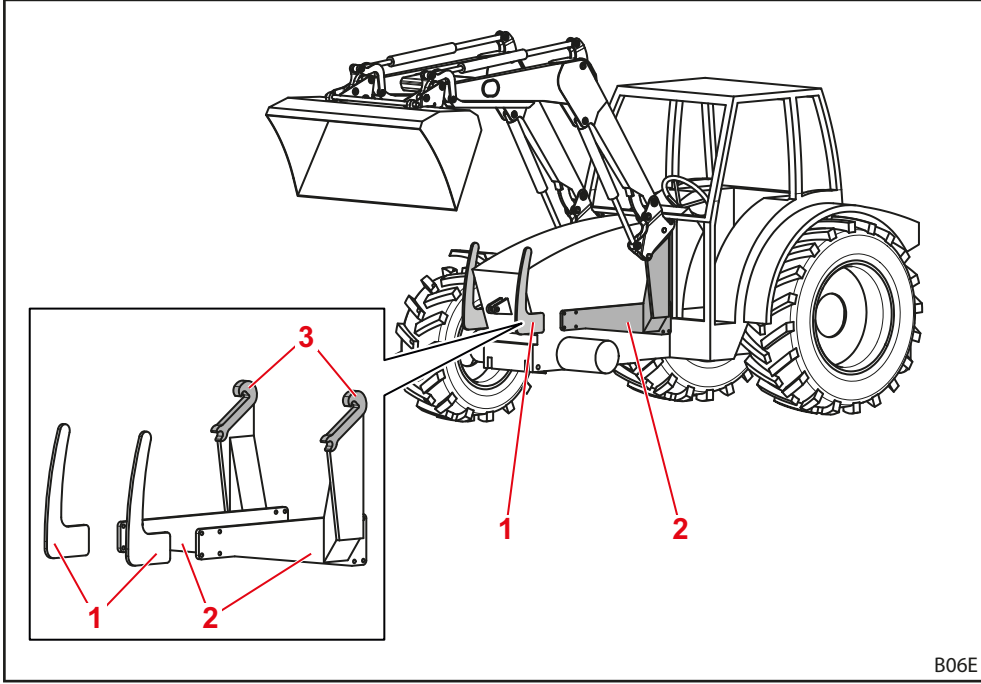

Şek. 9 Traktör montaj kiti

Açıklama

- 1 Sağ ve sol ön koruma ve
- 2 Sağ ve sol montaj parçasından oluşmaktadır.
- 3 Yataklar/kancalar

Montaj parçaları traktöre sabit bir şekilde monte edilir ve o şekilde kalır. Bunlar, traktör modeline göre farklılık gösterebilir.

- Montaj kitinin montaj talimatlarına dikkat edin.
- Traktör araç defterine değişen boş ağırlığın işlenmesi ile ilgili talimatlara dikkat edin.



Ön yükleyici sadece ilgili montaj kitinin montajı tamamlandıktan sonra traktöre monte edilebilir. Montaj kitinin traktöre montajı yalnızca yetkili servis tarafından yapılmalıdır.

3.5 Deęiřtirilebilir ereve

Deęiřtirilebilir ereve, n ykleyicinin sabit bir bileřenidir. Farklı tipler, bu tipe ait standartlařtırılmıř aletlerin takılması iin tasarlanmıř ve ayarlanmıřtır.

Temel olarak n ykleyici FS ve FZ 8 il 80.1 iin řu deęiřtirilebilir ereveler sunulmaktadır:

- Euro deęiřtirilebilir ereveler
- SMS deęiřtirilebilir ereveler
- Euro-SMS kombine deęiřtirilebilir ereveler
- Euro-Al3 kombine deęiřtirilebilir ereveler
- Euro-FR kombine deęiřtirilebilir ereveler
- Skid-Steer deęiřtirilebilir ereveler

Standart donanımda deęiřtirilebilir ereveler mekanik bir alet kilidine sahiptir, ancak opsiyonel olarak hidrolik bir alet kilidi monte edilmiř olabilir (bkz. 4.1 Alet Kilidi).

n ykleyici FZ 100 iin kuvvetlendirilmiř bir Euro deęiřtirilebilir ereve bulunmaktadır, bu ereve her zaman hidrolik alet kilidi ile donatılmıřtır.



Devamda deęiřtirilebilir ereveler alet olmadan gsterilmektedir.

3.5.1 Euro Deęiřtirilebilir ereveler

Bu deęiřtirilebilir ereveler n ykleyici FS ve FZ 8 il 80.1'e monte edilmektedir.

Bunlar, Euro standardına uygun aletlerin takılması iindir.

Alet silindirinin yardımıyla deęiřtirilebilir ereve dnř noktasının etrafında dndrlr.

Tutucuya opsiyonel olarak 3. ve 4. kumanda devresi iin kaplinler monte edilebilir (bkz. 4.9.1 Ek Kontrol Devreleri).

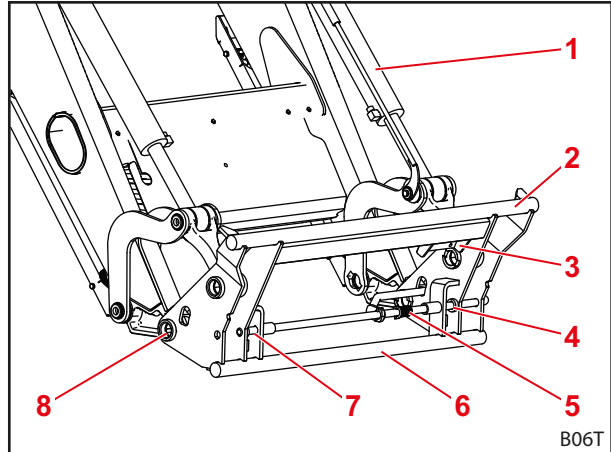

řek. 10 Euro deęiřtirilebilir ereve

Aıklama

- 1 Alet silindiri
- 2 st travers
- 3 Hidrolik kaplinli tutucu, 3./4. kontrol devresi
- 4 Sol yatak
- 5 Yay
- 6 Alt travers
- 7 Saę yatak
- 8 Dnř noktası

3.5.2 SMS Değiştirilebilir Çerçeveler

Bu değiştirilebilir çerçeveler ön yükleyici FS ve FZ 8 ilâ 80.1'e monte edilmektedir.

Alet üst traverse asılır ve kilitle sabitlenir.

İşleyiş şekli, Euro değiştirilebilir çerçeveye benzer.

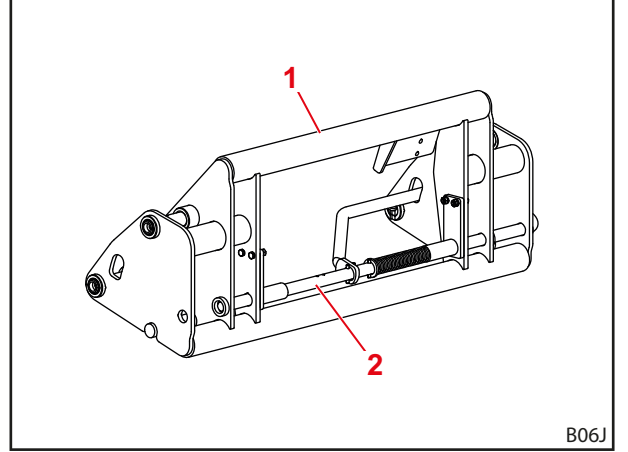

Şek. 11 SMS değiştirilebilir çerçeve

Açıklama

- 1 Üst travers
- 2 Kilit

3.5.3 Euro-SMS Kombine Değiştirilebilir Çerçeveler

Bu değiştirilebilir çerçeveler ön yükleyici FS ve FZ 8 ilâ 80.1'e monte edilmektedir.

Bunlar, Euro standardına ve SMS standardına uygun aletlerin takılması içindir.

Euro aletler dış civataya yerleştirilir. SMS aletler ise traverse takılır.

İşleyiş şekli, Euro veya SMS değiştirilebilir çerçevelerle aynıdır.

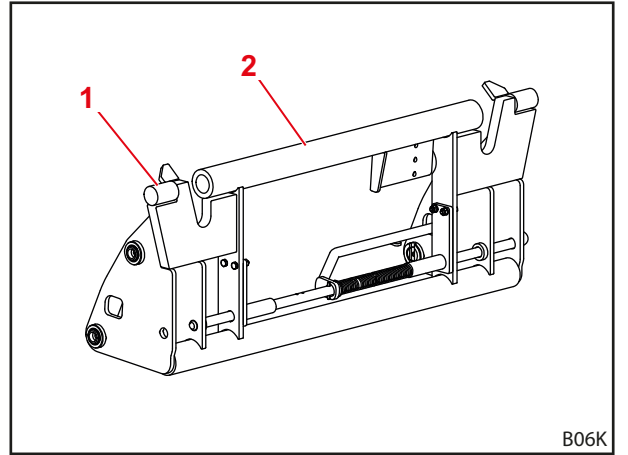

Şek. 12 Euro-SMS kombine değiştirilebilir çerçeve

Açıklama

- 1 Dış civata
- 2 Travers

3.5.4 Euro-Alö3 Kombine Deęiřtirilebilir Çerçeveseler

Bu deęiřtirilebilir çerçeveseler ön yükleyici FS ve FZ 8 ilâ 80.1'e monte edilmektedir.

Bunlar, Euro standardına ve Alö3 standardına uygun aletlerin takılması içindir.

Euro aletler dış cıvatalara yerleřtirilir. Alö3 aletler iç cıvataya yerleřtirilir.

İřleyiř řekli, Euro deęiřtirilebilir çerçeveselerle aynıdır.

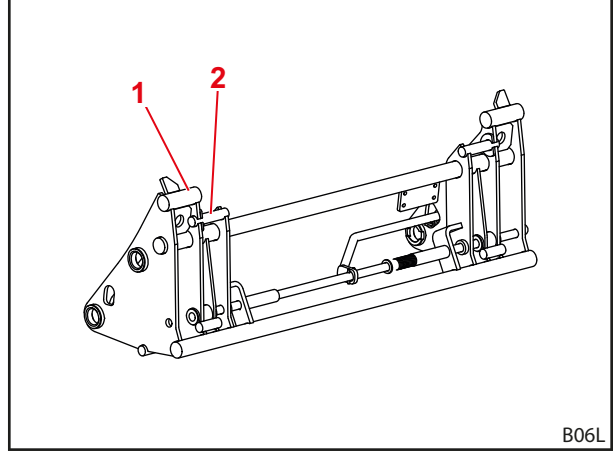

Şek. 13 Euro-Alö3 kombine deęiřtirilebilir çerçeve

Açıklama

- 1 Dış cıvata
- 2 İç cıvata

3.5.5 Euro-FR Kombine Deęiřtirilebilir Çerçeveseler

Bu deęiřtirilebilir çerçeveseler ön yükleyici FS ve FZ 8 ilâ 80.1'e monte edilmektedir.

Bunlar, Euro standardına ve FR standardına uygun aletlerin takılması içindir.

FR aletlerin kullanımı için iki yatak deęiřtirilebilir çerçevenin dışına monte edilmeli ve dingil çivileriyle sabitlenmelidir. Euro aletlerin kullanımı için yataklar tutucuya sabitlenir.

İřleyiř řekli, Euro deęiřtirilebilir çerçeveselerle aynıdır.

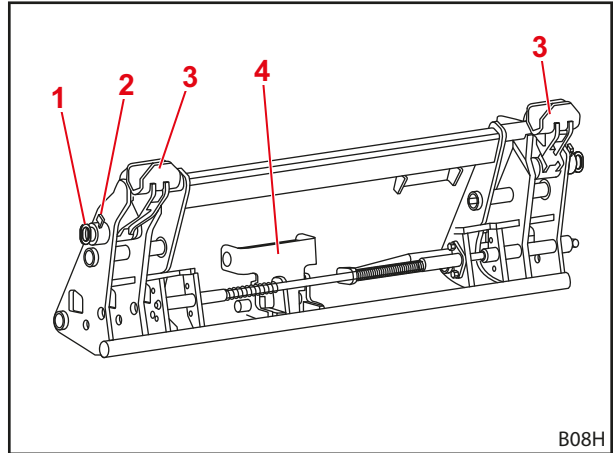

Şek. 14 Euro-FR kombine deęiřtirilebilir çerçeve

Açıklama

- 1 Cıvata
- 2 Dingil çivisi
- 3 Yataklar
- 4 Yataklar için tutucu

3.5.6 Skid-Steer Deęiřtirilebilir ereveseler

Bu deęiřtirilebilir ereveseler n ykleyici FS ve FZ 8 ilâ 20'ye monte edilmektedir.

Bunlar, Skid-Steer standardına uygun aletlerin takılması iindir.

Kilit kancası zerinden alet, kolların yardımıyla sabitlenir.

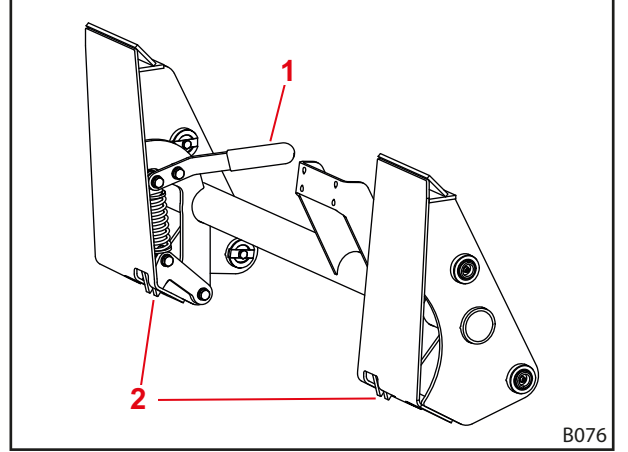

Şek. 15 Skid-Steer deęiřtirilebilir ereve

Aıklama

- 1 Kol
- 2 Kilit kancası

3.5.7 Kuvvetlendirilmiř Euro Deęiřtirilebilir ereve (FZ 100)

Bu deęiřtirilebilir ereveseler yapısal aıdan Euro deęiřtirilebilir ereve FS ve FZ 8 ilâ 80.1'e benzer. Ancak daha yksek ykler iin tasarlanmıřtır ve daima hidrolik alet kilidi ile donatılır (bkz. 4.1.2 Hidrolik Alet Kilidi Hydro-Lock).

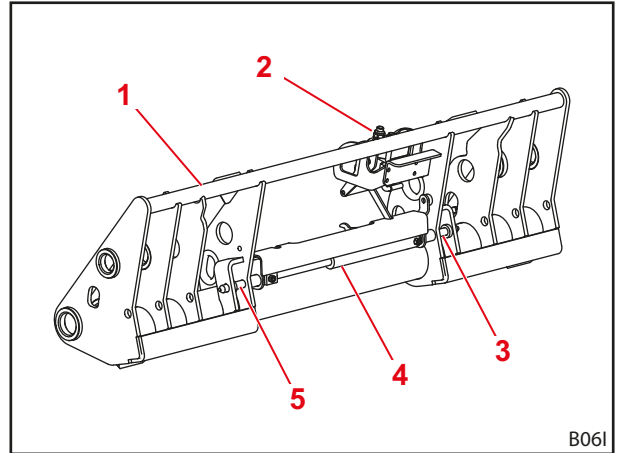

Şek. 16 Kuvvetlendirilmiř Euro deęiřtirilebilir ereve (FZ 100)

Aıklama

- 1 st travers
- 2 Hidrolik kaplinli tutucu, 3./4. kontrol devresi
- 3 Kilit cıvataları (sol)
- 4 Alet kilidinin hidrolik silindiri
- 5 Kilit cıvataları (saę)

3.6 Hidrolik Hatları

⚠ DİKKAT

Dışarı çıkan hidrolik yağı nedeniyle yaralanma tehlikesi!

Kaplin bağlantıları kurulmadan önce hidrolik hatlarının basınçsız duruma getirilmemesi halinde, yağ dışarı fışkırabilir ve ciltte veya diğer organlarda (örn. gözler) yaralanmalara yol açabilir.

- ▶ Tüm kaplin bağlantılarını kurarken önce daima hidroliği basınçsız duruma getirin.
- ▶ Kaplinleri düzenli olarak temizleyin.

Traktör ve ön yükleyici, ön yükleyicinin sağ tarafında yer alan 4 hidrolik hattı ile bağlanır.

Hidrolik hattı	Koruyucu kapak rengi	Açıklama
A1	sarı	Kaldırma fonksiyonu
A2	mavi	Doldurma fonksiyonu
B1	yeşil	İndirme fonksiyonu
B2	kırmızı	Dökme fonksiyonu

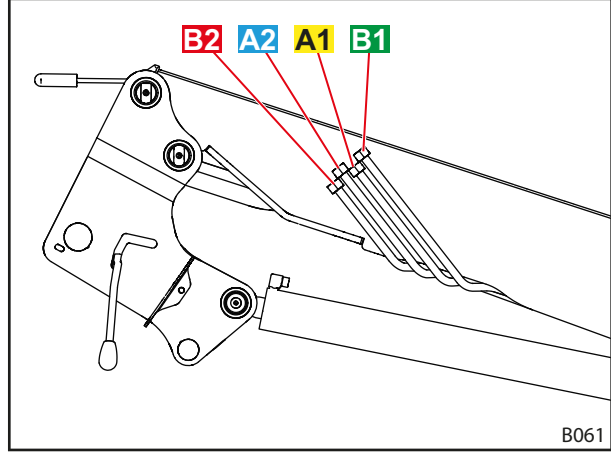

Şek. 17 Hidrolik hatları

Opsiyonel REAL³'te

Traktör ve ön yükleyici, 6 hidrolik hattı ile bağlanır.

Hidrolik hattı	Koruyucu kapak rengi	Açıklama
A1	sarı	Kaldırma fonksiyonu
A2	mavi	Doldurma fonksiyonu
B1	yeşil	İndirme fonksiyonu
B2	kırmızı	Dökme fonksiyonu
A3	mavi	REAL3 fonksiyonu
B3	kırmızı	REAL3 fonksiyonu

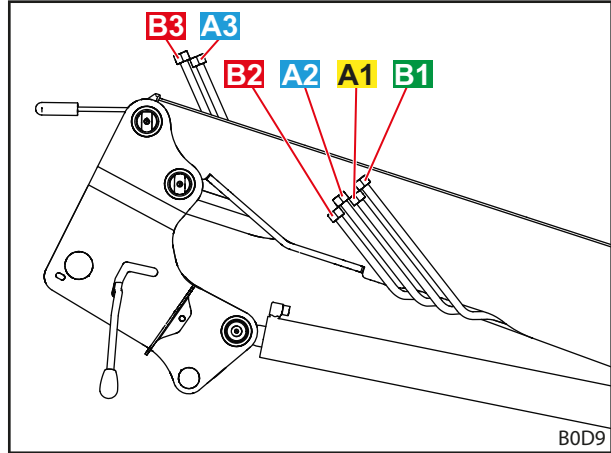

Şek. 18 Hidrolik hatları (opsiyonel REAL³)

3.7 Hidrolik Kaplinler

3.7.1 Plug-in Kaplinler

Plug-in kaplinlerin fişleri, ön yükleyicinin hidrolik hatlarındadır.

Kaplinler, traktörün sağ montaj parçasında yer alır. Bunlar, direkt ya da hortum hatları ile hidrolik vanasına bağlıdır.

Fişler ve kaplinler, yerlerinin daha kolay belirlenmesi için renkli kapaklara sahiptir.



Hasarlı veya eksik işaretleri (örn. kapakları) gecikmeden değiştirin.

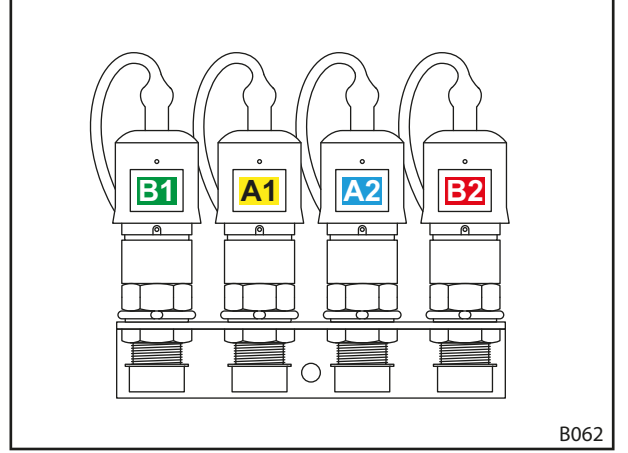

Şek. 19 Plug-in kaplinler bağlı

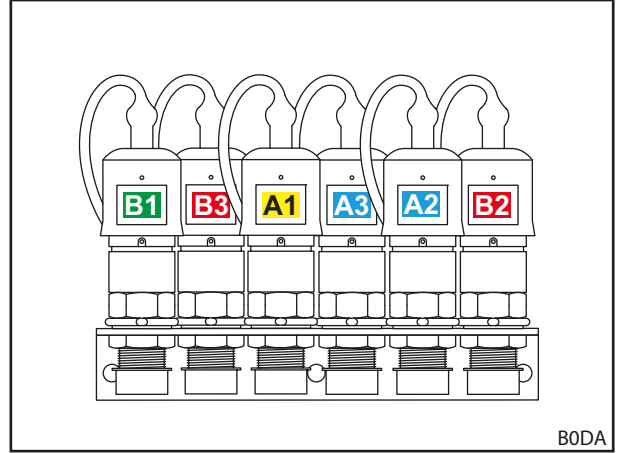

Şek. 20 Plug-in kaplinler bağlı (opsiyonel REAL³)

3.7.2 Hydro-Fix Çok Fazlı Kaplin

Opsiyonel olarak ön yükleyici Hydro-Fix kaplin ile donatılmış olabilir. Bu, tüm hidrolik hatlarının kaplinlere aynı anda bağlanmasını sağlar.

Hydro-Fix üst parçası ön yükleyicinin hidrolik hatlarındadır. Hydro-Fix alt parçası ise sağ traktör montaj parçasında yer alır.

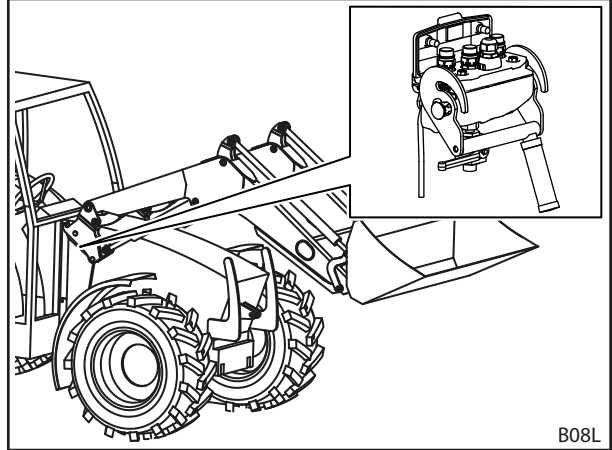

Şek. 21 Hydro-Fix: Ön yükleyicideki pozisyonu

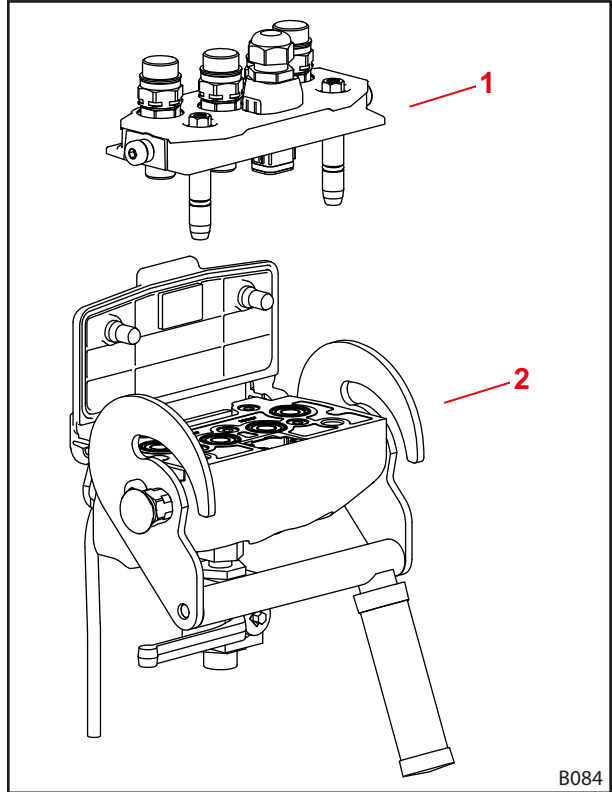

Şek. 22 Hydro-Fix'in yapısı

Açıklama

- 1 Hydro-Fix üst parçası
- 2 Hydro-Fix alt parçası

3.7.3 Alet Sabitleyicisi Çok Fazlı Kaplini

Opsiyonel olarak ön yükleyici alet sabitleyicisi kaplini ile donatılmış olabilir. Bu, aletin tüm hidrolik hatlarının değiştirilebilir çerçevedeki kaplinlere aynı anda bağlanmasını sağlar.

Alet sabitleyicisi üst parçası aletin hidrolik hatlarındadır. Alet sabitleyicisi alt parçası, ön yükleyicinin değiştirilebilir çerçevesindedir.

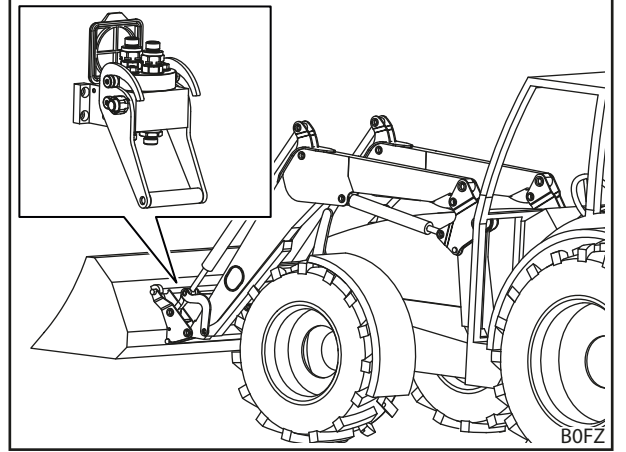

Şek. 23 Alet sabitleyicisi: Ön yükleyicideki pozisyonu

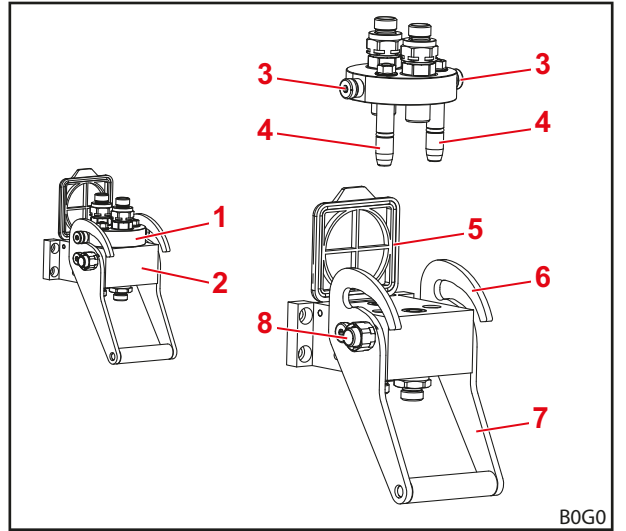

Şek. 24 Alet sabitleyicisinin yapısı

Açıklama

- 1 Alet sabitleyicisi üst parçası
- 2 Alet sabitleyicisi alt parçası
- 3 Cıvata
- 4 Kılavuz pimleri
- 5 Kapak
- 6 Kılavuz
- 7 Kol
- 8 Güvenlik düğmesi

4 Fonksiyonlar

4.1 Alet Kilidi

4.1.1 Mekanik Alet Kilidi

Euro, SMS ve kombine deęiřtirilebilir çerçeveller

⚠ UYARI

Ařaęı dūřen alet nedeniyle yaralanma tehlikesi!

Alet kilidinin açık olması ya da doęru kilitlememesi durumunda alet ařaęı dūřebilir. Bu durumda, çevredeki insanlar ağır yaralanabilir.

- ▶ Alet kilidi yalnızca alet yere yakın ya da güvenli bir bırakma yeri üzerine indirilmiş durumdayken çalıştırılabilir.
- ▶ Aletin doęru kilitleyip kilitlemedięini her zaman kontrol edin.

⚠ DİKKAT

Yay gerilimi nedeniyle sıkıřma tehlikesi!

Alet kilidinin tutma kolunda bir yay mekanizması bulunmaktadır, kol kaldırıldıęında bu mekanizma kilidi kapatır. Düzgün kullanılmadıęı takdirde ellerde ve parmaklarda yaralanmalara yol açabilir.

- ▶ Kolu her zaman tek elinizle kullanın ve ortadan tutun.

Euro, SMS ve kombine deęiřtirilebilir çerçeveseler üzerindeki mekanik alet kilidi, el ile kilitletir.

Alet, kancası ile deęiřtirilebilir çerçevenin üst traversine asılır.

Alt kısımda alet, alt traverse yerleřtirilir. Aletin her iki halkası, deęiřtirilebilir çerçevenin yataklarına yerleřtirilir.

Kilit, dayanak ile açık tutulur. Kol kaldırıldıęında kilit yay tarafından kapatılır, burada ön yükleyici civatası aletin halkalarına itilir.

Doldurma iřlemi sırasında kol, kanat üzerindeki kılavuz parça ile kaldırılır ve kilit otomatik olarak kapanır.



Alet kilidinin doęru bir řekilde kilitletięinden emin olana kadar ön yükleyiciyi 1,5 m'den yüksekēe kaldırmayın!

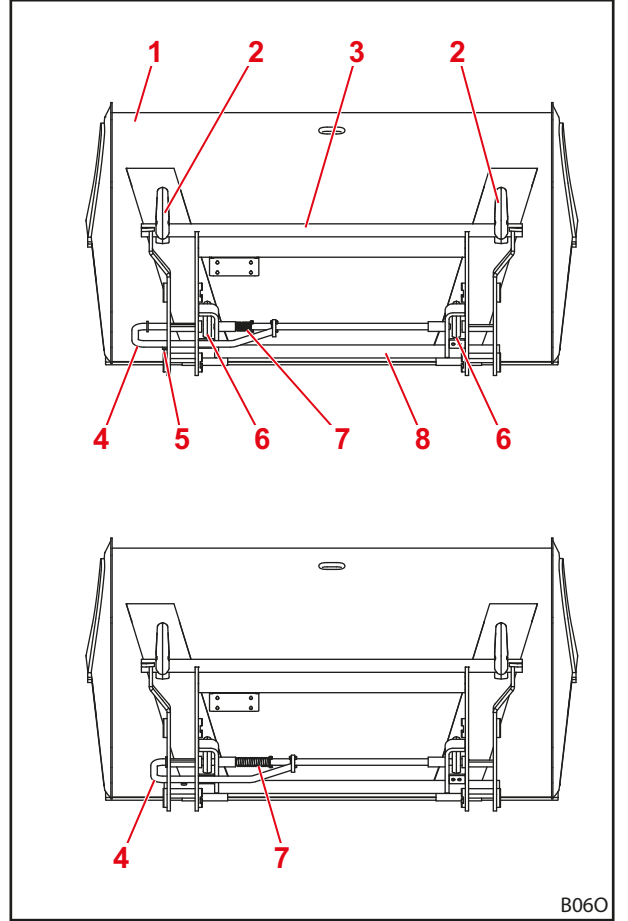

řek. 25 Açık (yukarıda) ve kapalı (ařaęıda) kilit

Açıklama

- 1 Alet
- 2 Kanca
- 3 Üst travers
- 4 Kol
- 5 Dayanak
- 6 Halka
- 7 Yay
- 8 Alt travers

Skid-Steer Değişirilebilir Çerçeveler

⚠ UYARI

Aşağı düşen alet nedeniyle yaralanma tehlikesi!

Alet kilidinin açık olması ya da doğru kilitlememesi durumunda alet aşağı düşebilir. Bu durumda, çevredeki insanlar ağır yaralanabilir.

- ▶ Alet kilidi yalnızca alet yere yakın ya da güvenli bir bırakma yeri üzerine indirilmiş durumdayken çalıştırılabilir.
- ▶ Aletin doğru kilitleyip kilitlemediğini her zaman kontrol edin.

⚠ DİKKAT

Yay gerilimi nedeniyle sıkışma tehlikesi!

Alet kilidinin tutma kolunda bir yay mekanizması bulunmaktadır, kol kaldırdığında bu mekanizma kilidi kapatır. Düzgün kullanılmadığı takdirde ellerde ve parmaklarda yaralanmalara yol açabilir.

- ▶ Kolu her zaman tek elinizle kullanın ve ortadan tutun.

Skid-Steer değişirilebilir çerçeveler üzerindeki mekanik alet kilidi, el ile kilitletir.

Aletlerin yerleştirilmesi için yerleştirme yüzeylerinin kenarı alettaki yatağa itilir. Alet değişirilebilir çerçeveye dayandığında, kilit kol yardımıyla kapatılır. Kilitleme kancaları alet üzerindeki kulakları kavrar.

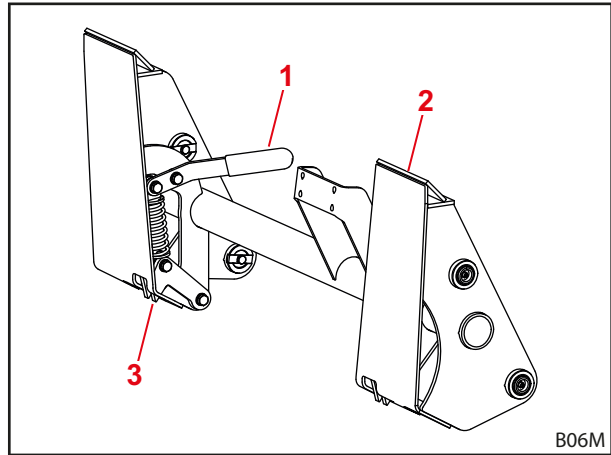

Şek. 26 Skid-Steer değişirilebilir çerçeveler üzerindeki mekanik alet kilidi

Açıklama

- 1 Kol
- 2 Yerleştirme yüzeyi
- 3 Kilit kancası

4.1.2 Hidrolik Alet Kilidi Hydro-Lock

⚠ UYARI

Aşağı düşen alet nedeniyle yaralanma tehlikesi!

Uygun olmayan kurulum veya kullanım sonucunda alet düşebilir. Bu durumda, çevredeki insanlar ağır yaralanabilir.

- ▶ Hidrolik alet kilidini yalnızca yetkili servise taktırın.
- ▶ Sadece STOLL tarafından öngörülen anahtarı kullanın.
- ▶ Alet kilidi fonksiyonunu kullanmadan önce aleti yere yakın bir noktaya veya güvenilir bir altlığa indirin.

Ön yükleyici opsiyonel olarak bir hidrolik alet kilidi ile donatılmış olabilir. Burada alet, bir hidrolik silindir tarafından kumanda edilen 2 civata aracılığıyla değişirilebilir çerçeveye sabitlenir.

4.2 Ana Fonksiyonlar

⚠ TEHLİKE

Paralel kılavuzsuz ön yükleyicilerde yükün aşağı düşmesi sonucu ölüm tehlikesi!

Paralel kılavuzsuz ön yükleyicilerde alet yukarı kaldırılırken arkaya doğru eğim yapar. Bu nedenle yük, sürücünün üzerine düşebilir ve ölümcül yaralanmalara yol açabilir.

- ▶ Kaldırma sırasında yükü takip edin. Geri geri giderken yük kaldırmayın.
- ▶ Paralel kılavuz olmadan ön yükleyicide kaldırma sırasındaki gerçekleşen açı artışını aracı "eğerek" kompanse edin.

⚠ UYARI

Düşen yük veya alçalan ön yükleyici nedeniyle yaralanma ve maddi hasar tehlikesi!

Uzun veya çok ileri dökülen aletlerde makinenin ağırlık merkezi değişebilir ve ön yükleyicinin basınç tahliye vanası kendiliğinden açılabilir. Bu durumda ön yükleyici kontrolsüzce dökme yapar veya alçalır ve ağır yaralanmalara ve hasara yol açabilir.

- ▶ Ön yükleyicinin azami yük kapasitesine dikkat edin (bkz. 11 Teknik Veriler).
- ▶ Traktörün arka kısmında her zaman yeterli bir karşı ağırlık kullanın (bkz. 5.3.2 Balast Ayarı).
- ▶ Yükleme çalışmalarında insanları çalışma alanından çıkartın (bkz. 2.8 Tehlikeli Bölgeler).

Ön yükleyici, kanadın ve aletin hareket ettirilebilmesi için gerekli olan 4 temel fonksiyona sahiptir.

Kaldırma

2 kaldırma silindiri dışarı sürülür ve bu şekilde kanadı ve aleti kaldırır.

Paralel kılavuz yoksa kanat ile aletin arasındaki açı aynı kalarak aletin yönünü değiştirmesini sağlar.

Paralel kılavuz varsa kanat ile aletin arasındaki açı değişerek aletin yönünü koruması sağlar.



Aletin hareketi için bkz. 4.5 Paralel Kılavuz (FZ, FZ-L).

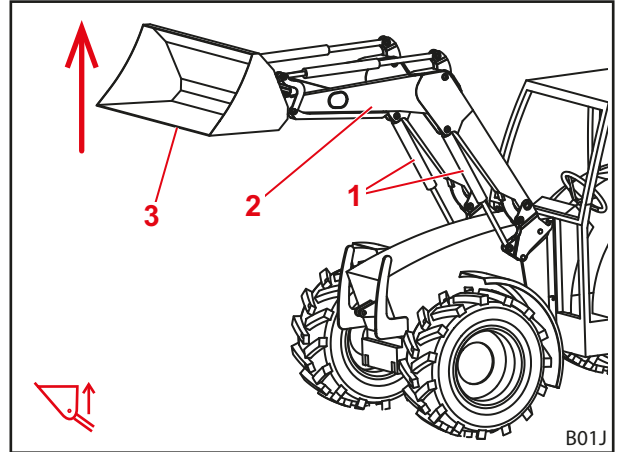

Şek. 27 Kaldırma fonksiyonu

Açıklama

- 1 Kaldırma silindiri sol ve sağ
- 2 Kanat
- 3 Alet

İndirme

2 kaldırma silindiri içeri sürülür ve bu şekilde kanadı ve aleti indirir.

Paralel kılavuz yoksa kanat ile aletin arasındaki açı aynı kalarak aletin yönünü değiştirmesini sağlar.

Paralel kılavuz varsa kanat ile aletin arasındaki açı değişerek aletin yönünü koruması sağlar.



Aletin hareketi için bkz. 4.5 Paralel Kılavuz (FZ, FZ-L).

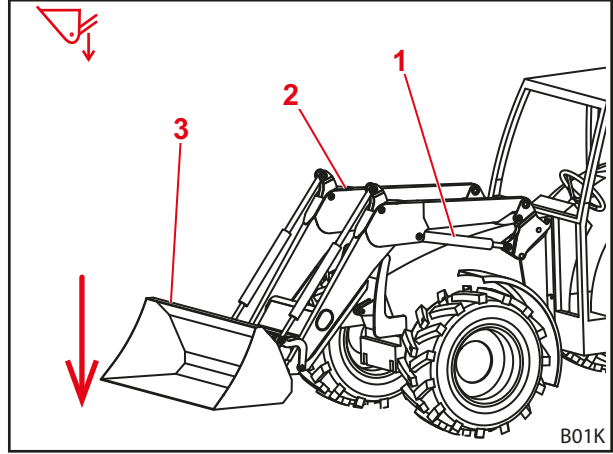

Şek. 28 İndirme fonksiyonu

Açıklama

- 1 Sol kaldırma silindiri
- 2 Kanat
- 3 Alet

Doldurma

2 alet silindiri içeri sürülür ve bu şekilde aleti yukarı döndürür. Alet doldurma yapar.

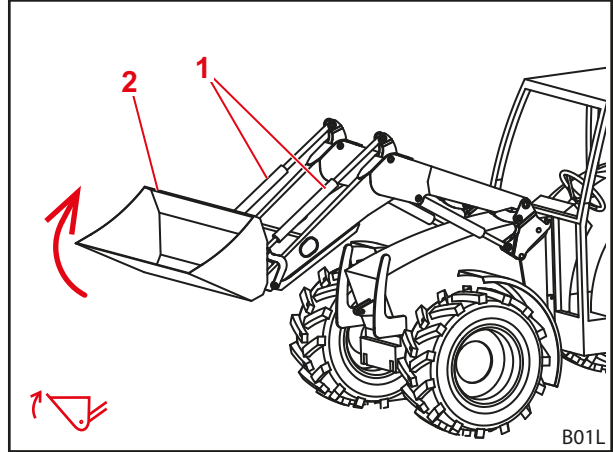

Şek. 29 Doldurma fonksiyonu

Açıklama

- 1 Alet silindiri sol ve sağ
- 2 Alet

Dökme

2 alet silindiri dışarı sürülür ve bu şekilde aleti aşağı döndürür. Yük dökülür.

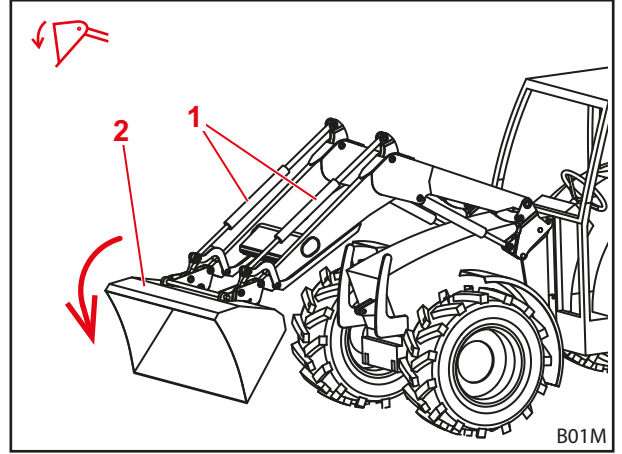

Şek. 30 Dökme fonksiyonu

Açıklama

- 1 Alet silindiri sol ve sağ
- 2 Alet

4.3 Yüzme Konumu

⚠ UYARI

Beklenmeyen hareket nedeniyle yaralanma tehlikesi oluşabilir!

Tam olarak indirilmemiş ön yükleyicide, yüzme konumu sırasında hidrolik silindirlerde vakum oluşabilir. Bu durum, daha sonra ön yükleyicinin kontrolsüz bir şekilde aşağı inmesine yol açar. İnsanlar yaralanabilir veya sıkışabilir.

- ▶ Yüzme konumunu yalnızca ön yükleyici tamamen inmiş konumdaysa kullanın.
- ▶ Yüzme konumunu, başka kişilerin yardımını gerektirecek aletlerle kullanmayın.
- ▶ Yüzme konumunu yalnızca tehlike bölgesinde insan olmadığı zaman kullanın.
- ▶ Yüzme konumunda doldurma yapmayın.

⚠ UYARI

Ön yükleyicinin istenmeyen hareketleri nedeniyle yaralanma tehlikesi oluşabilir!

Yüzme konumunun yanlışlıkla devreye alınması, ön yükleyicide beklenmedik ve kontrolsüz hareketlere yol açabilir. İnsanlar yaralanabilir veya sıkışabilir.

- ▶ Yüzme konumu ile inme konumu, net olarak hissedilebilen bir direnç veya başka bir engel ile birbirinden ayrılmış olmalıdır. Bu sağlanmamışsa, bir servise başvurarak yüzme konumunu devre dışı bırakın. Ön yükleyici ancak yüzme konumu devre dışı bırakıldıktan sonra tekrar kullanılabilir.

⚠ UYARI

Beklenmeyen hareket nedeniyle yaralanma tehlikesi oluşabilir!

FZ-L ön yükleyicilerde ön yükleyici, öncesinde aktif yüzer konumda doldurma yapılmışsa hızlı boşaltma sırasında "sarkma" yapabilir. İnsanlar yaralanabilir veya sıkışabilir.

- ▶ Yüzme konumunu, başka kişilerin yardımını gerektirecek aletlerle kullanmayın.
- ▶ Yüzme konumunu yalnızca tehlike bölgesinde insan olmadığı zaman kullanın.
- ▶ Yüzme konumunda doldurma yapmayın.

⚠ UYARI**Aletin devrilmesi nedeniyle yaralanma tehlikesi oluşabilir!**

Ön yükleyici FS'de *Doldurma* ve *Dökme* fonksiyonları için aletin yüzme konumu etkinleştirilmemelidir. Bu, aletin istenmeden arkaya doğru devrilmesine yol açabilir. Ağır kazalara sebebiyet verilebilir.

- ▶ Yüzme konumunun etkinleştirilmesi ön yükleyici FS'de, montaj ile imkansız hale getirilmelidir. Bu sağlanmamışsa, ön yükleyici ile çalışmayı hemen durdurun ve bir servise başvurarak *Doldurma* ve *Dökme* fonksiyonları için yüzme konumunu devre dışı bırakın. Ön yükleyici ancak yüzme konumu devre dışı bırakıldıktan sonra tekrar *Doldurma* ve *Dökme* fonksiyonları için kullanılabilir.

Yüzme konumu, alet burada zeminin dış hatlarını takip ettiğinden ve adeta üzerinde "yüzdüğünden" daha iyi bir zemin adaptasyonu sağlar.

4.3.1 Kanat Yüzme Konumu

Kanadın yüzme konumu için hidrolik silindirlere basınçsız hale getirilir, yani depoya doğru açılır. Ön yükleyici zemin üzerinde kendi ağırlığı ile durur.

Kanadın yüzme konumunu etkinleştirmek için:

- (1) Ön yükleyiciyi tamamen indirin.
 - (2) Kontrol kolunu yerleşinceye kadar tamamen öne itin (bkz. 6.1 Kontrol Elemanları).
- ✓ Yüzme konumu etkinleştirilmiştir.

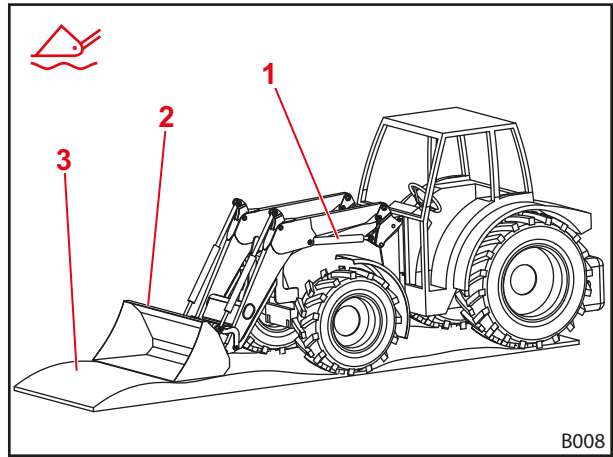

Şek. 31 Ön yükleyici yüzme konumunda

Açıklama

- 1 Hidrolik silindiri
- 2 Alet
- 3 Zemin

4.3.2 Alet Yüzme Konumu

Aletin yüzme konumu için ön yükleyici Hydac valflerle, paralel kılavuzla ve kontrol elemanı olarak STOLL Pro Control ile donatılmış olmalıdır.

Aletin yüzme konumu, montaj sırasında STOLL Pro Control'de önceden ayarlanmalıdır.

Alet yüzme konumunu etkinleştirmek için:

- (1) Ön yükleyiciyi yere yakın olarak indirin.
 - (2) Kontrol kolunu sağa doğru hareket ettirin ve T2 tuşuna (yeşil) basın (bkz. 6.1.4 STOLL Pro Control).
- ✓ Yüzme konumu etkinleştirilmiştir.

4.4 Alet Konumlandırma İçin Ekran

Alet konumlandırma için ekran, sol alet silindirindedir. Bu ekran, aletin yatay konumunun sürücü koltuğundan okunmasını sağlar.

Çubuk alt yatak civatasına sabitlenmiştir ve tutucu ile üst yatak civatasına sabitlenmiş olan borunun içinden geçer. Dökme ve doldurma sırasında çubuk borunun içinde hareket eder. Alet yatay konumdayken çubuk ve boru aynı hizaya gelir.

Ekranı ayarlamak için:

- (1) Aleti yatay yerleştirin.
- (2) Ön yükleyiciyi yere kadar indirin.
- (3) Traktörü kapatın.
 - El frenini çekin.
 - Motoru durdurun.
- (4) Sıkıştırma vidasını çözün.
- (5) Boruyu tutucu içerisine doğru boru üst ucu ve çubuk aynı hizaya gelecek şekilde kaydırın.
- (6) Sıkıştırma vidasını sıkın.
 - ✓ Ekran ayarlanmıştır.

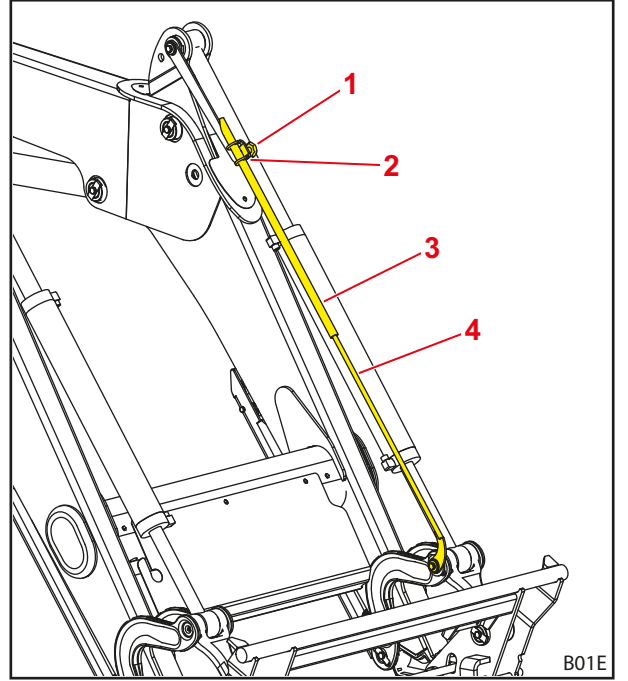

Şek. 32 Alet konumlandırma için ekran

Açıklama

- 1 Sıkıştırma vidası
- 2 Tutucu
- 3 Boru
- 4 Çubuk

4.5 Paralel Kılavuz (FZ, FZ-L)

Paralel kılavuzda kılavuz çubuğu aletin istikrarlı bir şekilde hizalanmasını/eğilmesini sağlar.

Bu fonksiyon özellikle paletlerin yüklenmesi ve balyaların istiflenmesi için kullanışlıdır.



Bu fonksiyon, sadece alet yatay konumdayken veya doldurulmuşken uygulanabilir.

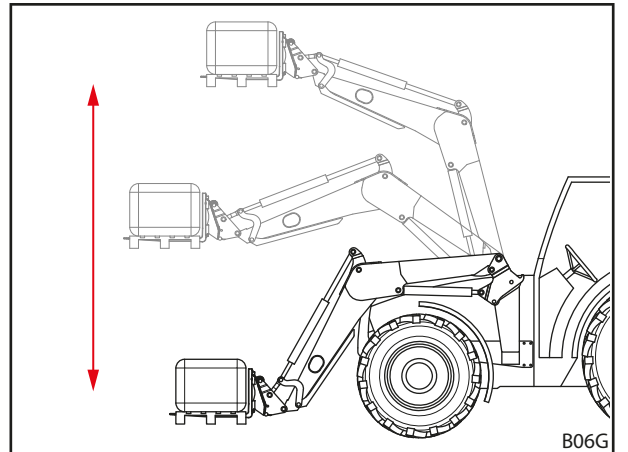

Şek. 33 Paralel kılavuz

4.6 Hızlı Travers Boşaltma (FS) Ve Hızlı Boşaltma (FZ-L)

⚠ DİKKAT

Hızlı travers boşaltmanın usulüne uygun şekilde kullanılmaması durumunda kaza tehlikesi oluşabilir!

Hızlı travers boşaltma dökme işlemi dışında etkinleştirilirse, hidrolik sisteminde güçlü bir basınç düşüşü meydana gelebilir. Bunun sonucunda ön yükleyicinin "süngerisi" ve kontrolsüz bir çalışma davranışı sergilemesi kazalara sebebiyet verebilir.

- ▶ Hızlı travers boşaltmayı sadece dökme işleminde kullanın.

⚠ DİKKAT

Hızlı boşaltma ve hızlı travers boşaltmanın yanlış kullanımı nedeniyle kaza tehlikesi!

Hızlı boşaltma ve hızlı travers boşaltmanın hidrolik fonksiyonlu aletlerde kullanımı, hidrolik hatlarında hasara yol açabilir. Bu durumda kaza tehlikesi artacaktır.

- ▶ Hızlı boşaltma ve hızlı travers boşaltmayı sadece hidrolik fonksiyonlar olmayan aletlerde kullanın.

Hızlı Travers Boşaltma (FS Hızlı Travers)

Alet silindirindeki ek bir valf, hızlı travers boşaltmada aletin daha hızlı dökmesini sağlar.

Hidrolik yağı burada alet silindirinin doldurma tarafından dökme tarafına yönlendirilir ve pompa yükü hafifletilir.

- ▶ Hızlı travers boşaltmanın kullanımı için bkz. 6.1 Kontrol Elemanları.

Hızlı Boşaltma (FZ-L)

Alet silindirindeki ek bir valf, hızlı boşaltmada yükün hemen dökülmesini sağlar.

Valf ile aletin doldurma tarafı ve dökme tarafı arasında bir bağlantı kurulur. Dökme işlemi düğmeye basıldığında başlar ve aletin ve yükün kendi ağırlığı ile hızlanır.

i Tuşa basıldığında alet, hidrolik bir kumanda olmadan hemen döker.

- ▶ Hızlı boşaltmanın kullanımı için bkz. 6.1 Kontrol Elemanları.

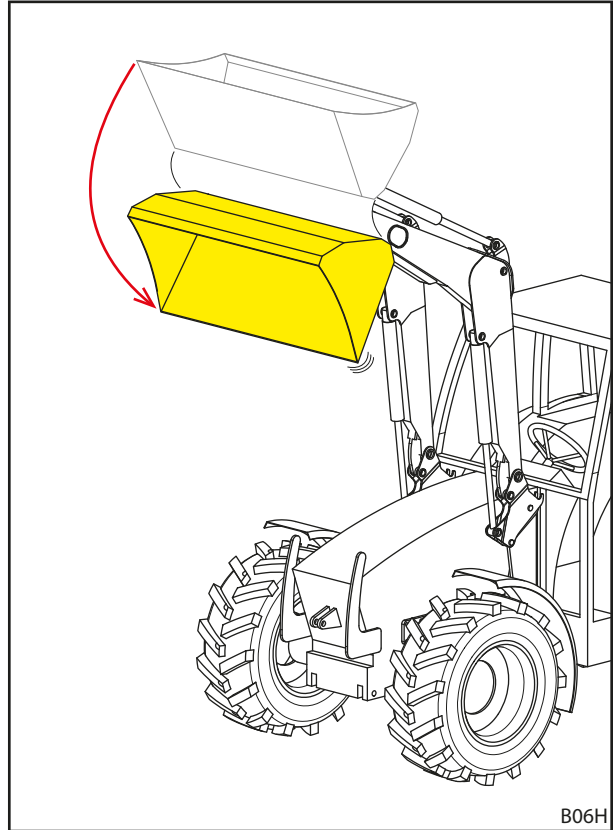

Şek. 34 Hızlı boşaltma ve hızlı travers boşaltma

4.7 Return-To-Level (FZ-L)

⚠ UYARI

KontROLSÜZ ALÇALMA NEDENİYLE YARALANMA TEHLİKESİ OLUŞABİLİR!

Dökme sırasında RTL tuşuna basıldığında, ön yükleyici alçalır. Ayrıca yetersiz yağ iletimi ile dökme yapıldığında alet silindirin de vakum oluşabilir, bu da ön yükleyicinin aşağı inmesine yol açar. Bu durumda, çevredeki insanlar yaralanabilir.

- ▶ RTL tuşuna sadece ön yükleyici indirilirken basın.
- ▶ Yağ besleme miktarını mümkün mertebe kısımayın.
- ▶ Gerekirse, gaz rölanti hızını yükseltin.

Return-To-Level sensörü, sol alet silindirindeki ekranda yer alır. Bu fonksiyon, düğmeye basıldığında ön yükleyicinin önceden ayarlanan başlangıç pozisyonuna otomatik olarak inmesini sağlar. Böylece öncelikle sık tekrarlanan hareketler içeren yükleme işlemleri kolaylaşır.

Bunun için, alet silindirindeki ek bir valf alçalma sırasında dışarı çıkan hidrolik yağın yönlendirilmesini sağlar. Sensör, aletin pozisyonunu kontrol eder ve alet önceden ayarlanan pozisyona ulaştığında valfin kapatılması için bir sinyal gönderir.

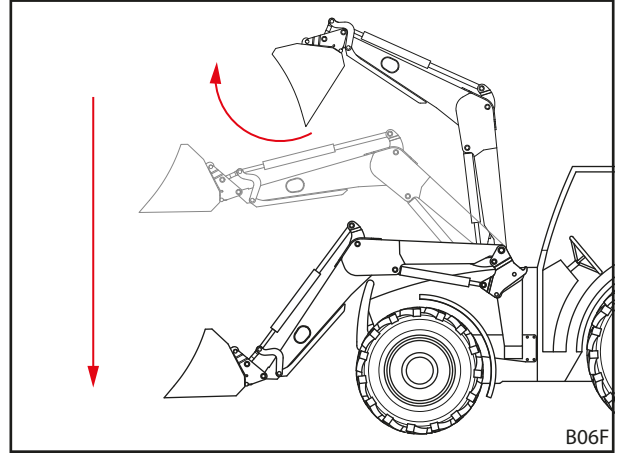

Şek. 35 Return-To-Level fonksiyonu

Return-To-Level pozisyonunu ayarlamak için:

- (1) Aleti yatay yerleştirin.
 - (2) Ön yükleyiciyi yere kadar indirin.
 - (3) Traktörü kapatın.
 - El frenini çekin.
 - Motoru durdurun.
 - (4) Sıkıştırma vidasını çözün.
 - (5) Tutucudaki boruyu, çubuğun üst kenarı ile sensörün üst kenarı arasında yaklaşık 10 mm mesafe kalacak şekilde kaydırın.
 - (6) Sıkıştırma vidasını sıkın.
 - (7) Traktörü çalıştırın.
 - (8) Ön yükleyiciyi kaldırın ve dökün.
 - (9) Ön yükleyiciyi yavaşça indirin ve bu esnada RTL tuşuna basın (bkz. 6.1 Kontrol Elemanları).
 - (10) Aletin pozisyonunu kontrol edin.
 - Gerekiyorsa, boruyu yukarı veya aşağı itin.
- ✓ Return-To-Level pozisyonu ayarlanmıştır.

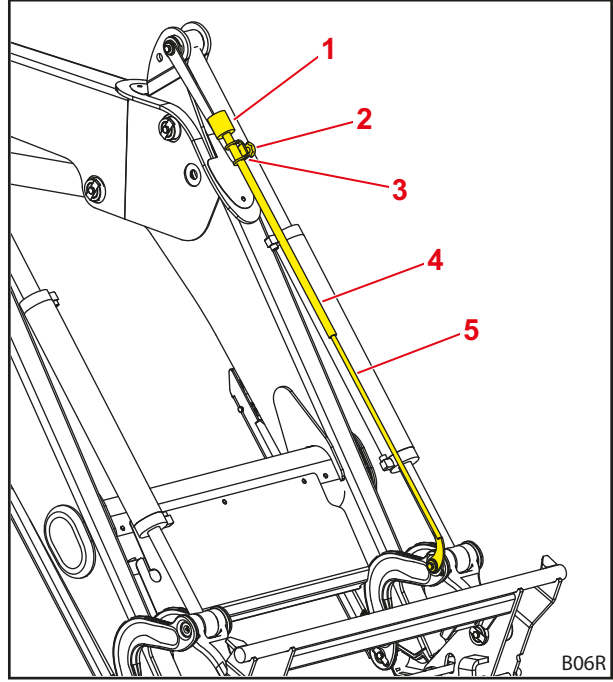

Şek. 36 Ekrandaki Return-To-Level sensörü

Açıklama

- 1 Sensör
- 2 Sıkıştırma vidası
- 3 Tutucu
- 4 Boru
- 5 Çubuk

4.8 Düşme Emniyeti

⚠ UYARI

Devrilen alet nedeniyle yaralanma ve kaza tehlikesi!

Düşme emniyeti sadece ön yükleyicinin aşağı inmesini önler, aletin istenmeden döküm yapmasını önlemez. Yükün yakınında bulunması gereken kişiler düşen yük nedeniyle yaralanabilir.

- ▶ İnsanlar doğrudan tehlike alanında durduğu sürece ön yükleyiciyi hareket ettirmeyin.
- ▶ Tehlike alanında bulunan kişiler alanı terk ettiği zaman kaldırma işlemini başlatın.

EN 12525/A1'e uygun düşme emniyeti, ön yükleyicinin aniden inmesini önler. Bu özellik, makinenin çalışma alanında insanların bulunmasını gerektiren ve ön yükleyici kaldırılmış durumdayken yapılması gereken işler için kullanılır.

Düşme emniyeti, insanların taşındığı iş kafeslerinin kullanımı için uygun değildir.

Düşme emniyetinin işletim durumu, kumanda kutusundaki bir lamba tarafından gösterilir. Lamba yandığında düşme emniyeti etkindir. Lamba yanmıyorsa düşme emniyeti devrede değildir. Bu durumda ön yükleyicinin çalışma alanında (bkz. 2.8 Tehlikeli Bölgeler) kimse durmamalıdır. Düşme emniyeti devredeyken *Kaldırma* fonksiyonu uygulanabilir ve *İndirme* fonksiyonu kilittir.

4.9 Ek Fonksiyonlar

4.9.1 Ek Kontrol Devreleri

⚠ UYARI

Ön yükleyicinin veya aletin beklenmedik hareketi nedeniyle yaralanma tehlikesi!

Elektrik arızalarında kontrol elemanları geçici veya kalıcı olarak devre dışı kalabilir. Bu durum, seçilen alet fonksiyonunun (bkz. 3. kontrol devresi ve 4. kontrol devresi) yerine istenmeyen bir fonksiyonun çalıştırılmasına yol açabilir. İstenmeyen fonksiyonların çalıştırılması, ön yükleyicide veya alette beklenmedik hareketlere yol açabilir ve ağır yaralanmalar olabilir.

- ▶ Kullanmadan önce ön yükleyicinin tüm fonksiyonlarının yüksüz durumda olup olmadığını kontrol edin.
- ▶ Arıza durumunda, ön yükleyici ile çalışmayı hemen durdurun ve servise başvurun.

Aletin hidrolik fonksiyonları için ek kontrol devreleri monte edilmiş olmalıdır. İlgili hidrolik kaplinleri değiştirilebilir çerçevede yer alır ve plug-in, vidalı veya çoklu kaplin biçimindedir.

3. kontrol devresi

3. kontrol devresinin değiştirme vanası ile, tomruk tutucu kumandası gibi hidrolik alet fonksiyonları uygulanabilir.

- 3. kontrol devresinin kullanımı için bkz. 6.1.6 Anahtarlar/Değiştirme Anahtarları.
- Hidrolik kaplinlerin kullanımı için bkz. 6.3 Hidrolik Kaplinlerin Kullanımı.

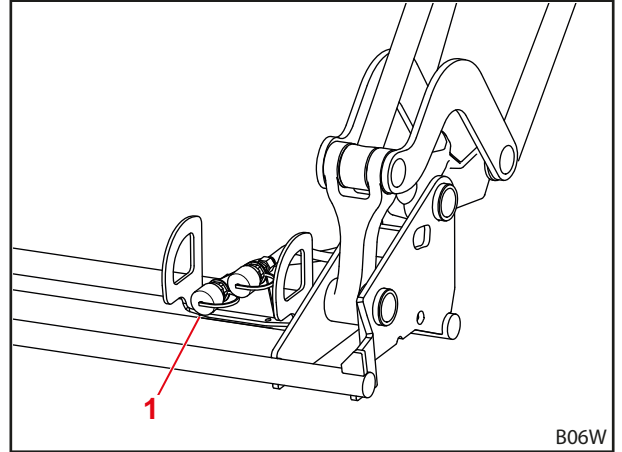

Şek. 37 Ek 3. kontrol devresi

Açıklama

- 1 3. kontrol devresi için vida ya da plug-in kaplin

4. kontrol devresi

4. kontrol devresinin değiştirme vanası ile, ek hidrolik alet fonksiyonları uygulanabilir.

- 4. kontrol devresinin kullanımı için bkz. 6.1.6 Anahtarlar/Değiştirme Anahtarları.
- Hidrolik kaplinlerin kullanımı için bkz. 6.3 Hidrolik Kaplinlerin Kullanımı.

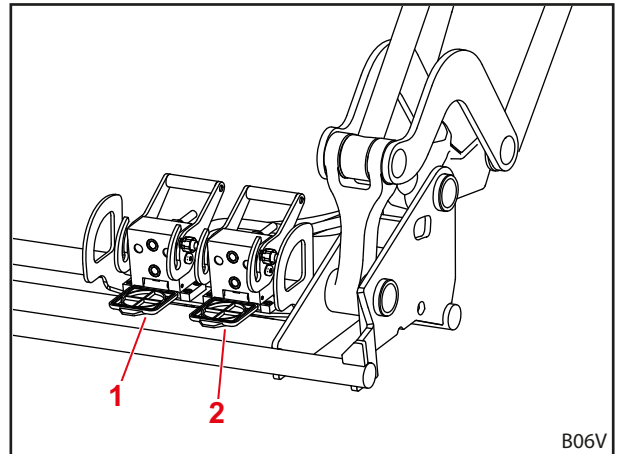

Şek. 38 Ek 4. kontrol devresi

Açıklama

- 1 4. kontrol devresi için çok fazlı kaplin
2 3. kontrol devresi için çok fazlı kaplin

REAL³

i Ön yükleyicide REAL³ varsa, 3. ve/veya 4. kontrol devresi ile donatılamaz.

REAL³ kontrol devresinin REAL³ valfi ile, örn. tomruk tutucunun çalıştırılması gibi hidrolik alet fonksiyonlarının yanı sıra başka hidrolik alet fonksiyonları da uygulanabilir. REAL³ devresi direkt olarak traktörün hidrolik pompası tarafından beslendiğinden, bu fonksiyonları eşzamanlı olarak uygulamak mümkündür.

- REAL³'ün kullanımı için bkz. 6.1.6 Anahtarlar/Değiştirme Anahtarları ve 6.1.7 REAL³ Valfi.
- Hidrolik kaplinlerin kullanımı için bkz. 6.3 Hidrolik Kaplinlerin Kullanımı.

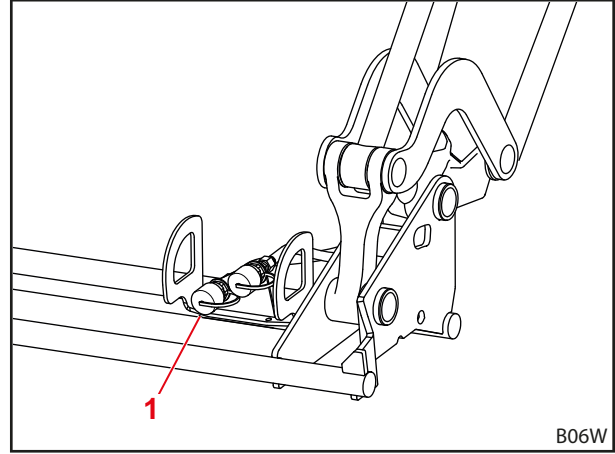

Şek. 39 REAL³

Açıklama

- 1 REAL³ için vidalı veya plug-in kaplin

i Karışıkları önlemek için aletlerdeki ve ön yükleyicideki hidrolik kaplinleri birbiriyile uyumlu olarak işaretleyin.

i Hasarlı veya kaybolan işaretleri (örn. renkli kapaklar) hemen değiştirin.

4.9.2 Comfort-Drive

⚠ UYARI

Ezilme tehlikesi olabilir!

Comfort-Drive özelliğinin aktifleştirilmesiyle ön yükleyici aşağı iner.

- ▶ Comfort-Drive özelliğini açmadan önce ön yükleyiciyi tamamen yere indirin.

NOT

Aşırı yük nedeniyle maddi hasar oluşabilir!

Ağır yük işlerinde (örn. kazı işlerinde) ve palet çatalı ile yapılan çalışmalarda Comfort-Drive aşırı yüke maruz kalabilir ve zarar görebilir.

- ▶ Ağır yük işlerinden ve palet çatalı ile yapılan işlerden önce Comfort-Drive'ı kapatın.

Comfort-Drive fonksiyonu, nakliyelerde ve trafikte kullanımda ön yükleyici takılıyken daha sakin ve konforlu bir sürüş sağlar. Bunun için çapraz boruya, sürüş sırasında engebeli zeminin sarsıntılarını emen bir piston akümülatörü entegre edilmiştir.



Comfort-Drive fonksiyonunu optimal düzeye getirmek için kaldırma işleminin ardından ön yükleyiciyi tekrar biraz indirin.

Gazlı Hidrolik Comfort-Drive

Gazlı hidrolik Comfort-Drive el ile kumanda edilir. Bunun için ön yükleyicinin çapraz borusunda bir musluk yer alır.

Kol konumu	Fonksiyon
dikey	Comfort Drive açık
yatay	Comfort-Drive kapalı.

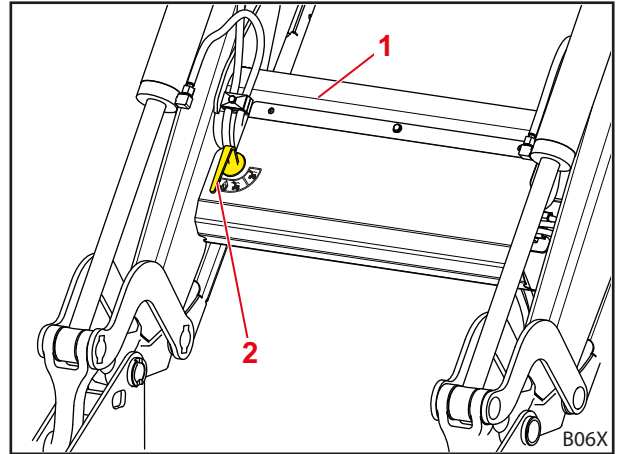

Şek. 40 Manüel kumandalı Comfort-Drive

Açıklama

- 1 Çapraz boru
- 2 Valfteki musluk

Elektrohidrolik Comfort-Drive**⚠ UYARI****Ezilme tehlikesi olabilir!**

Comfort-Drive, kontağın kapatılması veya elektrik bağlantısının ayrılmasıyla devreye girer. Bu esnada ön yükleyici biraz alçalabilir ve yaralanmalara yol açabilir.

- ▶ Kontakı kapatmadan veya ön yükleyicinin elektrik bağlantısını ayırmadan önce ön yükleyiciyi tamamen indirin.

⚠ UYARI**Aşağı inen ön yükleyici nedeniyle yaralanma ve kaza tehlikesi!**

Sürüş sırasında Comfort-Drive şalterine yanlışlıkla basılması, ön yükleyicinin aşağı inmesine ve düşük kaldırma yüksekliğinde (1 m'den az) ön yükleyicinin yere oturmasına neden olabilir. Bu durum kazalara ve ağır yaralanmalara yol açabilir.

- ▶ Sürüş esnasından ön yükleyicinin yeterli oranda (en az 1 m) kaldırılmasına dikkat edin.

Elektrohidrolik Comfort-Drive sürücü kabinindeki bir anahtardan çalıştırılır.

Standart olarak vana burada akımsız olarak açık durur, yani vanada voltaj yokken etkindir.

Gösterge ışığı	Açıklama
AÇIK	Comfort Drive açık
KAPALI	Comfort-Drive kapalı.

i Elektrohidrolik Comfort-Drive, STOLL Pro Control ile de kumanda edilebilir (bkz. 6.1.4 STOLL Pro Control).

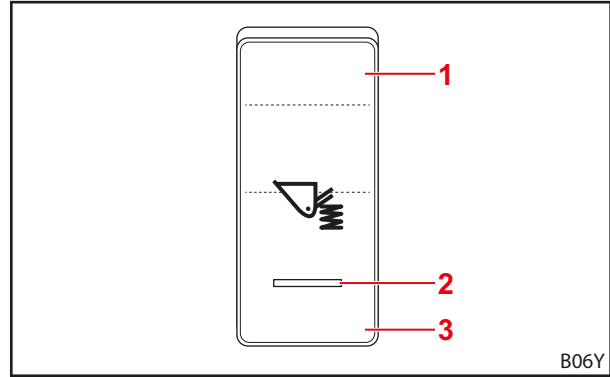

Şek. 41 Anahtarlı Comfort-Drive

Açıklama

- 1 Anahtar konumu AÇIK
- 2 Gösterge ışığı
- 3 Anahtar konumu KAPALI

4.9.3 İndirme Kelebeği

⚠ DİKKAT

Aşırı yük nedeniyle yaralanma ve maddi hasar oluşabilir!

İki indirme kelebeği aynı ayarlanmamışsa ön yükleyici düzensiz olarak inebilir veya kayabilir, bu durum yaralanmayla sonuçlanabilir.

- ▶ Her iki indirme kelebeğini de aynı değerlere ayarlayın.

İndirme kelebeği ile ön yükleyicinin inme hızı ayarlanabilir. Kanadın iki yanında birer indirme kelebeği yer alır. İndirme kelebeği, bir döndürme halkasının yardımıyla ayarlanır. Döndürme halkasında daha hassas bir ayarlama için sayılar bulunur.

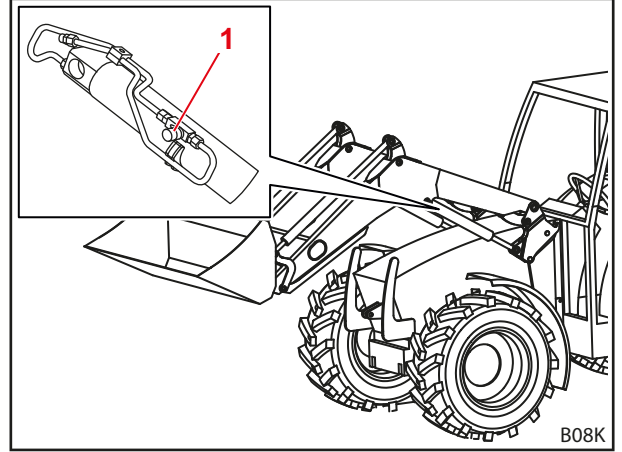

Şek. 42 İndirme kelebeği

Açıklama

- 1 Döndürme halkası

4.9.4 Kamera Sistemi

NOT

Emme gücü kaybı sonucu maddi hasar!

Vantuzlu tutucu, vakumun doğal olarak azalması sonucu emme gücünü yitirebilir ve aşağı düşebilir. Bu durum, kamera sisteminin zarar görmesine yol açabilir.

- ▶ Vantuzlu tutucuyu düzenli aralıklarla çıkarıp tekrar takın.

NOT

Yapışma sonucu maddi hasar!

Vantuzlu tutucu, cama uzun süre temas ettiğinde cama yapışabilir ve zarar verebilir.

- ▶ Vantuzlu tutucuyu düzenli aralıklarla çıkarıp tekrar takın.

Kamera sistemi bir monitörden, bir kameradan ve bunlara ait kablo demetlerinden oluşur.

Bu sistem ön yükleyici ve takılı aletlerle daha hassas bir çalışma sağlar.

- Kamera sistemi ile birlikte gönderilen dokümanlara dikkat edin.

5 Çalıştırma

5.1 İlk Çalıştırma

İlk çalıştırma, yetkili servis tarafından yapılır. Yetkili servis, ön yükleyicinin takılmasını ve fonksiyon kontrolünü de gerçekleştirir.

- Yetkili servisin sizi bilgilendirmesine izin verin ve emin olmadığınız hususları sorun.
- Kullanım talimatlarını ilk kullanımdan önce okuyun.
- İlk 5 saatlik çalışmanın ardından tüm takma vidalarının yetkili servis tarafından sıkılmasını sağlayın.
- Ön yükleyicinin tüm fonksiyonlarının yüksüz durumunda olup olmadığını kontrol edin.
- Ön yükleyicinin tüm işletim durumlarında düzgün çalışıp çalışmadığını kontrol edin.

5.2 Her İşleme Alma Öncesinde Yapılacak Kontrol

- Her çalıştırma öncesinde kontrol listesinin tüm maddelerini kontrol edin.
- Gerekliyse saptanan sorunları güvenli bir pozisyonda ve ortamda giderin.
- Ön yükleyiciyi sadece düzgün ve güvenli bir şekilde kumanda edilmesi sağlanmışsa kullanın.

Kontrol	bkz. ayrıca	tamamlandı
Ön yükleyicinin montajından önce		
Traktör ve ön yükleyici üzerindeki emniyet etiketleri tam ve doğru mu?	Böl. 2.10 Güvenlik Etiketi	
Fren pedalları bağlı mı?	Böl. 5.3.1 Traktör İçin Hazırlıklar	
Hidrolik yağı: Yağ seviyesi yeterli mi?	Traktörün kullanım talimatları	
Ön süspansiyon kapalı mı?		
Ön lift musluğu kapalı mı?		
Ön yükleyicinin çalışması için tekerlek basıncı yeterli mi?		
Arka tarafta doğru balast ağırlığı bulunmakta mı?	Böl. 5.3.2 Balast Ayarı	
Montaj parçalarının sabitleme vidaları sağlam bir şekilde takıldı mı?	Böl. 5.1 İlk Çalıştırma	
Montaj parçalarının yatakları (rulman yerleri ve pürüzsüz yüzeyler) temiz, rensiz ve yağlanmış mı?	Böl. 8.1.1 Yağlama Noktaları	
Ön yükleyici kilitleri yağlanmış mı?	Böl. 8.1.1 Yağlama Noktaları	
Montaj sırasında		
Hidrolik hatları doğru bir şekilde bağlanmış mı?	Böl. 6.3 Hidrolik Kaplinlerin Kullanımı	
Ön yükleyicinin elektrik kabloları bağlı mı?		
Ön yükleyici kilitleri doğru bir şekilde ayarlanmış mı?	Böl. 5.6.1 Ön Yükleyici Kiliti FS Ve FZ 8 İla 50'nin Ayarlanması, Böl. 5.6.2 "Çift Kilit" Ön Yükleyici Kiliti FZ 30 İla 100'ün Ayarlanması	
Montaj sonrasında		
Park destekleri sağlam ve güvenli mi?	Böl. 6.2 Park Desteklerinin Kullanımı	
Ön yükleyici kilitleri doğru bir şekilde kilitlemiş mi?	Böl. 8.2.3 Ön Yükleyici Kiliti İçin Servis Bilgileri	
Alet kilitleri doğru bir şekilde kilitlemiş mi?	Böl. 4.1 Alet Kiliti	
Ön yükleyici çalıştırma işlemi için çamurluk ayarlanmış mı?		
Fonksiyon kontrolü gerçekleştirildi mi? (Temel ve ek fonksiyonlar)	Böl. 6.1 Kontrol Elemanları	

5.3 Hazırlıklar

5.3.1 Traktör İçin Hazırlıklar

NOT

Traktördeki ayrılmış frenler nedeniyle maddi hasar!

Ön yükleyici takılıyken tek taraftan fren yapmak ağır hasar yol açabilir.

- ▶ Ön yükleyiciyi kullanmadan önce traktördeki fren pedallarını bağlayın.

Ayrılmış fren pedalları, traktörün yönlendirilmesi sırasında destek sağlar ve bir taraftaki tekerlekleri frenler. Böylece örn. trafikte kullanımda daha dar manevra turları elde edilebilir. Ön yükleyici takılıyken, çalışma öncesinde fren pedallarının birbirine bağlanması tavsiye edilir.

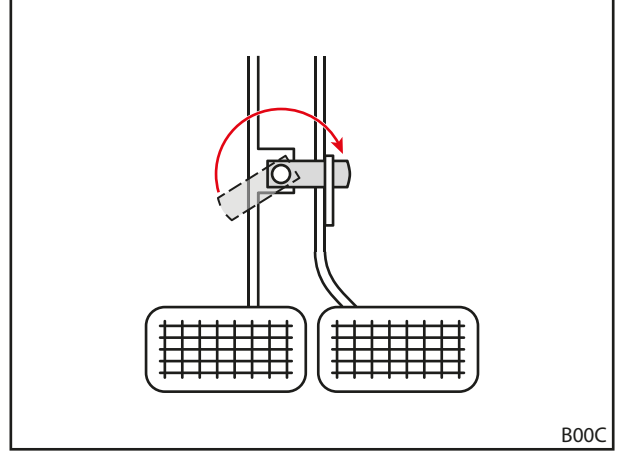

Şek. 43 Fren pedallarının birbirine bağlanması

5.3.2 Balast Ayarı

⚠ UYARI

Devrilen makine nedeniyle ağır yaralanmalar!

Arka kısımda karşı ağırlık olmadan yapılan ön yükleyici işlerinde traktör devrilebilir ve sürücünün ve çevredekilerin yaralanmasına yol açabilir. Ayrıca traktörün ön aksında aşırı yük oluşabilir.

- ▶ Ön yükleyici ile çalışırken her zaman traktör arka kısmında yeteri kadar karşı ağırlık kullanın.

Traktör balast ayarının doğru olması, yeterli bir duruş emniyetinin sağlanması için çok önemlidir. Bu duruş emniyetini etkileyen bazı faktörler yüklenmiş durumdaki traktör/ön yükleyici kombinasyonunun ağırlık merkezi, geometrik koşullar, ağırlık, iş aletinin yerleşimi ve iş aletindeki yük, iz genişliği ve traktörün dingil mesafesi, hızlanma ve yavaşlama işlemleri ve yol özellikleridir. Duruş emniyetini artırmak için alınabilecek önemli bir önlem de bir karşı ağırlığın veya arka ağırlığın takılmasıdır ve bu tüm ön yükleyici işlerinde şiddetle tavsiye edilir. Arka ağırlık ile işletim mümkün değilse, duruş emniyeti arka tekerleklerde yapılacak bir balast ayarı (tekerlek ağırlıkları) veya lastiklerdeki sıvılar ile artırılabilir.

Balast ayarı için gerekli ağırlığın belirlenmesi için şu şartlar geçerlidir:

Ön yükleyici tam yüklüken ve iş aleti en ön konumdayken arka aks toplam ağırlığının (traktör, ön yükleyici, iş aleti, yük ve karşı ağırlığın ağırlıklarının toplamı) en az %20'sini taşımalıdır (bkz. Şek. 44). Bu, duruş emniyeti ve fren etkisi sağlayacaktır.

Aletsiz olarak kaldırılmış ön yükleyicide ön aks, toplam ağırlığının en az %20'sini taşımalıdır (bkz. Şek. 45). Bu sayede sürüş sırasındaki direksiyon kabiliyeti sağlanacaktır.

- ▶ Traktörün kullanım talimatlarına ve izin verilen ön ve arka aks yüklerine dikkat edin.

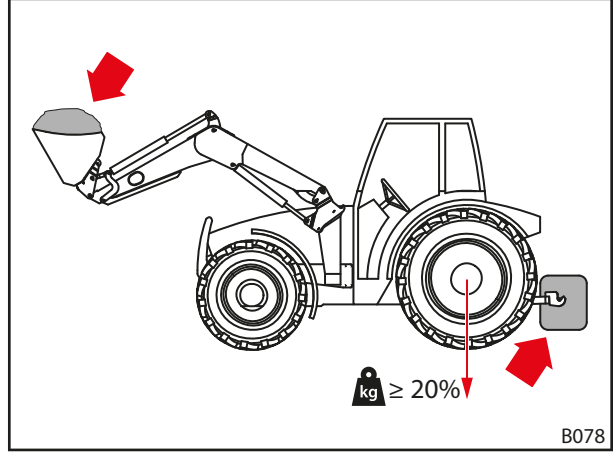

Şek. 44 Ön yükleyici işlerinde yüklenim

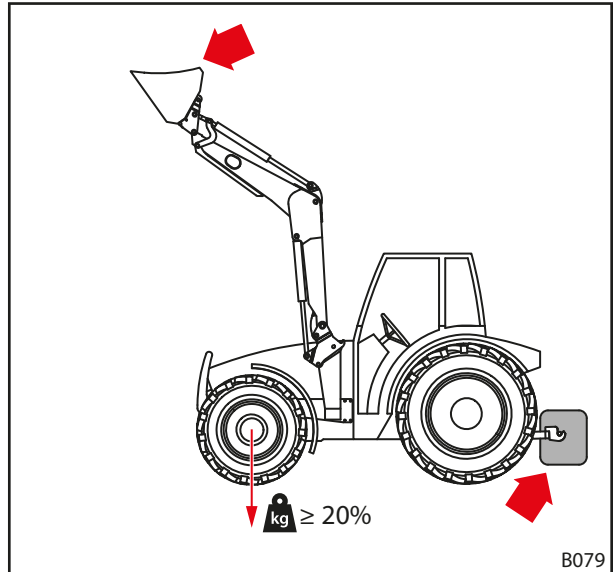

Şek. 45 Trafikte kullanımda yüklenim

Arka ağırlığın tam olarak hesaplanması için kullanılacak formül DIN EN 12525:2000-A2'de verilmiştir:

$$\frac{G \cdot l_2 + M(l_1 + l_2) - N \cdot b}{l_2} \geq \frac{P + N + M}{5}$$

P Traktör ağırlığı, kg cinsinden
(karşı ağırlık olmadan değiştirilebilir çerçeve ve ön yükleyici dahil)

M Karşı ağırlık, kg cinsinden

N Aletin ağırlığı, kg cinsinden
(izin verilen azami alet yükü dahil)

Not: İzin verilen azami yük, hidrolik sistemi tarafından güvenli bir şekilde kaldırılabilen maksimum yüküdür. Bu, yükün şekli veya yoğunluğu nedeniyle kısıtlanabilir. Birkaç farklı alet kullanılıyorsa, hesaplamada en uygunsuz durum varsayılmalıdır.

G Arka aks yükü, kg cinsinden
(karşı ağırlık olmadan, maksimum erişim mesafeleri ile değiştirilebilir çerçeve ve ön yükleyici dahil)

B Azami erişim mesafesinde aletteki yük ağırlık merkezi ile ön aksın ortası arasındaki mesafe, mm cinsinden

l₁ Karşı ağırlığın ağırlık merkezi ile arka aksın ortası arasındaki mesafe, mm cinsinden

l₂ Traktörün dingil açıklığı, mm cinsinden

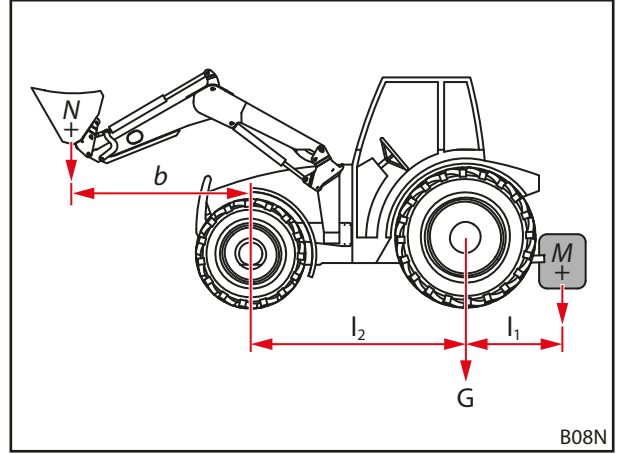

Şek. 46 Statik duruş emniyeti hesaplaması

 DIN EN 12525'in güncel nüshasına dikkat edin.

5.4 Ön Yükleyicinin Takılması

⚠ UYARI

KontROLSÜZ hareketler nedeniyle yaralanma tehlikesi!

Ön yükleyicinin kontROLSÜZ hareketleri nedeniyle çevredeki yardım eden kişiler yaralanabilir.

- ▶ Ön yükleyiciyi sadece tehlikeli bölgede (bkz. 2.8 *Tehlikeli Bölgeler*) başka kimse yokken takın.
- ▶ Sürücü kabininden çıkmadan önce traktörü kapatın ve hidroliği basınçsız hale getirin.

⚠ UYARI

Düzgün olmayan ön yükleyici kilidi nedeniyle yaralanma ve kaza tehlikesi!

Ön yükleyici kilidi düzgün ayarlanmamışsa, ön yükleyici yataklarından kayabilir ve kazalara ve yaralanmalara yol açabilir.

- ▶ Ön yükleyici kilidinin sorunsuz ayarlanmasına dikkat edin.

⚠ UYARI

Alet silindirinin erken çalıştırılması nedeniyle yaralanma ve kaza tehlikesi!

Ön yükleyici kilidi düzgün ayarlanmadan alet silindirinin çalıştırılması halinde, ön yükleyici yataklarından kayabilir ve kazalara ve yaralanmalara yol açabilir.

- ▶ Ön yükleyici kilidi düzgün ayarlanmadan alet silindirini çalıştırmayın.

Ön yükleyiciyi takmak için:

- (1) Ön yükleyici kilidini açın.
 - ▶ Her iki kilitleme kolunu yukarı kaldırın.

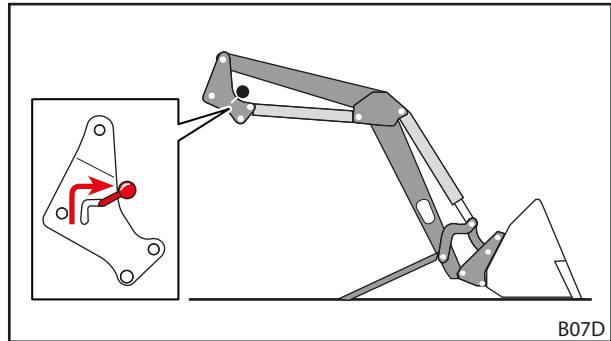

Şek. 47 Ön yükleyici kilidinin açılması

- (2) Traktörü yavaşça bir şekilde ortalarak kanada doğru sürün.
 - ▶ Her iki tarafta üst ön yükleyici civatasının kaydırma rayına ve tutma kancasına temas etmesine dikkat edin.

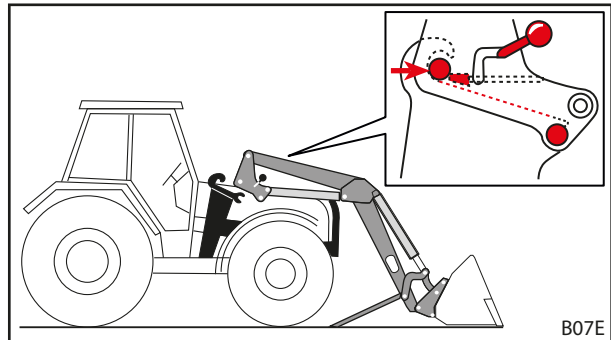

Şek. 48 Traktörün kanadın içine sürülmesi

i Tamamen içeri sürmek mümkün değilse, ön yükleyici montaj işlemi için hizalanmalıdır (bkz. 5.5 *Ön Yükleyicinin Montaj İçin Hizalanması*).

- (3) Traktörü kapatın.
 - El frenini çekin.
 - Motoru durdurun.
 - Hidroliği basınçsız duruma getirin (bkz. 6.1 Kontrol Elemanları).
- (4) Ön yükleyicinin hidrolik hatlarını bağlayın (bkz. 6.3 Hidrolik Kaplinlerin Kullanımı).
- (5) Elektrik kablosunu bağlayın.
- (6) Traktörü çalıştırın.

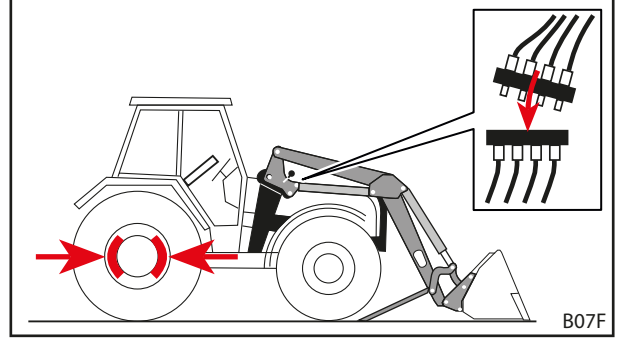

Şek. 49 Traktörün kapatılması ve hidrolik hatlarının bağlanması

- (7) Ön yükleyici cıvataları tutma kancasına dayanıncaya kadar *Kaldırma* fonksiyonunu kullanın.

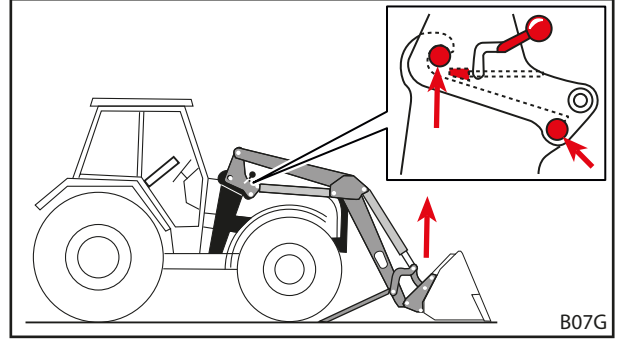

Şek. 50 Ön yükleyici cıvataları tutma kancasına dayanıncaya kadar *'Kaldırma'* fonksiyonunu kullanın

- (8) Ön yükleyici kilidini kapatın.
 - *Kaldırma* fonksiyonu ile ön yükleyiciyi zeminin biraz üstüne getirin.
 - El frenini çekin.
 - Motoru durdurun.
 - Her iki kilitleme kolu aşağı doğru eğilir.
 - Ön yükleyici kilidini kontrol edin ve gerekiyorsa ayarlayın (bkz. 5.6 Ön Yükleyici Kilidinin Ayarlanması).

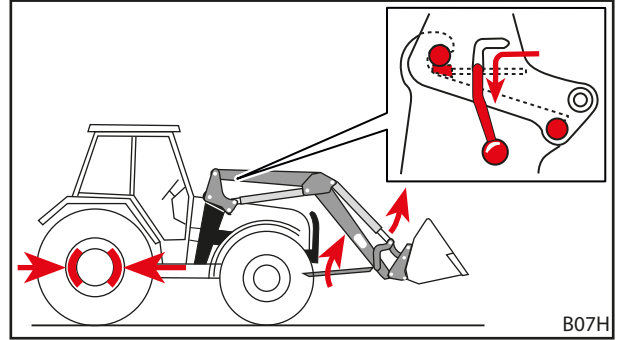

Şek. 51 Park desteklerinin içeri katlanması ve ön yükleyici kilidinin kapatılması

- (9) Park desteklerini içeri katlayın.
 - İki park desteğini içeri katlayın (bkz. 6.2 Park Desteklerinin Kullanımı).
- ✓ Ön yükleyici takılmıştır ve kullanıma hazırdır.

5.5 Ön Yükleyicinin Montaj İçin Hizalanması

⚠ UYARI

Düzgün olmayan ön yükleyici kilidi nedeniyle yaralanma ve kaza tehlikesi!

Ön yükleyici kilidi düzgün ayarlanmamışsa, ön yükleyici yatağından kayabilir ve kazalara ve yaralanmalara yol açabilir.

- ▶ Ön yükleyici kilidinin sorunsuz ayarlanmasına dikkat edin.

NOT

Sert yönlendirme nedeniyle maddi hasar!

Ön yükleyici hizalanırken ani hareketler ön yükleyicide ve yataklarda hasara yol açabilir.

- ▶ Ön yükleyiciyi takmadan önce kontrol kolunun rahat kullanılıp kullanılmadığını kontrol edin.
- ▶ Traktörü ve ön yükleyiciyi yumuşak bir şekilde yönlendirmeye dikkat edin.

Ön yükleyici ilk kez takılıyorsa veya daha önce başka bir traktörde kullanılmışsa, ön yükleyici sütunları montaj için çok yukarıda veya aşağıda olabilir. Bu durumda ön yükleyici montaj için hizalanmalıdır.

Ön yükleyiciyi hizalamak ve takmak için:

- (1) Ön yükleyici kilidini açın.
 - Her iki kilitleme kolunu yukarı kaldırın.
- (2) Traktörü yavaşça bir şekilde ortalayarak kanada doğru sürün.
 - Traktörü yataklar ön yükleyici sütunlarına mümkün mertebe yakın olacak şekilde ileri sürün.
- (3) Traktörü kapatın.
 - El frenini çekin.
 - Motoru durdurun.
 - Hidroliği basınçsız duruma getirin (bkz. 6.1 Kontrol Elemanları).
- (4) Hidrolik hatlarını bağlayın.
- (5) Elektrik kablosunu bağlayın.
- (6) Traktörü çalıştırın.
- (7) Ön yükleyici sütunlarını hizalayın.
 - *Kaldırma*, *İndirme*, *Dökme* ve *Doldurma* fonksiyonlarını, ön yükleyici sütunları doğru yüksekliğe gelinceye kadar uygulayın.
- (8) Her iki tarafta üst ön yükleyici civatası kaydırma rayına ve tutma kancasına temas edinceye kadar traktörü ileri sürün.
 - ✓ Ön yükleyici, traktöre takılmak üzere hizalanmıştır.
- (9) Ön yükleyici civataları tutma kancasına dayanıncaya kadar *Kaldırma* fonksiyonunu kullanın.
- (10) Ön yükleyici kilidini kapatın.
 - *Kaldırma* fonksiyonu ile ön yükleyiciyi zeminin biraz üstüne getirin.
 - El frenini çekin.
 - Motoru durdurun.
 - Her iki kilitleme kolu aşağı doğru eğilir.
 - Ön yükleyici kilidini kontrol edin ve gerekiyorsa ayarlayın (bkz. 5.6 Ön Yükleyici Kilidinin Ayarlanması).
- (11) Park desteklerini içeri katlayın.
 - İki park desteğini içeri katlayın (bkz. 6.2 Park Desteklerinin Kullanımı).
 - ✓ Ön yükleyici takılmıştır ve kullanıma hazırdır.

5.6 Ön Yükleyici Kilidinin Ayarlanması

⚠ DİKKAT

Doğru ayarlanmamış ön yükleyici kilidi nedeniyle yaralanma ve maddi hasar oluşabilir!

Düzgün ayarlanmamış bir ön yükleyici kilidi, ön yükleyicinin yataklarında hareket etmesine ve yatakların zarar görmesine yol açabilir. Bu durumda ön yükleyici aşağı düşebilir ve çevredeki insanların yaralanmasına veya maddi hasara sebebiyet verebilir.

- ▶ Takma ve sökme sırasında ön yükleyici kilidini her zaman kontrol edin.
- ▶ Ön yükleyici kilidini düzenli olarak kontrol edin ve gerekiyorsa tekrar ayarlayın.
- ▶ Yüzey üzerindeki oynamaları dengelemek için ilk çalıştırma saatlerinden sonra yeni ön yükleyici üzerindeki kilidi sıkın.

5.6.1 Ön Yükleyici Kilidi FS Ve FZ 8 İla 50'nin Ayarlanması

- Ön yükleyici kilidi ayarlanmadan önce sıkıştırma kamasının montaj pozisyonunu kontrol edin.

i Sıkıştırma kamasının eğimli tarafı aşağıya, ön yükleyici yatağına doğru bakmalıdır.

- Sıkıştırma kaması yanlış monte edilmişse, yetkili servise başvurun ve düzeltilmesini sağlayın.

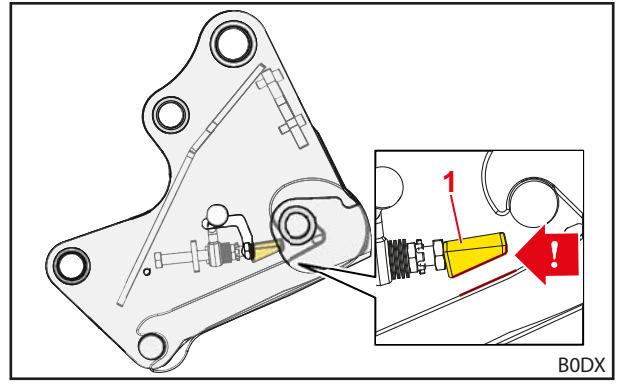

Şek. 52 Sıkıştırma kamasının doğru montaj pozisyonu

Açıklama

- 1 Sıkıştırma kaması

Ön yükleyici kilidini ayarlamak için:

- ✘ Açık uçlu anahtar, ağız genişliği 24 mm
- ✘ ½" uzatmalı dişli çark mandalı, menteşe ve lokma anahtar (somun) ağız genişliği 24 mm

(1) Ön yükleyici kilidini tamamen açın.

- Kilit kolunu yukarı bastırın.

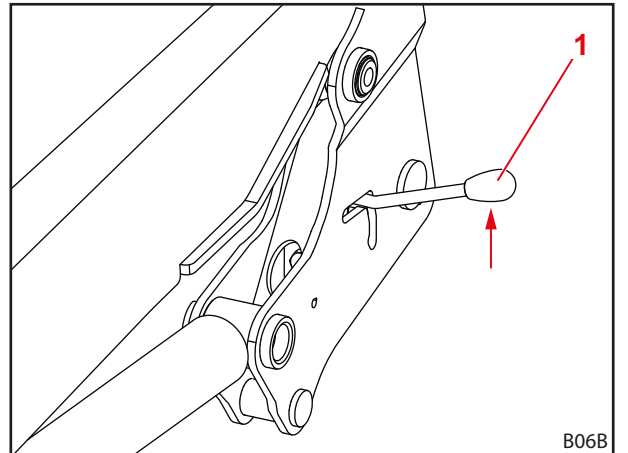

Şek. 53 Ön yükleyici kilidinin açılması

Açıklama

- 1 Kilit kolu

- (2) Açık uçlu anahtarı, kilit kolunun kılavuz yarığında geçirin.
- (3) Lokma anahtarını boşluktan vidaya yerleştirin.

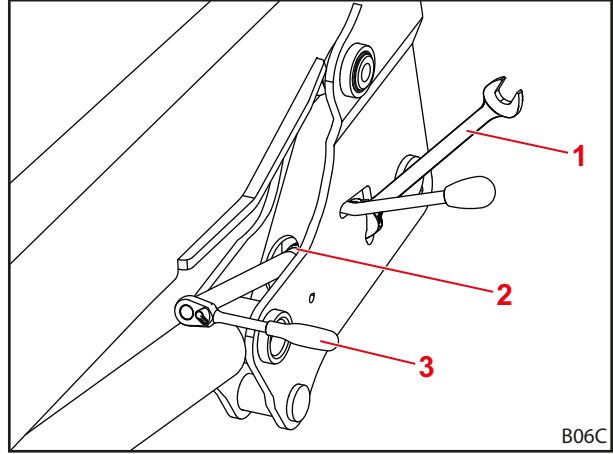

Şek. 54 Aletin yerleştirilmesi

Açıklama

- 1 Açık uçlu anahtar
- 2 Kılavuz yarığı
- 3 Lokma anahtar

- (4) Kilit somununu açık uçlu anahtarla sökün.
- (5) Somunu vida ile ayarlayın.



Lokma anahtar ile civatayı, kilit kolunun sıkıştırma işlemi a konumundan başlayacak ve kilit kolu net olarak hissedilir bir el gücüyle tamamen aşağı alınabilecek şekilde ayarlayın. B konumunda (kilit kapalıyken) kilit kolu sıkıştırılmış olmalı ve boşluk bulunmamalıdır.

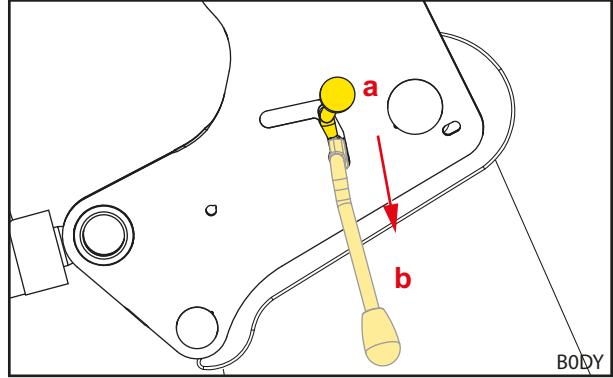

Şek. 55 Kilit kolu sıkıştırma işlemi

- (6) Kilit somununu açık uçlu anahtar ile tekrar sıkın.
- (7) Açık uçlu anahtarı ve lokma anahtarını çıkartın.
- (8) Ön yükleyici kilidini kontrol edin.
 - Ön yükleyici kilidini kapatın ve açın.
 - Gerekli el gücüne dikkat edin.
 - Gerekliyse ön yükleyici kilidini yeniden ayarlayın.
- ✓ Ön yükleyici kilidi ayarlanmıştır.

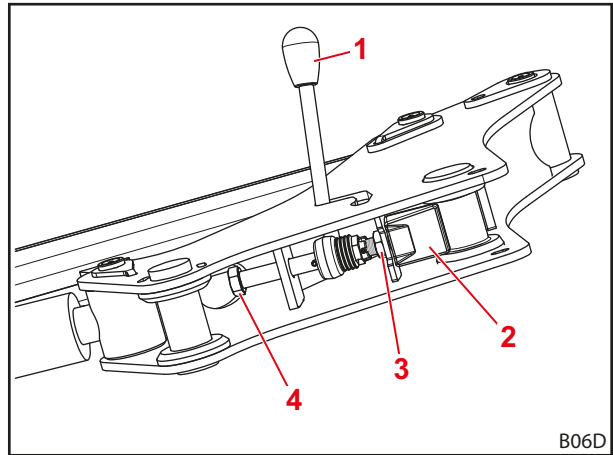

Şek. 56 Ön yükleyici kilidinin alttan görünümü

Açıklama

- 1 Kilit kolu
- 2 Sıkıştırma kaması
- 3 Kontra somun
- 4 Vida

5.6.2 "Çift Kilit" Ön Yükleyici Kilidi FZ 30 ilâ 100'ün Ayarlanması

i Ön yükleyici FZ 30-50'de opsiyonel olarak çift kilit bulunabilir.

Ön yükleyici kilidini ayarlamak için:

- ✘ Açık uçlu anahtar, ağız genişliği 30 mm
- ✘ ½" uzatmalı dişli çark mandalı, menteşe ve lokma anahtar (somun) ağız genişliği 30 mm

- (1) Ön yükleyici kilidini açın.
 - Kilit kolunu yukarı bastırın.

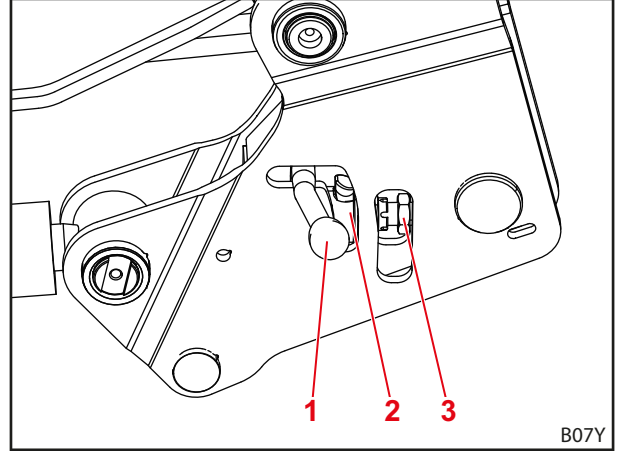

Şek. 57 Ön yükleyici kilidinin açılması

Açıklama

- 1 Kilit kolu
- 2 İspanyolet
- 3 Kilit somunu

- (2) Kilit somununu açık uçlu anahtarla sökün.

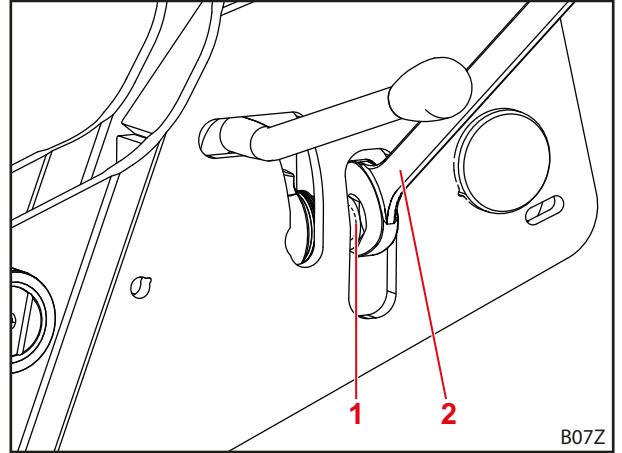

Şek. 58 Aletin yerleştirilmesi

Açıklama

- 1 Kilit somunu
- 2 Açık uçlu anahtar

- (3) Ön yükleyici kilidini kapatın.
 - Kilit kolunu aşağı bastırın.
- (4) Lokma anahtarını boşluktan vidaya yerleştirin.

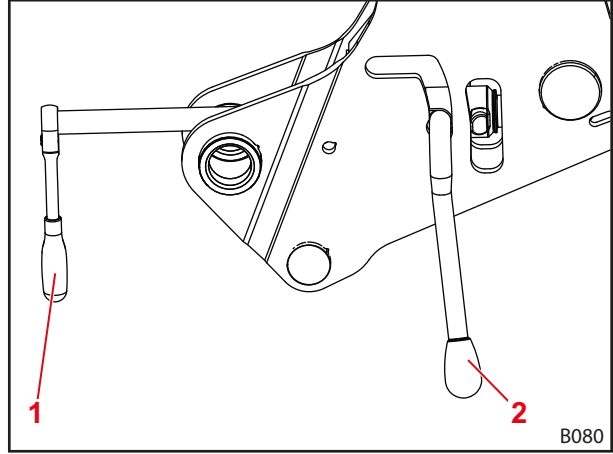

Şek. 59 Lokma anahtarın vidaya yerleştirilmesi

Açıklama

- 1 Lokma anahtar
- 2 Kilit kolunu

- (5) Vidayı sökün.
 - Disk yaylarını izleyin.
- (6) Disk yayları maksimum gerginliğe ulaştığı zaman (ispanyolete kadar hiçbir boşluk olmamalıdır) 1/4 oranında çevirme ile tekrar gevşetin.

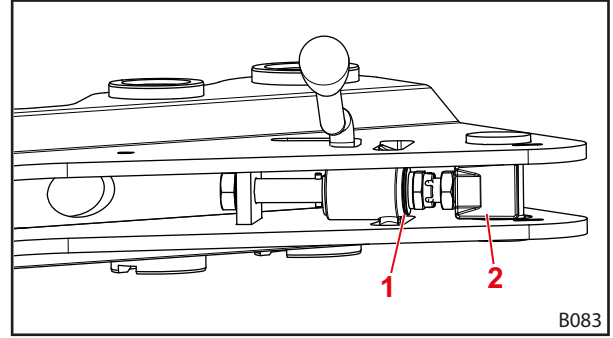

Şek. 60 Ön yükleyici kilidinin alttan görünümü

Açıklama

- 1 İspanyolet
- 2 Vida

- (7) Ön yükleyici kilidini açın.
- (8) Kilit somununu açık uçlu anahtar ile tekrar sıkın.
- (9) Ön yükleyici kilidini kapatın.
 - ✓ Ön yükleyici kilidi ayarlanmıştır.

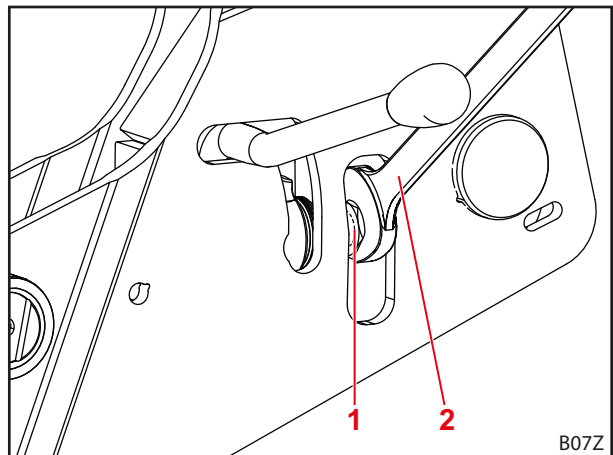

Şek. 61 Kilit somununu sıkın

Açıklama

- 1 Kilit somunu
- 2 Açık uçlu anahtar

6 Kullanım

6.1 Kontrol Elemanları

6.1.1 Kollar İle Temel Kullanım

⚠ UYARI

Ön yükleyicinin kontrolsüz hareketi nedeniyle yaralanma tehlikesi oluşabilir!

Kontrol cihazı uzun süre kullanılmamışsa, örn. hidrolik yağı ile kontrol cihazı arasında sıcaklık farkları oluşabilir. Bunun sonucunda kontrol iticileri sıkışır ve ön yükleyici kontrolsüz bir şekilde hareket eder. Ağır kazalara sebebiyet verilebilir.

- ▶ 10 °C'nin altındaki ortam sıcaklıklarında ön yükleyici 15 dakikada uzun bir süre kullanılmamışsa daima önce hareketsiz durumdayken *Doldurma* ve *Dökme* fonksiyonlarını çalıştırarak kontrol cihazını ısıtın.
- ▶ *Kaldırma* ve *İndirme* fonksiyonlarını ancak ısıdıktan sonra kullanın.

⚠ UYARI

Ön yükleyicinin istenmeyen hareketleri nedeniyle yaralanma tehlikesi oluşabilir!

Yüzme konumunun yanlışlıkla devreye alınması, ön yükleyicide beklenmedik ve kontrolsüz hareketlere yol açabilir. İnsanlar yaralanabilir veya sıkışabilir.

- ▶ Yüzme konumu ile inme konumu, net olarak hissedilebilen bir direnç veya başka bir engel ile birbirinden ayrılmış olmalıdır. Bu sağlanmamışsa, bir servise başvurarak yüzme konumunu devre dışı bırakın. Ön yükleyici ancak yüzme konumu devre dışı bırakıldıktan sonra tekrar kullanılabilir.

⚠ UYARI

Aletin devrilmesi nedeniyle yaralanma tehlikesi oluşabilir!

Ön yükleyici FS'de *Doldurma* ve *Dökme* fonksiyonları için aletin yüzme konumu etkinleştirilmemelidir. Bu, aletin istenmeden arkaya doğru devrilmesine yol açabilir. Ağır kazalara sebebiyet verilebilir.

- ▶ Yüzme konumunun etkinleştirilmesi ön yükleyici FS'de, montaj ile imkansız hale getirilmelidir. Bu sağlanmamışsa, ön yükleyici ile çalışmayı hemen durdurun ve bir servise başvurarak *Doldurma* ve *Dökme* fonksiyonları için yüzme konumunu devre dışı bırakın. Ön yükleyici ancak yüzme konumu devre dışı bırakıldıktan sonra tekrar *Doldurma* ve *Dökme* fonksiyonları için kullanılabilir.

⚠ UYARI

Beklenmeyen hareket nedeniyle yaralanma tehlikesi oluşabilir!

Ön yükleyici FZ ve FZ-L'de yüzme konumuna inme ve tek yön etkili hidrolik kontrol cihazı ile indirme, alet dayanağa doğru doldurma yaparken ön yükleyicinin de yukarı kaldırılmasına neden olur. Daha sonraki dökme işleminde ise ön yükleyici istenmeden aşağı doğru hareket eder. İnsanlar yaralanabilir veya sıkışabilir.

- ▶ Ön yükleyiciyi kumanda ederken yalnızca çift etkili hidrolik kontrol cihazları kullanın.
- ▶ Ön yükleyiciyi kumanda etmek için sadece STOLL tarafından izin verilen kontrol kollarını kullanın.
- ▶ Yüzme konumunda indirmeyin.

Traktörün donanımına bağlı olarak ön yükleyici için farklı kontrol kolları takılmaktadır. Çoğu durumda, kontrol kolu veya joystick kullanılır. Bazı traktörlerde ön yükleyicinin kumanda edilmesi için 2 kontrol kolu bulunmaktadır.

Resimlerde bir kontrol kolu (bkz. Şek. 62) ve 2 kontrol kolu (bkz. Şek. 63) için fonksiyon dağılımları üstten görünüş şeklinde gösterilmiştir.



Kırmızı işaretli semboller, traktördeki kontrol kollarında da bulunmaktadır. Sembollerin eksik olması durumunda ilgili fonksiyonun işlevini açık bir şekilde belirten semboller (DIN EN 12525 standardına göre) yerleştirin.

Konum	Fonksiyon
0	Sıfır konumu
A	Dökme
B	Doldurma
C	Kaldırma
D	İndirme
S	Yüzme konumu



Yüzme konumu, kolun yerleşebileceği tek konumdur.

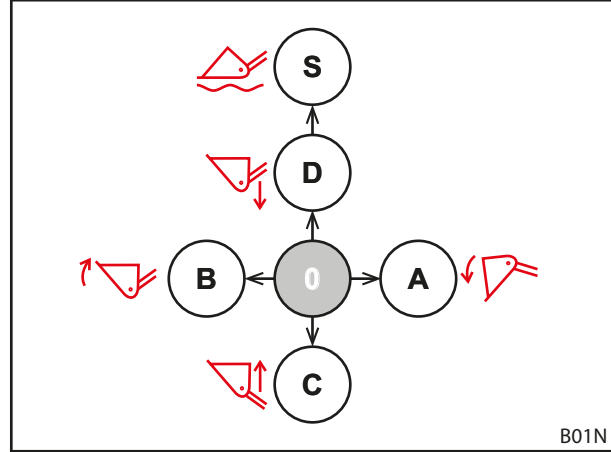

B01N

Şek. 62 Tek kontrol kolunda fonksiyonlar

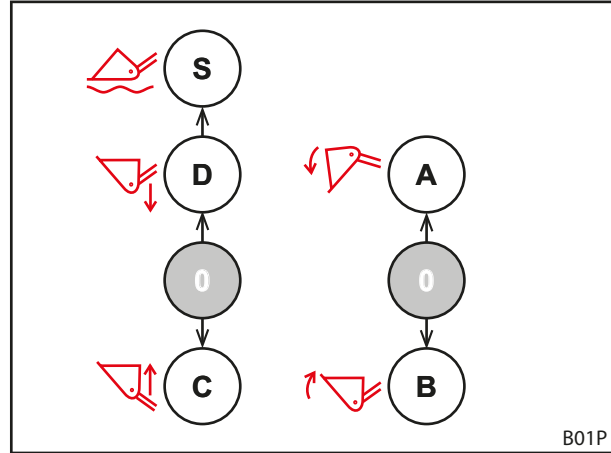

B01P

Şek. 63 2 kontrol kolunda fonksiyonlar

6.1.2 Traktöre Ait Kontrol Kolu

⚠ UYARI

Ön yükleyicinin beklenmedik hareketleri nedeniyle yaralanma tehlikesi!

Kontrol kolunun yanlışlıkla çalıştırılması ya da programlanmış işlemler ile ön yükleyici beklenmedik şekilde hareket edebilir. Çevredeki insanlar yaralanabilir.

- ▶ Ön yükleyiciyi kullanmadığınız zaman kontrol kolunu sıfır konumunda kilitleyin.
- ▶ Kontrol kolu kilitlenemiyorsa, *Kaldırma* hidrolik hattındaki musluğu kapatın.
- ▶ Hidrolik kontrol cihazlarının yerleşimini devre dışı bırakın.
- ▶ Ön yükleyiciyi kullanmadan önce traktördeki diğer iş cihazlarını devre dışı bırakın veya ayırın.
- ▶ Diğer iş cihazlarını kullanmadan önce ön yükleyiciyi devre dışı bırakın veya ayırın.
- ▶ Hiçbir zaman ön yükleyici için programlanmış işlem akışlarını kullanmayın.

⚠ UYARI

Hortum hatlarının yanlış dizilimi nedeniyle kaza tehlikesi!

Ön yükleyici, hortum hattı ile doğrudan traktörün ek kontrol cihazlarına bağlı olduğu zaman hortum hatlarının karışması kontrol kolundaki fonksiyonların yanlış atanmasına neden olur. Beklenmedik hareketlere ve bunun sonucunda kazalara sebebiyet verebilir.

- ▶ Hortum hatları ve bağlantı yerlerindeki kaplinleri daima işaretleyin.
- ▶ Hasarlı veya eksik işaretleri gecikmeden değiştirin.
- ▶ Hortum hatlarını yüzme konumu kumanda yönünde *İndirme* fonksiyonunu izleyecek şekilde bağlayın.
- ▶ Bağlantıyı kurduktan sonra tüm ön yükleyici fonksiyonlarını dururken kontrol edin.

Kontrol kolu, traktör modeline göre farklılık gösterebilir. Temel fonksiyonların kumandası ise aynı kalır (bkz. 6.1.1 *Kollar İle Temel Kullanım*).

Tuşların fonksiyonları aşağıdaki gibidir:

Tek tuşlu kontrol kolu

Tuş	Ön Yükleyici	Fonksiyon	Değiştirme anahtarı ile ek fonksiyon	
A	FS, FZ	3. kontrol devresi	-	
	FS hızlı travers	Hızlı travers boşaltma	3. kontrol devresi	4.6 Hızlı Travers Boşaltma (FS) Ve Hızlı Boşaltma (FZ-L)

2 tuşlu kontrol kolu

Tuş	Ön Yükleyici	Fonksiyon	Değiştirme anahtarı ile ek fonksiyon	
A	FS, FZ	3. kontrol devresi	-	
	FS hızlı travers	Hızlı travers boşaltma	3. kontrol devresi	4.6 Hızlı Travers Boşaltma (FS) Ve Hızlı Boşaltma (FZ-L)
	FZ-L	Hızlı boşaltım	3. kontrol devresi	
B	FS, FZ	4. kontrol devresi	-	
	FZ-L	Return-To-Level	4. kontrol devresi	4.9.1 Ek Kontrol Devreleri

3 tuşlu kontrol kolu

Tuş	Ön Yükleyici	Fonksiyon	Değiştirme anahtarı ile ek fonksiyon	
A	FS, FZ	3. kontrol devresi		
	FS hızlı travers	Hızlı travers boşaltma	3. kontrol devresi	4.6 Hızlı Travers Boşaltma (FS) Ve Hızlı Boşaltma (FZ-L)
	FZ-L	Hızlı boşaltım	3. kontrol devresi	
B	FS, FZ	4. kontrol devresi		
	FZ-L	Return-To-Level		
C	tüm	4. kontrol devresi		

i Ön yükleyicinin yanlışlıkla çalıştırılmasını önlemek için, trafiğe açık alanda kullanırken kontrol kolunu sıfır konumunda kilitleyin!

Hidroliğin basınçsız duruma getirilmesi

- bkz. traktörün kullanım talimatları

6.1.3 STOLL Base Control

⚠ UYARI

Ön yükleyicinin beklenmedik hareketleri nedeniyle yaralanma tehlikesi!

Kontrol kolunun istemsiz bir şekilde çalıştırılması ile ön yükleyici beklenmedik şekilde hareket edebilir. Çevredeki insanlar yaralanabilir.

- ▶ Ön yükleyiciyi kullanmadığınız zaman kontrol kolunu sıfır konumunda kilitleyin.
- ▶ Ön yükleyiciyi kullanmadan önce traktördeki diğer iş cihazlarını devre dışı bırakın veya ayırın.
- ▶ Diğer iş cihazlarını kullanmadan önce ön yükleyiciyi devre dışı bırakın veya ayırın.

STOLL "Base Control" kontrol kolu, ön yükleyicinin ek fonksiyonları için 3 adede kadar basmalı anahtara ve traktör fonksiyonları için opsiyonel olarak 2 yan mikro tuşa sahip olan tek kollu bir kontrol cihazıdır.

Ayrıca Base Control, örn. trafikte kullanım için bir kilitleme fonksiyonuna da sahiptir.

i Kilitleme fonksiyonu etkinken kontrol kolu hareket ettirilemez.

Kontrol kolunun kumanda edilişi, 6.1.1 *Kollar İle Temel Kullanım*'deki temel kumanda ile aynıdır.

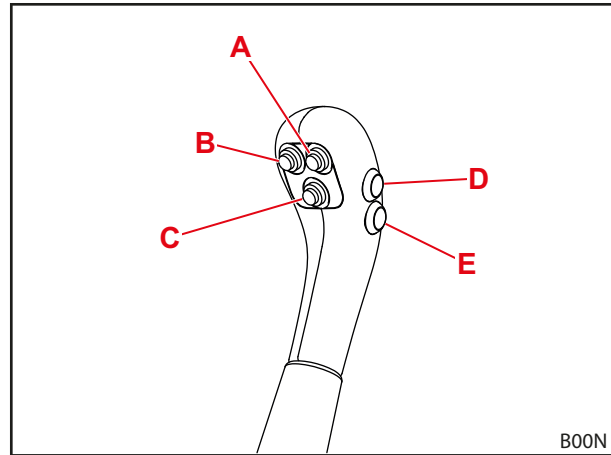

Şek. 64 5 tuşlu Base Control

Muhtelif ön yükleyici tipleri için tuş fonksiyonları aşağıdaki tablolarda gösterilmektedir:

Tek tuşlu kontrol kolu

Tuş	Ön Yükleyici	Fonksiyon	Değiştirme anahtarı ile ek fonksiyon	
A	FS, FZ	3. kontrol devresi	-	
	FS hızlı travers	Hızlı travers boşaltma	3. kontrol devresi	4.6 Hızlı Travers Boşaltma (FS) Ve Hızlı Boşaltma (FZ-L)

2 tuşlu kontrol kolu

3. ve 4. kontrol devresi ile donatılmışsa:

Tuş	Ön Yükleyici	Fonksiyon	Değiştirme anahtarı ile ek fonksiyon	
A	FS, FZ	3. kontrol devresi	-	
	FS hızlı travers	Hızlı travers boşaltma	3. kontrol devresi	4.6 Hızlı Travers Boşaltma (FS) Ve Hızlı Boşaltma (FZ-L)
	FZ-L	Hızlı boşaltım	3. kontrol devresi	
B	FS, FZ	4. kontrol devresi	-	
	FZ-L	Return-to-Level	-	4.9.1 Ek Kontrol Devreleri

REAL³ ile donatılmışsa:

Tuş	Ön Yükleyici	Fonksiyon	Değiştirme anahtarı ile ek fonksiyon	
A	FS, FZ	REAL ³ (valf açık)	-	
B	FS, FZ	REAL ³ (valf kapalı)	-	

3 tuşlu kontrol kolu

3. ve 4. kontrol devresi ile donatılmışsa:

Tuş	Ön Yükleyici	Fonksiyon	Değiştirme anahtarı ile ek fonksiyon	
A	FS, FZ	3. kontrol devresi	-	
	FS hızlı travers	Hızlı travers boşaltma	3. kontrol devresi	4.6 Hızlı Travers Boşaltma (FS) Ve Hızlı Boşaltma (FZ-L)
	FZ-L	Hızlı boşaltım	3. kontrol devresi	
B	FZ-L	Return-To-Level	-	4.9.1 Ek Kontrol Devreleri
C	tüm	4. kontrol devresi	-	

REAL³ ile donatılmışsa:

Tuş	Ön Yükleyici	Fonksiyon	Değiştirme anahtarı ile ek fonksiyon	
A	FZ-L	Hızlı boşaltım	REAL ³ (valf açık)	4.6 Hızlı Travers Boşaltma (FS) Ve Hızlı Boşaltma (FZ-L)
B	FZ-L		REAL ³ (valf kapalı)	
C	FZ-L	Return-To_Level	-	4.9.1 Ek Kontrol Devreleri



D ve E tuşları traktörün ek fonksiyonları içindir, bu nedenle modele ve müşterinin isteğine göre farklı fonksiyonlar atanmıştır.

Kontrol kolunu sıfır konumunda kilitleme ve çözme

Kontrol kolunu kilitlemesi:

- (1) Kontrol kolunu sıfır konumuna getirin.
- (2) Kilit sürgüsünü içeri itin.
 - ✓ Sürgü üzerindeki kırmızı işaret görülebilir değildir.
 - ✓ Kontrol kolu kilitlenmıştır ve hareket ettirilemez.

Kontrol kolu kilidinin açılması:

- Kilit sürgüsünü, kırmızı işaret görünecek şekilde dışarı çekin.
- ✓ Kontrol kolunun kilidi açılmıştır ve hareket ettirilebilir.



Ön yükleyicinin yanlışlıkla çalıştırılmasını önlemek için, trafiğe açık alanda sürüş yaparken ve ön yükleyiciye ihtiyaç yokken kontrol kolunu sıfır konumunda kilitleyin!

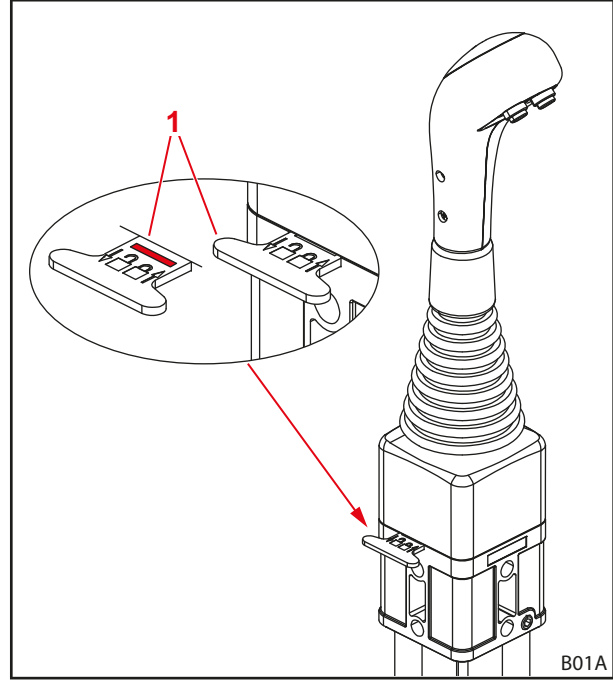

Şek. 65 Kontrol kolunun kilitlemesi

Açıklama

- 1 Kilit sürgüsü

Hidroliğin basınçsız duruma getirilmesi

⚠ UYARI

Ön yükleyicinin aşağı inmesi sonucu ezilme tehlikesi!

Hidrolik basınçsız duruma getirilirken ön yükleyici aşağı iner. İnsanlar yaralanabilir veya sıkışabilir.

- ▶ Hidroliğin basınçsız duruma getirmeden önce ön yükleyiciyi tamamen yere indirin.



Bu bölüm, REAL³ bulunan traktörler için geçerli değildir. REAL³ için bkz. 6.1.7 REAL³ Valfi.

Hidroliğin basınçsız duruma getirmek için:

- (1) Ön yükleyiciyi yere kadar indirin.
- (2) Motoru durdurun.
- (3) Kontrol kolunu tüm uç konumlarına hareket ettirin.



Kontrol kolunu tüm uç konumlarında yakl. 3 saniye tutun.

- ✓ Hidrolik basınçsız duruma getirilmiştir.

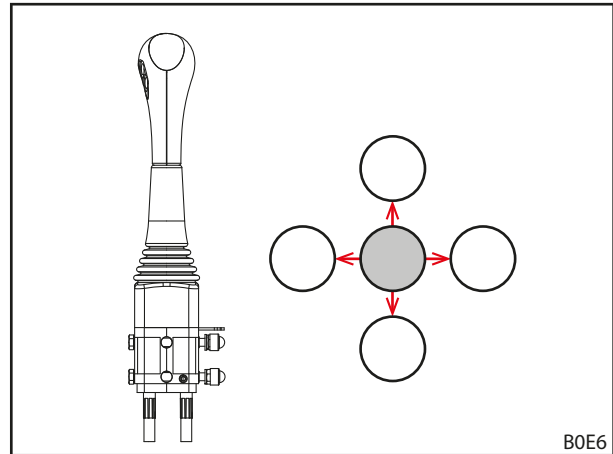

Şek. 66 Kontrol kolunun tüm uç konumlarına hareket ettirilmesi

6.1.4 STOLL Pro Control

 **UYARI**
Ön yükleyicinin beklenmedik hareketleri nedeniyle yaralanma tehlikesi!

Kontrol kolunun istemsiz bir şekilde çalıştırılması ile ön yükleyici beklenmedik şekilde hareket edebilir. Çevredeki insanlar yaralanabilir.

- ▶ Ön yükleyiciyi kullanmadığınız zaman kontrol kolunu bekleme moduna getirin.
- ▶ Ön yükleyiciyi kullanmadan önce traktördeki diğer iş cihazlarını devre dışı bırakın veya ayırın.
- ▶ Diğer iş cihazlarını kullanmadan önce ön yükleyiciyi devre dışı bırakın veya ayırın.



Tek kollu kontrol cihazı "Pro Control" yalnızca kabinli traktörlerde kullanılabilir.

Tek kollu kontrol cihazı "Pro Control" yalnızca mekanik paralel kılavuz (ProfiLine FZ, FZ-L) olan ön yükleyiciler ile birlikte kullanılabilir. ProfiLine FS ön yükleyiciler ile birlikte kullanılması yasaktır!

STOLL kontrol kolu "Pro Control", entegre tuşlara ve entegre klavyeye sahip tek kollu bir kontrol cihazıdır.

Kontrol kolunun kumanda edilişi, yüzme konumu istisnasıyla 6.1.1 Kollar İle Temel Kullanım'deki temel kumanda ile aynıdır.

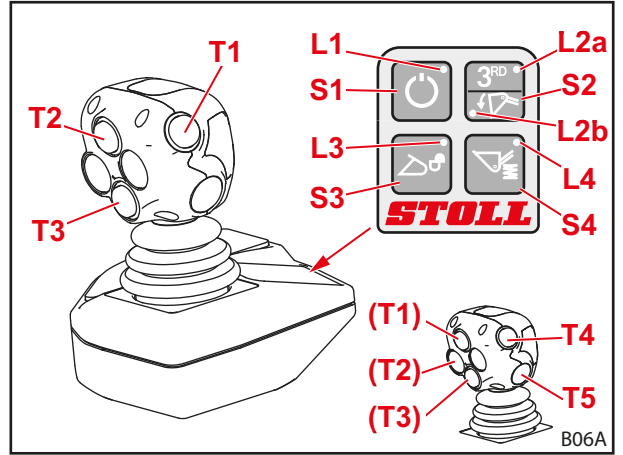

Şek. 67 STOLL Pro Control

Tuş fonksiyonları aşağıdaki tabloda gösterilmektedir:

Opsiyonel fonksiyonlar için joystick'teki tuşlar

3. ve 4. kontrol devresi ile donatılmışsa:

Tuş	Kontrol kolu	LED	Ön yükleyici opsiyonu
T1	sağa doğru	L2b açık	Hızlı boşaltım
Sarı	sağ/sol	L2a açık	3. kontrol devresi
T2	öne doğru		Return-to-Level
Yeşil	sağa doğru		Alet yüzme konumu
T3	öne doğru		Kanat yüzme konumu
Mavi	sağ/sol		4. kontrol devresi
T4			fonksiyonlar için opsiyonel
Kırmızı			
T5			fonksiyonlar için opsiyonel
Kırmızı			

REAL³ ile donatılmışsa:

3 tuşlu joystick			
Tuş	Kontrol kolu	LED	Ön yükleyici opsiyonu
T1 Sarı	sağa doğru	L2b açık	Hızlı boşaltım
		L2a açık	REAL ³ (valf açık)
T2 Yeşil	öne doğru	L2b açık	Return-to-Level
		L2a açık	REAL ³ (valf kapalı)
	sağa doğru	L2b açık	Alet yüzme konumu
T3 Mavi	öne doğru		Kanat yüzme konumu

5 tuşlu joystick			
Tuş	Kontrol kolu	LED	Ön yükleyici opsiyonu
T1 Sarı	sağa doğru	L2b açık	Hızlı boşaltım
		L2a açık	REAL ³ (valf açık)
T2 Yeşil	sağa doğru	L2b açık	Alet yüzme konumu
		L2a açık	REAL ³ (valf kapalı)
T3 Mavi	öne doğru		Kanat yüzme konumu
T4 Kırmızı	öne doğru		Return-to-Level
T5 Kırmızı			fonksiyonlar için opsiyonel

Dokunmaya duyarlı tuşlar

Tuş	LED	Fonksiyon
S1	L1 açık	Bekleme
	L1 kapalı	Çalışma modu
S2	L2a açık	3. kontrol devresi / REAL ³
	L2b açık	Hızlı boşaltım
S3	L3 yanıp sönüyor	Alet kilidi etkin
	L3 kapalı	Alet kilidi kapalı
S4	L4 açık	Comfort-Drive etkin
	L4 kapalı	Comfort-Drive devre dışı

Çalıştırma ve kapama

Çalıştırmak için:

- (1) Traktörün kontağını çevirin (motoru çalıştırın).
 - ✓ L1 LED'i yanar.
Kontrol sistemi bekleme modundadır.
- (2) Dokunmaya duyarlı tuş S1'e kısaca basın.
 - ✓ L1 LED'i yanıp söner.
Programlamaya göre yanıp sönme döngüsü farklı görünebilir.
Ön yükleyici sadece joystick'ten kumanda edilebilir.

Kapatmak için:

- (1) Dokunmaya duyarlı tuş S1'e kısaca basın.
 - ✓ L1 LED'i yanar.
 - Kontrol sistemi bekleme modundadır.
 - Kontak kapatıldığında kontrol sistemi tamamen kapatılabilir.



Trafığe çıkmadan önce ve ön yükleyiciye ihtiyaç yokken kontrol sistemini, yanlışlıkla kumanda edilmesini önlemek için bekleme moduna alın!

Alet kilidinin kapatılması ve açılması

⚠ UYARI

Aşağı düşen alet nedeniyle yaralanma tehlikesi!

Alet kilidinin açık olması ya da doğru kilitlememesi durumunda alet aşağı düşebilir. Bu durumda, çevredeki insanlar ağır yaralanabilir.

- ▶ Alet kilidi yalnızca alet yere yakın ya da güvenli bir bırakma yeri üzerine indirilmiş durumdayken çalıştırılabilir.
- ▶ Aletin doğru kilitleyip kilitlemediğini her zaman kontrol edin.

Ön yükleyici uygun donanıma sahipse, alet S3 anahtarı ile kilitlenebilir ve kilidi açılabilir.



Aletin takılması ve sökülmesi, *6.5 Aletlerin Yerleştirilmesi Ve Bırakılması*'de açıklanmıştır.

Alet kilidini açmak için:

- (1) Dokunmaya duyarlı tuş S3'e basın.
- (2) Dokunmaya duyarlı tuş S3'e 2-5 saniyelik bir aradan sonra tekrar basın.
 - ✓ L3 LED'i yanıp söner.
- (3) Joystick'i sola çekin (aleti doldurun).
 - ✓ Valf anahtarlanır.
 - Alet kilidi açılmıştır.

Alet kilidini kapatmak için:

- (1) Dokunmaya duyarlı tuş S3'e basın.
- (2) Joystick'i en az 3 saniye süreyle sola çekin (aleti doldurun).
 - ✓ L3 LED'i söner.
- (3) Alet kilidini gözle kontrol edin.
 - ✓ Alet kilidi kapanmıştır.

Yarım Hızla Çalışma

Yük ile hassas hareket etmek gereken işlerde ön yükleyici hidroliğinin hızını yarıya indirebilirsiniz.

Fonksiyonları açıp kapatmak için:

- (1) Pro Control'ü bekleme moduna getirin (bkz. "Çalıştırma ve Kapama").
- (2) Dokunmaya duyarlı tuş S2'ye basın ve basılı tutun.
- (3) T2 tuşuna basın.
- (4) Dokunmaya duyarlı tuş S2'yi bırakın.
 - ✓ Yarım hız açıkken bekleme modunda L2a LED'i yanıp söner.

Hidroliğin elektronik olarak basınçsız duruma getirilmesi

Bu bölüm, REAL³ bulunan traktörler için geçerli değildir. REAL³ için bkz. 6.1.7 REAL³ Valfi.

3. kontrol devresinin bağlamak ve ayırmak için basınçsız hale getirilmesi:**⚠ UYARI****Hatalı fonksiyonlar nedeniyle yaralanma tehlikesi!**

Bu fonksiyon yalnızca Hydac valflerde, 3. kontrol devresine sahip ön yükleyicilerde ve etkin alet yüzme konumunda mümkündür. Bu şartlar yerine getirilmediğinde çalışma hataları ve ağır yaralanmalar meydana gelebilir.

- ▶ Çalışma hatalarının oluşmaması için her 3 koşulun da yerine getirilip getirilmediğini kontrol edin.

(1) Pro Control'ü bekleme moduna getirin (bkz. "Çalıştırma ve Kapama").

(2) Dokunmaya duyarlı tuş S2'ye basın ve basılı tutun.

(3) Joystick'i tam sola getirin (doldurma).

- ✓ 3. kontrol devresi basınçsız hale gelmiştir.

4. kontrol devresinin bağlamak ve ayırmak için basınçsız hale getirilmesi:**⚠ UYARI****Hatalı fonksiyonlar nedeniyle yaralanma tehlikesi!**

Bu fonksiyon yalnızca Hydac valflerde, 3. ve 4. kontrol devresine sahip ön yükleyicilerde ve etkin alet yüzme konumunda mümkündür. Bu şartlar yerine getirilmediğinde çalışma hataları ve ağır yaralanmalar meydana gelebilir.

- ▶ Çalışma hatalarının oluşmaması için her 3 koşulun da yerine getirilip getirilmediğini kontrol edin.

(1) Pro Control'ü bekleme moduna getirin (bkz. "Çalıştırma ve Kapama").

(2) Dokunmaya duyarlı tuş S2'ye basın ve basılı tutun.

(3) Joystick'i tam sağa getirin (dökme).

- ✓ 4. kontrol devresi basınçsız hale gelmiştir.

Hidroliğin mekanik olarak basınçsız duruma getirilmesi

Bu bölüm, REAL³ bulunan traktörler için geçerli değildir. REAL³ için bkz. 6.1.7 REAL³ Valfi.

⚠ UYARI**Ön yükleyicinin aşağı inmesi sonucu ezilme tehlikesi!**

Hidrolik basınçsız duruma getirilirken ön yükleyici aşağı iner. İnsanlar yaralanabilir veya sıkışabilir.

- ▶ Hidroliği basınçsız duruma getirmeden önce ön yükleyiciyi tamamen yere indirin.

Hidroliği basınçsız duruma getirmek için:

- (1) Ön yükleyiciyi yere kadar indirin.
- (2) Motoru durdurun, fakat kontağı açık bırakın.
- (3) Dokunmaya duyarlı tuş S1'e kısaca basın.
- (4) Joystick'i tüm uç konumlara hareket ettirin.



Joystick'i tüm uç konumlarında
yakl. 3 saniye tutun.

- ✓ Hidrolik basınçsız duruma getirilmiştir.

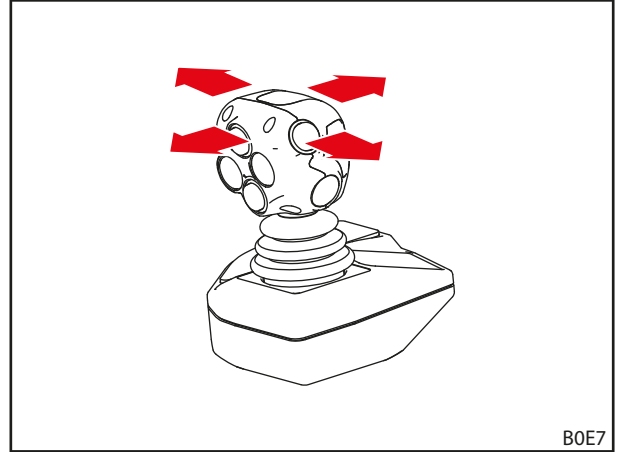

Şek. 68 Joystick'in tüm uç konumlara hareket ettirilmesi

6.1.5 STOLL Trac Control

STOLL "Trac Control" kontrol kolu, entegre tuşlara sahip bir tutamaktır. Yeterli entegre tuşa sahip olmayan traktöre ait kontrol kolunun yerine geçebilir.

Kontrol kolunun kumanda edilişi, yüzme konumu istisnasıyla 6.1.1 Kollar İle Temel Kullanım'deki temel kumanda ile aynıdır.

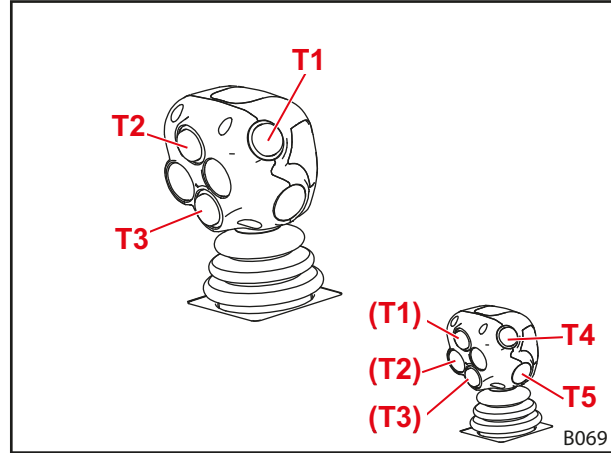

Şek. 69 STOLL Trac Control (3 tuş)

Tuş fonksiyonları aşağıdaki tabloda gösterilmektedir:

Opsiyonel fonksiyonlar için joystick'teki tuşlar

Tuş	Ön Yükleyici	Fonksiyon	Değiştirme anahtarı ile ek fonksiyon	
T1	FS, FZ	3. kontrol devresi		
Sarı	FS hızlı travers	Hızlı travers boşaltma	3. kontrol devresi	4.6 Hızlı Travers Boşaltma (FS) Ve Hızlı Boşaltma (FZ-L)
	FZ-L	Hızlı boşaltım	3. kontrol devresi	
T2 Yeşil	FZ-L	Return-To-Level	-	
T3 Mavi	tüm	4. kontrol devresi	-	
T4 Kırmızı		fonksiyonlar için opsiyonel	-	
T5 Kırmızı		fonksiyonlar için opsiyonel	-	

Hidroliğin basınçsız duruma getirilmesi

- bkz. traktörün kullanım talimatları

6.1.6 Anahtarlar/Değişirme Anahtarları

Hızlı travers ve hızlı boşaltma/3. Kontrol devresi ve REAL³

Hızlı travers ve hızlı boşaltma (bkz. 4.6 Hızlı Travers Boşaltma (FS) Ve Hızlı Boşaltma (FZ-L)) ile 3. kontrol devresi ve/veya REAL³ fonksiyonlarının (bkz. 4.9.1 Ek Kontrol Devreleri) aynı anda kullanılmasını önlemek için, bu iki fonksiyon aynı anahtarda yer almaktadır.

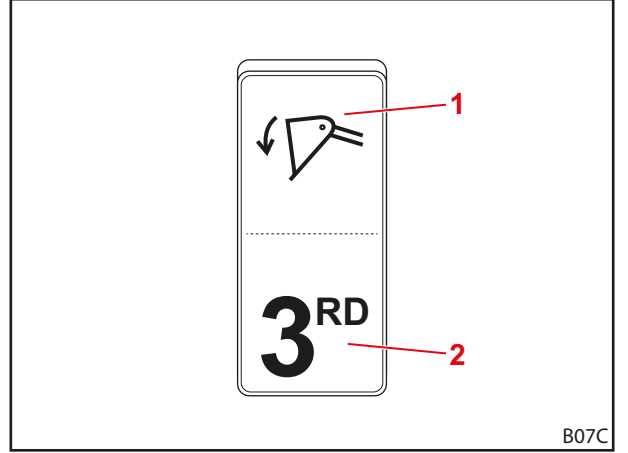

Şek. 70 Hızlı traves ve/veya hızlı boşaltma ve 3. kontrol devresi ve/veya REAL³ için anahtar

Açıklama

- 1 Hızlı traves ve/veya hızlı boşaltma anahtar konumu
- 2 3. kontrol devresi ve/veya REAL³ anahtar konumu

RTL/4. kontrol devresi

Bu anahtar ile 4. kontrol devresinin fonksiyonları (bkz. 4.9.1 Ek Kontrol Devreleri) ve Return-to-Level (bkz. 4.7 Return-To-Level (FZ-L)) önceden seçilmelidir.

 Bu anahtar yalnızca üç tuşlu kontrol kolu yoksa mevcuttur.

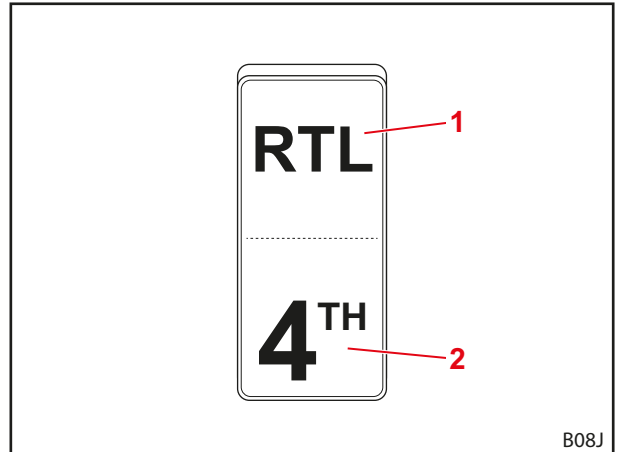

Şek. 71 RTL fonksiyonu ve 4. kontrol devresi için anahtar

Açıklama

- 1 RTL anahtar konumu
- 2 4. kontrol devresi anahtar konumu

6.1.7 REAL³ Valfi

REAL³'ün basınçsız duruma getirilmesi

⚠ UYARI

Ön yükleyicinin aşağı inmesi sonucu ezilme tehlikesi!

Hidrolik basınçsız duruma getirilirken ön yükleyici aşağı iner. İnsanlar yaralanabilir veya sıkışabilir.

- ▶ Hidroliği basınçsız duruma getirmeden önce ön yükleyiciyi tamamen yere indirin.

Hidroliği basınçsız duruma getirmek için:

- (1) Ön yükleyiciyi yere kadar indirin.
 - (2) El frenini çekin.
 - (3) Motoru durdurun.
 - (4) REAL³ valfindeki basınç boşaltma valfini dışarı çekin.
- ✓ Hidrolik basınçsız duruma getirilmiştir.

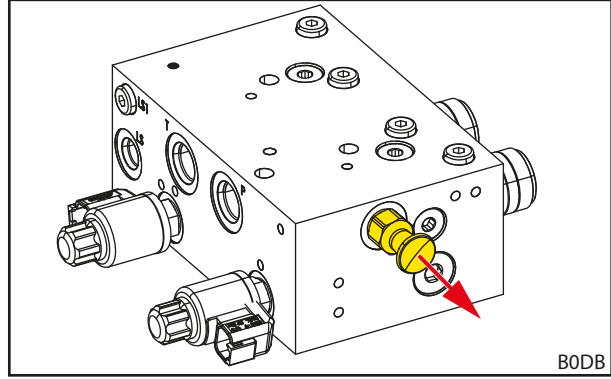

Şek. 72 REAL³ valfindeki basınç boşaltma valfinin dışarı çekilmesi

6.1.8 Comfort-Hidrolik

⚠ DİKKAT

Ön yükleyicinin istenmeyen hareketleri nedeniyle yaralanma ve maddi hasar tehlikesi!

Traktör yönetimine sahip traktörlerde Comfort-Hidrolik nedeniyle ön yükleyicide istenmeyen hareketler meydana gelebilir.

- ▶ Comfort-Hidrolik donanımı varsa, traktörün traktör yönetimine sahip olup olmadığını kontrol edin.
- ▶ Traktörde beklenmeyen veya istenmeyen hareketler meydana geliyorsa, yetkili servisle iletişime geçin.

Comfort-Hidrolik, ön yükleyicinin hidrolik valf fonksiyonları ile traktörün orijinal fonksiyonları (örn. kuyruk bağlantısı veya ön hidrolik sistemi) arasında geçiş yapar.

Gösterge ışığı	Açıklama
AÇIK	Ön yükleyici etkin
KAPALI	Orijinal fonksiyon etkin

i Ön yükleyicinin yanlışlıkla kumanda edilmesini önlemek için bu anahtarı kamusal yollardaki sürüşlerde ve ön yükleyiciye ihtiyaç olmadığında "Orijinal fonksiyon etkin" konumuna (bkz. Şek. 73) getirin!

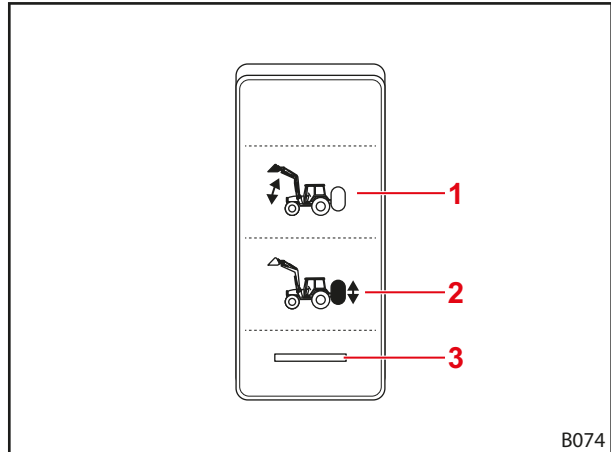

Şek. 73 Comfort-Hidrolik anahtarı

Açıklama

- 1 Ön yükleyici etkin anahtar konumu
- 2 Orijinal fonksiyon etkin anahtar konumu
- 3 Gösterge ışığı

6.2 Park Desteklerinin Kullanımı

⚠ DİKKAT

Dönen parçalar nedeniyle ezilme tehlikesi!

Park destekleri içeri katlanırken uzuvlar ezilebilir.

- ▶ Katlanma sırasında park desteği ile kollu kilit arasına elinizi sokmayın.

Park destekleri, ön yükleyicinin güvenli bir şekilde park edilmesini sağlar. Burada kilitleme kolu, farklı aletler ile ve farklı zeminlerde park için gerekli uyumu sağlar.

Park desteğini dışarı katlamak için:

- (1) Yerinden çıkarmak için mandala basın.
 - (2) Park desteğini yere kadar aşağı katlayın.
 - (3) Kilitleme kolunun kilitleme alanına yerleşip yerleşmediğini kontrol edin.
- ✓ Park desteği dışarı katlanmıştır.

Park desteğini içeri katlamak için:

- (1) Kilitleme kolunu yay gerginliğine karşı kaldırın ve sabit bir şekilde tutun.
 - (2) Park desteğini, kilitleme kolunun ucu kilitleme alanından çıkana kadar dikkatli bir şekilde kaldırın.
 - (3) Kilitleme kolunu serbest bırakın.
 - (4) Park desteğini biraz iterek yukarı katlayın, kanca takılmalıdır.
- ✓ Park desteği içeri katlanmıştır.

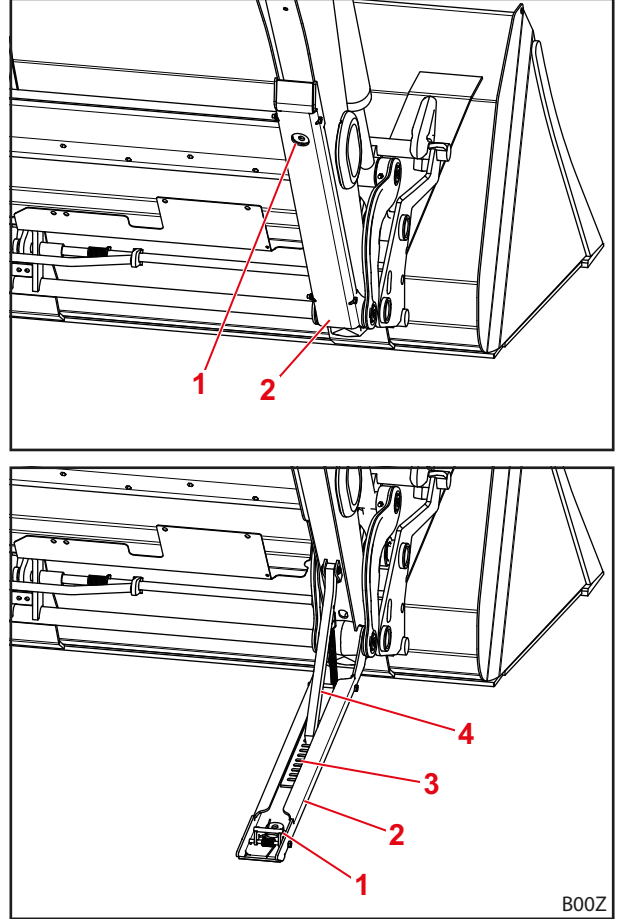

Şek. 74 Park desteği

Açıklama

- 1 Mandal
- 2 Park desteği
- 3 Kilitleme alanı
- 4 Kilitleme kolu

6.3 Hidrolik Kaplinlerin Kullanımı

6.3.1 Plug-in Kaplinlerin Kullanımı

Fişi kaplin manşonuna bağlamak için:

- (1) Hidroliği basınçsız duruma getirin (bkz. 6.1 Kontrol Elemanları).
 - (2) Kapakları alın ve gerekiyorsa kaplinleri silin.
 - (3) Fişi kaplin manşonuna takın.
 - (4) Kirlenme olmaması için kapakları birbirine geçirin.
- ✓ Plug-in kaplinler bağlanmıştır.

Fişi kaplin manşonundan çıkarmak için:

- (1) Hidroliği basınçsız duruma getirin (bkz. 6.1 Kontrol Elemanları).
 - (2) Kaplin manşonunu aşağı çekin ve fişi kaplin manşonundan çıkartın.
 - (3) Kapakları fişin ve kaplin manşonunun üzerine yerleştirin.
- ✓ Plug-in kaplinler ayrılmıştır.

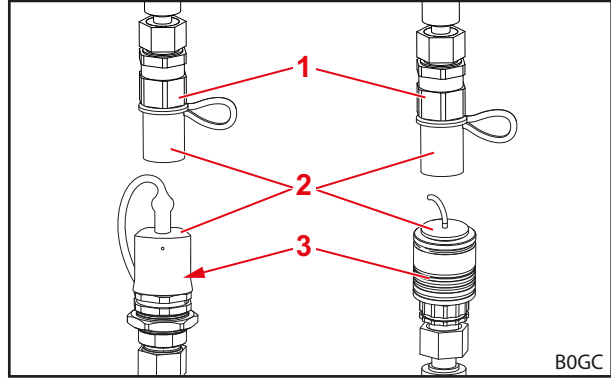

Şek. 75 Plug-in kaplinler (örnek resimler)

Açıklama

- 1 Kaplin fişi
- 2 Örtme kapağı
- 3 Kaplin manşonu



Bağlantısı ayrılan ön yükleyiciyi direkt güneş ışığından koruyun! Çevreden ısınan hidrolik sistem bağlanamaz.

6.3.2 Vidalı Kaplinlerin Kullanımı

Fişi kaplin manşonuna bağlamak için:

- (1) Hidroliği basınçsız duruma getirin (bkz. 6.1 Kontrol Elemanları).
 - (2) Kapakları sökün ve gerekiyorsa kaplinleri silin.
 - (3) Fişi kaplin manşonuna vidalayın.
 - (4) Kirlenme olmaması için kapakları birbirine geçirin.
- ✓ Vidalı kaplinler bağlanmıştır.

Fişi kaplin manşonundan çıkarmak için:

- (1) Hidroliği basınçsız duruma getirin (bkz. 6.1 Kontrol Elemanları).
 - (2) Fişi kaplin manşonundan sökün.
 - (3) Kapakları fişin ve kaplin manşonunun üzerine vidalayın.
- ✓ Vidalı kaplinler ayrılmıştır.

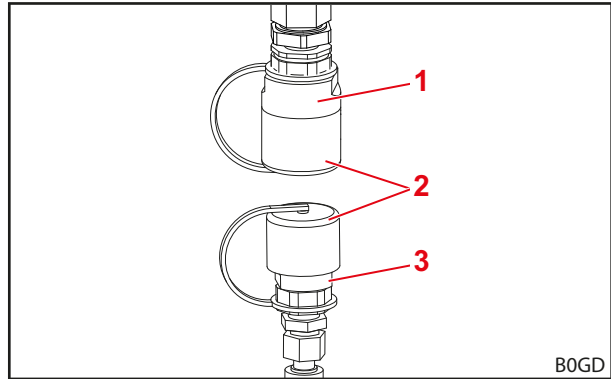

Şek. 76 Vidalı kaplinler (örnek resim)

Açıklama

- 1 Kaplin fişi
- 2 Örtme kapağı
- 3 Kaplin manşonu



Bağlantısı ayrılan ön yükleyiciyi direkt güneş ışığından koruyun! Çevreden ısınan hidrolik sistem bağlanamaz.

6.3.3 Hydro-Fix'in Kullanımı

⚠ UYARI

Kirlenen hidrolik kaplinler nedeniyle yaralanma ve maddi hasar tehlikesi!

Düzenli temizlenmeyen Hydro-Fix kaplinler, takma parçalarının doğru bağlanmamasına veya Hydro-Fix parçalarının birleştirme denemesinde hasar almasına yol açabilir. Bu durum, hidrolikte çalışma hatalarına yol açabilir. Hidrolikteki çalışma hataları, aletin veya ön yükleyicinin kontrolsüzce hareket etmesine ve ağır yaralanmalara neden olabilir.

- ▶ Hydro-Fix'i bağlamadan önce temizleyin.
- ▶ Kirlenmemesi için Hydro-Fix alt parçasının kapağını daima kapatın.

Hidrolik hatlarını bağlamak için:

- (1) Hidroliği basınçsız duruma getirin (bkz. 6.1 Kontrol Elemanları).
- (2) Alt parçadaki kapağı açın (bkz. 3.7.2 Hydro-Fix Çok Fazlı Kaplin).
- (3) Kaplin yüzeylerini bezle silin.

i Tozu olası mevcut konnektörün içine doğru silmeyin.

- (4) Güvenlik düğmesine basın ve kolu yukarı döndürün.
- (5) Üst parçayı ön yükleyicideki tutucusundan alın.
- (6) Üst parçadaki koruyucu kapağı alın.
- (7) Üst parçayı kılavuz pimlerinin yardımıyla alt parçaya yerleştirin.
- (8) Kolu aşağı döndürün.
 - ✓ Kılavuz, üst parçayı civata yardımıyla alt parçaya bastırır. Güvenlik düğmesi dışarı çıkar.
 - ✓ Hidrolik hatları bağlanmıştır.

Hidrolik hatlarını ayırmak için:

- (1) Hidroliği basınçsız duruma getirin (bkz. 6.1 Kontrol Elemanları).
- (2) Güvenlik düğmesine basın ve kolu yukarı döndürün.
- (3) Üst parçayı dışarı çekin.
- (4) Koruyucu kapağı yerleştirin.
- (5) Üst parçayı ön yükleyicideki ilgili askıya asın.
- (6) Alt parçadaki kapağı kapatın.
- (7) Kolu aşağı döndürün.
 - ✓ Güvenlik düğmesi dışarı çıkar.
 - ✓ Hidrolik hatları ayrılmıştır.

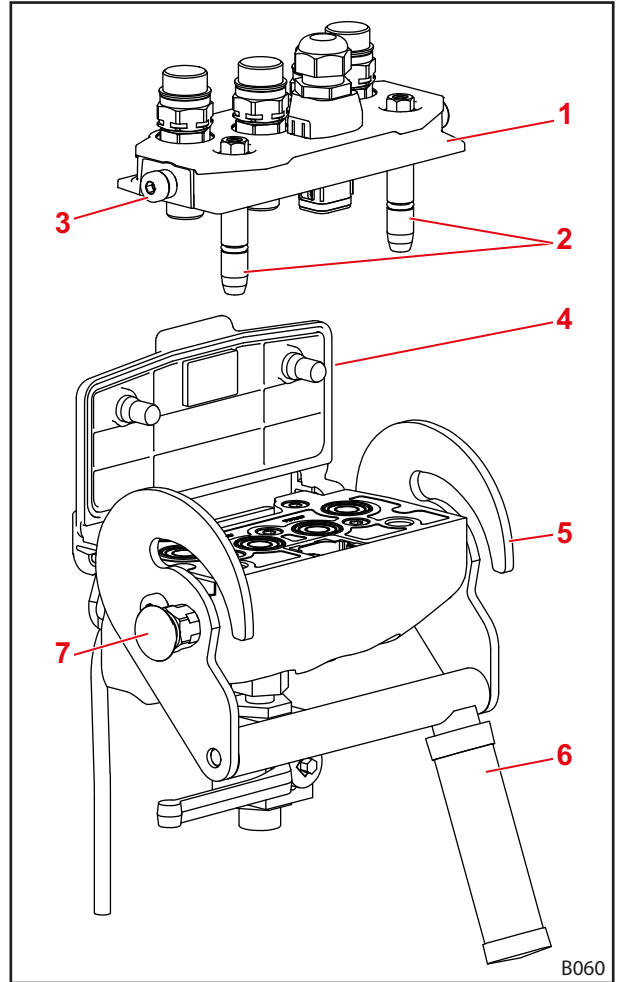

Şek. 77 Hydro-Fix

Açıklama

- 1 Hydro-Fix üst parçası
- 2 Kılavuz pimleri
- 3 Civata
- 4 Kapak
- 5 Kılavuz
- 6 Kol
- 7 Güvenlik düğmesi

6.3.4 Alet Sabitleyicisinin Kullanımı

⚠ UYARI

Kirlenen hidrolik kaplinler nedeniyle yaralanma ve maddi hasar tehlikesi!

Düzenli temizlenmeyen alet sabitleyici kaplinleri, takma parçalarının doğru bağlanmamasına veya alet sabitleyici parçalarının birleştirme denemesinde hasar almasına yol açabilir. Bu durum, hidrolikte çalışma hatalarına yol açabilir. Hidrolikteki çalışma hataları, aletin veya ön yükleyicinin kontrolsüzce hareket etmesine ve ağır yaralanmalara neden olabilir.

- ▶ Alet sabitleyicisini bağlamadan önce temizleyin.
- ▶ Kirlenmemesi için alet sabitleyicisi alt parçasının kapağını daima kapatın.

Hidrolik hatlarını bağlamak için:

- (1) Hidroliği basınçsız duruma getirin (bkz. 6.1 Kontrol Elemanları).
- (2) Alt parçadaki kapağı açın (bkz. 3.7.3 Alet Sabitleyicisi Çok Fazlı Kaplini).
- (3) Kaplin yüzeylerini bezle silin.
- (4) Güvenlik düğmesine basın ve kolu yukarı döndürün.
- (5) Üst parçayı kılavuz pimlerinin yardımıyla alt parçaya yerleştirin.
- (6) Kolu aşağı döndürün.
 - ✓ Kılavuz, üst parçayı civata yardımıyla alt parçaya bastırır. Güvenlik düğmesi dışarı çıkar.
 - ✓ Hidrolik hatları bağlanmıştır.

Hidrolik hatlarını ayırmak için:

- (1) Hidroliği basınçsız duruma getirin (bkz. 6.1 Kontrol Elemanları).
- (2) Güvenlik düğmesine basın ve kolu yukarı döndürün.
- (3) Üst parçayı dışarı çekin.
- (4) Alt parçadaki kapağı kapatın.
- (5) Kolu aşağı döndürün.
 - ✓ Güvenlik düğmesi dışarı çıkar.
 - ✓ Hidrolik hatları ayrılmıştır.

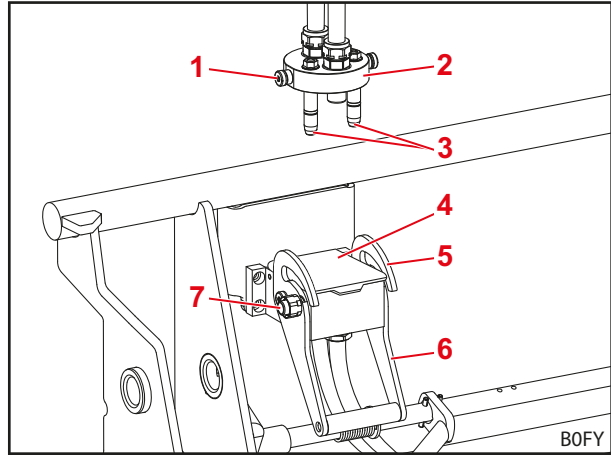

Şek. 78 Ayrılmış alet sabitleyicisi

Açıklama

- 1 Civata
- 2 Alet sabitleyicisi üst parçası
- 3 Kılavuz pimleri
- 4 Kapak
- 5 Kılavuz
- 6 Kolu
- 7 Güvenlik düğmesi

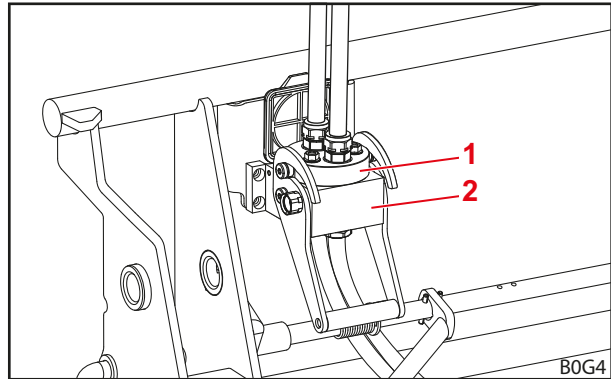

Şek. 79 Takılı alet sabitleyicisi

Açıklama

- 1 Alet sabitleyicisi üst parçası
- 2 Alet sabitleyicisi alt parçası

6.4 Alet Kilidinin Kumanda Edilmesi

6.4.1 Euro, SMS Ve Kombine Deęiřtirilebilir ereveler zerindeki Mekanik Alet Kilidinin Kumanda Edilmesi

⚠ UYARI

Ařaęı dřen alet nedeniyle yaralanma tehlikesi!

Alet kilidinin aık olması ya da doęru kilitlememesi durumunda alet ařaęı dřebilir. Bu durumda, evredeki insanlar aęır yaralanabilir.

- ▶ Alet kilidi yalnızca alet yere yakın ya da güvenli bir bırakma yeri üzerine indirilmiş durumdayken alıřtırılabilir.
- ▶ Aletin doęru kilitleyip kilitlemedięini her zaman kontrol edin.

⚠ DİKKAT

Yay gerilimi nedeniyle sıkıřma tehlikesi!

Alet kilidinin tutma kolunda bir yay mekanizması bulunmaktadır, kol kaldırıldıęında bu mekanizma kilidi kapatır. Dzgn kullanılmadıęı takdirde ellerde ve parmaklarda yaralanmalara yol aabilir.

- ▶ Kolu her zaman tek elinizle kullanın ve ortadan tutun.

Alet kilidini amak iin:

- (1) Kolu kaldırın ve dıřarı ekin.
 - (2) Kolu ařaęı indirerek burnun deęiřtirilebilir ereveye yerleřmesini saęlayın.
- ✓ Alet kilidi aılmıştır.

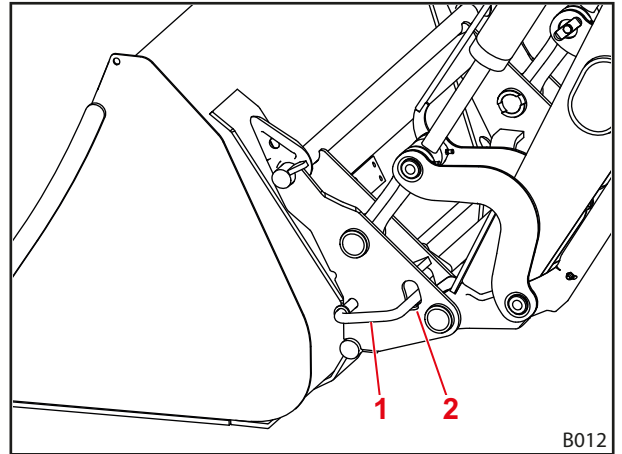

řek. 80 Mekanik alet kilidi

Aıklama

- 1 Kol
- 2 Burun

Alet kilidini kapatmak iin:

- (1) *Doldurma* fonksiyonunu alıřtırın. Burada n ykleyici en fazla 1,5 m kaldırılabilir.
- ✓ Alet kilidi kendilięinden kapanır.

Alet kilidinin kontrolü:

- Etiketdeki okun uçlarının direkt olarak kovanda olup olmadığını kontrol edin.

i Kombine değiştirilebilir çerçeve Euro-FR'de etiket, ortadaki yerleştirme plakasıdır (bkz. Şek. 82).

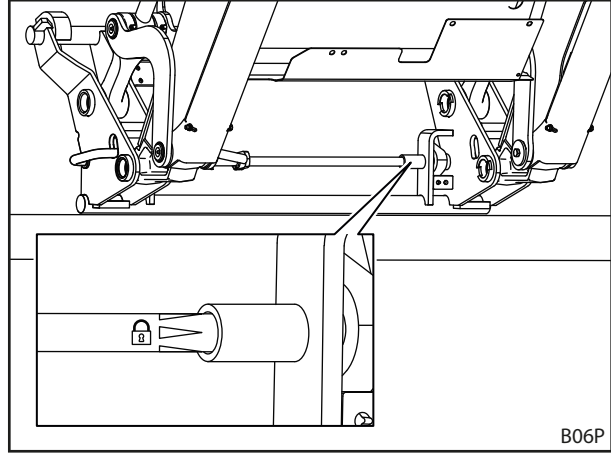

Şek. 81 Alet kilidinin etikete göre kontrol edilmesi

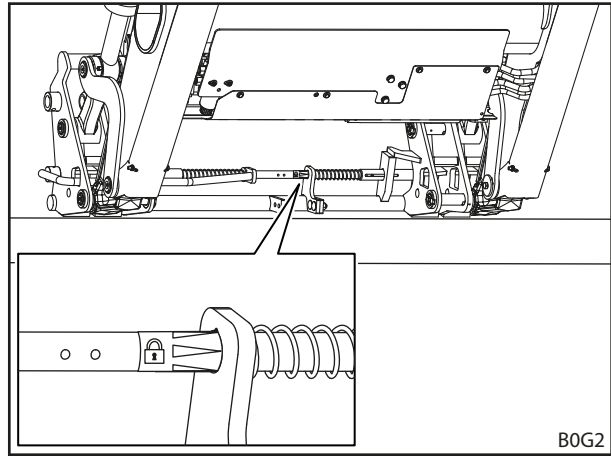

Şek. 82 Alet kilidinin etikete göre kontrol edilmesi
(kombine değiştirilebilir çerçeve Euro-FR)

- Her iki kilit civatasının alet halkalarını doğru kavrayıp kavramadığını kontrol edin.

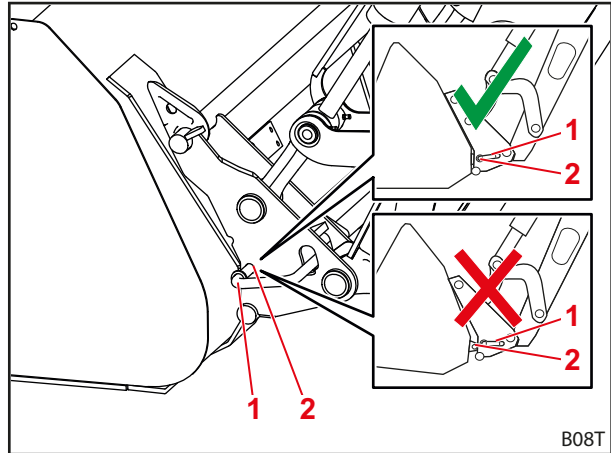

Şek. 83 Kilit civatalarının pozisyonunun kontrol edilmesi

Açıklama

- 1 Kilit civataları
- 2 Halka

- Sivri bir uç ile aleti zemine baskı yapacak konuma getirin.
- ✓ Doğru kilitlemede alet değiştirilebilir çerçevede kalır.
- ✓ Alet kilidi kontrol edilmiştir.

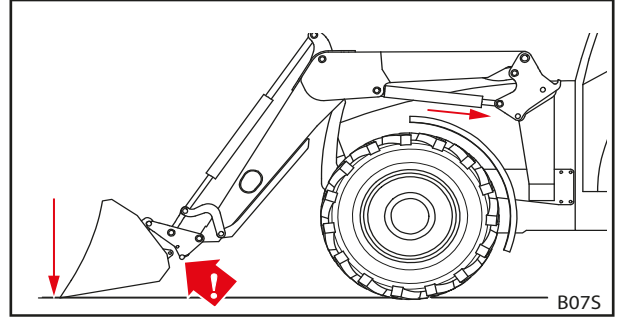

Şek. 84 Aleti zemine bastırma

6.4.2 Skid-Steer Değiştirilebilir Çerçevesel Üzerindeki Mekanik Alet Kilidinin Kumanda Edilmesi

⚠ UYARI

Aşağı düşen alet nedeniyle yaralanma tehlikesi!

Alet kilidinin açık olması ya da doğru kilitlememesi durumunda alet aşağı düşebilir. Bu durumda, çevredeki insanlar ağır yaralanabilir.

- ▶ Alet kilidi yalnızca alet yere yakın ya da güvenli bir bırakma yeri üzerine indirilmiş durumdayken çalıştırılabilir.
- ▶ Aletin doğru kilitleyip kilitlemediğini her zaman kontrol edin.

⚠ DİKKAT

Yay gerilimi nedeniyle sıkışma tehlikesi!

Alet kilidinin tutma kolunda bir yay mekanizması bulunmaktadır, kol kaldırıldığında bu mekanizma kilidi kapatır. Düzgün kullanılmadığı takdirde ellerde ve parmaklarda yaralanmalara yol açabilir.

- ▶ Kolu her zaman tek elinizle kullanın ve ortadan tutun.

Alet kilidini açmak için:

- Kolu iki tarafta aşağı döndürün.
- ✓ Alet kilidi açılmıştır.

Alet kilidini kapatmak için:

- Kolu iki tarafta yukarı döndürün.
- ✓ Alet kilidi kapanmıştır.

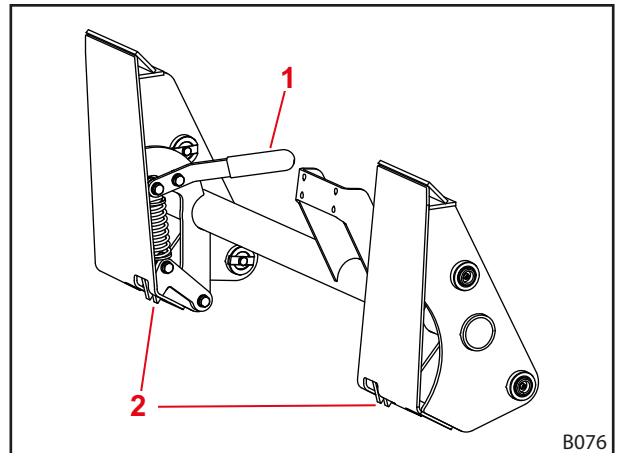

Şek. 85 Skid-Steer değiştirilebilir çerçeve üzerindeki alet kilidi

Açıklama

- 1 Kol
- 2 Kanca

Alet kilidinin kontrolü:

- Her iki kancanın da alet üzerine doğru kenetlenip kenetlenmediğini kontrol edin.
- Sivri bir uç ile aleti zemine baskı yapacak konuma getirin.
- ✓ Doğru kilitlemede alet değiştirilebilir çerçevede kalır.
- ✓ Alet kilidi kontrol edilmiştir.

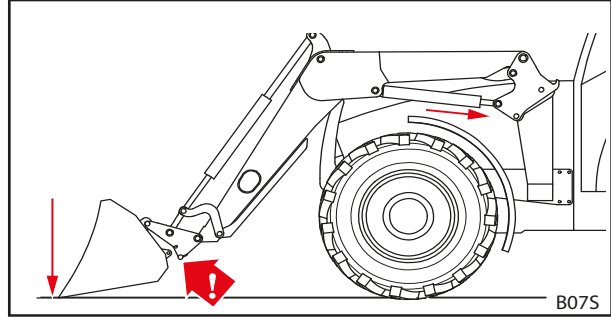

Şek. 86 Aleti zemine bastırma

6.4.3 Hidrolik Alet Kilidinin Kumanda Edilmesi**⚠ UYARI****Aşağı düşen alet nedeniyle yaralanma tehlikesi!**

Uygun olmayan kurulum veya kullanım sonucunda alet düşebilir. Bu durumda, çevredeki insanlar ağır yaralanabilir.

- ▶ Hidrolik alet kilidini yalnızca yetkili servise taktırın.
- ▶ Sadece STOLL tarafından öngörülen anahtarı kullanın.
- ▶ Alet kilidi fonksiyonunu kullanmadan önce aleti yere yakın bir noktaya veya güvenilir bir altlığa indirin.

Alet kilidini açmak için:

- (1) Kilit sürgüsünü hafifçe aşağı itin ve bunu yaparken anahtara basın.
- ✓ Lamba yanar.
- (2) *Doldurma* fonksiyonunu kullanarak aleti dayanağa kadar getirin.
- (3) Alet kilidinin açılması için *Doldurma* fonksiyonunu birkaç saniye daha çalıştırın.
- ✓ Alet kilidi açılmıştır.

Alet kilidini kapatmak için:

- (1) Anahtara basın.
- (2) *Doldurma* fonksiyonunu kullanarak aleti dayanağa kadar getirin.
- (3) Alet kilidinin kapanması için *Doldurma* fonksiyonunu birkaç saniye daha çalıştırın.
- ✓ Alet kilidi kapanmıştır. Lamba yanmaz.

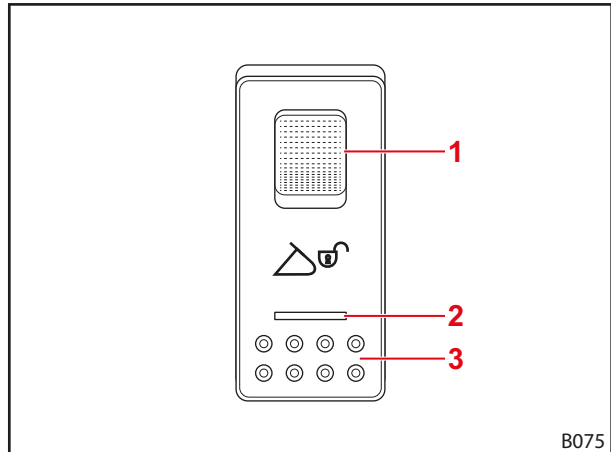

Şek. 87 Hydro-Lock anahtarı

Açıklama

- 1 Kilit sürgüsü
- 2 Lamba
- 3 Anahtar

i Alet kilidi, STOLL Pro Control ile de kumanda edilebilir (bkz. 6.1.4 STOLL Pro Control).

Alet kilidinin kontrolü:

Sadece Euro-FR kombine değiştirilebilir çerçeveler için:

- Etiketteki okun uçlarının direkt olarak yerleştirme plakasında olup olmadığını kontrol edin.

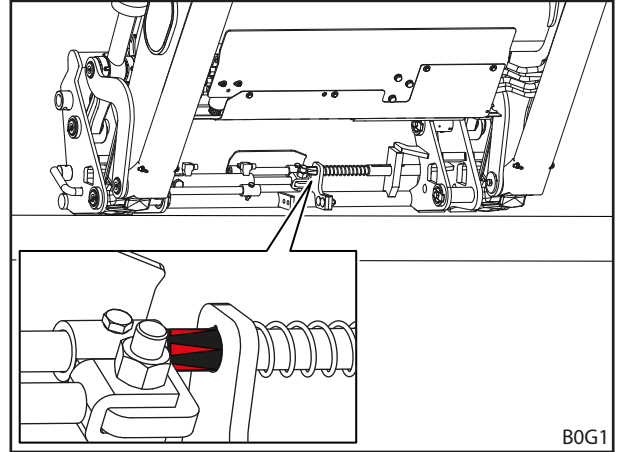

Şek. 88 Alet kilidinin etikete göre kontrol edilmesi

Diğer değiştirilebilir çerçeveler için:

- Sarı göstergelerin dış pozisyonlarda olup olmadığını kontrol edin.

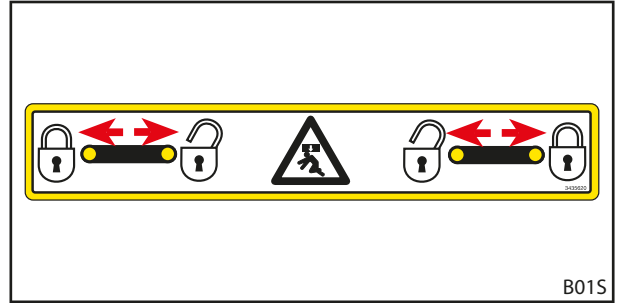

Şek. 89 Sarı göstergelerin pozisyonunun kontrol edilmesi

- Her iki kilit civatasının alet halkalarını doğru kavrayıp kavramadığını kontrol edin.

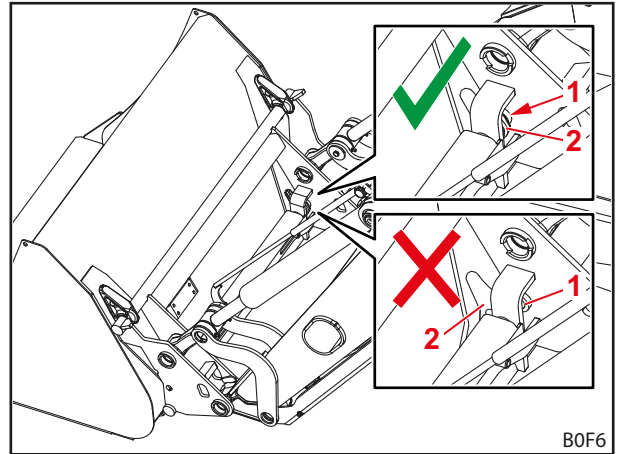

Şek. 90 Kilit civatalarının pozisyonunun kontrol edilmesi

Açıklama

- 1 Kilit civataları
- 2 Halka

- Sivri bir uç ile aleti zemine baskı yapacak konuma getirin.
- ✓ Doğru kilitlemede alet değiştirilebilir çerçevede kalır.
- ✓ Alet kilidi kontrol edilmiştir.

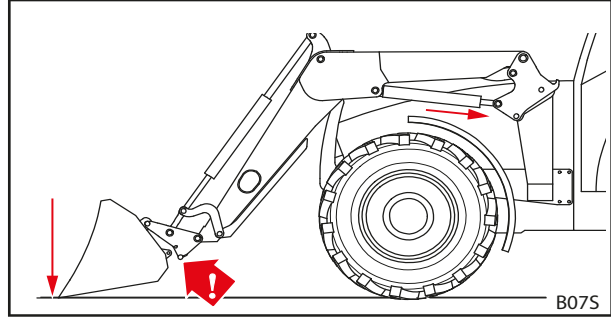

Şek. 91 Aleti zemine bastırma

6.5 Aletlerin Yerleştirilmesi Ve Bırakılması

⚠ UYARI

Düşen yük veya alçalan ön yükleyici nedeniyle yaralanma ve maddi hasar tehlikesi!

Uzun veya çok ileri dökülen aletlerde makinenin ağırlık merkezi değişebilir ve ön yükleyicinin basınç tahliye vanası kendiliğinden açılabilir. Bu durumda ön yükleyici kontrolsüzce dökme yapar veya alçalır ve ağır yaralanmalara ve hasara yol açabilir.

- ▶ Ön yükleyicinin azami yük kapasitesine dikkat edin (bkz. 11 Teknik Veriler).
- ▶ Traktörün arka kısmında her zaman yeterli bir karşı ağırlık kullanın (bkz. 5.3.2 Balast Ayarı).
- ▶ Yükleme çalışmalarında insanları çalışma alanından çıkartın (bkz. 2.8 Tehlikeli Bölgeler).

NOT

Uygun olmayan aletler nedeniyle maddi hasar!

Fazla uzun, geniş veya ağır aletlerin yerleştirilmesi traktörün, ön yükleyicinin veya aletin zarar görmesine yol açabilir.

- ▶ Ön yükleyicilerin ve aletlerin doğru ölçü ve ağırlıkta olmasına dikkat edin.
- ▶ Yalnızca ön yükleyici ve montajı yapılmış değiştirilebilir çerçeve için tasarlanan aletleri kullanın.
- ▶ Yalnızca ilgili iş için uygun aletleri kullanın.
- ▶ Aletin kullanım talimatlarına dikkat edin.

6.5.1 Euro, SMS Ve Kombine Değiştirilebilir Çerçevelerdeki Mekanik Alet Kilidi İle Aletlerin Yerleştirilmesi

⚠ UYARI

Aşağı düşen alet nedeniyle yaralanma ve maddi hasar tehlikesi!

Otomatik kilit yalnızca 1,5 m yüksekliğe kadar çalışır. Düzgün kilitlememiş bir alet aşağı düşebilir ve çevrede yaralanmalara ve hasara yol açabilir.

- ▶ Aletin doğru kilitleyip kilitlemediğini her zaman kontrol edin.

⚠ DİKKAT

Yay gerilimi nedeniyle sıkışma tehlikesi!

Alet kilidinin tutma kolunda bir yay mekanizması bulunmaktadır, kol kaldırıldığında bu mekanizma kilidi kapatır. Düzgün kullanılmadığı takdirde ellerde ve parmaklarda yaralanmalara yol açabilir.

- ▶ Kolu her zaman tek elinizle kullanın ve ortadan tutun.

Aleti yerleřtirmek için:

- (1) Alet kilidini açın (bkz. 6.4.1 Euro, SMS Ve Kombine Deęiřtirilebilir Çerçevesel Üzerindeki Mekanik Alet Kilidinin Kumanda Edilmesi).

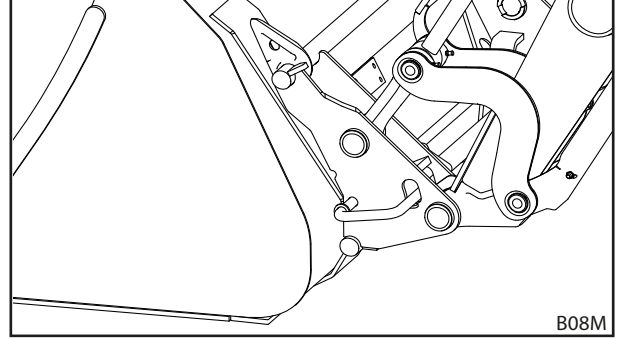

Şek. 92 Alet kilidinin açılması

- (2) Dökme fonksiyonunu kullanarak deęiřtirilebilir çerçevenin üst traversini alet kancasının altına getirin.

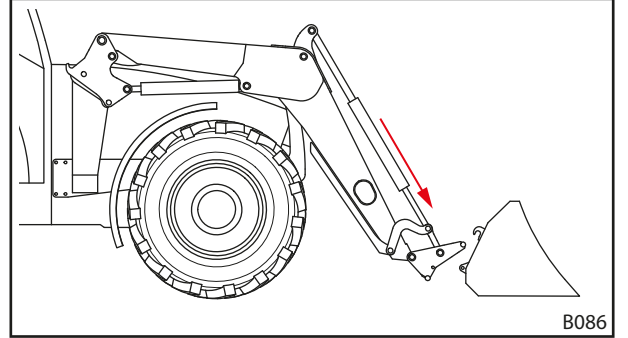

Şek. 93 Kanadın konumlandırılması

- (3) Aletin hemen önüne yanařın.

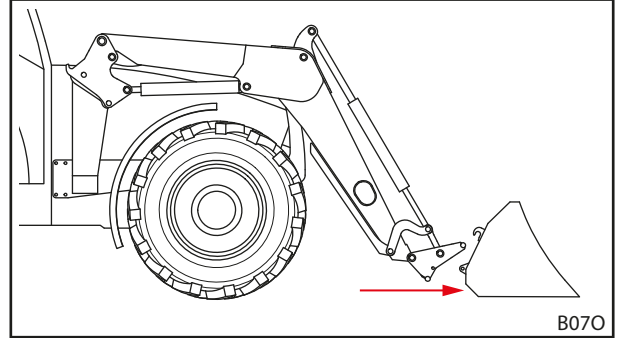

Şek. 94 Yanařma

- (4) Traktörü dikkatlice ileri sürerek deęiřtirilebilir çerçeve traversini alete dayayın.

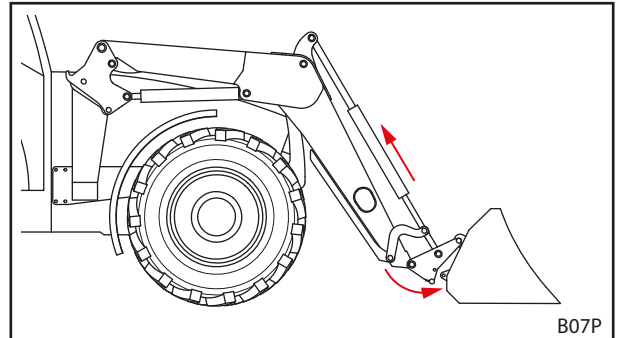

Şek. 95 Takma

- (5) *Doldurma* fonksiyonunu kullanın ve bunu yaparken transvers takılıncaya kadar biraz ileri sürün.
- ✓ Alet kilidi kendiliğinden kapanır.
- (6) Alet kilidini kontrol edin (bkz. 6.4.1 *Euro, SMS Ve Kombine Değiştirilebilir Çerçeveler Üzerindeki Mekanik Alet Kilidinin Kumanda Edilmesi*).

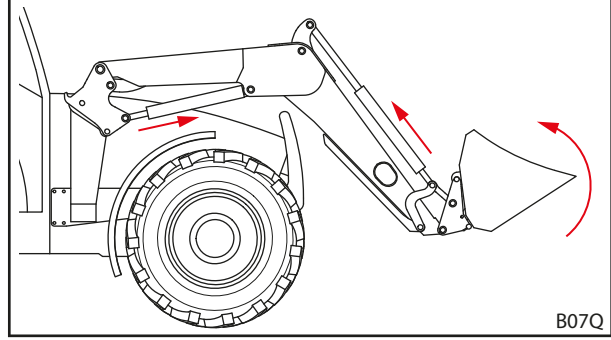

Şek. 96 Alet kilidinin çalıştırılması

- (7) Gerekirse aletin hidrolik hatlarını ön yükleyicinin kaplinlerine bağlayın.
- Alet yatay olarak zeminde duracak şekilde ön yükleyiciyi indirin.
 - Traktörü kapatın.
 - El frenini çekin.
 - Hidroliği basınçsız duruma getirin (bkz. 6.1 *Kontrol Elemanları*), ve/veya Alet hidroliğini basınçsız hale getirmek için etkinleştirilmiş alet fonksiyonu ile birlikte kontrol kolunu yan uç konumlara doğru hareket ettirin (bkz. 6.1 *Kontrol Elemanları*).
 - Aletin hidrolik hatlarını değiştirilebilir çerçevedeki kaplinlere bağlayın.
- (8) Farklı marka ürünlerde: Aletin ön yükleyici ile çarpışmayacağından emin olmak için aleti dikkatlice tüm uç konumlarına döndürün.
- ✓ Alet yerleştirilmiştir ve kullanıma hazırdır.

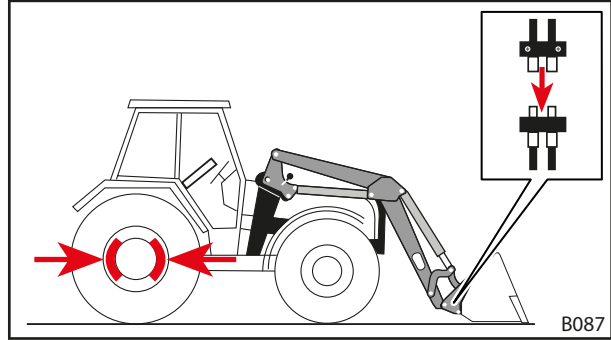

Şek. 97 Aletin hidrolik hatlarının ön yükleyicinin kaplinlerine bağlanması

6.5.2 Skid-Steer Değiştirilebilir Çerçevelerdeki Mekanik Alet Kilidi İle Aletlerin Yerleştirilmesi

⚠ UYARI

Aşağı düşen alet nedeniyle yaralanma tehlikesi!

Alet kilidinin açık olması ya da doğru kilitlememesi durumunda alet aşağı düşebilir. Bu durumda, çevredeki insanlar ağır yaralanabilir.

- ▶ Alet kilidi yalnızca alet yere yakın ya da güvenli bir bırakma yeri üzerine indirilmiş durumdayken çalıştırılabilir.
- ▶ Aletin doğru kilitleyip kilitlemediğini her zaman kontrol edin.

⚠ DİKKAT

Yay gerilimi nedeniyle sıkışma tehlikesi!

Alet kilidinin tutma kolunda bir yay mekanizması bulunmaktadır, kol kaldırıldığında bu mekanizma kilidi kapatır. Düzgün kullanılmadığı takdirde ellerde ve parmaklarda yaralanmalara yol açabilir.

- ▶ Kolu her zaman tek elinizle kullanın ve ortadan tutun.

Aleti yerleştirmek için:

- (1) Alet kilidini açın (bkz. 6.4.2 Skid-Steer Değiştirilebilir Çerçeveler Üzerindeki Mekanik Alet Kilidinin Kumanda Edilmesi).

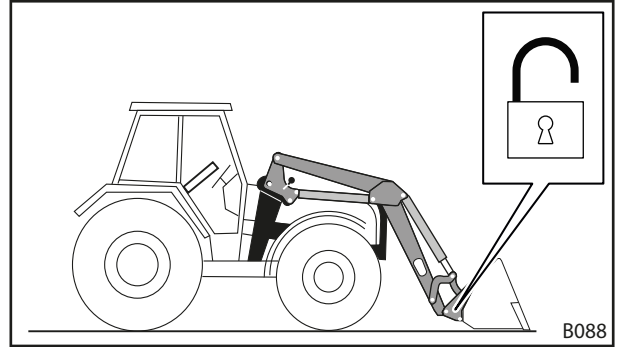

Şek. 98 Alet kilidinin açılması

- (2) Aletin hemen önüne yanaşın.

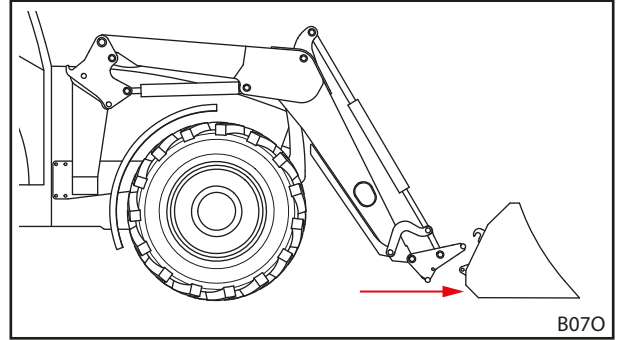

Şek. 99 Yanaşma

- (3) Dökme fonksiyonunu kullanarak değiştirilebilir çerçevenin üst traversini alet kancasının altına getirin.
- (4) Traktörü dikkatlice ileri sürerek değiştirilebilir çerçeve traversini alete dayayın.

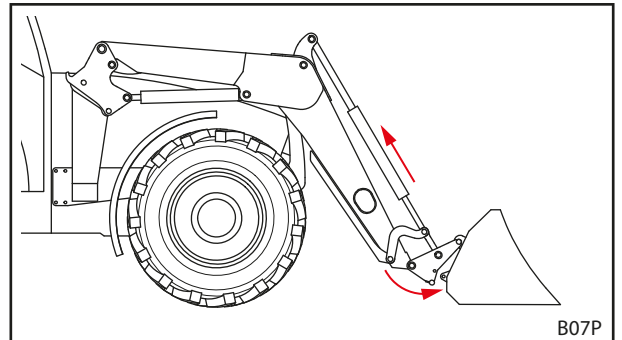

Şek. 100 Takma

- (5) Traktörü kapatın.
 - Motoru kapatın.
 - El frenini çekin.
- (6) Alet kilidini elle kapatın (bkz. 6.4.2 *Skid-Steer Değiştirilebilir Çerçeveler Üzerindeki Mekanik Alet Kilidinin Kumanda Edilmesi*).
- (7) Gerekliyse aletin hidrolik hatlarını ön yükleyicinin kaplinlerine bağlayın.
 - Alet yatay olarak zeminde duracak şekilde ön yükleyiciyi indirin.
 - Hidroliği basınçsız duruma getirin (bkz. 6.1 *Kontrol Elemanları*).
ve/veya
Alet hidroliğini basınçsız hale getirmek için etkinleştirilmiş alet fonksiyonu ile birlikte kontrol kolunu yan uç konumlara doğru hareket ettirin (bkz. 6.1 *Kontrol Elemanları*).
 - Aletin hidrolik hatlarını değiştirilebilir çerçevedeki kaplinlere bağlayın.
- (8) Farklı marka ürünlerde: Aletin ön yükleyici ile çarpışmayacağından emin olmak için aleti dikkatlice tüm uç konumlarına döndürün.
 - ✓ Alet yerleştirilmiştir ve kullanıma hazırdır.

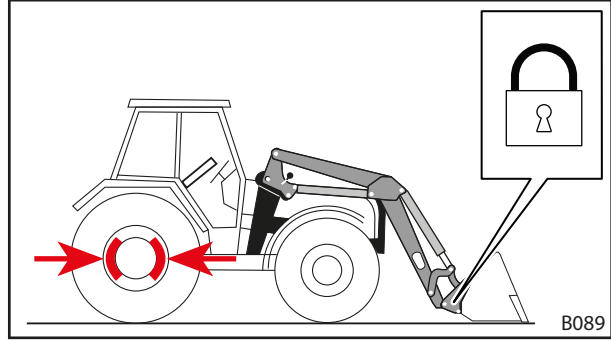

Şek. 101 Alet kilidinin kapatılması

6.5.3 Hidrolik Alet Kilidi İle Aletlerin Yerleştirilmesi

⚠ UYARI

Aşağı düşen alet nedeniyle yaralanma tehlikesi!

Alet kilidinin açık olması ya da doğru kilitlememesi durumunda alet aşağı düşebilir. Bu durumda, çevredeki insanlar ağır yaralanabilir.

- ▶ Alet kilidi yalnızca alet yere yakın ya da güvenli bir bırakma yeri üzerine indirilmiş durumdayken çalıştırılabilir.
- ▶ Aletin doğru kilitleyip kilitlemediğini her zaman kontrol edin.

Aleti yerleştirmek için:

- (1) Aletin hemen önüne yanaşın.
- (2) Alet kilidini açın (bkz. 6.4.3 *Hidrolik Alet Kilidinin Kumanda Edilmesi*).
- (3) *Dökme* fonksiyonunu kullanarak değiştirilebilir çerçevenin üst traversini alet kancasının altına getirin.

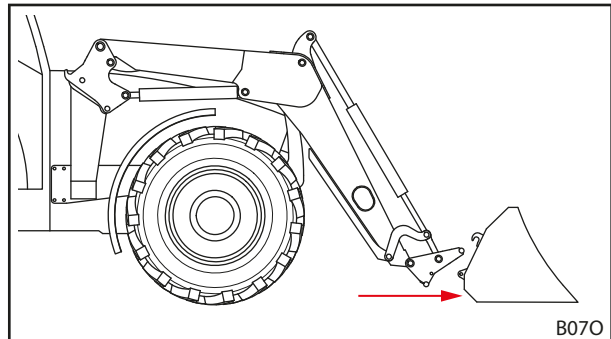

Şek. 102 Yanaşma

- (4) Traktörü dikkatlice ileri sürerek değiştirilebilir çerçeve traversini alete dayayın.
- (5) Alet kilidini kapatın (bkz. 6.4.3 Hidrolik Alet Kilidinin Kumanda Edilmesi).
- (6) Alet kilidini kontrol edin (bkz. 6.4.3 Hidrolik Alet Kilidinin Kumanda Edilmesi).
- (7) Gerekliyse aletin hidrolik hatlarını ön yükleyicinin kaplinlerine bağlayın.
 - Alet yatay olarak zeminde duracak şekilde ön yükleyiciyi indirin.
 - Motoru durdurun ve el frenini çekin.
 - Hidroliği basınçsız duruma getirin (bkz. 6.1 Kontrol Elemanları).
ve/veya
Alet hidroliğini basınçsız hale getirmek için etkinleştirilmiş alet fonksiyonu ile birlikte kontrol kolunu yan uç konumlara doğru hareket ettirin (bkz. 6.1 Kontrol Elemanları).
 - Aletin hidrolik hatlarını değiştirilebilir çerçevedeki kaplinlere bağlayın.
- (8) Farklı marka ürünlerde: Aletin ön yükleyici ile çarpışmayacağından emin olmak için aleti dikkatlice tüm uç konumlarına döndürün.
- ✓ Alet yerleştirilmiştir ve kullanıma hazırdır.

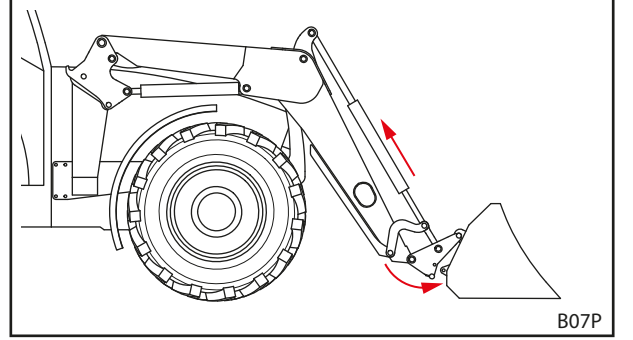

Şek. 103 Takma

6.5.4 Aletlerin Birakılması

Aleti bırakmak için:

- (1) Ön yükleyiciyi yere yakın bir noktaya indirin ve aleti zeminin ya da güvenli bir altlığın üzerinde yatay olarak durdurun.



Ön yükleyiciyi tamamen yere indirmeyin.

- (2) Traktörü kapatın.
 - El frenini çekin.
 - Motoru durdurun.
 - Hidroliği basınçsız duruma getirin (bkz. 6.1 Kontrol Elemanları).
ve/veya
Alet hidroliğini basınçsız hale getirmek için etkinleştirilmiş alet fonksiyonu ile birlikte kontrol kolunu yan uç konumlara doğru hareket ettirin (bkz. 6.1 Kontrol Elemanları).
- (3) Alet kilidini açın (bkz. 6.4 Alet Kilidinin Kumanda Edilmesi).
- (4) Gerekliyse hidrolik hatlarını değiştirilebilir çerçevedeki kaplinlerden ayırın (bkz. 3.7 Hidrolik Kaplinler).
- (5) Traktörü çalıştırın.
- (6) Aleti yere kadar indirin.
- (7) Değiştirilebilir çerçeveyi alet kancasından çıkartın.
 - *Dökme* fonksiyonunu kullanarak üst traversi alet kancasının altına getirin.

- (8) Traktörü yavaşça geri geri giderek uzaklaştırın.
- (9) Aletin güvenli bir şekilde durup durmadığını kontrol edin.
- (10) Aleti gerekliyse koruyucu branda ile örtün.
 - ✓ Alet bırakılmıştır.

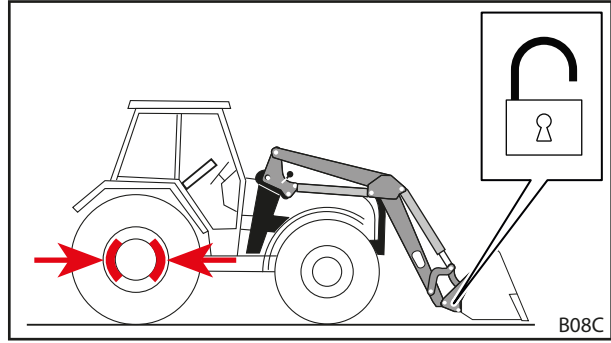

Şek. 104 Alet kilidinin açılması

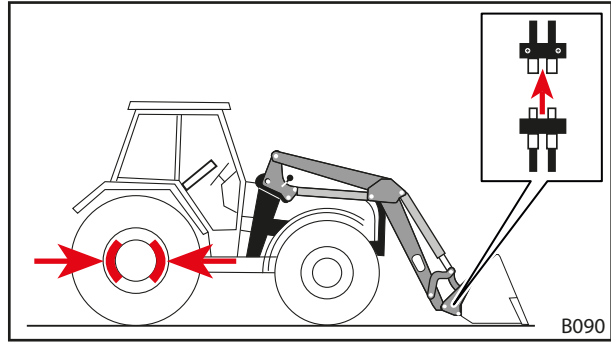

Şek. 105 Hidrolik hatlarının çözülmesi

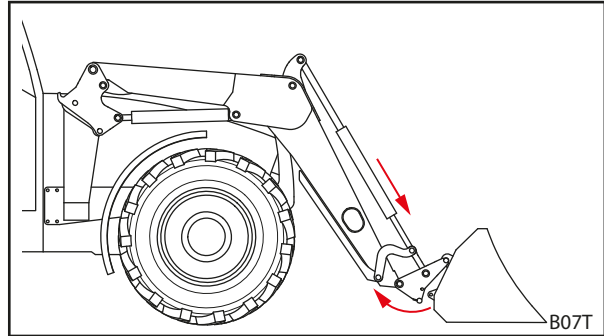

Şek. 106 Değiştirilebilir çerçevenin yerinden çıkartılması

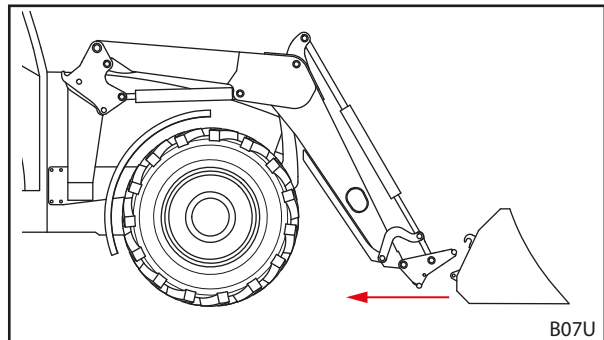

Şek. 107 Uzaklaşma

6.6 Geriye Doğru Tesviye Yapma

NOT

Tesviye işleminin düzgün yapılmaması nedeniyle maddi hasar!

Ön yükleyici tesviye için düzgün kullanılmadığı takdirde, makinede aşırı yük oluşabilir ve makine zarar görebilir.

- ▶ Sadece kürekli aletlerle tesviye yapın.
- ▶ Sadece küreğin ön kenarı ile tesviye yapın.
- ▶ Küreğin alt kenarı ile zemin arasındaki azami 45°'lik açı sınırına uyun.
- ▶ Bu kürek konumu ile yalnızca geriye doğru sürüş yapın.
- ▶ 10 km/h'lik azami hız sınırına uyun.

Kürekli alet yardımıyla ön yükleyici ile hafif tesviye işleri yapılabilir.

Geriye doğru tesviye yapmak için:

- (1) Ön yükleyiciyi indirin.
 - (2) *Doldurma ve Boşaltma* fonksiyonunu kullanarak küreğin alt kenarı ile zemin arasında en fazla 45°'lik bir açı olmasını sağlayın.
 - (3) Yavaşça geri geri gidin.
- ✓ Zemin tesviyesi yapılmıştır.

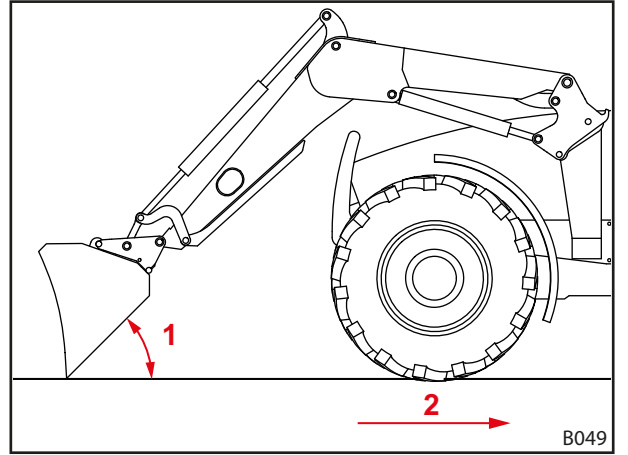

Şek. 108 Geriye doğru tesviye yapma

Açıklama

- 1 Küreğin alt kenarı ile zemin arasındaki azami açı 45°
- 2 Azami hız 10 km/saat

6.7 Yüğü Alma

⚠ TEHLİKE**Paralel kılavuzsuz ön yükleyicilerde yükün aşağı düşmesi sonucu ölüm tehlikesi!**

Paralel kılavuzsuz ön yükleyicilerde alet yukarı kaldırılırken arkaya doğru eğim yapar. Bu nedenle yük, sürücünün üzerine düşebilir ve ölümcül yaralanmalara yol açabilir.

- ▶ Kaldırma sırasında yükü takip edin. Geri geri giderken yük kaldırmayın.
- ▶ Paralel kılavuz olmadan ön yükleyicide kaldırma sırasındaki gerçekleşen açı artışını aracı "eğerek" kompanse edin.

⚠ UYARI**Düşen yük veya alçalan ön yükleyici nedeniyle yaralanma ve maddi hasar tehlikesi!**

Uzun veya çok ileri dökülen aletlerde makinenin ağırlık merkezi değişebilir ve ön yükleyicinin basınç tahliye vanası kendiliğinden açılabilir. Bu durumda ön yükleyici kontrolsüzce dökme yapar veya alçalır ve ağır yaralanmalara ve hasara yol açabilir.

- ▶ Ön yükleyicinin azami yük kapasitesine dikkat edin (bkz. 11 Teknik Veriler).
- ▶ Traktörün arka kısmında her zaman yeterli bir karşı ağırlık kullanın (bkz. 5.3.2 Balast Ayarı).
- ▶ Yükleme çalışmalarında insanları çalışma alanından çıkartın (bkz. 2.8 Tehlikeli Bölgeler).

⚠ UYARI**Kamusal yollardaki sürüşlerde fazla kaldırılmış ön yükleyici nedeniyle kaza tehlikesi!**

Fazla kaldırılan ön yükleyiciler elektrik hatlarına, köprülere, ağaçlara vs. çarpabilir.

- ▶ Trafiğe açık kullanıma ilişkin bilgilere dikkat edin (bkz. 6.8 Trafikte Kullanım).
- ▶ Trafiğe açık yollarda yüklü alet ile sürüş yapmayın.

NOT**Yük altında geriye doğru sürüşün düzgün yapılmaması nedeniyle maddi hasar!**

Yük altında geriye doğru sürüş yaparken aletin veya değiştirilebilir çerçevenin yere değmesi durumunda, ön yükleyicide ve değiştirilebilir çerçevede yoğun aşınma ve hasar meydana gelebilir.

- ▶ Ön yükleyici alt pozisyondayken yükü aldıktan sonra önce ön yükleyiciyi kaldırın, sonra geriye doğru gidin.

NOT**Ön yükleyici tamamen indirilmiş durumdayken doldurma sonucu maddi hasar!**

Ön yükleyici tamamen indirilmiş durumdayken *Doldurma* fonksiyonu kullanılırsa, değiştirilebilir çerçeve zemine sürtünebilir. Bu durum, değiştirilebilir çerçevede yoğun aşınma ve hasarla sonuçlanabilir.

- ▶ Önce ön yükleyiciyi kaldırın (yakl. 10 cm), ardından *Doldurma* fonksiyonunu kullanın.



Değiştirilebilir çerçevenin ve aletin aşınmasını önlemek için, FS/FZ 30-50 ön yükleyicilerde sonradan aşınma takozu takılabilir. Bu aşınma takozu takıldığında, değiştirilebilir çerçeve ve/veya alet ile alt zemin arasındaki mesafe büyür.

FZ 60, FZ 80 ve FZ 100 ön yükleyicilerde ise aşınma takozu standart donanıma dahildir.



Yük alma işlemi bir STOLL kürek ataşmanı örneği üzerinde açıklanacaktır.

Takılı aletin kullanım talimatlarına dikkat edin.

Yükü almak için:

→ İşe başlamadan önce aletin yüksüzken düzgün ve güvenli çalışıp çalışmadığını kontrol edin.

- (1) Ön yükleyiciyi istenen yüksekliğe indirin.
- (2) Aleti yatay hale getirin ve düz olarak yüke sürün.



Aleti daha kolay doldurmak için ön yükleyiciyi yüke sürerken hafifçe kaldırın.

- (3) Aleti arkaya yatırın.

- (4) Ön yükleyiciyi kaldırın.
- (5) Yavaşça geri geri gidin.
- (6) Yükü hedef noktaya taşıyın.
- ✓ Yük alınmıştır.

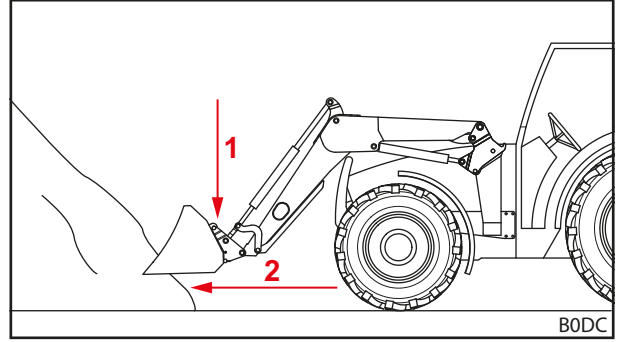

Şek. 109 Ön yükleyiciyi indirin ve düz bir şekilde yüke sürün

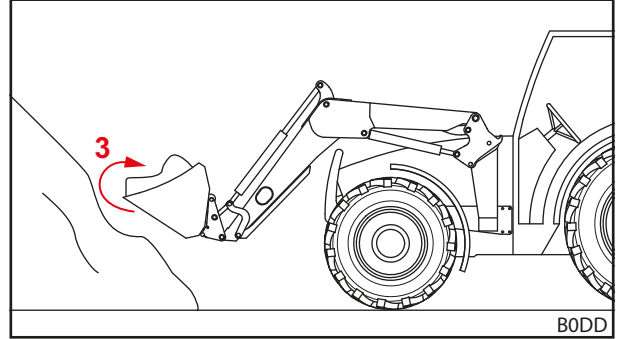

Şek. 110 Aleti arkaya yatırın ve yükü alın

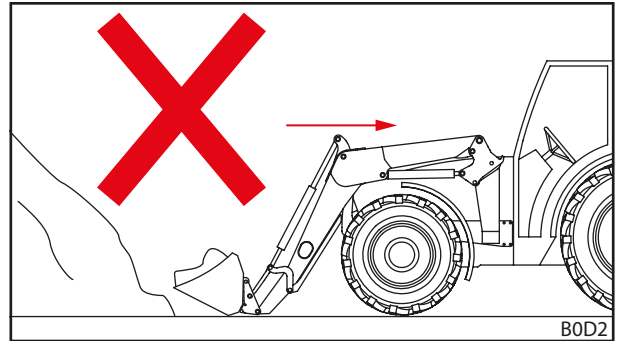

Şek. 111 Yük altında geri sürüş – yanlış

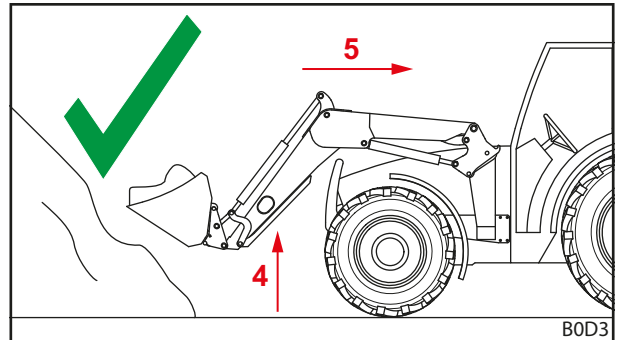

Şek. 112 Yük altında geri sürüş – doğru

6.8 Trafikte Kullanım

⚠ UYARI

Düşen yük nedeniyle ağır kaza ve yaralanma tehlikesi!

Trafikte kullanım sırasında düşen yük, ciddi kazalara ve trafikteki kişilerde yaralanmalara yol açabilir.

- ▶ Kamusal yollarda kullanım yüksüz olarak yapılmalıdır.

⚠ UYARI

Ön yükleyicinin istenmeyen hareketleri nedeniyle kaza ve yaralanma tehlikesi oluşabilir!

Trafiğe açık alanda ön yükleyicinin yanlışlıkla çalıştırılması kazalara ve yaralanmalara neden olabilir.

- ▶ Trafiğe açık alanda kullanımlarda ön yükleyicinin hidroliğini ve/veya kontrol kolunu kilitleyin.

⚠ UYARI

Ön yükleyicinin kontrolsüz hareketi nedeniyle yaralanma tehlikesi oluşabilir!

Kontrol cihazı uzun süre kullanılmamışsa, örn. hidrolik yağı ile kontrol cihazı arasında sıcaklık farkları oluşabilir. Bunun sonucunda kontrol iticileri sıkışır ve ön yükleyici kontrolsüz bir şekilde hareket eder. Ağır kazalara sebebiyet verilebilir.

- ▶ 10 °C'nin altındaki ortam sıcaklıklarında ön yükleyici 15 dakikada uzun bir süre kullanılmamışsa daima önce hareketsiz durumdayken *Doldurma* ve *Dökme* fonksiyonlarını çalıştırarak kontrol cihazını ısıtın.
- ▶ *Kaldırma* ve *İndirme* fonksiyonlarını ancak ısıdıktan sonra kullanın.

⚠ UYARI

Yukarı kaldırılmış ön yükleyici nedeniyle kaza tehlikesi!

Trafiğe açık alanlarda ön yükleyicisi yukarı kaldırılmış traktör devrilebilir ve ağır kazalara yol açabilir.

- ▶ Traktörün arka kısmında her zaman yeterli bir karşı ağırlık kullanın.
- ▶ Aracı 25 km/h'den daha hızlı kullanmayın.
- ▶ Makinenin değişen dış ölçülerine dikkat edin.
- ▶ Köprü, yüksek gerilim hattı ya da ağaç gibi unsurlara dikkat edin.
- ▶ Virajlarda aracı özellikle dikkatli kullanın.
- ▶ Fren mesafesinin uzun olduğunu unutmayın.
- ▶ Görünmeyen yerlerde gerekiyorsa birinin talimat vermesini isteyin.

Trafikte kullanımda ön yükleyicili traktör yalnızca ilgili ehliyete sahip ve geçerli trafik kurallarını bilen kişilerce trafiğe açık alanda kullanılabilir.

Buna ek olarak şunlara dikkat edin:

- Direksiyon simidi ile aletin ön kenarı arasındaki mesafe 3,5 m'den fazlaysa aleti sökün.
- Ön yükleyiciyi mümkün mertebe aletin üst kenarı 4 m'den yüksekte sona ermeyecek ve alt kenarı yolun en az 2 m üzerinde başlayacak şekilde kaldırın.
- Trafikte kullanım güvenliğini devreye alın (bkz. 6.8.1 *Trafikte Kullanım Güvenliğinin Etkinleştirilmesi Ve Devre Dışı Bırakılması*).
- Mevcut olması durumunda Comfort-Drive özelliğini etkinleştirin (bkz. 4.9.2 *Comfort-Drive*).
- Ülkenizde geçerli trafik kurallarına uyun.

6.8.1 Trafikte Kullanım Güvenliğinin Etkinleştirilmesi Ve Devre Dışı Bırakılması

Traktöre ait kontrol kolu

Trafikte kullanım güvenliğini etkinleştirmek için:

- (1) Kontrol kolunu sıfır konumunda kilitleyin. Kontrol kolu kilitlenemiyorsa, *kaldırma* hidrolik hattındaki musluğu kapatın (bkz. traktöre ait kullanım talimatları).
- ✓ Trafikte kullanım güvenliği etkinleştirilmiştir. Artık ön yükleyicinin yanlışlıkla çalıştırılması mümkün değildir.

Traktöre ait kontrol kolu ve ek olarak Comfort-Hidrolik

Trafikte kullanım güvenliğini etkinleştirmek için:

- (1) Comfort-Hidrolik anahtarını (bkz. 4.9.2 *Comfort-Drive*) "Orijinal fonksiyon etkin" konumuna getirin.
- ✓ Trafikte kullanım güvenliği etkinleştirilmiştir. Artık ön yükleyicinin yanlışlıkla çalıştırılması mümkün değildir.

STOLL Base Control

Trafikte kullanım güvenliğini etkinleştirmek için:

- (1) Kontrol kolunu (bkz. 6.1.3 *STOLL Base Control*) sıfır konumunda kilitleyin.
- ✓ Trafikte kullanım güvenliği etkinleştirilmiştir. Artık ön yükleyicinin yanlışlıkla çalıştırılması mümkün değildir.

STOLL Pro Control

Trafikte kullanım güvenliğini etkinleştirmek için:

- (1) Kontrol kolunu (bkz. 6.1.4 *STOLL Pro Control*) bekleme moduna getirin.
- ✓ Trafikte kullanım güvenliği etkinleştirilmiştir. Artık ön yükleyicinin yanlışlıkla çalıştırılması mümkün değildir.

6.8.2 Alçak Yerlerden Geçme

Köprü, yüksek gerilim hattı ya da ağaç gibi yerlerde kaldırılmış ön yükleyici için geçiş yüksekliği az olabilir. Bu durumda şu yol izlenmelidir:

Alçak yerlerden geçmek için:

- (1) Gececeğiniz yerin önünde durun.
- (2) Trafikte kullanım güvenliğini devre dışı bırakın.
- (3) *Doldurma ve Boşaltma* fonksiyonunu kullanarak kontrol cihazını ısıtın.
- (4) Ön yükleyiciyi indirin.
- (5) Alçak yeri geçin.
- (6) Geçtikten sonra ön yükleyiciyi kaldırın.
- (7) Trafikte kullanım güvenliğini etkinleştirin.
- ✓ Geçiş başarıyla tamamlanmıştır.

6.9 Ön Yükleyicili Traktörün Park Edilmesi

⚠ UYARI

Ön yükleyicinin aşağı inmesi nedeniyle yaralanma tehlikesi oluşabilir!

Ön yükleyici, hidrolik sistemde basınç düşmesiyle uzun vadede aşağı iner. Bu durum hasara ve kazalara yol açabilir.

- ▶ Traktörü park ederken veya terk ederken ön yükleyiciyi daima indirin.
- ▶ Ön yükleyicili traktörün düzgün park edilmesi ile ilgili tüm işlem adımlarına dikkat edin.

Ön yükleyicili traktörü park etmek için:

- (1) Ön yükleyiciyi yere kadar indirin.
- (2) Traktörü kapatın.
 - El frenini çekin.
 - Motoru durdurun.
- (3) Hidroliği basınçsız duruma getirin (bkz. 6.1 Kontrol Elemanları).
- (4) Traktörü yetkili olmayanların kullanımına karşı emniyet altına almak için kontak anahtarını çekin.
 - ✓ Ön yükleyicili traktör güvenli bir şekilde park edilmiştir.

Ön yükleyicili traktörün park edilmesi için traktörün kullanım talimatlarına da dikkat edin.

Ön yükleyicisiz traktörün park etme talimatları için bkz. 9.1 Geçici Olarak Kullanımdan Alma.

7 Arızalarda Sorun Giderme

⚠ UYARI

Güvenliğin sağlanmaması nedeniyle ölüm ve maddi hasar tehlikesi!

Düzgün yapılmayan sorun giderme ve onarım çalışmaları, ön yükleyicinin güvenliğini olumsuz etkiler.

- ▶ Gerekli onarım çalışmalarının yalnızca yetkili servis tarafından yapılmasını sağlayın.

Ön yükleyicideki arızalar sık sık ön yükleyicinin hatalı çalışmasına neden olmayan faktörler tarafından tetiklenir.

Arızalarda önce şunları kontrol edin:

- Traktörün hidrolik tankında yeterince yağ var mı?
- Doğru yağ kullanılıyor mu?
Sadece traktörün kullanım talimatlarına uygun olan yağı kullanın. Yanlış yağ kullanımı köpük oluşumuna ve sızıntılara neden olabilir.
- Hidrolik yağı temiz mi ve nemden arındırılmış mı?
Yağ ve filtreyi değiştirin.
Gerekliyse hidrolik sistemine ek bir filtre takın.
- Hortum ve bağlantılar doğru monte edilmiş mi?
Bağlantılar tam olarak yerine oturmuş olmalıdır.
- Hortum ve bağlantılar zarar görmüş mü, kenetlenmiş mi ya da bükülmüş mü?
- Hat ve silindirlerin içerisindeki havayı boşaltmak için ön yükleyici silindirleri son konumuna doğru hareket ettirilmiş mi?
- Asgari dış ortam sıcaklığı dikkate alınmış mı?
Yağ, çalışma sıcaklığına ulaşmış mı?

Belirtilen bu noktaların ardından herhangi bir çözüm bulunamazsa arızanın yerinin belirlenmesi ve giderilmesi için aşağıdaki tablo size yardımcı olacaktır.



Uygunsuz onarım işlemleri güvenlik riskleri oluşmasına neden olabilir. Bundan dolayı bakım işlemleri yalnız uzman personel tarafından yapılmalıdır.
STOLL, onarım işlemlerinin yetkili serviste yapılmasını tavsiye eder.

Arıza tanımı	Sebebi	Arızanın giderilmesi
Kontrol kolu çok sıkı.	Zorlanan Bowden kabloları.	Bowden kablolarının sabitlemesini, yerleşimini ve kolayca hareket edip etmediğini kontrol edin. Gerekirse Bowden kablolarını yağlayın ya da değiştirin.
	Kontrol bloğundaki sürgü zorlanıyor.	Sürgüyü kontrol edin, gerekiyorsa değiştirin.
Kontrol koluna göre ön yükleyici ve/veya alet yanlış yönde çalışıyor.	Hidrolik bağlantısı yanlış yapılmış.	Hidrolik bağlantılarını kontrol edin ve gerekirse düzeltin.
	Bowden kabloları yanlış monte edilmiş.	Bowden kablolarının bağlantısını kontrol ve gerekirse düzeltin.
	Kontrol kolu yanlış hizalanmış.	Montaj konumunu kontrol edin, gerekiyorsa Bowden kablolarının bağlantısını değiştirin.
Ön yükleyici, alet ve tomruk tutucu gibi hidrolik fonksiyonlu alet çok yavaş hareket ediyor ya da hiç hareket etmiyor.	Hidrolik sistem içerisindeki yağ yetersiz.	Yağ seviyesini kontrol edin ve gerekirse yağ doldurun.
	Hidrolik kaplinler yanlış bağlanmış.	Bağlantıları kontrol edin.
	Traktör pompası aşınmış.	Traktör pompasını kontrol edin, gerekiyorsa değiştirin.
	Yağ akışı yetersiz.	Traktörün hidroliğini kontrol edin.
	Motor devri çok az.	Motor devri çok yüksek.
	Hidrolik sıvısı çok soğuk.	Hidrolik sistem, çalışma ısısının üstünde çalışmaktadır.
	Alet üzerinde çok fazla yük.	Yükü azaltın.
	Hidrolik kaplin hasarlı.	Kaplinleri kontrol edin ve gerekirse değiştirin.
	Hidrolik silindirde iç sızıntı.	Silindiri kontrol edin ve gerekirse hasarlı silindiri onarın ya da değiştirin.
	Basınç sınırlama vanası yanlış ayarlanmış.	Basınç sınırlama vanasının ayarını kontrol edin.
	Kontrol bloğu içerisinde dahili sızıntı.	Kontrol bloğunu kontrol edin, gerekirse değiştirin.
	Kontrol kolu yanlış ayarlanmış.	Kontrol kolu ayarlarını düzeltin.
	Tomruk tutucu vanası anahtarlanmıyor.	Mıknatısı ve sürgüyü kontrol edin, gerekiyorsa değiştirin.
Kaldırma ve koparma kuvveti çok düşük.	Yağ basıncı çok düşük.	Traktörün hidroliğini kontrol edin.
	Hidrolik silindirde iç sızıntı.	Silindiri kontrol edin ve gerekirse hasarlı silindiri onarın ya da değiştirin.
	Alet üzerinde çok fazla yük.	Yükü azaltın.
	Birincil ve ikincil basınç sınırlama vanası yanlış ayarlanmış veya bozuk.	Basınç sınırlama vanalarının ayarını kontrol edin, gerekiyorsa değiştirin.
	Kontrol bloğu içerisinde dahili sızıntı.	Kontrol bloğunu kontrol edin, gerekirse değiştirin.
Hidrolik yağında hava (köpüklü hidrolik sıvısından anlaşılır).	Hidrolik pompası havayı emiyor.	Hidrolik pompası ve tank arasındaki hatların üzerindeki gevşek ve hasarlı bağlantıları kontrol edin.
	Hidrolik filtresi kirlenmiş.	Hidrolik filtresini kontrol edin ve gerekirse değiştirin.
	Depodaki yağ miktarı az.	Yağ miktarını kontrol edin, gerekiyorsa doldurun.
	Yağ türleri karışmış.	Sadece tavsiye edilen yağları kullanın.
	Geri giden yağın yönlendirilmesi gerekli.	Öngörülen doğrultusunda geri dönen yağ bağlantısı.
3. ya da 4. kontrol devresinin ya da ön yükleyicinin hidrolik kaplinlerinde sızıntı.	İçeri nüfuz eden kir sonucu oluşan sızıntı.	Kaplini temizleyin ve gerekirse değiştirin. Ön yükleyici ve/veya 3. ya da 4. kontrol devrelerinin kullanılmaması durumunda hidrolik kaplinleri koruyucu kapaklarla kapatın ya da Hydro-Fix kapağını kapatın.
	Kaplinlerde aşınma veya hasar.	Kaplinleri değiştirin.

Arıza tanımı	Sebebi	Arızanın giderilmesi
Ön yükleyici, alet ve hidrolik fonksiyonlu alet, kaldırma veya indirme sırasında takılıyor.	Kaplin tam olarak kapanmaz.	Hidrolik kaplini kontrol edin.
	Kaplin arızalı.	Arızalı flanşları değiştirin.
	Hydro-Fix, çoklu bağlantı ve alet sabitleyicisi tamamen kapanmamış.	Kilitleme kolunda deformasyon olup olmadığını kontrol edin. Kaplinlerin yerlerine sıkıca oturup oturmadığını kontrol edin, gerekiyorsa sabitleyin.
Yükün indirilmesi sırasında ön yükleyici sallanıyor.	İndirme hızı çok yüksek.	İndirme hızını azaltın.
FS-hızlı travers ön yükleyicilerde dengesiz alet (alet arkaya doğru yatıyor).	Dökmesiz hızlı travers boşaltma etkin. Bu, hidrolik sistem içerisinde vakum oluşumuna neden olur.	Yalnız dökme işlemi sırasında hızlı travers boşaltmayı etkinleştirin. Yeterince yağ iletmek için motor devrini yükseltin.
Alet silindirleri dışarı çıkıyor ama içeri girmiyor.	Alet silindiri içerisindeki piston contası arızalı. Bundan dolayı conta ve halka yüzeyleri birbirine bağlı.	Silindirleri birbirinden bağımsız olarak sızdırmalara karşı kontrol edin ve gerekirse arızalı silindiri değiştirin.
	Hızlı traversin ardından dikme valfi çıkış konumuna geri dönmüyor.	Dikme valfini sökün ve üzerindeki kirlilik noktaları arayın, gerekirse değiştirin.
	Yağ akışı yetersiz.	Traktörün hidroliğini kontrol edin.
	Ön yükleyici kontrol bloğunun ikili basınç sınırlama vanası kapanmıyor.	İkili basınç sınırlama vanasını temizleyin, gerekiyorsa değiştirin.
Hidrolik bloğu ve sisteminde kaçaklar.	Vidalamalı bağlantılar gevşemiş.	Vidaları sıkın.
	Mıknatis ve valf arasında sızıntı.	Tırtıllı somunu çevirin, mıknatisi çıkarın, mıknatis çekirdeğini açık uçlu anahtar ile sıkın.
	Valf flanşları arasında sızıntı.	Vidaları sıkın ya da conta halkalarını yenileyin.
	Contalar bozuk.	Walform gibi conta halkalarını değiştirin.
Ön yükleyici doldurma sırasında indirilmiş pozisyonundan yukarı kalkıyor.	Kanat silindirlerinin piston kolu tarafındaki yağ yetersiz.	İndirme sırasında motor devrini yükseltin.
		Yüzme konumu olmadan indirin.
Ön yükleyici doldurma sırasında indirilmiş pozisyonundan yukarı kalkıyor ve ardından yapılan dökmede ön yükleyici çok hızlı alçalıyor.	Kanat silindirlerinin piston tabanı tarafındaki yağ yetersiz.	Hatanın ardından ön yükleyici yukarı kalkıncaya ve alet de bununla birlikte hareket ettirilinceye kadar sadece <i>kaldırma</i> fonksiyonunu çalıştırın.
Ön yükleyici kilidi düzgün kilitlenemiyor.	Ön yükleyici kilidi doğru ayarlanmamış.	Ön yükleyici kilidini ayarlayın (bkz. 5.6 <i>Ön Yükleyici Kilidinin Ayarlanması</i>).
	Sıkıştırma kaması ters pozisyona takılmış.	Sıkıştırma kamasının montaj pozisyonunu kontrol edin, gerekiyorsa düzeltilmesini sağlayın (bkz. 5.6 <i>Ön Yükleyici Kilidinin Ayarlanması</i>).
	Ön yükleyici yataklarında aşınma.	Ön yükleyici yataklarını kontrol edin (bkz. 8.2.2 <i>Ön Yükleyici Yatakları İçin Servis Bilgileri</i>) ve takma parçalarının gerekiyorsa yetkili servis tarafından onarılmasını veya değiştirilmesini sağlayın.
Plug-in kaplinler kenetlenmiyor.	Sistemde basınç var.	Basıncın bir servis tarafından düşürülmesini sağlayın.
Opsiyonel REAL ³ te: Plug-in kaplinler kenetlenmiyor.	Sistemde basınç var.	REAL ³ valfindeki basınç boşaltma valfini dışarı çekin (bkz. 6.1.7 <i>REAL³ Valfi</i>).
Opsiyonel REAL ³ te: Soğuk ortam sıcaklıklarında kaldırma kuvveti çok az.	Tam Load-Sensing sinyali gönderilmiyor.	REAL ³ valfinin ön ayarını yapın ve gerekiyorsa valfteki kapağı tapa ile değiştirin.
Opsiyonel Pro Control'de: 3 kontrol devresi dışarı açılma sırasında ve T1 tuşuna basıldığında duruyor.	Kablo kopması/topraklama sorunu.	Kumandayı S1 tuşu ile resetleyin.
Opsiyonel Pro Control'de: Alet fonksiyonu (<i>Dökme/Doldurma</i>) dışarı açılma sırasında ve T1 tuşuna basıldığında duruyor.	Valf olmadığından valf algılanmıyor.	T1 tuşu olmadan çalışmaya devam edin.

Arıza tanımı	Sebebi	Arızanın giderilmesi
Opsiyonel Pro Control'de: 4 kontrol devresi dışarı açılma sırasında ve T3 tuşuna basıldığında duruyor.	Kablo kopması/topraklama sorunu.	Kumandayı S1 tuşu ile resetleyin.
Opsiyonel Pro Control'de: Alet fonksiyonu (<i>Dökme/Doldurma</i>) dışarı açılma sırasında ve T3 tuşuna basıldığında duruyor.	Valf olmadığından valf algılanmıyor.	T3 tuşu olmadan çalışmaya devam edin.
Opsiyonel Pro Control'de: <i>Return-To-Level</i> fonksiyonu dışarı açılma sırasında ve T2 tuşuna basıldığında duruyor.	Kablo kopması/topraklama sorunu.	Kumandayı S1 tuşu ile resetleyin.
Opsiyonel Pro Control'de: <i>Return-To-Level</i> fonksiyonu, sensör geçiş yaptığında duruyor.	Sensöre paralel direnç mevcut değil/ arızalı.	Kabloyu direnç ile monte edin/değiştirin.
Opsiyonel Pro Control'de: <i>Kaldırma/İndirme</i> fonksiyonu dışarı açılma sırasında ve T2 tuşuna basıldığında duruyor.	Valf olmadığından valf algılanmıyor.	T2 tuşu olmadan çalışmaya devam edin.
Opsiyonel Pro Control'de: Hızlı boşaltma çalışmıyor.	Kablo kopması/topraklama sorunu.	Hatayı bulun.
Opsiyonel Pro Control'de: L4 LED'i yanmasına rağmen Comfort-Drive çalışmıyor.	Kablo kopması/topraklama sorunu.	Hatayı bulun.
	Röle X5'te ve X7'de takılı değil/arızalı.	Röleyi takın/değiştirin.
Opsiyonel Pro Control'de: L3 LED'i yanmasına rağmen Hydro-Lock çalışmıyor.	Kablo kopması/topraklama sorunu.	Hatayı bulun.
	Röle X6'da ve X7'de takılı değil/arızalı.	Röleyi takın/değiştirin.

8 Bakım

⚠ UYARI

Ön yükleyicinin kontrolsüz alçalması nedeniyle ağır yaralanma tehlikesi!

Bakım ve onarım çalışmaları sırasında yukarı kaldırılan ön yükleyici beklenmedik bir şekilde aşağı inebilir ve insanları ezebilir/yaralayabilir.

- ▶ Bakım çalışmalarını yalnızca ön yükleyici tamamen inmiş konumdaysa yapın.

⚠ UYARI

Ön yükleyicinin devrilmesi nedeniyle yaralanma tehlikesi!

Ön yükleyici park desteklerinin üzerine park edilmişse, duruş güvenliği bakım çalışmaları için yeterli değildir. Ön yükleyici devrilebilir ve çevredekileri ağır yaralayabilir.

- ▶ Bakım çalışmalarını yalnızca ön yükleyici monte edilmişse yapın.
- ▶ Monte edilmesi mümkün değilse, ön yükleyiciyi bir vinç veya taşıma kuvveti yüksek halat ya da zincirlerle devrilmeye karşı emniyete alın.

⚠ UYARI

Yüksek basınç altındaki hidrolik yağı nedeniyle yaralanma tehlikesi!

Durdurulan traktörde ya da sökülmiş olan ön yükleyicide de hidrolik, basınç altında olabilir. Uygunsuz bakım, yüksek basınç altındaki yağın dışarı çıkmasına ve çevredekilerin yaralanmasına neden olabilir.

- ▶ Kaplinleri açmadan veya hidrolik parçalarını sökmeden önce hidroliği basınçsız hale getirin.
- ▶ Kaçakları ararken daima uygun yardımcı gereçler kullanın.
- ▶ Sızıntı olan yerleri hiçbir zaman parmaklarınızla aramayın.

⚠ DİKKAT

Sıcak makine parçaları nedeniyle yanma tehlikesi!

Hidrolik parçalar ve ön yükleyici ile traktörün diğer parçaları çalışırken çok ısınabilir. Bakım çalışmalarında ciltte yanıklar meydana gelebilir.

- ▶ Bakım çalışmalarından önce makine bileşenlerinin ve parçaların 55 °C'nin altına kadar soğumasını bekleyin.

Bakım, ön yükleyicinin düzgün çalışmaya devam etmesine yardımcı olur ve erken aşınmayı önler. Burada ele alınan önlemler şu gruplara ayrılır:

- Temizlik ve bakım
- Servis
- Onarım

8.1 Temizlik Ve Bakım

NOT

Uygun olmayan deterjanlar nedeniyle maddi hasar oluşabilir!

Uygun olmayan deterjanlar yüzeylere, güvenlik düzeneklerine ve contalara zarar verebilir.

► Sadece cihaz yüzeyleri ve conta malzemeleri için uygun deterjanlar kullanın.

- Ön yükleyiciyi su ve yumuşak deterjanlarla temizleyin.
- Ön yükleyicinin gresli yüzeylerini temizledikten sonra gresleyin.

8.1.1 Yağlama Noktaları

Tutma Kancalarının Yağlama Noktaları

Ön yükleyicinin yatakları düzenli olarak yağlanmalıdır (bkz. 8.1.2 Yağlama Planı).

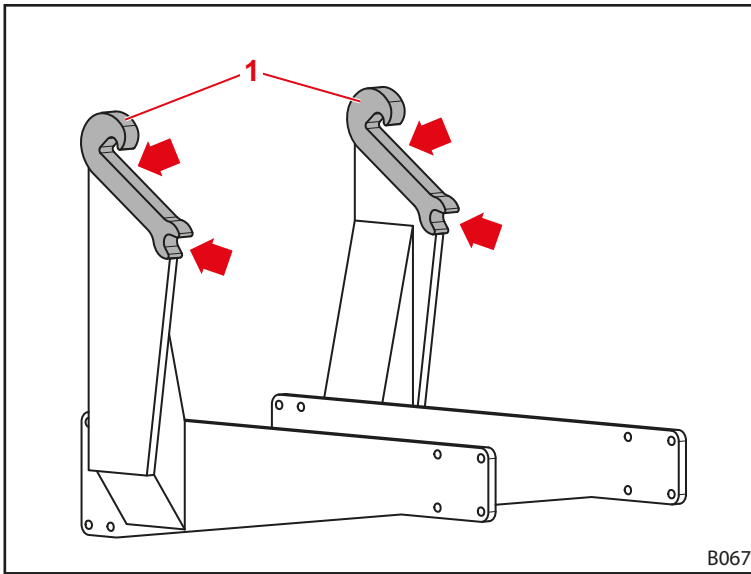

Şek. 113 Ön yükleyici yataklarının yağlama noktaları

i Fazladan iş olmaması için ön yükleyici yataklarındaki yağlama noktalarını ön yükleyicinin her takılmasında ve sökülmesinde gresleyin.

Ön Yükleyici FS ve FZ'deki Yağlama Noktaları

Ön yükleyici FS'nin her yanında 9 yağlama noktası bulunur:

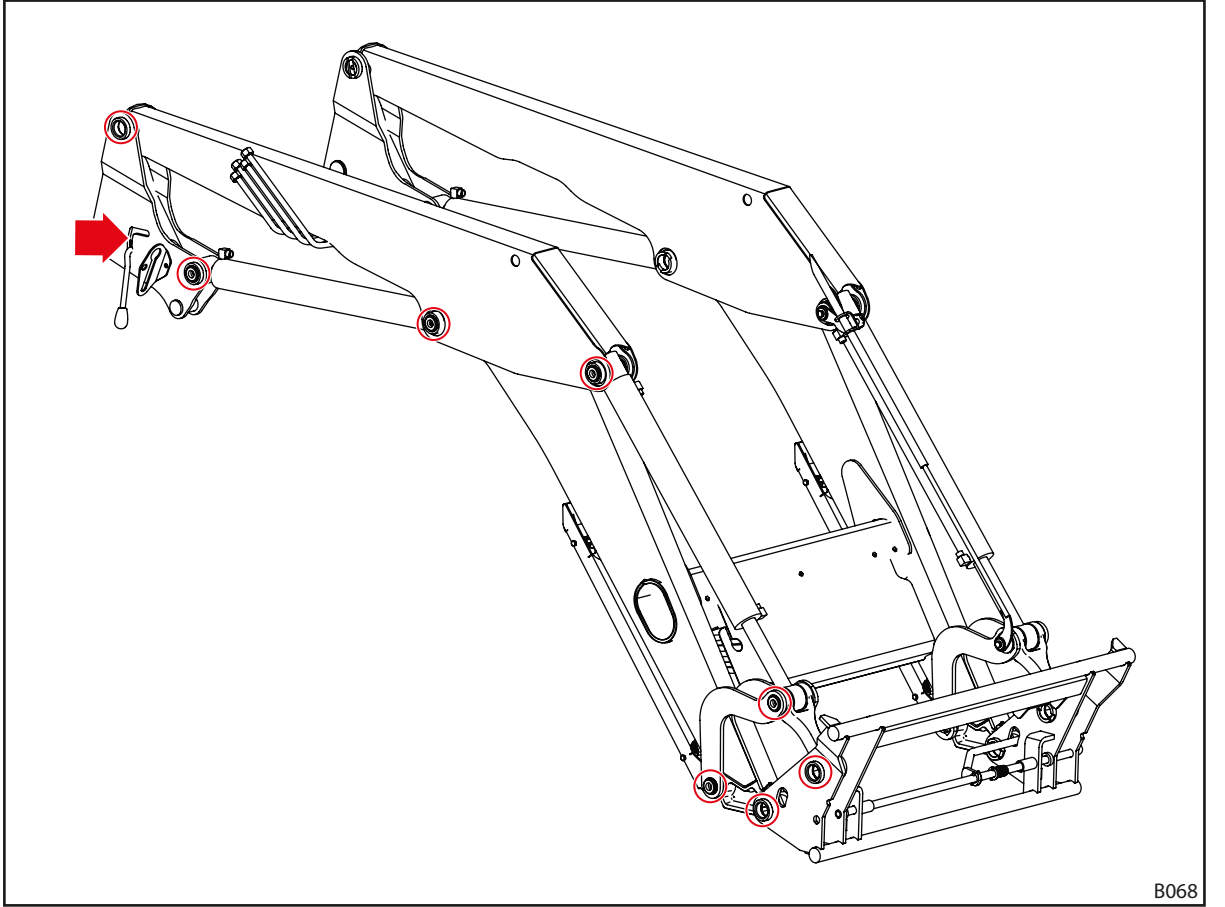

Şek. 114 Yağlama noktaları FS

Ön yükleyici FZ'nin her yanında 12 yağlama noktası bulunur:

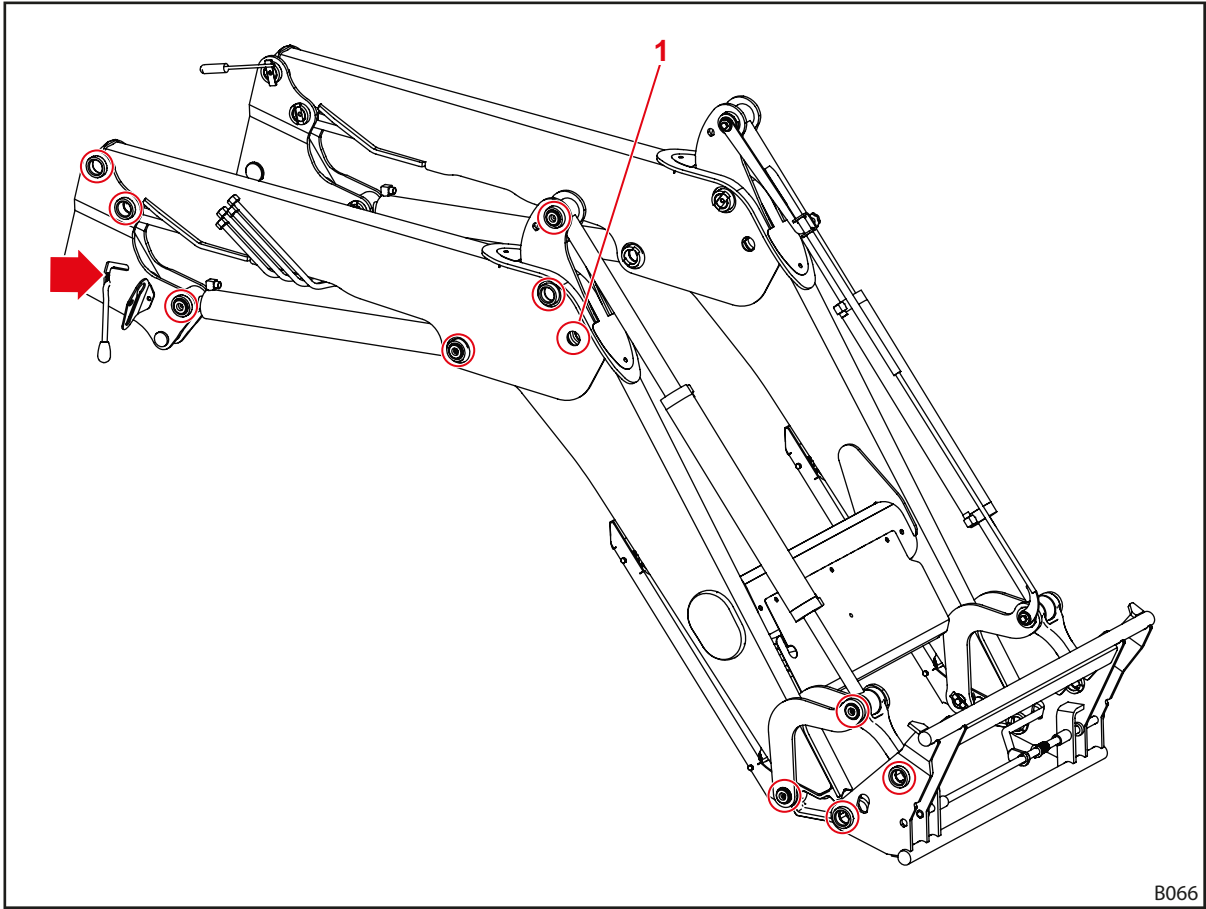

Şek. 115 Yağlama noktaları FZ

Pozisyon 1'deki yağlama neline sadece ön yükleyici hafifçe kaldırılıp alet ucuna dayandırıldığında ulaşılabilir.

8.1.2 Yağlama Planı

Yağlama yerleri	Aralık [çalışma saatleri]	Yağlama maddesi
Rulman yerleri	20 s	Çok amaçlı yağ DIN 51502 K2K, ISO 6743 ISO-L-XCCEA2, ya da karşılaştırılabilir
Ön yükleyici yatakları (kancalar)	100 s	
Ön yükleyici kilidi	100 s	Çok amaçlı yağ ya da motor yağı



Aşırı kirlenme durumunda yağlama aralıklarını kısaltın.

8.2 Servis

⚠ UYARI

Eksik servis nedeniyle ölüm ve maddi hasar tehlikesi!

Düzgün yapılmayan veya ihmal edilen servis çalışmaları, ön yükleyicinin güvenliğini olumsuz etkiler.

- ▶ Servis sadece yetkili personel tarafından yapılmalıdır.
- ▶ Saptanan sorunların sadece eğitimli uzman personel tarafından giderilmesini sağlayın.
- ▶ Örn. aletlerin ek servis çalışmaları ile ilgili diğer dokümanlarına dikkat edin.

Ön yükleyicinin sorunsuz çalışmaya devam etmesi için, tanımlanan servis çalışmaları öngörülen aralıklarla yetkili uzman personel tarafından yapılmalıdır.

- Servis çalışmalarının düzenli olarak devamda verilen servis aralıklarıyla yapılmasını sağlayın.

8.2.1 Servis Planı

Belirtilen bakım aralıkları, referans değerlerdir.

- Bu aralıkları kullanım şartlarına göre uygun şekilde düzenleyin.
- Sorularınızda yetkili servise danışın.

Bakım konumu	Çalışma	Aralık [çalışma saatleri]
Vida bağlantılarını	Kontrol edin, gerekiyorsa sıkın (bkz. 11.3 Vidalar İçin Sıkma Momentleri)	100 s
Rulman yerleri	Rulman boşluğunu kontrol edin ¹ , gerekiyorsa rulman kovanlarının uzman personel aracılığıyla değiştirilmesini sağlayın	100 s ²
	Yağlama (bkz. yağlama planı)	20 s
Ön yükleyici yatakları (kancalar)	Aşınmayı kontrol edin (bkz. 8.2.2 Ön Yükleyici Yatakları İçin Servis Bilgileri)	200 s
	Yağlama (bkz. yağlama planı)	100 s
Ön yükleyici kilidi	Ayarı kontrol edin (bkz. 8.2.3 Ön Yükleyici Kilidi İçin Servis Bilgileri)	20 s
	Yağlama (bkz. yağlama planı)	100 s
Comfort-Drive	Musluğu açın ve kapatın.	100 s ²
Hidrolik hortum hatları	Görsel kontrol, gerekirse uzman personel aracılığıyla değişim	100 s
	Uzman personel aracılığıyla değişim	4 yıl ³
Ön yükleyici ve montaj kiti	Hasar durumunun görsel kontrolü (özellikle çatlaklar)	100 s
Değiştirilebilir çerçeve	Alt kenardaki aşınmayı kontrol edin (bkz. 8.2.7 Değiştirilebilir Çerçeve Servis Bilgileri)	100 s

¹ Rulman boşluğu en fazla 0,5 mm olmalıdır.

² en az ayda bir kez

³ bkz. altındaki bilgiler 8.2.5 Hidrolik Hatları Servis Bilgileri

8.2.2 Ön Yükleyici Yatakları İçin Servis Bilgileri

⚠ UYARI

Ön yükleyicinin kopması sonucu ağır yaralanma tehlikesi!

Tutma kancasındaki yoğun aşınmada ön yükleyici takma parçasından ayrılarak sürücüyü ve çevredekileri ağır yaralayabilir.

- ▶ Takma kancasındaki aşınmayı düzenli olarak kontrol edin.
- ▶ Ön yükleyiciyi sadece aşınmamış ve hasarsız yataklara takın.
- ▶ Aşınan veya hasarlı takma parçalarının yetkili servis tarafından onarılmasını veya değiştirilmesini sağlayın.

- Takma kancasının aşınma kontrolü için şu aşınma ölçülerine uyun:

Değişken	Ölçü
U	300 mm 475 mm (FZ 100)
X	Aşınma sınırı: 61 mm Nominal ölçü: 60 ±0,2 mm
D	40 mm

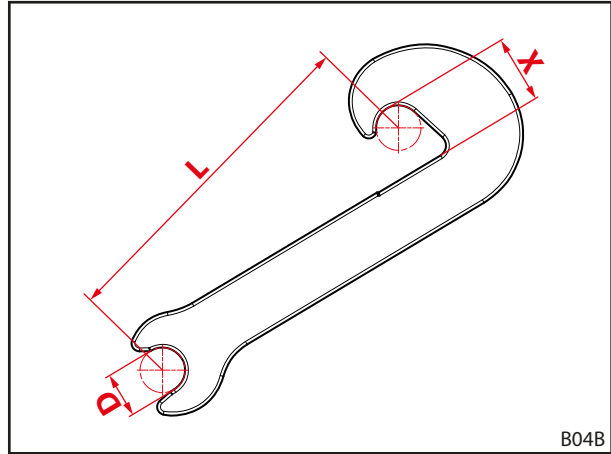

Şek. 116 Takma kancasının aşınma ölçüleri

8.2.3 Ön Yükleyici Kilidi İçin Servis Bilgileri

Ön Yükleyici Kilidi FS ve FZ 8 - 50 Kontrolü

Ön yükleyici kilidini kontrol etmek için:

- (1) Ön yükleyici kilidini tamamen açın.
- (2) Ön yükleyici kilidini kapatın.
 - Yön değiştirme noktasında sıkma işlemi başladığında gerekli el gücüne dikkat edin.
 - Kolu sonuna kadar aşağı alın.
 - ✓ Ön yükleyici kilidi kapalı konumdayken kol tıkırdamamalıdır.
- (3) Gerekliyse ön yükleyici kilidini yeniden ayarlayın (bkz. 5.6.1 Ön Yükleyici Kilidi FS Ve FZ 8 İla 50'nin Ayarlanması).
- ✓ Ön yükleyici kilidi kontrol edilmiştir.

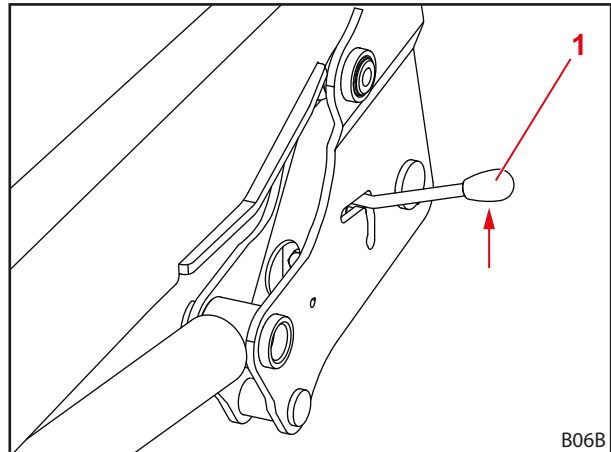

Şek. 117 Ön yükleyici kilidinin kontrolü

1 Kol

"Çift Kilit" Ön Yükleyici Kilidi FZ 30 - 100 Kontrolü

Ön yükleyici kilidini kontrol etmek için:

- (1) Ön yükleyici kilidini kapatın.
 - Kolu aşağı bastırın.

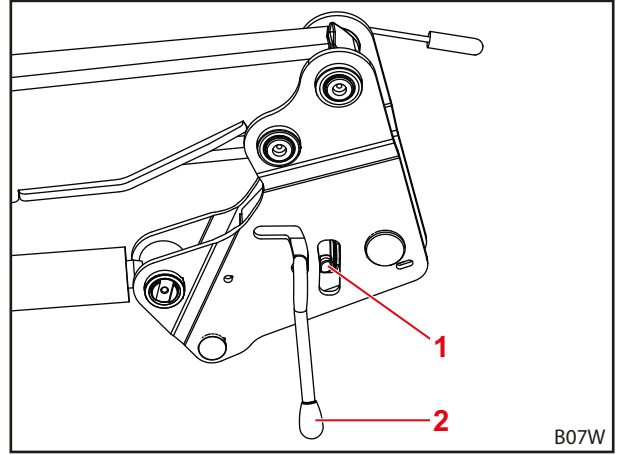

Şek. 118 Ön yükleyici kilidinin kontrolü

Açıklama

- 1 İspanyolet
- 2 Kol

- (2) Ön yükleyici kilidine basınçlı hava basın.
- (3) Disk yayları ve ispanyolet arasındaki boşluğu izleyin.
 - ✓ Boşluk neredeyse kaybolmuşsa ve disk yay düz duruyorsa somun azami sıkılığa ulaşmıştır.
- (4) Gerekirse ön yükleyici kilidini yeniden ayarlayın (bkz. 5.6.2 "Çift Kilit" Ön Yükleyici Kilidi FZ 30 ilâ 100'ün Ayarlanması).
- ✓ Ön yükleyici kilidi kontrol edilmiştir.

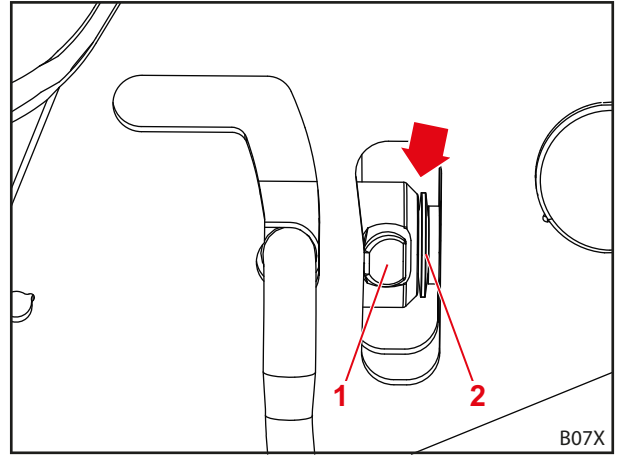

Şek. 119 Boşluğun kontrolü

Açıklama

- 1 İspanyolet
- 2 Disk yaylar

8.2.4 Comfort-Drive Servis Bilgileri

Comfort-Drive'ın bakımı sadece yetkili servis tarafından yapılmalıdır.

8.2.5 Hidrolik Hatları Servis Bilgileri

⚠ UYARI

Bozuk hidrolik hortum hatları nedeniyle kaza ve yaralanma tehlikesi!

Bozuk veya aşınmış hidrolik hortum hatları, hidrolik yağının kontrolsüzce dışarı çıkmasına ve yaralanmalara yol açabilir ya da ön yükleyicinin güvenliğini olumsuz etkileyebilir.

- ▶ 6 yıldan daha eski hidrolik hortum hatlarını kullanmayın.
- ▶ 10 yıldan daha eski hidrolik hortum hatlarını ve hortum malzemelerini kullanmayın.
- ▶ Eğer hortum hatları zamanından önce aşınma gösterirse değişim aralığını kısaltın.
- ▶ Hidrolik sistemindeki tüm çalışmalarda kişisel koruyucu ekipmanı kullanın, özellikle yağ geçirmeyen eldiven ve koruyucu gözlüğü takın.
- ▶ Hortum hatları üzerinde gözenekler ya da çatlaklar oluşursa değişmesini sağlayın.

⚠ UYARI

Yüksek basınç altındaki hidrolik yağı nedeniyle yaralanma tehlikesi!

Durdurulan traktörde ya da sökülmüş olan ön yükleyicide de hidrolik, basınç altında olabilir. Hidrolik yağı yüksek basınç altında dışarı çıkarak yaralanmalara yol açabilir.

- ▶ Tüm servis çalışmalarından önce hidroliği basınçsız duruma getirin.

Hidrolik hortum hatları, DIN 20066 standartlarına göre en fazla 2 yıl depolanmalıdır ve üretim yılından itibaren maksimum 6 yıl kullanılmalıdır. Buna göre normal yüklenimde kullanım süresi en az 4 yıldır.

Hidrolik hortum hatlarının üzerinde 2 tarih yer alır:

- Hortum malzemesinde örn. 2015'in ilk üç ayında üretilen hortumlar için "1Q15";
- Armatürde örn. Nisan 2015'te üretilen hortum hattı için "0415" veya "04/15".

8.2.6 Çatlak Oluşumu Servis Bilgileri

⚠ UYARI

Yapı parçalarının kopması sonucu ağır yaralanma tehlikesi!

Çatlaklar, yapı parçalarının kopmasına yol açabilir. Bu durumda sürücü veya çevredeki kişiler ağır yaralanabilir.

- ▶ Ön yükleyiciyi ve montaj kitini düzenli olarak çatlaklar açısından kontrol edin.
- ▶ Ön yükleyiciyi sadece sorunsuz durumdayken kullanın.
- ▶ Çatlaklarda derhal yetkili servis ile bağlantı kurun.

8.2.7 Değiştirilebilir Çerçeve Servis Bilgileri

⚠ UYARI

Değiştirilebilir çerçevenin kopması sonucu ağır yaralanma tehlikesi!

Değiştirilebilir çerçevedeki yoğun aşınmada, değiştirilebilir çerçeve ön yükleyiciden ayrılarak çevredekileri ağır yaralayabilir.

- ▶ Değiştirilebilir çerçevedeki aşınmayı düzenli olarak kontrol edin.
- ▶ Ön yükleyiciyi sadece aşınma ve hasar olmayan değiştirilebilir çerçeve ile kullanın.
- ▶ Aşınan veya hasarlı değiştirilebilir çerçevelerin yetkili servis tarafından onarılmasını veya değiştirilmesini sağlayın.

- ▶ Değiştirilebilir çerçevenin aşınma kontrolü için şu aşınma ölçüsüne uyun:

Değişken	Ölçü
X	Aşınma sınırı: 8 mm

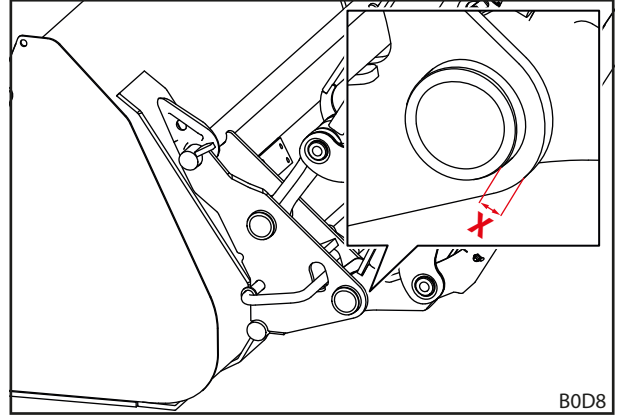

Şek. 120 Değiştirilebilir çerçevenin aşınma ölçüsü

8.2.8 Yağ Değişimi Servis Bilgileri

Ön yükleyici, traktörün yağ devresinden beslenir.

- ▶ Traktörün yağ değişim aralıklarına uyun.
- ▶ Yağ değişiminden önce ön yükleyiciyi yere indirin.
- ▶ Yağ değişiminden veya hidrolikteki çalışmalardan sonra, içeri giren havayı boşaltmak için ön yükleyiciyi birkaç kez yüksüz olarak dikkatlice tüm uç konumlarına hareket ettirin.

8.3 Onarım

⚠ UYARI

Düzensiz yapılmayan onarım çalışmaları nedeniyle ölüm ve maddi hasar tehlikesi!

Düzensiz yapılmayan onarım çalışmaları, ön yükleyicinin güvenliğini olumsuz etkiler ve ağır kazalara ve yaralanmalara yol açabilir.

- ▶ Onarım çalışmalarının yalnızca yetkili servis tarafından yapılmasını sağlayın.

Onarım, parçaların değişimini ve onarımını kapsar. Bu işlem ancak parça aşınma veya dış etkenler nedeniyle zarar görmüşse gereklidir.

İşlemi yapacak servis için şunlar geçerlidir:

- ▶ Gerekli tüm onarım çalışmaları usulüne uygun şekilde, geçerli mevzuat ve teknik kurallar doğrultusunda yapılmalıdır.
- ▶ Aşınan veya hasarlı parçalar hiçbir zaman geçici olarak onarılmamalıdır.
- ▶ Onarım sırasında sadece orijinal veya izin verilen yedek parçalar kullanılmalıdır (bkz. 10.1 Yedek Parçalar).
- ▶ Contaları değiştirin.

9 Kullanımdan Alma

9.1 Geçici Olarak Kullanımdan Alma

⚠ UYARI

Dengesiz duruş nedeniyle yaralanma tehlikesi!

Ön yükleyicinin düzgün ve güvenli bir şekilde park edilmemesi halinde, yükleyici devrilerek yaralanmalara yol açabilir.

- ▶ Ön yükleyiciyi sadece üzerine en az 70 kg ağırlığında bir alet monte edilmişken park edin.
- ▶ Park desteklerini kullanın ve düzgün bir şekilde sabitleyin.
- ▶ Ön yükleyiciyi sadece gerekli taşıma kapasitesine sahip düz zemin üzerine park edin.

Ön yükleyiciyi sökmek için:

- (1) Traktörü kapatın.
 - El frenini çekin.
 - Motoru durdurun.
- (2) Ön yükleyiciyi yere kadar indirin.
- (3) Ön yükleyici kilidini her iki tarafta açın (bkz. 5.4 Ön Yükleyicinin Takılması).

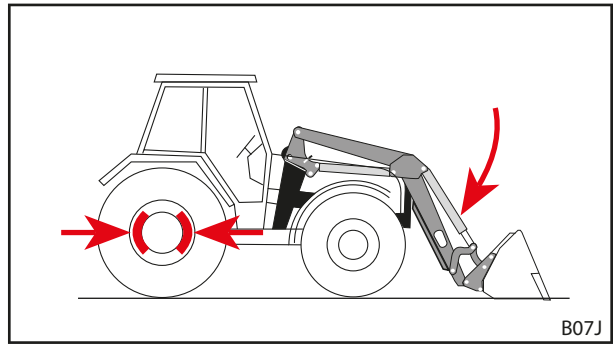

Şek. 121 El freninin çekilmesi ve ön yükleyicinin indirilmesi

- (3) Ön yükleyici kilidini her iki tarafta açın (bkz. 5.4 Ön Yükleyicinin Takılması).

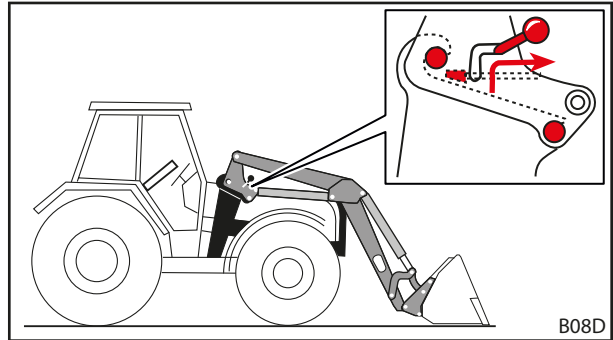

Şek. 122 Ön yükleyici kilidinin açılması

- (4) Park desteklerini açın (bkz. 6.2 Park Desteklerinin Kullanımı).
- (5) Traktörü çalıştırın.

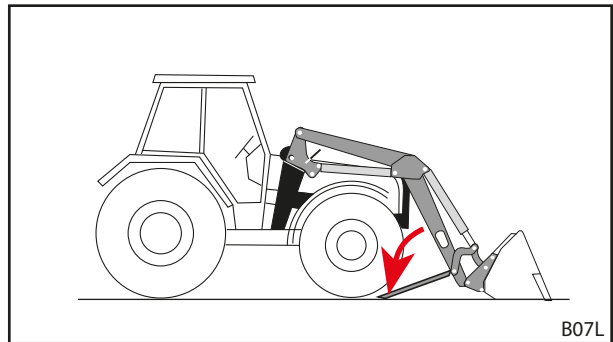

Şek. 123 Park desteklerinin açılması

- (6) *İndirme* fonksiyonu ile ön yükleyici civatasını tutma kancasından kurtarın.
- (7) Traktörü kapatın.
 - El frenini çekin.
 - Motoru durdurun.
 - Hidroliği basınçsız duruma getirin (bkz. 6.1 Kontrol Elemanları).
- (8) Ön yükleyici hidroliğini ayırın.
- (9) Elektrikli ayırın.
- (10) Traktörü geriye doğru sürerek ön yükleyiciden çıkarın.

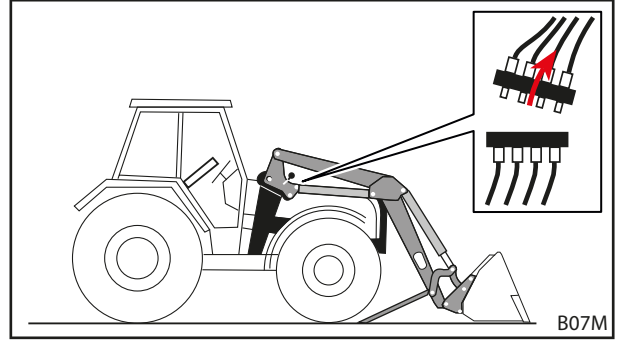

Şek. 124 Hidroliğin ayrılması

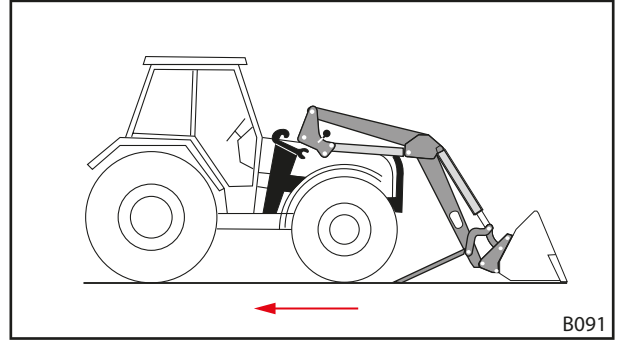

Şek. 125 Traktörün geri geri dışarı sürülmesi

- (11) Ön yükleyicinin hidrolik hatlarını ön yükleyicideki kaplin tutucusuna takın.
- (12) Hidrolik kaplinlere ve fişlere koruma kapağını monte edin.
- (13) Gerekirse ön yükleyiciye koruyucu branda geçirin.
- ✓ Ön yükleyici sökülmüştür.

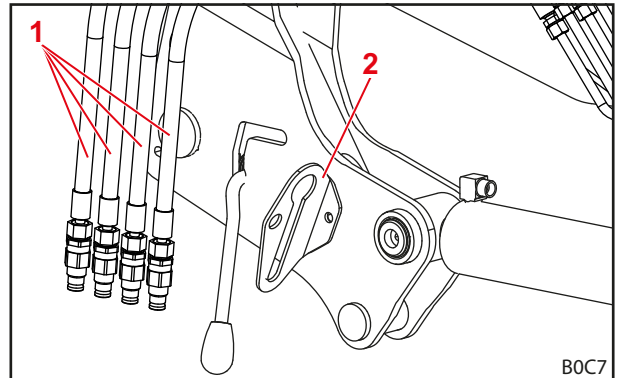

Şek. 126 Hidrolik hatlarını kaplin tutucusuna takma (resimde plug-in kaplin gösterilmektedir)

Açıklama

- 1 Ön yükleyicinin hidrolik hatları
- 2 Kaplin tutucu

9.2 Tekrar Kullanıma Alma

Ön yükleyiciyi tekrar kullanıma almak için:

- (1) Brandayı ön yükleyiciden çıkartın.
- (2) Ön yükleyiciyi gerekirse temizleyin.
- (3) Gerekirse ön yükleyicinin bakımını yapın (bkz. 8.2.1 Servis Planı).
- (4) "Her işleme alma öncesinde yapılacak kontrolleri" uygulayın (bkz. 5.2 Her İşleme Alma Öncesinde Yapılacak Kontrol).
- (5) Ön yükleyicinin tüm fonksiyonlarını kontrol edin.
- ✓ Ön yükleyici tekrar kullanıma hazırdır.

9.3 Kalıcı Olarak Kullanımdan Alma Ve Bertaraf

NOT

Düzgün yapılmayan bertaraf nedeniyle doğa tahribatı!

Ön yükleyici, ayrılarak bertaraf edilmesi gereken işletim maddeleri, elektrik ve hidrolik bileşenleri içerir. Bunların düzgün bertaraf edilmemesi doğaya zarar verebilir.

- ▶ Bertaraf ederken ülkenizde ve bulunduğunuz yerde geçerli mevzuatlara ve çevre koruma yasalarına dikkat edin.
- ▶ Ön yükleyiciyi, bertaraf için satıcınıza veya bu konuda uzmanlaşmış bir şirkete teslim edin.

Ön yükleyici için kısıtlı bir kullanım ömrü öngörülmemiştir. Bertaraf edilmesi durumunda ön yükleyici kullanımdan alınmalı ve usulüne uygun şekilde bertaraf edilmelidir.

- Ayrıca servis ve bakım için geçerli güvenlik bilgilerine de uyulmalıdır.

10 Yedek Parçalar Ve Müşteri Hizmetleri

10.1 Yedek Parçalar

⚠ UYARI

Yanlış yedek parçalar nedeniyle yaralanma ve maddi hasar tehlikesi!

İzin verilmeyen yedek parçaların kullanımı, ön yükleyicinin güvenliğini olumsuz etkileyebilir ve çalışma ruhsatının geçerliliğini kaybetmesine yol açar.

- ▶ Sadece orijinal veya STOLL tarafından izin verilen yedek parçalar kullanın.

Orijinal yedek parçalar ve buna uygun aksesuarlar, ayrıca verilmiş olan yedek parça listelerinde belirtilmiştir.

- Yedek parça listelerini www.stoll-germany.com adresinden indirebilirsiniz.

Güvenlik Etiketleri İçin Sipariş Bilgileri

Sipariş No.	Ad	Dahili etiket
3462690	"Teknik" etiket kiti	1 parçadan oluşan her etiket için Konum No. 1, 4, 5, 6, 7, 2 parçadan oluşan etiket için Konum No. 8
3431550	"Teknik, sarı" etiket levhası	2 parçadan oluşan etiket için Konum No. 3 1 parçadan oluşan etiket için Konum No. 9
3449070	"Kabin" etiketi	1 parçalı etiket Konum No. 2
3435500	Kabindeki "Hidrolik alet kilidi" etiketi	1 parçalı etiket Konum No. 10
3435620	"Hidrolik alet kilidi" etiketi	1 parçalı etiket Konum No. 11
1439830	"Basınçlı yağ" etiketi	1 parçalı etiket Konum No. 12
1432670	"Akümülatör" etiketi	1 parçalı etiket Konum No. 13
3667720	"Çalışma alanı" etiketi	1 parçalı etiket Konum No. 14

10.2 Müşteri Hizmetleri

Ön yükleyiciniz ile ilgili tüm sorularınızda bayiniz ile iletişime geçin.

11 Teknik Veriler

11.1 Ölçüler Ve Ağırlıklar

Ön Yükleyici	Nominal genişlik ¹ [mm]	Kanat uzunluğu ² [mm]	Nominal kaldırma gücü ³ [daN]	Ağırlık ⁴ [kg]
FS 8	916	2300	1660	356
FZ 8		2300	1660	406
FS 10		2500	1720	420
FZ 10		2500	1720	465
FS 20		2500	2120	425
FZ 20		2500	2120	475
FS 30		2720	1950	470
FZ 30		2720	1950	540
FZ 35		2720	2080	575
FS 40		2720	2240	480
FZ 45		2720	2260	580
FZ 50		2850	2430	680
FZ 60		3000	2630	790
FS 8.1		1100	2300	1660
FZ 8.1	2300		1660	416
FS 10.1	2500		1720	430
FZ 10.1	2500		1720	475
FS 20.1	2500		2120	435
FZ 20.1	2500		2120	485
FS 30.1	2720		1950	484
FZ 30.1	2720		1950	544
FZ 35.1	2720		2080	589
FS 40.1	2720		2240	494
FZ 45.1	2720		2260	594
FZ 50.1	2850		2430	694
FZ 60.1	3000		2630	805
FZ 80.1	3200		2740	850
FZ 100	1450	3500	3500	1250

¹ Sütun ortasından sütun ortasına kadar ölçülmüştür.

² Pivot noktasından alet dönüş noktasına kadar ölçülmüştür.

³ 195 bar hidrolik basıncında, 1,5 m'ye kaldırılmış kanat ve ideal montaj durumunda alet dönüş noktası dahilinde hesaplama ile belirlenen kaldırma kapasitesi. Mevcut montaj parçalarının geometrisi ve çeşitli traktör donanımlarının (tekerlek büyüklüğü, akslar vs.) özel geometrisi göz önünde bulundurulması gerektiği için gerçek değerlerde sapma oluşabilir. Ön yükleyici en yüksek konumdayken kaldırma kapasitesi %15 oranında daha az olur ve zemine yaklaştıkça da kaldırma kapasitesi artar.

⁴ Aletsiz ve özel donanımsız tipik ağırlık. İstisnai durumlarda sapmalar meydana gelebilir.

11.2 Gürültü Emisyonu

Gürültü emisyonu seviyesi 70dB(A)'dan düşüktür (traktöre bağlı).

11.3 Vidalar İçin Sıkma Momentleri

Vidalar için sıkma momentleri						
Vida dişleri	Mukavemet sınıfı					
	8.8		10.9		12.9	
	Nm	lb-ft	Nm	lb-ft	Nm	lb-ft
M4	3	2	4,5	3	5	4
M6	11	8	15	11	17	13
M8	27	20	36	27	42	31
M8x1	29	21	38	28	45	33
M10	54	40	71	52	83	61
M10x1,25	57	42	75	55	87	64
M12	93	69	123	91	144	106
M12x1,5	97	72	128	94	150	111
M12x1,25	101	74	133	98	155	114
M14	148	109	195	144	229	169
M14x1,5	159	117	209	154	244	180
M16	230	170	302	223	354	261
M16x1,5	244	180	320	236	374	276
M18	329	243	421	311	492	363
M18x2	348	257	443	327	519	383
M18x1,5	368	271	465	343	544	401
M20	464	342	592	437	692	510
M20x2	488	360	619	457	724	534
M20x1,5	511	377	646	476	756	558
M22	634	468	807	595	945	697
M22x2	663	489	840	620	984	726
M22x1,5	692	510	873	644	1022	754
M24	798	589	1017	750	1190	878
M24x2	865	638	1095	808	1282	946
M27	1176	867	1496	1103	1750	1291
M27x2	1262	931	1594	1176	1866	1376
M30	1597	1178	2033	1499	2380	1755
M30x2	1756	1295	2216	1634	2594	1913
5/8" UNC (normal)	230	170	302	223		
5/8" UNF (ince)	244	180	320	236		
3/4" UNC (normal)	464	342	592	437		
3/4" UNF (ince)	511	377	646	476		



Vida dişlerinin temizliğine dikkat edin! Belirtilen sıkma torkları , temiz, kuru ve yağsız vida ve vida dişleri için geçerlidir.

11.4 Hidrolik Planları

11.4.1 FS Ve FS-Hızlı Travers Hidrolik Planı

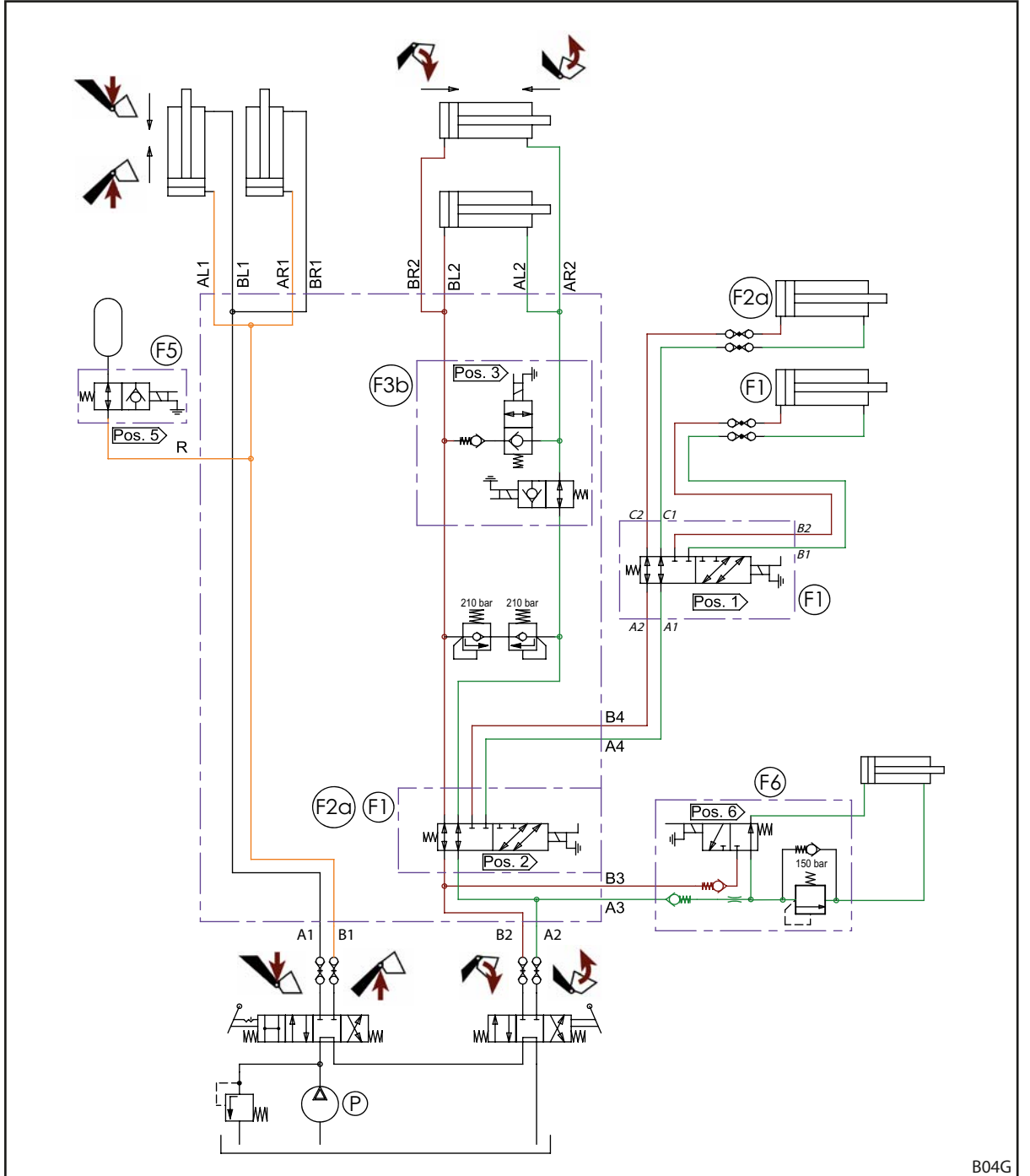

Şek. 127 FS ve FS hızlı travers hidrolik planı (3. ve 4. kontrol devresi ile donatılmışsa)

Açıklama

F1	4. Kontrol devresi (opsiyonel)
F2a	3. Kontrol devresi (opsiyonel)
F3b	Hızlı travers boşaltma (yalnızca FS-hızlı travers)
F5	Comfort-Drive (opsiyonel)
F6	Hydro-Lock (opsiyonel)
P	Traktör pompası

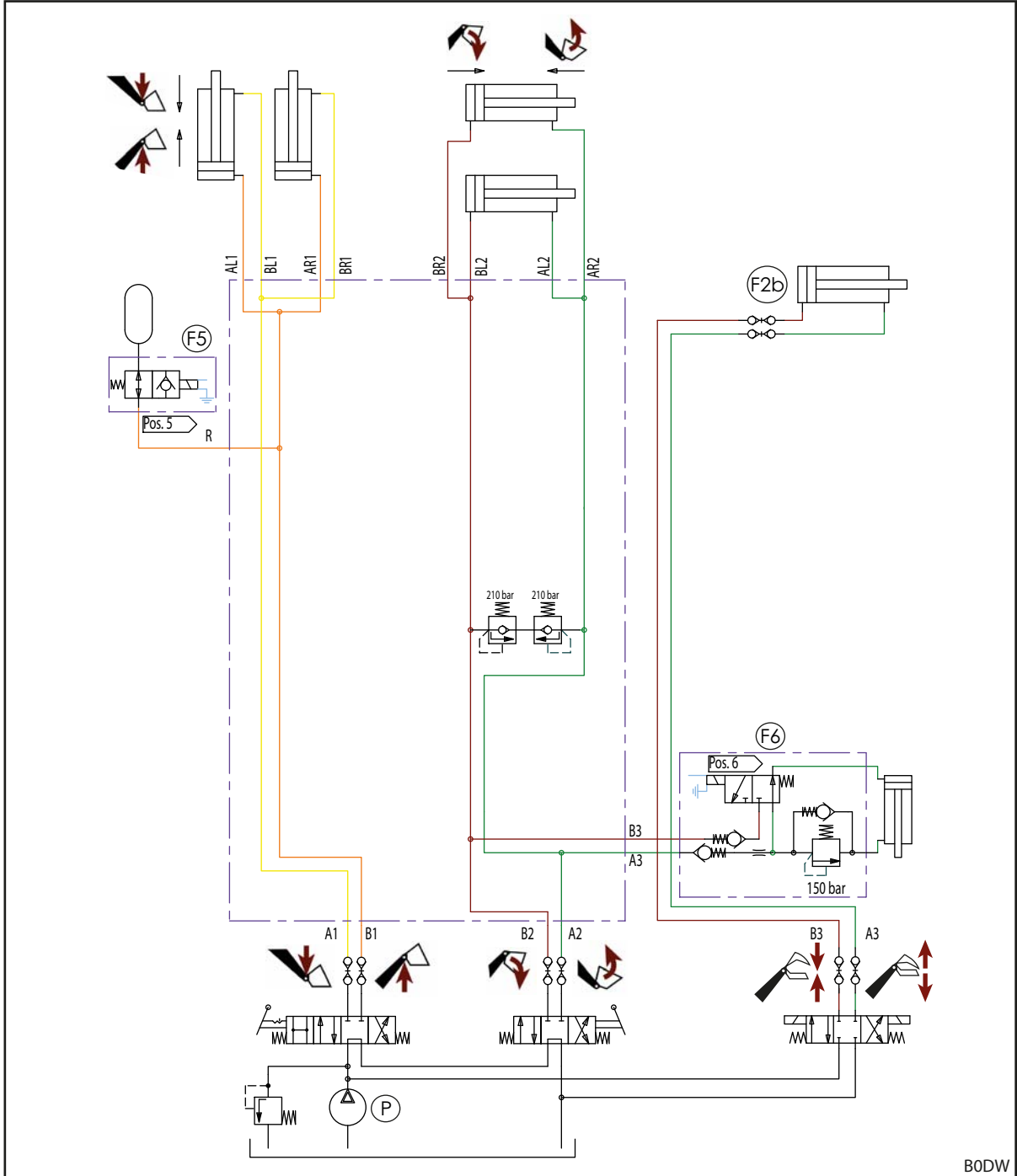

Şek. 128 FS hidrolik planı (REAL³ ile donatılmışsa)

Açıklama

F2b	REAL ³ (opsiyonel)
F5	Comfort-Drive (opsiyonel)
F6	Hydro-Lock (opsiyonel)
P	Traktör pompası

11.4.2 FZ Ve FZ-L Hidrolik Planı

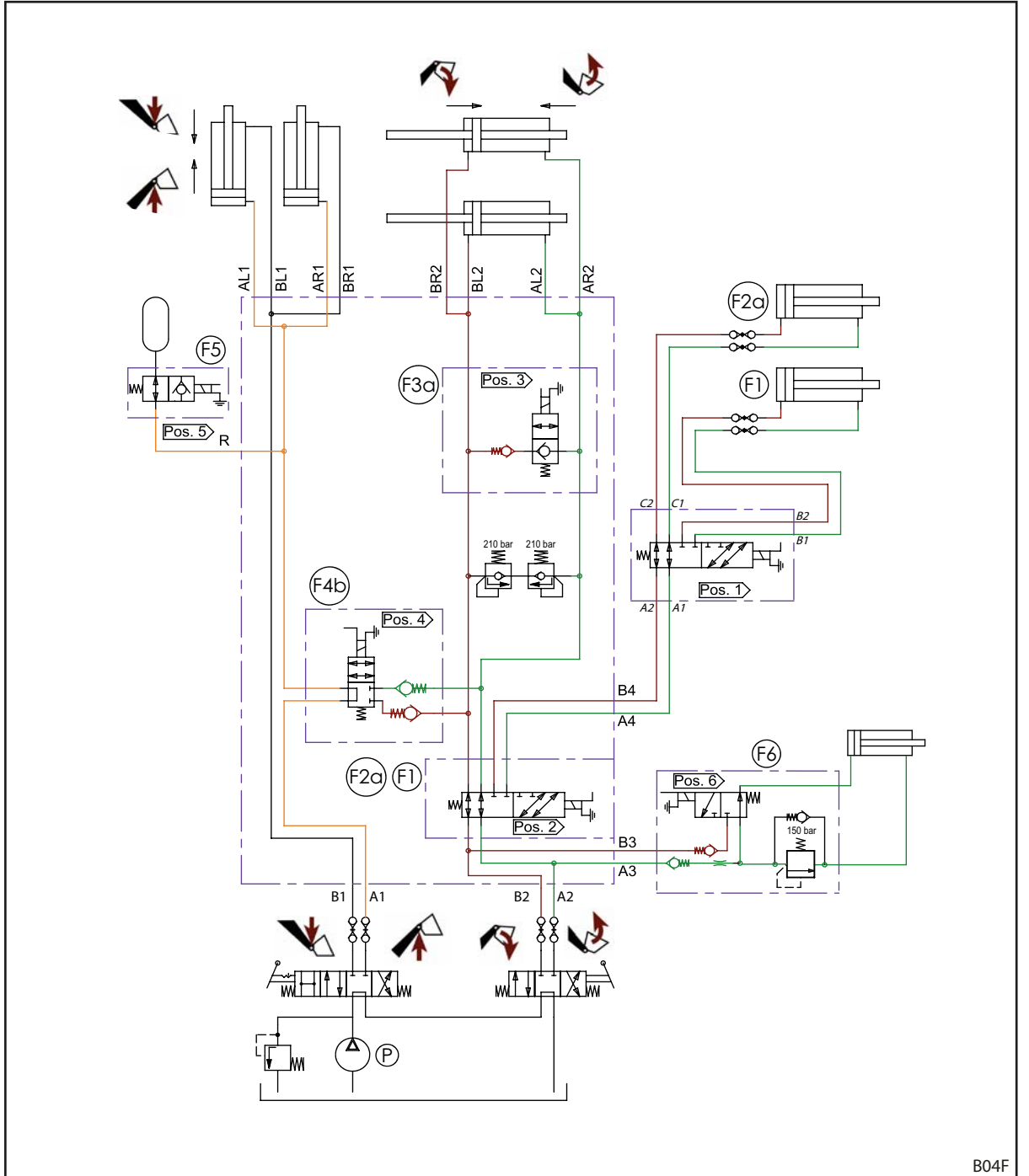

Şek. 129 FZ ve FZ-L hidrolik planı (3. ve 4. kontrol devresi ile donatılmışsa)

Açıklama

F1	4. Kontrol devresi (opsiyonel)
F2a	3. Kontrol devresi (opsiyonel)
F3a	Hızlı boşaltma (yalnızca FZ-L)
F4b	Return-To-Level (yalnızca FZ-L)
F5	Comfort-Drive (opsiyonel)
F6	Hydro-Lock (opsiyonel)
P	Traktör pompası

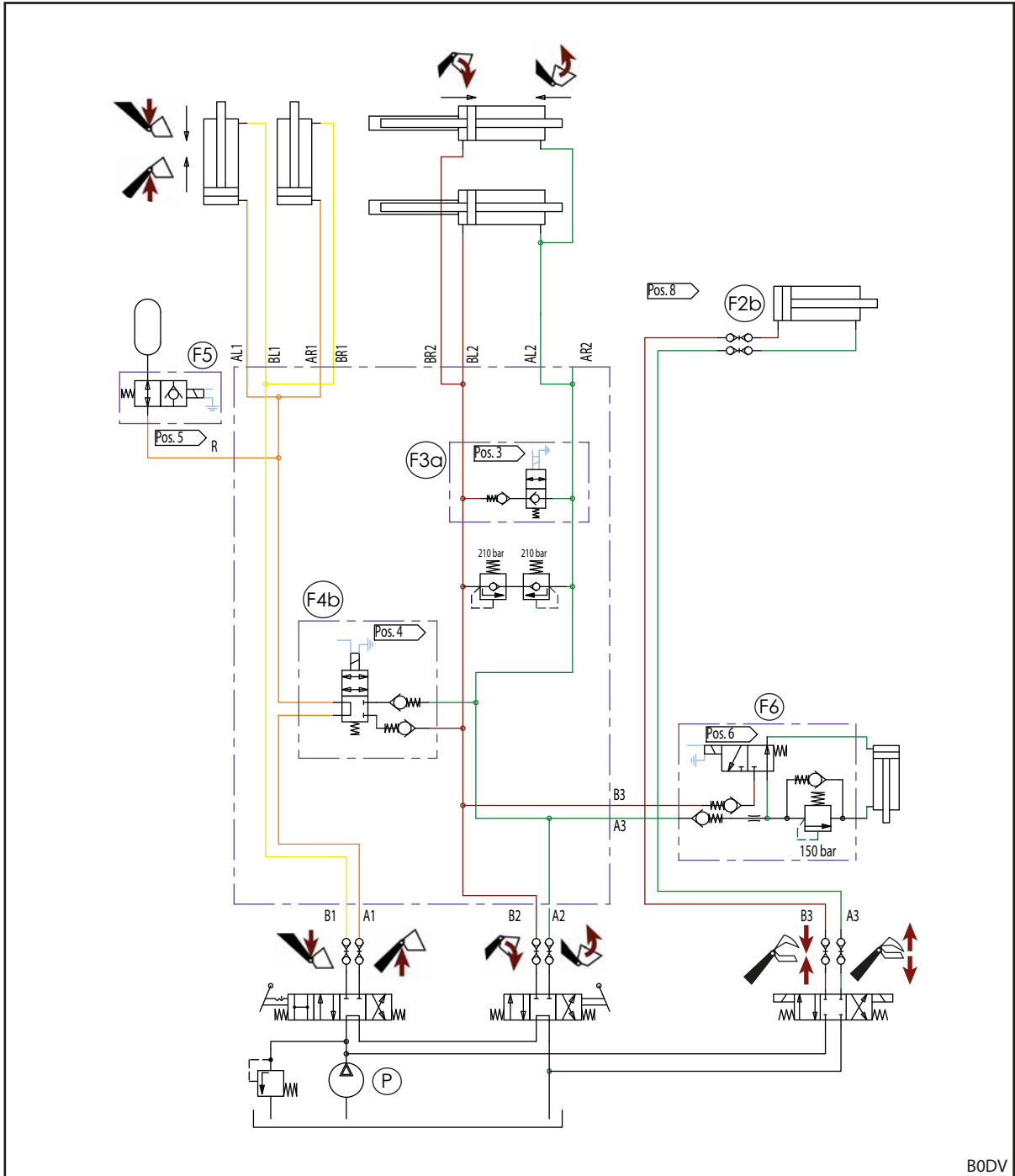

Şek. 130 FZ ve FZ-L hidrolik planı (REAL³ ile donatılmışsa)

Açıklama

F2b	REAL ³ (opsiyonel)
F3a	Hızlı boşaltma (yalnızca FZ-L)
F4b	Return-To-Level (yalnızca FZ-L)
F5	Comfort-Drive (opsiyonel)
F6	Hydro-Lock (opsiyonel)
P	Traktör pompası

11.5 Elektrik Devre Şeması

NOT

Yanlış gerilim veya eksik eriyen sigorta nedeniyle maddi hasar!

12 V'lık nominal gerilim aşıldığında veya kontak kilidi üzerinden anahtarlanmadığında, sistem zarar görebilir.

- ▶ Nominal gerilim 12V, kontak kilidi üzerinden anahtarlanmalıdır.
- ▶ Bağlantıyı, eriyen sigorta ile emniyet altına alın.

Ön yükleyici tipi farklılık gösterebileceği için ön yükleyici kanatları üzerindeki Q1 ve Q6 arası opsiyonel fonksiyonlar basitleştirilmiş şekilde anlatılmıştır.

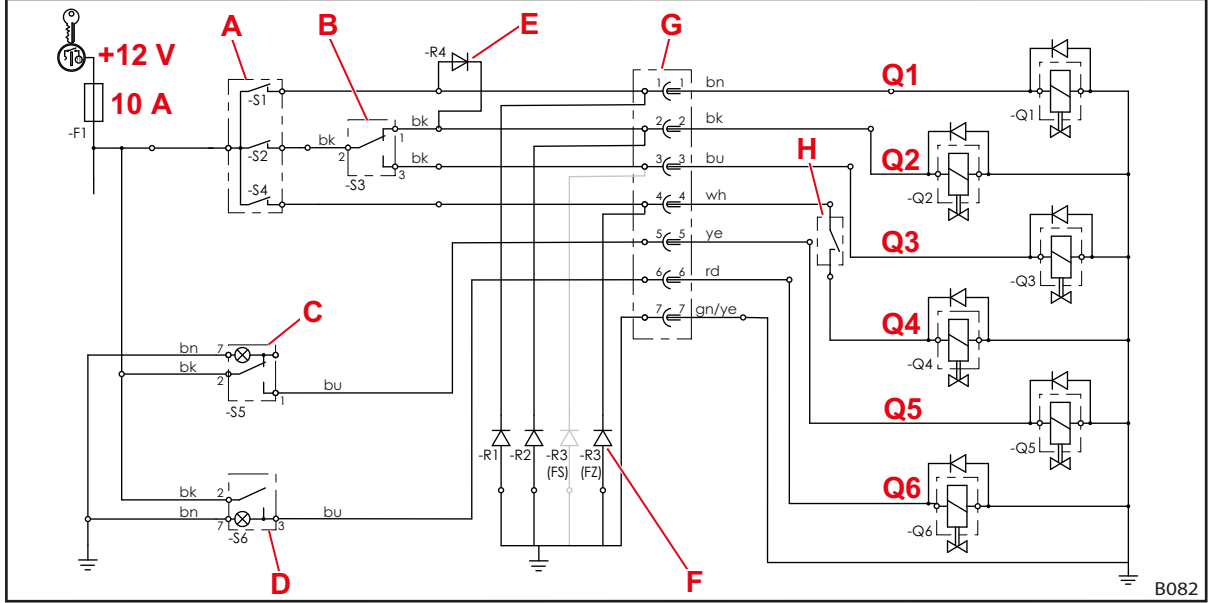

Şek. 131 Elektrik devre şeması (3. ve 4. kontrol devresi ile donatılmışsa)

Açıklama

- | | |
|----|--|
| Q1 | 4. kontrol devresi |
| Q2 | 3. kontrol devresi |
| Q3 | Hızlı travers (FS-hızlı travers) ya da hızlı boşaltma (FZ-L) |
| Q4 | Return-To-Level (FZ-L) |
| Q5 | Comfort-Drive |
| Q6 | Hydro-Lock (hidrolik alet kilidi) |
| A | Kontrol kolu tuşu (bazı röleli kontrol kollarında)
-S2: 3. Kontrol devresi, hızlı boşaltma ya da hızlı travers boşaltma
-S4: Return To Level
-S1: 4. kontrol devresi |
| B | -S3: Anahtar 3. kontrol devresi/hızlı traves ya da hızlı boşaltma |
| C | -S5: Kontrol lambalı Comfort-Drive anahtarı |
| D | -S6: Kontrol lambalı Hydro-Lock rocker anahtarı |
| E | 4. kontrol devresi engelleme diyotu; S1 tuşu aynı zamanda 3. kontrol devresi için Q2 valfini etkinleştirir ve bu fonksiyonu Q1 mekik valfi aracılığıyla 4. kontrol devresine değiştirir. |
| F | Supresör diyotlar: Mıknatıs valflerden gelen akımları azaltır.
Donanıma göre FS ön yükleyicilerde supresör diyotlar, klemens 1, 2 ve/veya 3'te kullanılır, FZ ön yükleyicilerde ise klemens 1, 2 ve/veya 4'te kullanılır. |
| G | Fiş/soket |
| H | Return-To-Level sensörü |



Bu elektrik devre şeması, *Pro Control* tek kollu kontrol cihazına sahip traktörler için geçerli değildir.

Bu durumda, montaj kitinin montaj talimatlarındaki *Pro Control* ile ilgili bölüme dikkat edin.

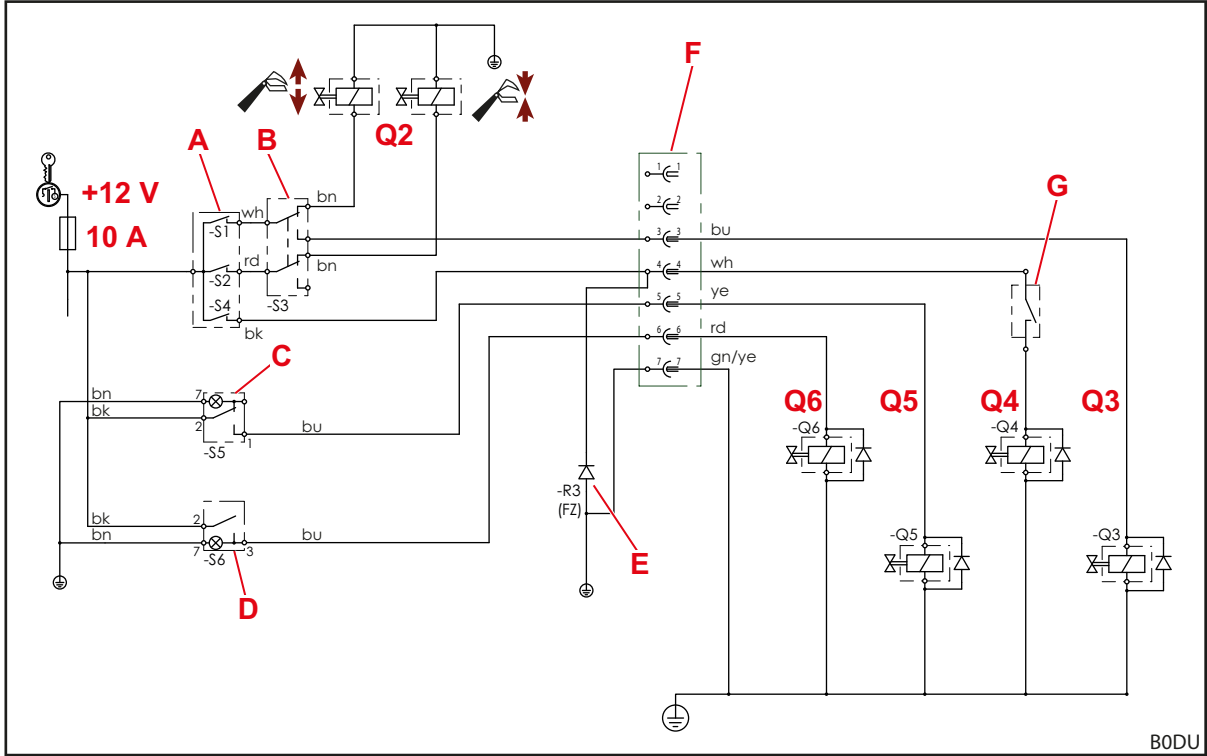

Şek. 132 Elektrik devre şeması (REAL³ ile donatılmışsa)

Açıklama

- Q2 REAL³
- Q3 Hızlı boşaltma (FZ-L)
- Q4 Return-To-Level (FZ-L)
- Q5 Comfort-Drive
- Q6 Hydro-Lock (hidrolik alet kilidi)
- A Kontrol kolu tuşu (bazı röleli kontrol kollarında)
 -S1: REAL³ (valf açık) veya hızlı boşaltma
 -S2: REAL³ (valf kapalı)
 -S4: Return-To-Level
- B -S3: REAL³ veya hızlı boşaltma değiştirme anahtarı
- C -S5: Kontrol lambalı Comfort-Drive anahtarı
- D -S6: Kontrol lambalı Hydro-Lock rocker anahtarı
- E Supresör diyotlar: Manyetik valflerden gelen arızaları baskılar.
- F Fiş/soket
- G Return-To-Level sensörü



Bu elektrik devre şeması, *Pro Control* tek kollu kontrol cihazına sahip traktörler için geçerli değildir.

Bu durumda, montaj kitinin montaj talimatlarındaki *Pro Control* ile ilgili bölüme dikkat edin.

11.6 Ek Fonksiyonlar İçin Hidrolik Vana Düzeni

Resimde ön yükleyici kanadının traversindeki Q1 ilâ Q6 ek fonksiyonları için hidrolik vana düzeni gösterilmektedir. Resimde ön yükleyici FZ (FZ-L dahil) ve FS (FS-Hızlı Travers dahil) için maksimum donanım gösterilmiştir.

Q1 ve Q6 tanımlamaları, elektrik devre şemasındakiyle aynıdır (bkz. 11.5 Elektrik Devre Şeması).

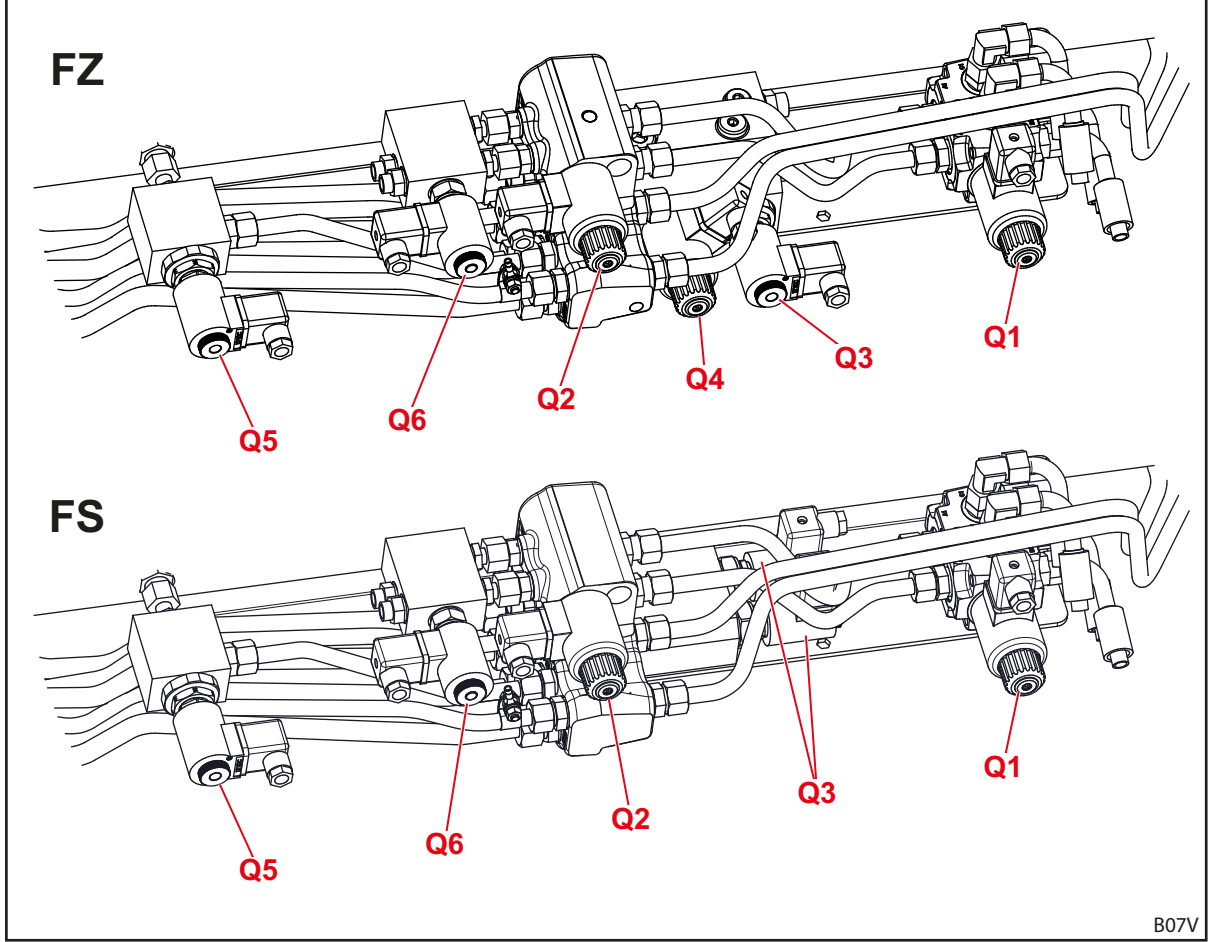

Şek. 133 Ek fonksiyonlar için hidrolik vana düzeni

Açıklama

Q1	4. kontrol devresi hidrolik valfi
Q2	3. kontrol devresi hidrolik valfi
Q3	Hızlı travers boşaltma (FS hızlı traversde) ya da hızlı boşaltma (FZ+ ve FZ-L'de) için hidrolik valf
Q4	Return-To-Level (FZ-L) için hidrolik valf
Q5	Elektrikle kontrol edilen Comfort-Drive için hidrolik valf
Q6	Hydro-Lock hidrolik valfi (hidrolik alet kilidi)

12 Uygunluk Beyanı

(AT Direktifi 2006/42/AT, ek II 1. A'ya göre)

Wilhelm STOLL Maschinenfabrik GmbH
Bahnhofstrasse 21
38268 Lengede, Almanya

işbu belge ile, makinenin gönderilen haliyle aşağıdaki direktiflere ve uyumlaştırılmış standartlara uygun olduğunu ve bu şekilde satışa sunulduğunu beyan eder:

Tanımlama:	Ön Yükleyici
Tip:	ProfiLine
Makine no.:	7015000 ilâ 7999999
Kullanım açıklaması/ fonksiyonu	Ek cihaz olarak tasarlanan ön yükleyici, 2006/42/AT sayılı makine direktifi uyarınca "değiştirilebilir donanım" olarak tanımlanmaktadır. Bu ön yükleyici, tarım ve ormancılık alanında kullanılan traktörlerde bir montaj çerçevesine monte edilir ve tarım ve ormancılıkta gerekli işlemleri ve/veya çalışmaları yerine getirmek üzere başka değiştirilebilir donanımların (iş aletlerinin) takılmasını sağlar. Ön yükleyicinin amacına uygun kullanımı, kullanım şartları, açıklaması, işleyişi ve diğer teknik bilgileri kullanım talimatlarında yer almaktadır.

Makine, aşağıdaki direktiflerin tahakkuk eden tüm geçerli hükümlerine uygundur:

- Avrupa Heyeti'nin 2006/42/AT sayılı makine direktifi
- Avrupa Parlamentosu ve Avrupa Heyetinin elektromanyetik uyumluluk (EMU) ile ilgili 2014/30/AB sayılı direktifi
- Basıncılı cihazların satışa sunulması ile ilgili 2014/68/AB sayılı direktif.

2006/42/AT sayılı direktif Ek VII A uyarınca gerekli teknik belgeler hazırlanmıştır ve Wilhelm STOLL Maschinenfabrik GmbH, Bahnhofstrasse 21, D-38268 Lengede adresinde AR&GE Müdürü'nün sorumluluğundadır.

Ön yükleyicinin tasarımı ve imalatında AB resmi gazetesinde yayımlanmış olan aşağıdaki uyumlaştırılmış standartlar uygulanmıştır:

Uyumlaştırılmış standartlar	Tarih	Standartın adı
DIN EN ISO 4254-1	2016-09	Tarım Makineleri - Güvenlik - Bölüm 1: Genel Gereklilikler
DIN EN ISO 4413	2011-04	Sıvı Teknolojisi - Hidrolik Sistemler ve Montaj Parçalarına İlişkin Genel Kurallar ve Güvenlik Gereklilikleri
DIN EN 12525	2011-02	Tarım Makineleri - Ön Yükleyici - Güvenlik
DIN EN ISO 12100	2011-03	Makine Güvenliği; Temel Kavramlar, Genel Tasarım Prensipleri Makine Güvenliği - Temel Kavramlar - Risk Değerlendirmesi ve Azaltma
DIN EN ISO 13849-1	2016-06	Makine Güvenliği - Kumanda Sistemlerinin Güvenlikle İlgili Kısımları - Bölüm 1: Tasarım İçin Genel Prensipler
DIN ISO 10448	1999-01	Tarım Traktörleri - Cihazlar İçin Hidrolik Güç Aktarımı
ISO 23206	2007-03	Tekerlekli Tarım Traktörleri Ve Ek Cihazlar - Ön Yükleyici - Ek Cihazlar İçin Taşıyıcı Çerçevesi
DIN EN ISO 13857	2020-04	Makine Güvenliği - Kol ve Bacakların Ulaşabileceği Bölgelerde Tehlikenin Önlenmesi için Güvenlik Mesafeleri
DIN EN ISO 14982	2009-12	Tarım ve Orman Makineleri - Elektromanyetik Dayanım - Test Yöntemleri ve Değerlendirme Kriterleri

Lengede, 13.01.2021

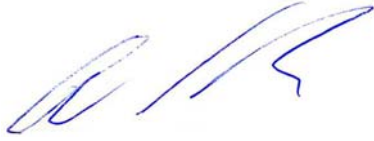

Guido Marenbach
Genel Müdür



Peter Gotthard
AR&GE ve Kalite Yönetim Müdürü

Dizin

3		
3. kontrol devresi	50	
4		
4. kontrol devresi	50	
A		
Acil durumda davranış şekli	24	
Alçak yerlerden geçme	100	
Alet ayarı için ekran	46	
Alet sabitleyicisi kaplıni	38	
Aletlerin bırakılması	95	
Aletlerin yerleştirilmesi ve bırakılmasındaki tehlikeler	14	
Ambalajlama ve nakliyedeki tehlikeler	13	
Arızalar	102	
AT Uyumluluğu	9	
B		
Bakım	106	
Bakım aralıkları	110	
Bakımdaki tehlikeler	16	
Balast ayarı	57	
Base Control	69	
Belgelere genel bakış	5	
Bertaraf	117	
C		
Comfort-Drive	52	
Comfort-Hidrolik	79	
Ç		
Çalıştırmak üzere yapılan montajdaki tehlikeler	13	
D		
Doldurma	43	
Donanım versiyonları	29	
Dökme	44	
Düşme emniyeti	49	
E		
Elektrik tehlikeleri	12	
Elektrohidrolik Comfort-Drive	53	
Emisyondan kaynaklanan tehlikeler	12	
Euro değiştirilebilir çerçeve	31	
Euro-Alö3 kombine değiştirilebilir çerçeve	33	
Euro-FR kombine değiştirilebilir çerçeve	33	
Euro-SMS kombine değiştirilebilir çerçeve	32	
G		
Gazlı hidrolik Comfort-Drive	52	
Güvenlik bilgileri ve uyarı notları	9	
Güvenlik etiketi	18	
H		
Her çalıştırma öncesinde yapılacak kontrol	55	
Hızlı boşaltma	47	
Hızlı travers boşaltma	47	
Hidrolik alet kilidi	41	
Hidrolik hatları	35, 35	
Hidrolik hatlarının kullanımı	82, 83	
Hidrolik tehlikeler	11, 12, 16	
Hydro-Fix kaplin	37	
İ		
İlk Çalıştırma	55	
İndirme	43	
K		
Kaldırma	42	
Koruyucu düzenekler ve güvenlik düzenekleri	17	
Kullanım sınırları	10	
Kuvvetlendirilmiş değiştirilebilir çerçeve FZ 100	34	
M		
Mekanik tehlikeler	11	
O		
Onarım	114	
Ö		
Ön yükleyici FS'nin yapısı	25	
Ön yükleyici FZ'nin yapısı	27	
Ön yükleyici kilidi FS ve FZ 8 ilâ 80'in ayarlanması	62	
Ön yükleyici kilidi FZ 30 ilâ 100'ün ayarlanması	64	
Ön yükleyicinin işletimindeki tehlikeler	15	
Ön yükleyicinin montaj için hızalanması	61	
Ön yükleyicinin sökülmesi	115	
Ön yükleyicinin takılması	59	
Ön yükleyicinin takılması ve sökülmesindeki tehlikeler	13	
Öngörülebilir hatalı kullanım	10	

P	
Paralel kılavuz	46
Park desteklerinin kullanımı..	80
Plug-in kaplinler	36
Plug-in kaplinlerin kullanımı..	81
Pro Control	72
Pro Control'ün çalıştırılması..	73
R	
REAL3	51
Return-To-Level fonksiyonu..	48
S	
Skid-Steer değiştirilebilir çerçeve.	34
Skid-Steer değiştirilebilir çerçeve üzerindeki alet kilidinin kullanımı	86
SMS değiştirilebilir çerçeve	32
T	
Tehlikeli bölgeler	17
Tekrar kullanıma alma.	116
Temel fonksiyonlar	42
Temizlik	107
Tesviye.	96
Tip etiketi	6
Trafikte kullanım	99
Traktör için hazırlıklar	56
Traktör montaj kiti	30
Tutma kancalarının yağlama noktaları..	107
U	
Uygun Kullanım	10
V	
Vidalar için sıkma torkları.	119
Vidalı kaplinlerin kullanımı.	81
Y	
Yağlama noktaları FS	108
Yağlama noktaları FZ..	109
Yağlama Planı	109
Yedek parçalar..	117
Yükleme çalışmalarındaki tehlikeler	14
Yüzme konumu.	45

Bayi adresi

Buraya seri numarasını yapıştırın ya da not edin



Wilhelm STOLL Maschinenfabrik GmbH

P.K. 1181, 38266 Lengede

Bahnhofstr. 21, 38268 Lengede

Telefon: +49 (0) 53 44/20 222

Fax: +49 (0) 53 44/20 182

E-Mail: info@stoll-germany.com

STOLL internet sitesi:

www.stoll-germany.com

www.facebook.com/STOLLFrontloader

www.youtube.com/STOLLFrontloader